

ISSN 2306-7365 (Print)
ISSN 2664-0686 (Online)
Индекс 75637
DOI prefix: 10.47526

ҚОЖА АХМЕТ ЯСАУИ АТЫНДАҒЫ
ХАЛЫҚАРАЛЫҚ ҚАЗАҚ-ТҮРІК УНИВЕРСИТЕТІ

HOCA AHMET YESEVI
ULUSLARARASI TÜRK-KAZAK ÜNİVERSİTESİ



YESEVI
ÜNİVERSİTESİ
HABARŞISI
Bilimsel Dergisi

ЯСАУИ
УНИВЕРСИТЕТІНІҢ
ХАБАРШЫСЫ
ҒЫЛЫМИ ЖУРНАЛЫ

№2 (136) 2025
сәуір-мамыр-маусым

Индекстелді/Tarama indeksli/ Индексируется/ Scanned indexes:



ҚҰРЫЛТАЙШЫ:

Қожа Ахмет Ясауи атындағы Халықаралық қазақ-түрік университеті

Журнал Қазақстан Республикасының Баспасөз және бұқаралық ақпарат істері жөніндегі ұлттық агенттігінде 1996 жылғы 8 қазанда тіркеліп, Қазақстан Республикасы Инвестициялар және даму министрлігі Байланыс, ақпараттандыру және ақпарат комитетінің №232-Ж куәлігі берілген.

Шығу жиілігі: 3 айда 1 рет. МББ тілі: қазақша, түрікше, ағылшынша, орысша. Тарату аумағы:

Қазақстан Республикасы, алыс және жақын шетел. **Индекс №75637.**

Журнал 2013 жылдың қаңтар айынан бастап Париж қаласындағы ISSN орталығында тіркелген. **ISSN 2306-7365 (Print), ISSN 2664-0686 (Online).**

Журнал Қазақстан Республикасы Білім және ғылым министрлігінің Білім және ғылым саласындағы сапаны қамтамасыз ету Комитетінің 2021 жылдың 07 желтоқсандағы №821 бұйрығымен Педагогика ғылымдары және 2022 жылдың 19 сәуіріндегі №155 бұйрығымен Филология ғылымдары бағыттары бойынша Комитет ұсынатын ғылыми басылымдар тізіміне енгізілді.

KURUCU:

Hoca Ahmet Yesevi Uluslararası Türk-Kazak Üniversitesi

Dergi 8 Ekim 1996'da Kazakistan Cumhuriyeti Basın ve Medya İletişim Ajansı tarafından tescillenmiş, Kazakistan Cumhuriyeti Yatırım ve Gelişim Bakanlığının, İletişim, Bilişim ve Bilgilendirme Komitesinin 232-J numaralı kimliği verilmiştir. Yayın Süresi: 3 ayda 1 defadır. Süreli Basın Yayın Dili: Kazakça, Türkçe, İngilizce ve Rusça. Dağıtım Bölgesi: Kazakistan Cumhuriyeti, uzak ve yakın yabancı ülkeler.

Индекс: 75637. Dergi, Ocak 2013'ten bu yana Paris'teki ISSN Merkezi'nde kayıtlıdır. **ISSN 2306-7365 (Print), ISSN 2664-0686 (Online).**

Kazakistan Cumhuriyeti Eğitim ve Bilim Bakanlığı'nın 07 aralık 2021 tarih ve 821 nolu kararıyla bu dergi Pedagojik bilimler; 19 nisan 2022 tarih ve 155 nolu kararıyla Filoloji bilimler alanında Kazakistan Cumhuriyeti Eğitim ve Bilim Bakanlığı tarafından tavsiye edilen bilimsel dergiler listesine dahil edilmiştir.

УЧРЕДИТЕЛЬ:

Международный казахско-турецкий университет имени Ходжа Ахмеда Ясауи

Журнал зарегистрирован в Национальном агентстве по делам печати и массовой информации Республики Казахстан 8 октября 1996 года. Комитетом связи, информатизации и информации Министерства по инвестициям и развитию Республики Казахстан выдано свидетельство №232-Ж. Периодичность издания: 1 раз в 3 месяца. Язык ППИ: казахский, турецкий, английский, русский. Территория распространения: Республика Казахстан, дальнее и ближнее зарубежье.

Индекс №75637.

Журнал с января 2013 года был зарегистрирован в Центре ISSN в городе Париже.

ISSN 2306-7365 (Print), ISSN 2664-0686 (Online).

Приказами Комитета по обеспечению качества в сфере образования и науки Министерства образования и науки Республики Казахстан от 07 декабря 2021 года №821 и от 19 апреля 2022 года №155 журнал включен в перечень научных изданий, рекомендуемых Комитетом по направлениям Педагогических и Филологических наук.

FOUNDER:

Khoja Akhmet Yassawi International Kazakh-Turkish University

The Journal was registered by the Communication, Informatization and Information Committee Periodical press and information agency of the Republic of Kazakhstan on October 8, 1996, Ministry of Investment and Development of the Republic of Kazakhstan issued a certificate № 232-G. Publication: 1 time in 3 months. Language PPP: Kazakh, Turkish, English, Russian. Territory of distribution: the Republic of Kazakhstan, near and far abroad. **Index №75637.**

The journal has been registered since January 2013 at the ISSN Center in Paris.

ISSN 2306-7365 (Print), ISSN 2664-0686 (Online).

By the orders of the Committee for Quality Assurance in Education and Science of the Ministry of Education and Science of the Republic of Kazakhstan dated December 07, 2021 No. 821 and April 19, 2022 No. 155, the journal is included in the list of scientific publications recommended by the Committee in the areas of Pedagogical and Philological Sciences.

РЕДАКЦИЯЛЫҚ АЛҚА МҮШЕЛЕРІ

ФИЛОЛОГИЯ

Байрам Булент	- профессор, доктор /Түркия/
Бисенғали З.Қ.	- ф.ғ.д., профессор /Қазақстан/
Ергөбек Қ.С.	- ф.ғ.д., профессор /Қазақстан/
Ибраев Ш.	- ф.ғ.д., профессор /Қазақстан/
Йылдыз Муса	- профессор, доктор /Түркия/
Манкеева Ж.А.	- ф.ғ.д., профессор /Қазақстан/
Сағидолда Г.С.	- ф.ғ.д. /Қазақстан/
Сервет Челик	- PhD, доцент /Түркия/
Сердәлі Б.К.	- ф.ғ.к., қауым. профессор /Қазақстан/
Шукурув Е.А.	- PhD, доцент /Өзбекстан/

ПЕДАГОГИКА

Абусейітов Б.З.	- п.ғ.к., профессор /Қазақстан/
Атемова Қ.Т.	- п.ғ.д., профессор /Қазақстан/
Беркимбаев К.М.	- п.ғ.д., профессор /Қазақстан/
Власюк И.В.	- п.ғ.д., профессор /Ресей/
Гелишли Юджел	- профессор, доктор /Түркия/
Калдыбаева А.Т.	- п.ғ.д., профессор /Қырғызстан/
Каримова И.Х.	- п.ғ.д., профессор /Тәжікстан/
Корнилов В.С.	- п.ғ.д., профессор /Ресей/
Наркозиев А.Қ.	- п.ғ.д., профессор /Қырғызстан/
Тарантей В.П.	- п.ғ.д., профессор /Беларусь/
Халил Ибрахим Булбул	- профессор, доктор /Түркия/
Хаяти Акйол	- профессор, доктор /Түркия/
Ходжаев Б.Х.	- п.ғ.д., профессор /Өзбекстан/
Турхан Четин	- профессор, доктор /Түркия/
Исакулова Нилюфар	- п.ғ.д., профессор /Өзбекстан/
Өзлем Баш	- профессор, доктор /Түркия/
Мехмет Ариф Өзербаш	- профессор, доктор /Қырғызстан/

DANIŞMA KURULU

FİİLOLOJİ

Bayram Bülent	- Prof. Dr. /Türkiye/
Bissengali Zeynol-Gabden	- Prof. Dr. /Kazakistan/
Ergöbek Kulbek	- Prof. Dr. /Kazakistan/
İbrayev Şakir	- Prof. Dr. /Kazakistan/
Yıldız Musa	- Prof. Dr. /Türkiye/
Mankeeva Camal	- Prof. Dr. /Kazakistan/
Sagidolda Gülgayşa	- Prof. Dr. /Kazakistan/
Servet Çelik	- Doç. Dr. /Türkiye/
Serdali Bekcigit	- Doç. Dr. /Kazakistan/
Şukurov Yorkin	- Doç. Dr. /Özbekistan/

PEDAGOJİ

Abuseyitov Bekahmet	- Doç. Dr. /Kazakistan/
Atemova Kalipa	- Prof. Dr. /Kazakistan/
Berkimbayev Kamalbek	- Prof. Dr. /Kazakistan/
Vlasyuk İrina	- Prof. Dr. /Rusya/
Gelişli Yücel	- Prof. Dr. /Türkiye/
Kaldıbayeva Ayçurok	- Prof. Dr. /Kırgızistan/
Karimova İrina	- Prof. Dr. /Tacikistan/
Kornilov Viktor	- Prof. Dr. /Rusya/
Narkoziyev Amanbek	- Prof. Dr. /Kırgızistan/
Tarantey Viktor	- Prof. Dr. /Beyaz Rusya/
Halil İbrahim Bülbül	- Prof. Dr. /Türkiye/
Hayati Akyol	- Prof. Dr. /Türkiye/
Hocayev Bekzot	- Prof. Dr. /Özbekistan/
Turhan Çetin	- Prof. Dr. /Türkiye/
Isakulova Nilufar	- Prof. Dr. /Özbekistan/
Özlem Baş	- Prof. Dr. /Türkiye/
Mehmet Arif Özerbaş	- Prof. Dr. /Kırgızistan/

РЕДАКЦИОННАЯ КОЛЛЕГИЯ

ФИЛОЛОГИЯ

Байрам Бюлент	- профессор, доктор /Турция/
Бисенгали З.К.	- д.ф.н., профессор /Казахстан/
Ергобек К.С.	- д.ф.н., профессор /Казахстан/
Ибраев Ш.	- д.ф.н., профессор /Казахстан/
Йылдыз Муса	- профессор, доктор /Турция/
Манкеева Ж.А.	- д.ф.н., профессор /Казахстан/
Сагидолда Г.С.	- д.ф.н. /Казахстан/
Сервет Челик	- PhD, доцент /Турция/
Сердали Б.К.	- к.ф.н., ассоц. проф. /Казахстан/
Шукуров Е.А.	- PhD, доцент /Узбекистан/

ПЕДАГОГИКА

Абусейитов Б.З.	- к.п.н., профессор /Казахстан/
Атемова К.Т.	- д.п.н., профессор /Казахстан/
Беркимбаев К.М.	- д.п.н., профессор /Казахстан/
Власюк И.В.	- д.п.н., профессор /Россия/
Гелишли Юджел	- профессор, доктор /Турция/
Калдыбаева А.Т.	- д.п.н., профессор /Кыргызстан/
Каримова И.Х.	- д.п.н., профессор /Таджикистан/
Корнилов В.С.	- д.п.н., профессор /Россия/
Наркозиев А.К.	- д.п.н., профессор /Кыргызстан/
Тарантей В.П.	- д.п.н., профессор /Беларусь/
Халил Ибрахим Булбул	- профессор, доктор /Турция/
Хаяти Акйол	- профессор, доктор /Турция/
Ходжаев Б.Х.	- д.п.н., профессор /Узбекистан/
Турхан Четин	- профессор, доктор /Турция/
Исакулова Нилюфар	- д.п.н., профессор /Узбекистан/
Озлем Баш	- профессор, доктор /Турция/
Мехмет Ариф Озербаш	- профессор, доктор /Кыргызстан/

EDITORIAL BOARD

PHILOLOGY

- | | |
|-------------------------|---|
| Bayram Bulent | - Professor, Doctor /Turkey/ |
| Bisengali Zeinol-Gabden | - Doctor of Philological Sciences, Professor /Kazakhstan/ |
| Ergobek Kulbek | - Doctor of Philological Sciences, Professor /Kazakhstan/ |
| Ibraev Shakir | - Doctor of Philological Sciences, Professor /Kazakhstan/ |
| Yildiz Musa | - Professor, Doctor /Turkey/ |
| Mankeyeva Zhamal | - Doctor of Philological Sciences, Professor /Kazakhstan/ |
| Sagidolda Gulgaysha | - Doctor of Philological Sciences /Kazakhstan/ |
| Servet Chelik | - PhD, Associate Professor /Turkey/ |
| Serdali Bekzhigit | - Candidate of Philological Sciences, Professor
/Kazakhstan/ |
| Shukurov Yorkin | - PhD, Associate Professor /Uzbekistan/ |

PEDAGOGY

- | | |
|-----------------------|--|
| Abuseyitov Bekakhmet | - Candidate of Pedagogical Sciences, Professor
/Kazakhstan/ |
| Atemova Kalipa | - Doctor of Pedagogical Sciences, Professor /Kazakhstan/ |
| Berkimbayev Kamalbek | - Doctor of Pedagogical Sciences, Professor /Kazakhstan/ |
| Vlasyuk Irina | - Doctor of Pedagogical Sciences, Professor /Russia/ |
| Gelishli Yujel | - Professor, Doctor /Turkey/ |
| Kaldybayeva Aichurok | - Doctor of Pedagogical Sciences, Professor /Kyrgyzstan/ |
| Karimova Irina | - Doctor of Pedagogical Sciences, Professor /Tajikistan/ |
| Kornilov Viktor | - Doctor of Pedagogical Sciences, Professor /Russia/ |
| Narkoziev Amanbek | - Doctor of Pedagogical Sciences, Professor /Kyrgyzstan/ |
| Tarantey Viktor | - Doctor of Pedagogical Sciences, Professor /Belarus/ |
| Khalil Ibrahim Bulbul | - Professor, Doctor /Turkey/ |
| Hayati Akyol | - Professor, Doctor /Turkey/ |
| Khojaev Bekzot | - Doctor of Pedagogical Sciences, Professor /Uzbekistan/ |
| Turhan Çetin | - Professor, Doctor /Turkey/ |
| Isakulova Nilufar | - Doctor of Pedagogical Sciences, Professor /Uzbekistan/ |
| Özlem Baş | - Professor, Doctor /Turkey/ |
| Mehmet Arif Özerbaş | - Professor, Doctor /Kyrgyzstan/ |

ФИЛОЛОГИЯ

ӘОЖ 398:801.6; 398:82.0; 801.8; МҒТАР 17.71.07

<https://doi.org/10.47526/2025-2/2664-0686.189>Г. АБИХАНОВА¹, М. САТИНБЕКОВА², Е. ХУАТБЕКҰЛЫ³¹PhD, Қожас Ахмет Ясауи ат. Халықаралық қазақ-түрік университеті
(Қазақстан, Түркістан қ.), e-mail: gulzhanat.abihanova@ayu.edu.kz²PhD, Қ.И. Сәтбаев ат. қазақ ұлттық техникалық зерттеу университеті
(Қазақстан, Алматы қ.), e-mail: m.satinbekova@satbayev.university³PhD, М.О. Әуезов ат. Әдебиет және өнер институты
(Қазақстан, Алматы қ.), e-mail: erema_k91@mail.ru**«ҚОЗЫ КӨРПЕШ – БАЯН СҰЛУ» ЖЫРЫНЫҢ МОТИВ ИНДЕКСІ
(ААРН-ТОМПСОН ЖІКТЕУІ БОЙЫНША)**

Аңдатпа. Мақалада «Қозы Көрпеш – Баян сұлу» ғашықтық жырындағы Аарн-Томпсон-Утер (ATU) жүйесі бойынша мотивтер индексі талданады. Қазіргі қазақ фольклортануы ғылымның дамуына байланысты елеулі өзгерістерді бастан өткеруде. Аарн-Томпсон-Утер (ATU) жүйесі – бұл фольклортануда ертегі жанры мен түрлері көрініс тапқан тізімдер жинағы. Ал бұл мақала ертегі жанры емес, эпикалық жыр жанрындағы мотивтердің индексі талдайды.

Зерттеудің өзектілігі жанрдағы жаңа форманы, оның қазақ фольклортануы контексіндегі рөлі мен мәнін түсінуден туындап отыр. Мотивті индексіне қарай нөмірлеу, жинақтау қазақ фольклортануында бүгінге дейін ғылыми айналымда болмаған. Қазақ ғашықтық жырлары мәтініне дәстүрлі «Қозы Көрпеш – Баян сұлу» эпостық жыр алынып отыр.

Қазіргі қазақ фольклортануындағы мотивтер индексінің ғылыми маңызы айқындалып, тың қорытындылар жасалады. Мақаланың ғылыми маңыздылығы – эпикалық жырларды мотив индексіне қарай талдау ғылыми тұрғыдан зерттеуді қамтамасыз етсе, тәжірибелік мәні – зерттеу жұмысының нәтижесін жоғары оқу орны студенттері, магистранттар мен докторанттар және әдебиеттанушылар өз зерттеулерінде пайдалана алады. Ғашықтық жырлардың мотив индексіне қарай талдау жасау бүгінде өзекті мәселе. Бүгінгі зерттеу жұмысында мотивтерді индексіне қарай нөмірлеп, ғылыми айналымға енгізудің кезек күтірмейтін мәселе екені айқындалды.

Мақалада «Қозы Көрпеш – Баян сұлу» ғашықтық жыр талдауға негізделіп, мотив индексіне қатысты ғылыми тұжырымдар беріледі, ол фольклортану ғылымында өзіндік орын алатын маңызға ие. Зерттеу нәтижелері ЖОО-да фольклортану пәнін оқытудың әдістемесі негізінде көмекші құрал бола алады.

Кілт сөздер: Аарн-Томпсон, мотив, индекс, фольклор, эпос, нөмір.

***Бізге дұрыс сілтеме жасаңыз:**

Абиханова Г., Сатинбекова М., Хуатбекұлы Е. «Қозы Көрпеш – Баян сұлу» жырының мотив индексі (Аарн-Томпсон жіктеуі бойынша) // *Ясауи университетінің хабаршысы.* – 2025. – №2 (136). – Б. 7–17. <https://doi.org/10.47526/2025-2/2664-0686.189>

***Cite us correctly:**

Abihanova G., Satinbekova M., Huatbekuly E. «Qozy Korpesh – Baiian sulu» jyrnynyn motiv indeksi (Aarn-Tompson jikteui boiynsha) [Motif Index of the Epic Poem “Kozy Korpesh - Bayan Sulu” (According to Aarne-Thomson Classification)] // *Iasauı universitetinin habarshysy.* – 2025. – №2 (136). – B. 7–17. <https://doi.org/10.47526/2025-2/2664-0686.189>

Мақаланың редакцияға түскен күні 10.01.2025 / қабылданған күні 30.06.2025

G. Abikhanova¹, M. Satinbekova², E. Khuatbekuly³¹*PhD, Khoja Akhmet Yassawi International Kazakh-Turkish University (Kazakhstan, Turkistan), e-mail: gulzhanat.abihanova@ayu.edu.kz*²*PhD, K.I. Satbayev Kazakh national research technical university (Kazakhstan, Almaty), e-mail: m.satinbekova@satbayev.university*³*PhD, M.O. Auezov Institute of Literature and Art (Kazakhstan, Almaty), e-mail: erema_k91@mail.ru***Motif Index of the Epic Poem “Kozy Korpesh – Bayan Sulu”
(According to Aarne-Thomson Classification)**

Abstract. The article analyzes the motif index in the love poem “Kozy Korpesh – Bayan Sulu” according to the Aarne–Thompson–Uther (ATU) system. Modern Kazakh folklore studies are undergoing significant changes due to advancements in research. The Aarne–Thompson–Uther (ATU) system is a collection of lists that classify genres and types of fairy tales in folklore studies. This article analyzes the motif index in the epic poem genre, not in the fairy tale genre.

The relevance of the research stems from understanding the evolving nature of the genre, its role, and its significance in the context of Kazakh folklore studies. An analysis is carried out on the traditional epic poem “Kozy Korpesh – Bayan Sulu”. The scientific significance of the motif index in modern Kazakh folklore studies is determined, and new conclusions are drawn. Numbering and compiling the motifs according to the index has not been introduced into scientific circulation in Kazakh folklore until today.

The academic significance of the article lies in the fact that analyzing epic poems according to the motif index provides a scholarly framework, while the practical significance is that the study results can be used by university students, graduate students, doctoral candidates, and literary critics in their research. Conducting an analysis of love poems according to the motif index is a crucial task. This research highlights the urgent need to classify motifs numerically according to their index and introduce them into scientific circulation.

The article is based on the analysis of the love poem “Kozy Korpesh – Bayan Sulu” and provides scientific insights regarding the motif index, which holds a special place in folklore studies. The results of the study can serve as an auxiliary resource in the methodology of teaching folklore studies at higher educational institutions. The scholarly conclusions presented in the article relate to the motif index based on the analysis of love poems and hold a significant place in the field of folklore studies. The findings of this study will be a valuable reference for teaching methodologies at the university level.

Keywords: Aarne-Thompson, motif, index, folklore, epic, number.

Г. Абиханова¹, М. Сатинбекова², Е. Хуатбекулы³¹*PhD, Международный казахско-турецкий университет им. Ходжи Ахмеда Ясави (Казахстан, г. Туркестан), e-mail: gulzhanat.abihanova@ayu.edu.kz*²*PhD, Казахский национальный исследовательский технический университет им. К.И. Сатпаева (Казахстан, г. Алматы), e-mail: m.satinbekova@satbayev.university*³*PhD, Институт литературы и искусства им. М.О. Ауезова (Казахстан, г. Алматы), e-mail: erema_k91@mail.ru***Индекс мотива эпоса «Козы Корпеш – Баян Сулу»
(по классификации Аарне–Томпсона)**

Аннотация. В статье анализируется индекс мотивов по системе Аарне–Томпсона–Утера (ATU) в романическом эпосе «Козы Корпеш – Баян Сулу». Современная казахская

фольклористика переживает значительные изменения, связанные с развитием науки. Система Аарне–Томпсона–Утера (ATU) представляет собой сборник списков, в которых сказочный жанр и его типы отражены в фольклористике. Однако в данной статье анализируется индекс мотивов в жанре эпической поэмы, а не в жанре сказки.

Актуальность исследования обусловлена необходимостью понимания новой формы жанра, его роли и сущности в контексте казахской фольклористики. Нумерация, обобщение мотивов по индексу до настоящего времени не находилось в научном обороте в казахской фольклористике. Проведен анализ традиционного эпического текста «Козы Корпеш – Баян Сулу», относящегося к казахским лироэпическим произведениям.

Определено научное значение индекса мотивов в современной казахской фольклористике, а также сделаны новые выводы. Научная значимость статьи заключается в том, что анализ эпических произведений на основе индекса мотива обеспечивает научное обоснование исследования. Практическая значимость заключается в том, что результаты работы могут быть использованы студентами, магистрантами, докторантами и литературоведами в дальнейших исследованиях.

Статья основана на анализе романического эпоса «Козы Корпеш – Баян Сулу» и дает научные выводы относительно индекса мотива, который имеет особое значение в фольклористике.

Научные выводы, приведенные в статье, касаются индекса мотивов и основаны на анализе любовных произведений. Эти результаты могут быть представлены широкой публике и имеют особую значимость для дальнейшего изучения фольклористики. Итоги исследования станут ценным источником для разработки методики преподавания в вузах.

Ключевые слова: Аарне-Томпсон, мотив, индекс, фольклор, эпос, номер.

Кіріспе

«ATU» Антти Аарн мен Стит Томпсон және Ханс-Йорг Утер ғалымдар үштігінің құрастырған индексі. Алғашында 1910 жылы Антти Аарн неміс тілінде құрастырса, кейін 1928 және 1961 жылдары Стит Томпсон қайта қарап, толықтырып, ағылшын тіліне аударды. 2004 жылы неміс фольклортанушысы Ханс-Йорг Утер қайта толықтырды.

Аарн өзінің алғашқы жинақтауын жасамастан бұрын Свенд Грундтвигтің ертегілерінің классификациялық жүйесін аударды. Бұл каталог фольклортанушылар ағайынды Гриммдер мен Эмануэль Коскиндердің құрастырған Дат халқының ертегілерін халықаралық коллекциямен салыстырылған 134 түрінен алынды.

Аарн-Томпсон ертегілерінің индексі ертегілердің әрқайсысын жекелеп нөмірлеп көрсетіп отырады.

Атауы бір болғанымен оны қолдану әртүрлі болып табылады. Ертегінің бір түрінің нөмірі ол ертегінің тағы бір нұсқасының немесе мотивінің нөмірі болуы да мүмкін. Ол әр елдің мәдениетіне байланысты өзгеріп отыруы да заңдылық.

Біз өз жұмысымызда мотивтер индексінің эпикалық жырларда, оның ішінде қазақ ғашықтық жырларында көрініс беруіне қарай талдайтын боламыз.

Фольклортану ғылымында дүниежүзі халықтары фольклорының дамуында сюжет пен мотивтерін индекспен нөмірлеп, көрсету мәселесі XIX ғасырдың соңы мен XX ғасырдың басында қозғала бастады.

Қазақ фольклорында ғалым Е. Еркін мотив индексі жайлы «Ана тілі» газетінде мақала жариялаған болатын. Онда көптеген зерттеушілердің аңыз-ертегі жанрларының классификациясын жасап, түрлерге бөліп белгілеген. Зерттеуші өз мақаласында 1864 жылы «Грек және Албания аңыздары» еңбегінің авторы германиялық Ханн (I. Hahn) атты ғалымның аңыз бен ертегіні жанрына қарай ажыратып, қырық түрлі етіп жіктегенін сөз етеді. Сол сияқты В. Жирмунскийдің аңыз бен ертегі жанрларын үш түрлі формаға бөліп

қарастырғанын атап көрсетеді. Олар: тұрмыстық аңыз-ертегілер және миф пен хайуанаттар туралы аңыз-ертегілер жанрлары болатын. Сонымен бірге Е. Еркін С. Баринг Коулд (S. Baring Gould), Р. Тэмпл (R. Templ), Ф. Стил (F. Steel), Сахаров, т.б. зерттеушілердің аңыз-ертегі жанрларын белгілеріне қарай таратып, каталог жасауда біршама үлес қосқандарын айтып береді [1, 9-б.]. Қазақ ғалымдары арасында ертегі жанрына алғашқылардың бірі болып көңіл бөліп, хайуанаттар туралы, батырлар туралы, қиял-ғажайып ертегілер деп жанрлық түріне қарай ажыратып берген М. Әуезов болатын [2].

Фольклортану ғылымында мотивтерді индексіне қарай нөмірлеудің іргесін қалаған профессор А. Аарн (1925–1867 Antti Arne) еді. Кейін жолын жалғаған Стит Томпсон (1926–1927) болды. Мотивтерді индекске қарай бөліп, оны нөмірлеп көрсетуде Стит Томпсон мен Анти Аарнның есімі бірге қолданылып жүргендіктен қазір ғылымда «Аарн-Томпсон жүйесі» «АТ жіктеу әдісі» атымен белгілі.

Мақаланың негізгі мақсаты – қолданатын мотивтерді ғалым Стит Томпсонның «Motif-Index of folk-literature» атты еңбекте берілетін индекс нөмірлерімен салыстырып, көрсету болып табылады.

Бұл тақырыптың өзектілігі жаңа форманың, яғни ғашықтық жырлардағы мотивтердің индексін қалай оқуға болатыны және оны ажырата білу қажеттігінен туындап отыр. Зерттеудің мақсаты – дәстүрлі шығармаларға талдау жасау, оның үлгілерін қарастыру және ерекшеліктерін анықтау. Осы тұрғыдан алғанда мотивтерді тауып, оны индекске қарай нөмірлеп, анықтау бүгінгі фольклортану үшін өзекті мәселе.

Басқа ел секілді қазақ эпикалық шығармаларының мотивтерін индексстерге қарай нөмірлей отырып зерттеу - бүгінгі күн тәртібіне қойылу керек кезек күттірмейтін мәселесі. Бұл шағын зерттеу мотивтердің өзіндік ерекшеліктерін, мотив типтерінің қызметтері мен мүмкіндіктерін талдауды қамтиды. Бұл жұмыста қазақ ғашықтық жырларының мотивтерін индексіне қарай нөмірлеу әлемдік фольклортану негізінде қарастырылады.

Зерттеу әдістері мен материалдар

Зерттеу жұмысының нысаны – қазақ ғашықтық жырларындағы мотивтерді АТ жүйесі бойынша индекспен нөмірлеу. Зерттеу материалдарына «Қозы Көрпеш – Баян сұлу» жырлары іріктеліп алынды.

Аталған жырлар материалдарын қарастыру барысында зерттеуге алынып отырған тақырыптың өзектілігі мен дәйекті мәтіндерге баса мән берілді. Тақырыпқа байланысты жырлар сұрыпталып алынып, салыстырмалы талдау, сипаттау, сараптаулар жүргізілді.

Зерттеу жұмысында пайдаланылған негізгі материалдар ретінде Стит Томпсонның «Motif-Index of folk-literature» алты томдығының бірінші томы және қазақ ғашықтық жырлары алынды.

Фольклортану ғылымында мотивтерді индекске қарай нөмірлеу әлі зерттелмеген, тың тақырып. Қазақ фольклортануында ғашықтық жырлар мотивтері нөмірленбегендіктен, бұл тақырып жайлы зерттеу, талдау жұмыстары жүргізілмеген. Бұл мақала осы жағынан алғанда фольклортану ғылымы қоржынына қомақты үлес қосар зерттеу болады деген ниеттеміз.

Талдау мен нәтижелер

Аарн-Томпсон ертегілерілерінің индексі ретін қалай көре аламыз? Егер зерттеуші «өліп-тірілу» мотивін іздейтін болса, ең алдымен 1) мотив нөмірін, 2) мотив кездесетін дәстүр немесе шығарманы, 3) мотивтің сипаттамасы мен атауын, 4) мотивке жақын дүниелерді ажырата білу керек. Міне осы мәселелерді қарастырғанда мотив индексіне жол ашылады.

Әлем фольклортануындағы әйгілі мотив «Түс көру» мұнда екіге бөлініп беріледі: ұйқыға тарту/ұйқыдан ояту және түс көру. «Ұйқы» мотиві 41 индекспен нөмірленеді: D1364.0.1. - D1364.0.2. басталып, D1364.32. аяқталады. Индекс нөмірлері түрлі тақырыпта

беріледі. Мысал ретінде D1364.0.1. нөмірдегі индекс «сиқырлы сақина ұйқыдан оятады», «сиқырлы фонтан ұйықтатады», «ұйқы тікенегі», «сиқырлы алма ұйықтатады», «сиқырлы гүл ұйықтатады» және т.б. 41 индекспен жіктеліп кете береді.

Ал «Түс көру» D1800-D1949 «сиқырдың жалғасуы» деп үлкен пунктпен беріліп, ішінара субмотивке [3] қарай бөлініп кетеді. Мәселен, D1810.8.2.1. D1810.8.2.1. нөмірлі индекстер (Dream shows where stolen girl is hidden – қыздың жасырылғанын түс көру арқылы табу) D1810.8.2.2. D1810.8.2.2. (Person dreams of spot where drowned body lies [4] – адамның суға батқан орны түсіне аян беру арқылы көріну), (D1810.8.2.3. D1810.8.2.3. (Murder made known in a dream – түсінде көрген өлімнің орындалуы) деп әрі қарай жіктеліп кетеді. Сол сияқты D1810.8.2.4. D1810.8.2.4. (Dream tells of safety of absent person who has been in danger – қауіпте болған адамның қауіп туралы түсінде алдын ала болжауы), D1810.8.2.5. D1810.8.2.5 (Raja told in a dream the stranger he seeks to destroy is his own son – Раджаны (өз ұлы) бейтаныс адамның өлтіргісі келіп жүргені жайлы түсінде аян берілуі) қазақ ертегілерінде ханның кеңесшісіне не түс жорушы ақсақалдарына жорытуы сәйкес келеді. Батырлық жырларда көбіне D1810.8.3. D1810.8.3. (Warning in dreams – түсінде ескерту берілуі), D1810.8.3.1. D1810.8.3.1. (Warning in dream fulfilled – түсіндегі аяанның орындалуы) мыстан кемпір мен диуананың жоруы арқылы дәл келеді. Жұмыс барысында D1810.8.3.1.1. D1810.8.3.1.1. (Dream warns of illness or injury – түстің ауру немесе жарақат туралы ескертуі. The dream is fulfilled – түстің орындалуы) D1810.8.3.2. D1810.8.3.2. (Dream warns of danger which will happen in near future – жақын арада төніп тұрған қауіп туралы ескертеді. Because of advance knowledge, the danger is averted – ескерту арқылы қауіптің сейілуі) [4, 96-б.] деп мұндай индекстердің ішінара бөлініп кеткеніне тоқталатын боламыз (1-кесте).

Қазақ фольклорында «Қозы Көрпеш – Баян сұлу» ғашықтық жырының М. Көпеев нұсқасында бұл мотив төмендегідей жағдайда көрініс береді:

1. Баянның сүйіктісі Қозы өлген кезде жоқтап отырған Баян ұйықтап кетеді де қырық шілтен түсіне еніп, аян береді;

2. Өлген ғашықтардың қайта тірілгенін Баянның анасы Қаракөз түс көріп білуі;

3. Баян сұлудың сүйіктісі Қозының анасының күң болып жүргенін түсі арқылы білуі;

4. Қозы мен Баянның түсіне әулие-әнбиелер, яғни Баба Түкті Шашты Әзіздің енуі және қос ғашыққа Аягөз жеріне бар деуі, аян беруі.

Түс көру мотивін қолдану қазақ фольклорында бұрыннан бар негізгі тәсіл. Бұл туралы зерттеуші-ғалымдардың әр түрлі ғылыми пікірлері мен жазған зерттеу жұмыстары жетерлік [5, 66-б.].

Сөзімізге дәлел ретінде фольклортанушы ғалым Ш. Ыбыраевтың мына ойын алға тартуымызға болады: «Алда болатын оқиғаның хабар түрінде берілу тәсілі әр түрлі... ең көп тарағаны – түс көру. Бұл мотив кездеспейтін қазақ эпосы некен-саяқ. Түстің өзі ауыспалы мағынада, астарлап көру және тура мағынасында, өмірде қалай болып жатса сол қалпында көру түрінде келеді. Бірақ қалай болған күнде де екеуінің атқаратын қызметі біреу – болған (не болатын) жақсылықтан (не жаманшылықтан) кейіпкерді хабардар ету. Түстегі көрген оқиға (не жақсылық, не жамандық) өңде де сол қалпында қайталады. Түстегі жақсылық жаманшылыққа, жаманшылық жақсылыққа еш уақытта айналмайды. Оны жоруда, мән-мағынасын түсінуде орын алуы мүмкін қателік эпоста айтылмайды... Түс пен өңнің арасындағы сәйкессіздікті эпос жоққа шығарады. Бұл өзгешеліктің эпос поэтикасына да тікелей қатысы бар. Себебі түс көрудің себебінен жолға шыққан батырдың барған жерінде ешқандай өзгеріс болмаса, яғни түстегі көргені өтірікке шықса, ұзақ жол жүріп, арамгер болған қаһарманды суреттеудің ешқандай да мән-маңызы жоқ. Сондықтан да мұндағы түстің атқаратын қызметі бір бағытта, бір жақты. Оны ойнақшытуға, мағынасын олай да, бұлай да бұрмалауға жол жоқ. Түс міндетті түрде шындыққа айналады» [6, 114–115-бб.].

Түс көру мотивін жеке дара зерттеген фольклортанушы ғалым Б. Өзібаева өзінің «Қазақ эпосының сюжеттері» монографиясында түс көрудің өзін ішінара бөліп, оған мынадай сипаттама беріп: «Ғасырлар қойнауынан жеткен «сәуегей түс» мотиві сюжеттің әрі қарай қозғалып дамуына себеп болады, яғни динамикалық әрі құрылымдық қызмет атқарады... және кейіпкер бейнесін дәріптеуге, болашақта биік деңгейге көтерілетін идеалды қаһарман тұлғасын сомдауға, ұлттық әдет-ғұрыптарды сақтау керектігін және бірлік идеясы мен халықтың ел мен мемлекеттің болашағы туралы ойын, тілек-аңсарын білдіретін көркемдік тәсіл ретінде қолданылады», – деген болатын [7, 191–212-бб.]. Профессор эпикалық жырдағы жанр түрлерінің барлығында дерлік қолданатын кейіпкерлердің түстерін ажыратып, мынадай тоқтамға келеді: «Кейіпкерлер көретін түстер семантикалық мазмұны бойынша былай жіктеледі: 1) кейіпкерге ақпарат берілетін түс; 2) махаббаттың символы болып табылатын түс; 3) кейіпкерге кеңес, тапсырма/нұсқау берілетін түс; 4) кейіпкер шипа/дем алатын түс» [7, 202-б.].

Ғашықтық жырдың Мәшһүр Жүсіп Көпеев вариантында әйгілі мотив төрт мәрте көрініс береді. Талдау жүргізген ғалымдардың тұжырымдарынан түс көруді екіге бөліп: «кейіпкерге ақпарат беретін түс», «кейіпкерге кеңес беретін түс» деп көрсеткен орынды болмақ. Ал Аарн-Томпсон ертегілерілері индексында түс көру мотиві 15 түрлі индексмен нөмірленеді.

Соның ішінде D1810.8.3. D1810.8.3. (Warning in dreams – түсінде аян беру), D1810.8.3.1. D1810.8.3.1. (Warning in dream fulfilled – түсіндегі аян берудің орындалуы) D1810.8.3.1.1. D1810.8.3.1.1. (Dream warns of illness or injury. The dream is fulfilled – жуырда болатын жарақат пен ауру туралы түсінде аян беруі) деп таратылып береді. Мәселен, D1810.8.3.2. D1810.8.3.2. (Dream warns of danger which will happen in near future Because of advance knowledge, the danger is averted – алдағы күндері болатын қауіпті түс арқылы ескерту және оның алдын алу) нөмірлерімен сәйкес келеді [4, 180-б.].

«Қозы Көрпеш – Баян сұлу» жырында кездесетін ерекше мотивтің бірі – «өліп-тірілу». Ол Баян сұлудың ғашығы Қозының өлгенін естігенде Құдайға сиынып, ана құрсағының ішінде жатып қосылған жан жарына қайта жеті ай өмір беруін тілей, аһ ұруы еді. Дәл сол тұста ақ шалмалы бір ата көрініп, қыздың тілегін Жаратқанның қабыл еткенін айтып, ғайып болады. Сөйтіп, Қозы Көрпеш қайта тіріліп, сүйіктісі Баянмен жеті ай бақытты өмір сүреді. Міне, бұл жерде «өліп-тірілу» мотиві айқын байқалып тұр. Әдетте өлген кейіпкер тірілмейді. Оған міндетті түрде кейуаналар, әулие-әнбиелер немесе пейіштің хор қыздары ғана екінші өмір сыйлай алады [5, 70-б.].

Бұл қызықты мотив С. Томпсон еңбегінде «Dead lover's friendly return» деп «Өлі сүйіктісінің достықпен қайта оралуы» E310 нөмірімен көрсетілген [4, 96-б.].

Қозы тірілген кезде жер-дүниені аралап,
Баянмен біраз күн бақытты күн кешіп,
ақ жұмыртқаға айналады:

Қалған екен Қозыкем сағынысып,
Бір ойнайды жарымен табылысып.
Ақ жұмыртқа болысып, жерден шығып,
Жер жүзінде ойнайды шағылысып.

Ата-анасы Баянды қарамайды,
«Балам қайда кетті?» деп сұрамайды.

Ақ жұмыртқа болысып жерде ойнаса,
Жалғыз болып Қодар құл аралайды [8, 52-б.].

Сюжет желісінде Қозының сүйіктісінің сіңлісі Айғыз:

Қозы Көрпештің өлгенін көп естіді,
Тәңір ұрмаса, **сол Айғыз** неге естіді?

Айғыз жолда жете алмай бара жатса,
Қозыкемді тағы өлді деп естіді.
Қозыкемді өлтірді құл қас болып,
Алпыс құлға Қодар құл сол бас болып.
Қозыкемді өлді деп есіткен соң,

Тұра қалды сол жерде **сын тас болып** [8, 54-б.],

тасқа айналып кетеді. Бұл ғылымда «өзгеру немесе киім ауыстыру» мотиві делінеді және бұл көне эпосқа тән болып табылады.

Бұл С. Томпсон мотивтер индексында «Transformation: man to object – miscellaneous – Адамның түрлі кейіпке айналуы» аталып, D 270 индекспен танылады [4, 190-б.].

Сонымен қатар, эпос сюжеттерінде табиғаттың әртүрлі құбылыстарын басқарушы құдайлар мен рухтар бейнеленеді. Олар батырға көмектеседі немесе оның жолын қиындатады. Мысалы, тау рухтары, су құдайлары немесе орман иелері батырға қолдау көрсетуі мүмкін, ал кейде сынаққа айналады.

Жырдың В.В. Радлов жазған версиясы ертегі жанрының сюжетіне негізделген:

- Қозы аяғына металдан жасалған етік киеді, қолындағы ұстаған таяғының өзі темірден жасалған болады;
- Ертегіде батырлар оянбай ұзақ ұйықтаған, сол секілді Қозы да он төрт күн бойы ұйқыда болады;
- Қанат біткен аттардың астау толы алтын-күмісімен бірге аспанға ұшады;
- Қозының тұлпары кекілінің қылын тұтатқанда қасынан табылады;
- Малға яғни қойға тіл бітіп сөйлеп кетеді;
- Қозы өлмейді, сүйіктісімен бақытты өмір сүреді.

Бір-біріне ұқсас екі жанр эпос, ертегі біріне бірі байланысты болғандықтан жанр сюжеттері ауыса береді. Фольклортанушы ғалым С. Қасқабасов: «...эпоста кейіпкердің толық өмір жолы баяндалмайды, оның характертері әйел алумен ғана тынбайды. ...Батыр үшін өз басының немесе әулетінің қамынан гөрі ел бақыты, ел өмірі маңызды. Міне, осы тұсты бейнелейтін кезде эпостың сюжеттік қана емес, жанрлық ерекшелігі де айқындалады. Басқаша айтқанда, эпостағы ертегі сюжетінің элементтері осымен шектеледі. Бірақ жалпы ертегілік сипат тұрғыда олар мұнда да ұшырасады» [9, 111-б.] деген болатын.

Мінгені ер Қозыкем кер құла-ды,
Кер құланың сауырысын тер қылады.
Қарабайдың қойшысын ұстап алып,
Бұттан алып тазшасын жерге ұрады.
Со **тазшаның киімін киіп алды,**
Сықылды со тазшадай бола қалды.

Бұрын қойды жаймаған сорлы шіркін,
Ауыл жөнін білмей сол кешке қалды [8, 75-б.].

Аталмыш нұсқаның сюжетінде Қозының Тазша балаға айналатын жері кездеседі. Мұндай қойшы, қозышы не Тазша бала болып ел арасына елеусіз келуі қазақ ертегілеріне тән құбылыс. Бұл батырлық жыр «Алпамыс батыр» жырында да кездеседі. Онда диуана болып құбылады. Бұлай құбыла алу немесе «Киім ауыстыру» жәй мотив емес, ол батырдың немесе кейіпкердің белгілі бір тылсым күш не сиқырға ие адам екенін көрсетеді. Бұл С. Томпсонның мотивтер каталогында «Transformation of man to different man» («Адамның басқа жанға өзгеріп кетуі») D 10-D 99 нөмірлі индекспен таңбаланған. Бұл әлем фольклорында ентелеген қиындықтан немесе түрлі кедергіден құтқару жағдайында пайдаланылады. Мотив – өз қалыңдығын қаламаған адамынан құтқару қызметін атқарып тұр және бұл сюжеттің бір бөлшегі болып табылады. Осы орайда, Б.Н. Путиловтың «Мотив как сюжетобразующий

элемент» еңбегіндегі фольклорлық шығарма сюжетіндегі мотивтердің рөлі мен байланысын анықтау мәселелерін шешкен [10, 141-б.] және ғалымның «фольклорлық шығармадағы мотив фольклортанушылар үшін салыстырмалы түрде дербес, толық және салыстырмалы түрде сюжеттің бір бөлшегі, элементі болып табылады» деген пікірін алға тартуға болады [10, 141-б.].

Е. Арғынбаев өзінің «Petrification» motif in Kazakh legends» (Қазақ аңыздарында «тасқа айналу» мотиві) атты мақаласында былай дейді: «The main theme in stories involving petrification is often “punishment”, but psychological states such as “fear”, “shame”, “salvation”, and “helplessness” also play a significant role. In this study, 15 Kazakh legends were examined, and the petrification motif was identified according to the following criteria: 1) petrification due to the wrath of God; 2) petrification due to one’s wish or someone else’s prayer; 3) petrification due to a curse; 4) petrification due to Exhaustion and inability to fight; 5) petrification due to sadness; and 6) petrification of a dead anima» Ауд.: Тасқа айналу мотиві бар аңыздардың басты тақырыбы көбінесе «жаза» болып табылады, бірақ «қорқыныш», «ұят», «құтқарылу» және «дәрменсіздік» сияқты психологиялық күйлер де маңызды рөл атқарады.

Бұл зерттеуде 15 қазақ аңызы талданып, тасқа айналу мотиві келесі критерийлер бойынша анықталды:

1. Құдайдың қаһарынан тасқа айналу;
2. Өзінің немесе басқа біреудің тілегіне байланысты тасқа айналу;
3. Қарғыстың салдарынан тасқа айналу;
4. Шаршау және күресуге қабілетсіздіктен тасқа айналу;
5. Қайғы-қасіреттен тасқа айналу;
6. Өлі жануардың тасқа айналуы, -

деп жіктеп берген болатын [11, 9-б.] (Ауд. Г. Абиханова).

Ертегілік сюжетке құрылған В.В. Радлов нұсқасында кездесе бермейтін «Ішімдік ішу» мотиві көрінеді:

Үйге жетіп, **Қозыкем** аттан түсіпті,
Есікті ашып Қозыкем үйге кіріпті.

Алтын шымылдық жерге жайып отырғызып,

«Іш, мырза» деп **арақ пен шарап ұсыныпты** [8, 80-б.].

«Арақ-шараппен сыйлау» көп кездесе бермейтін мотив. Алайда, ежелгі түркілер мен сақ, ғұн тайпаларында көшпенді елдің хандарына арақ не шарап ішкізіп, құрмет, сый көрсеткен сыңай танытып, құйтұрқы әрекеттерін жүргізгенін білеміз. Ол бұрынғы Қытайдың Тан патшалығы заманынан белгілі. Бұл мотив «Алпамыс батыр» жыры мен «Қамбар батыр» жырының Диваев нұсқасында да көрініс береді. «Арақ ішу» мотиві әлемдік каталогта «Origin of drunkenness» деп аталып, А1386. А1386 нөмірімен белгіленеді.

Аталмыш мотив жыр сюжеттерінде көп кездеспегенмен салмақты қызмет атқарады. Яғни басқалай ала алмаған батырын немесе дұшпанын алдап, есінен айыру арқылы қолға түсіру. Арақ-шарап қазақ эпостарында қымызбен алмастырылады. Мәселен, «Алпамыс батыр» батырлық жырында мыстан кемпір сұлу қырық қызды алдына салып, арбап, батырды қызықтырып, қымызға тойдырып, батырды мас қылған. Ерік-жігерінен айырылған батыр солай қолға түседі. Ал біз алып отырған ғашықтық жырда Қодар өзінің жауынан сескеніп, оны ішімдікпен сый-құрмет көрсетіп, мас етеді де жанын алмақ болады. Бұл жөнінде орыс ғалымы М. Кузьмина «Анализ бурятского и алтаиского героического эпоса показывает, что эпизоды с описанием возлияний являются не случайными в текстах, о чем свидетельствует их вхождение в такие типические места как П. А.13 «Богатырская еда», П.А.20 а) «Трудная задача, задаваемая жениху, П.А. 21. «Пир»» деп жіктеп берген болатын [12]. Мұнда мотив өз жауын арнайы жоспармен есінен тандырып, ойын іске асыру функциясын атқарып тұр.

1-кесте – Мотив нөмірлері

№	АТ-жүйесіндегі мотивтердің индексі	Оқылуы	Қазақ жырларында кездесуі
1	D1364.0.1. Ring wakes from magic sleep	«сиқырлы сақина ұйқыдан оятады»	
2	D1364.1. D1364.1. Fountain causes magic sleep	«сиқырлы фонтан ұйықтатады»	
3	D1364.2. D1364.2. Sleep-thorn. Thorn causes magic sleep.	«ұйқы тікенегі»	
4	D1364.4.1. D1364.4.1. Apple causes magic sleep.	«сиқырлы алма ұйықтатады»	
5	D1364.3. D1364.3. Flowers cause magic sleep	«сиқырлы гүл ұйықтатады»	
6	D1800-D1949 Lasting magic qualities	«сиқырдың жалғасуы»	
7	D1810.8.3. D1810.8.3. Warning in dreams	түсінде аян беру	«Қозы Көрпеш – Баян сұлу» ғашықтық жырының М. Көпеев нұсқасы
8	D1810.8.3.1. D1810.8.3.1. Warning in dream fulfilled	Түсіндегі дабылдың орындалуы	
9	D1810.8.3.1.1. D1810.8.3.1.1. Dream warns of illness or injury.	жуырда болатын жарақат пен ауру туралы түсінде аян беруі	
10	D1810.8.3.2. D1810.8.3.2. Dream warns of danger which will happen in near future Because of advance knowledge, the danger is averted	алдағы күндері болатын қауіпті түс арқылы ескерту және оның алдын алу	
11	E310. Dead lover’s friendly return	«өліп-тірілу» мотиві «Өлі сүйіктісінің жақсылықпен қайта оралуы»	«Қозы Көрпеш Баян сұлу» жыры
12	D 270. Transformation: man to object – miscellaneous	«Адамның түрлі заттарға өзгеруі»	«Қозы Көрпеш Баян сұлу» жыры
13	A1386. A1386. Origin of drunkenness. Jewish: Neuman	«Арақ ішу»	«Қозы Көрпеш Баян сұлу» жыры

Әлем фольклортануында мотивтерді индекспен нөмірлеу ХІХ ғасырдың соңы мен ХХ ғасырдың бас кезінде бастау алғаны мәлім. Қазақ фольклортануында да сирек болса да қозғалып жүргені аян. Ал эпикалық жырлардағы мотивтердің индексі шағын жұмыста біршама саралауға түсті. Фольклорлық шығармалардың мотивтерін нөмірлеу кезек күттірмейтін мәселе. Зерттеу нәтижесінде ұсынылған тұжырымдар:

- Қазақ фольклортануында мотивтерді индекспен нөмірлеу ХХІ ғасырдағы қазақ фольклортануының маңызды сипаты екенін көрсетеді.

- Аңыз-ертегіден басқа эпикалық жырларда да мотивтер сан алуан. Оларды индекспен қазақшалап, жинақтау әлемдік фольклортанумен өзара әрекеттесуге ықпал етеді.

- Эпикалық дәстүрлі жырлар жаңаша талданып, заманға сай сұраныста болады.

Эпикалық шығармалардың мотивтерін жекелей алып, зерттеу нәтижесінде қазіргі қазақ фольклортану ғылымы белсенді даму мен үдерістің жаңа элементіне айналады және жаһандық үрдіске сай өркендей түсетіні анық.

Зерттеу барысында алынған нәтижелерді ХХІ ғасырдағы «Қазақ фольклоры» пәнін оқыту мен студенттердің ғылыми жұмыстарына және магистрант, докторанттардың зерттеу жұмыстарына пайдалануға болады.

Қорытынды

«Аарн–Томпсон жүйесі» немесе «АТ жіктеу әдісі» бойынша жинақталған индекске кейін әр ел өздерінің мотивтерін жинақтады. Соның ішінде фольклортанушы ғалым В. Проппан кейін талдау жасаған елдер Бодоливер және Оңтүстік Америка, Испан тілді аймақтар (1957), Украина (1958), Франция (1957–1976), Үндістан-Пәкістан (1960), Литва (1936–1940), Испания (1930), Қытай (1937–1978), Италия (1942), Ирландия (1952), Түркия (1953), Батыс Индонезия топ аралдары (1953), Үндістан (1957), Жапония (1966–1971), Англия және Солтүстік Америка (1966), Исландия (1966), Шығыс, Солтүстік Африка (1966), Орталық Африка (1967), Мексика (1973), Латвия (1977), Грузия (1977), Белоруссия (1978) халықтары аңыз бен ертегі жанрындағы мотивтерінің индексін жинақтап, баспадан шығарды. Кезек қазақ фольклортануына да жеткендей. Ертегілер ғана емес, эпикалық мұраларды қоса жинақтап, нөмірлеп, мотив индексін жасау жұмыстарын қолға алу – бұл әр елдің күн тәртібіндегі мәселесі мен міндеті.

Қорытындылай келе, қазақ ғашықтық жырларындағы мотивтерді нөмірлеу, индексін жинақтап, анықтауда қиындықтың болатыны анық. Дегенмен, осы арқылы қазақ ертегілері, эпикалық жырларында өзге елде кездеспейтін мотивтер арқылы өз еліміздің ерекшелігі мен ұлттық дүниетанымымыздың рөлі туралы терең ойлануға шақырады. Бұл халықтың өзінің ішкі өзегіндегі ұлттық кодпен сәйкес келетін фольклорлық мұра. Демек, эпикалық мұралардағы әлемдік фольклортануда өзекті саналатын мотивтерді индекспен нөмірлеу біздің мұрамыздың айырмашылығы мен оның тұрмыстағы қарапайым көріністері арқылы айқындалатыны түсінікті. Нәтижесінде, әлемдік деңгейге көтеріліп, өз мотивтеріміз жинақталады. Халықтық сипаты жағынан бұлай жинақтау мотивтерді реалистік тұрғыда қайта зерделеуге мүмкіндік береді.

ПАЙДАЛАНЫЛҒАН ӘДЕБИЕТТЕР ТІЗІМІ

1. Еркін Е. Аңыз-ертегілердің мотив индексі хақында // Қазақ әдебиеті. – 2018. – №37 (3619). – Б. 9.
2. Әуезов М.О. Әдебиет тарихы. Кіт.: Мұхтар Әуезов. Шығармаларының елу томдық толық жинағы. Т.4. Зерттеулер, оқулықтар, әдеби нұсқалар. 1924–1930. – Алматы: Дәуір: Жібек жолы, 2001. – Б. 5–236.
3. Субмотив. [Электронды ресурс]. URL: <https://www.belcanto.ru/submotiv.html> (қаралған күні 06.08.2024)
4. Thomson S. Motif-Index of folk-literature. Volume one. A-C. – Indiana University press Bloomington & Indianapolis, 1955. – 554 p.
5. Абиханова Г. Қытайдағы қазақ ғашықтық жырлары: дереккөздері, негізгі сюжеттері, текстологиясы: Философия докторы (PhD) ... дис. – Алматы, 2020. – 152 б.
6. Ыбыраев Ш. Эпос әлемі. Қазақтың батырлық жырларының поэтикасы: монография. – Алматы: Ғылым, 1993. – 296 б.
7. Әзібаева Б.У. Қазақ эпосының сюжеттері. – Алматы: Servise press, 2014. – 576 б.
8. Бабалар сөзі. Ғашықтық жырлар. Т. 54. / Томның ғылыми түсініктемелерін жазып, баспаға дайынд.: Алпысбаева Қ., Қосан С. – Астана: Фолиант, 2009. – 456 б.
9. Путилов Б.Н. Мотив как сюжетобразующий элемент // Типологические исследования по фольклору. Сборник статей памяти В.Я. Проппа (1895–1970). – М.: Наука, 1975. – С. 141–155.
10. Қасқабасов С.А. Таңдамалы. Мифология. Фольклор. Әдебиет: көптомдық. Т.2. – Астана: Фолиант, 2014. – 344 б.
11. Argyunbaev E. «Petrification» motif in Kazakh legends // Ясауи университетінің хабаршысы. – 2024. – №2 (132). – Б. 7–15.

12. Кузьмина Е.Н. Указатель типических мест героического эпоса народов Сибири (алтайцев, бурят, тувинцев, хакасов, шорцев, якутов). – Новосибирск: изд-во СО РАН, 2005. – 1383 с.

REFERENCES

1. Erkin E. Anyz-ertegilerdin motiv indeksi haqynda [On the motifs index of fairy tales] // Qazaq adebieti. – 2018. – №37 (3619). – B. 9. [in Kazakh]
2. Auezov M.O. Adebiet tarihy. Kit.: Muhtar Auezov. Shygarmalarynyn elu tomdyq tolyq jinagy. T.4. Zertteuler, oqulyqtar, adebi nusqalar. 1924–1930 [History of literature. In: Mukhtar Auezov. A complete collection of his works in Fifty volumes. T. 4. Research, textbooks, literary versions. 1924–1930]. – Almaty: Daur: Jibek joly, 2001. – B. 5–236. [in Kazakh]
3. Submotiv. [Electronic resource]. URL: <https://www.belcanto.ru/submotiv.html> (date of access 06.08.2024)
4. Thomson S. Motif-Index of folk-literature. Volume one. A-C. – Indiana University press Bloomington & Indianapolis, 1955. – 554 p.
5. Abihanova G. Qytaidagy qazaq gashyqtyq jyrlary: derekkozderi, negizgi siujetteri, tekstologiasy: Filosofia doktory (PhD) ... dis. [Kazakh love songs in China: sources, main plots, textology: dis.]. – Almaty, 2020. – 152 b. [in Kazakh]
6. Ybyraev Sh. Epos alemi. Qazaqtyn batyrlyq jyrlarynyn poetikasy: monografia [Epic world. Poetics of Kazakh heroic songs: monograph]. – Almaty: Gylym, 1993. – 296 b. [in Kazakh]
7. Azibaeva B.U. Qazaq eposynyn siujetteri [Plots of the Kazakh epic]. – Almaty: Servise press, 2014. – 576 b. [in Kazakh]
8. Babalar sozi. Gashyqtyq jyrlar. T. 54. [The word of ancestors. Love songs. Vol. 54.] / Tomnyn gylymi tusiniktemelerin jazyp, baspaga daiynd.: Alpysbaeva Q., Qosan S. – Astana: Foliant, 2009. – 456 b. [in Kazakh]
9. Putilov B.N. Motiv kak siujetoobrazuiushiy element [Motive as a plot-forming element] // Tipologicheskie issledovaniya po folkloru. Sbornik statei pamiati V.Ia. Proppa (1895–1970). – M.: Nauka, 1975. – С. 141–155. [in Russian]
10. Qasqabasov S.A. Tandamaly. Mifologia. Folklor. Adebiet: koptomdyq. T.2. [Custom. Mythology. Folklore. Literature: multi-volume. Vol. 2.]. – Astana: Foliant, 2014. – 344 b. [in Kazakh]
11. Argynbaev E. «Petrification» motif in Kazakh legends // Iasau universitetinin habarshysy. – 2024. – №2 (132). – B. 7–15.
12. Kuzmina E.N. Ukazatel tipicheskikh mest geroicheskogo eposa narodov Sibiri (altaicev, buriat, tvincev, hakasov, shorcev, iakutov) [Index of typical places of the heroic epic of the peoples of Siberia (Altaians, Buryats, Tuvans, Khakas, Shors, Yakuts)]. – Novosibirsk: izd-vo SO RAN, 2005. – 1383 s. [in Russian]

ӘОЖ 82.0:001.12/.18; МҒТАР 17.01.11

<https://doi.org/10.47526/2025-2/2664-0686.190>Б.Б. КЕЛГЕМБАЕВА ¹, А.М. КАРТАЕВА ²¹филология ғылымдарының кандидаты, қауымдастырылған профессорС. Аманжолов ат. Шығыс Қазақстан университеті
(Қазақстан, Өскемен қ.), e-mail: baha_fil@mail.ru²филология ғылымдарының докторы, профессор
С. Аманжолов ат. Шығыс Қазақстан университеті
(Қазақстан, Өскемен қ.), e-mail: kartaeva2011@mail.ru

НҰРЛАН МӘУКЕНҰЛЫ ЛИРИКАСЫНДАҒЫ ЖЫРАУЛЫҚ ДӘСТҮР

Аңдатпа. Мақалада 1980–90 жылдардағы қазақ жырының көркемдік деңгейін танытатын бірегей талант иесі Нұрлан Мәукенұлының лирикасы зерттеледі. Бұл зерттеу әдебиет теориясындағы дәстүр мен жаңашылдық мәселесін жаңа қырынан тереңірек тануға, сондай-ақ қазіргі қазақ поэзиясының көркемдік дәрежесін, қаламгердің стилдік даралығын тереңірек түсінуге мүмкіндік береді. Мақала авторлары Нұрлан Мәукенұлының 2011 жылы жарық көрген «Мойыл көзді келіншек» жинағындағы өлеңдерін талдай отырып, ақынның поэтикалық ойлау даралығын және қазіргі поэзияның идеялық-көркемдік сапасын арттырудағы жыраулық дәстүрдің алар орнын айқындауды мақсат етеді. Жыраулық дәстүрдің қазақ өлеңінің идеялық-мазмұнын, тіл байлығын, өлеңнің ырғақ-мәнерін, ақиқат болмыс пен лирикалық кейіпкердің сезім құбылыстарын бейнелеу құралдарын, жалпы эстетикалық сапа-қасиеттерін өрістетудегі ықпалы нақты мысалдар арқылы талданады.

Ақынның ұлттық поэзия бастауларына ден қою себептері анықталып, оның қазақ халқының басынан өткен алмағайып замандарды, тарих сабақтарын, бүгінгі күннің өзекті мәселелерін, ұлт болашағын жырлаудағы азаматтық, ақындық тұлғасы және көркемдік-идеялық табысы бағаланады. Бұл – бірді-екілі сын мақалалар мен ақын жинақтарына жазылған алғысөздер көлемінде ғана сөз болып, арнайы зерттеу нысанасына әлі алынбаған қаламгердің шығармашылығын тани түсуге қозғау салары анық.

Зерттеу барысында әдеби-лингвистикалық талдау, тарихи-салыстырмалы және статистикалық әдістер қолданылып, Нұрлан Мәукенұлы өлеңдерінің жаңашылдық сипаттары талданады. Мақаланың қорытындысында суреткердің ұлттық поэзияны тек тақырыптық тұрғыдан ғана емес, көркемдік-бейнелілік сапасы жағынан да жаңа биікке көтергені дәлелденеді. Зерттеу нәтижелері Нұрлан Мәукенұлының ақындық болмысы мен шығармашылығына қатысты тың деректер ұсына отырып, қазіргі қазақ поэзиясындағы көркемдік ізденістер, дәстүр мен жаңашылдық, стилизация туралы теориялық білімді тереңдете түседі.

Кілт сөздер: жыраулық дәстүр, жыраулық поэзия, өлең өрімі, образдар жүйесі, поэтика, стиль.

* Бізге дұрыс сілтеме жасаңыз:

Келгембаева Б.Б., Картаева А.М. Нұрлан Мәукенұлы лирикасындағы жыраулық дәстүр // *Ясауи университетінің хабаршысы*. – 2025. – №2 (136). – Б. 18–29. <https://doi.org/10.47526/2025-2/2664-0686.190>

*Cite us correctly:

Kelgembayeva B.B., Kartayeva A.M. Nurlan Maukenuly lirikasyndagy zhyraulyq dastur [The Tradition of Zhyrau in the Lyrics of Nurlan Maukenuly] // *Iasauy universitetinin habarshysy*. – 2025. – №2 (136). – B. 18–29. <https://doi.org/10.47526/2025-2/2664-0686.190>

Мақаланың редакцияға түскен күні 05.01.2025 / қабылданған күні 30.06.2025

В.В. Kelgembayeva¹, А.М. Kartayeva²

¹*Candidate of Philological Sciences, Associate Professor
Sarsen Amanzholov East Kazakhstan University
(Kazakhstan, Ust-Kamenogorsk), e-mail: baha_fil@mail.ru*

²*Doctor of Philological Sciences, Professor
Sarsen Amanzholov East Kazakhstan University
(Kazakhstan, Ust-Kamenogorsk), e-mail: kartaeva2011@mail.ru*

The Tradition of Zhyrau in the Lyrics of Nurlan Maukenuly

Abstract. The article examines the problem of tradition and innovation in the poetry of the outstanding representative of 1980s and 1990s poetry, the talented poet Nurlan Maukenuly. The authors highlight the vivid connection between the poetic thinking of this modern poet and the worldview of the zhyrau, the poetic tradition of the XV–XVIII centuries. Using examples from Nurlan Maukenuly's lyrics, the article assesses the beneficial influence of the zhyrau tradition on the artistic and ideological achievements of modern Kazakh poetry.

The authors identify the deep philosophical and ideological continuity between Nurlan Maukenuly's lyrics and zhyrau poetry, exploring the reasons for the shared artistic positions. They compare the imagery and linguistic features characteristic of Maukenuly's works with the legacy of the zhyrau. The article demonstrates the poet's skill in employing poetic interweaving and rhythmic patterns inherent to the zhyrau.

The researchers investigate the reasons why the poet turned to the origins of national poetry. They evaluate his civic and poetic persona as well as his artistic and ideological success in glorifying the future, reflecting on historical lessons, and addressing the epochs of the Kazakh nation.

The article concludes that Nurlan Maukenuly elevated national poetry to a new level, not only thematically but also artistically and figuratively. Through his skillful modernization of the zhyrau tradition, he vividly describes the contemporary world, revealing the richness of the Kazakh poetic language, rhythmic techniques, visual imagery, and overall aesthetic qualities.

The research findings provide new data regarding Nurlan Maukenuly's poetic essence and creative work, while also deepening theoretical knowledge concerning artistic explorations, issues of tradition and innovation, and stylization in contemporary Kazakh poetry.

Keywords: zhyrau traditions, zhyrau poetry, prosody, image system, poetics, style.

Б.Б. Келгембаева¹, А.М. Картаева²

¹*кандидат филологических наук, ассоциированный профессор
Восточно-Казахстанский университет им. С. Аманжолова
(Казахстан, г. Усть-Каменогорск), e-mail: baha_fil@mail.ru*

²*доктор филологических наук, профессор
Восточно-Казахстанский университет им. С. Аманжолова
(Казахстан, г. Усть-Каменогорск), e-mail: kartaeva2011@mail.ru*

Традиция жырау в лирике Нурлана Маукенулы

Аннотация. В статье рассматривается поэзия талантливого поэта, ярчайшего представителя поэзии 1980-90-х годов Нурлана Маукенулы. Авторы анализируют живую связь поэтического мышления поэта с мировоззрением жырау и поэтической традицией XV–XVIII веков. На материале лирики поэта, исследователи оценивают плодотворное воздействие традиции жырау на идейно-художественную особенность современной поэзии. Авторы выявляют глубокие корни философско-идейной взаимосвязи и общих

художественных подходов лирики Нурлана Маукенулы с поэзией жырау; сравнивают систему образов и языковую палитру, характерные для лирики художника, с наследием жырау; демонстрируют художественное мастерство поэта в использовании стихотворного ритма и рифмы традиционной поэзии. Исследователи делают попытку истолковать предпосылки и причины обращения поэта к истокам национального поэтического творчества; оценить самобытное выражение личности и гражданской позиции поэта и его художественно-идейный успех в размышлениях о прошлом, современной жизни и о будущем нации. В заключении говорится о вкладе Нурлана Маукенулы в углублении мастерства, в развитии художественно-изобразительных средств современной поэзии; оценивается вклад поэта в возрождение традиции жырау, и его мастерское использование для изображения современных реалий общества, обогащения литературного языка и развитие эстетического качества казахской лирики. Результаты исследования предоставляют новое видение о поэтической природе и творчестве Нурлана Маукенулы, а также углубляют теоретические знания о художественных поисках, проблемах традиции и новаторства, а также стилизации в современной казахской поэзии.

Ключевые слова: традиции жырау, поэзия жырау, стихосложение, система образов, поэтика, стиль.

Кіріспе

Жыраулық дәстүрдің қазіргі ақындар шығармашылығындағы көріністері – зерттеушілер үшін қызықты әрі күрделі тақырыптың бірі. Бұл бағыттағы ізденістер халықтың поэтикалық ойлау жүйесін һәм қазіргі сөз өнерінің көркемдік-эстетикалық табыстарын танытпақ. XV-XVIII ғасырлардағы жәдігерлер мен қазіргі ақындардың дәстүрлі сабақтастығын тың деректер негізінде әр қырынан талдау ұлттық поэзиядағы көркемдік жетістіктерді бағамдауға, мәдени-эстетикалық зердемізді жаңғыртуға, сол арқылы халықтың рухын оятуға қол жеткізеді.

Өзіміз зерттеу нысанасына алған Нұрлан Мәукенұлы (Берғазиев) – 1980-90 жылдардағы поэзияның көрнекті өкілі. Қазақ жырының көркемдік деңгейі мен мәдениетінің өсуіне үлес қосқан ерекше дарын иесі. Халықаралық «Алаш» әдеби сыйлығының лауреаты. Ақын «Аудитория», «Қарлығаш» жас қаламгерлердің жыр топтамалары мен «Бойтұмар» (1995), «Хұснихат» (2000), «Жоғалды күн. Жоғалды ай. Жоғалды жыл» (2004), «Сұңқарбұлақ» (2008), «Мойыл көзді келіншек» (2011) жинақтарында жарияланған өлеңдерімен оқырман көзайымына айналды. Оның жырлары әдеби сында да жоғары бағаланып, ақын бірнеше мүшәйралардың, Алматыда өткен Түрік дүниесі поэзиясы фестивалінің жүлдегері атанған. Ол небәрі 43 жас ғұмырында дегдар өнерге өзіндік үнін қосып, қазақ поэзиясында өшпес із қалдырып кетті.

Біз осы мақалада Нұрлан Мәукенұлының 2011 жылы шыққан «Мойыл көзді келіншек» жинағына енген (жалпы саны — 322 өлеңді құрайды) азаматтық лирикасын талдай келе, ақынның поэтикалық ойлау даралығын, сондай-ақ, жыраулық дәстүрдің қазіргі поэзияның идеялық-көркемдік сапасын арттырудағы әсер-ықпалын сөз етуді мақсат тұттық. Нақты айтқанда, ақын лирикасындағы жыраулық сарын қазақ өлеңінің идеялық-мазмұндық сипатын, тіл байлығын, ырғақ-мәнерін, ақиқат болмыс пен лирикалық кейіпкердің сезім құбылыстарын бейнелеу құралдарын, жалпы эстетикалық сапа-қасиеттерін қалай өрістеткенін талдауға тырыстық. Осы мақсатымызға орай ақын поэзиясының жыраулық поэзиямен тақырыптық-идеялық үндестігін анықтау; образдар жүйесі мен тіл кестесін салыстыра зерттеу; дәстүрлі өлең өрімі мен ырғақтық үлгісін пайдалану шеберлігін, жаңашылдығын танытуды міндет еттік.

Зерттеу әдістері мен материалдар

Мақаланы жазу барысында әдеби-лингвистикалық талдау, тарихи-салыстырмалы, ішінара статистикалық зерттеу әдістерін қолдандық. Біз таңдаған әдістер Нұрлан ақынның аталған жинақта жарияланған өлеңдерінің жалпы саны мен 7-8 буынды жыр үлгісіндегі өлеңдерінің санын анықтауға; жыраулық поэзия лексикасын пайдалану сипаты мен азаматтық лирикасының идеялық бағдарларын бағамдауға; ақынның жыраулардың тіл кестесі мен образдар жүйесін жаңғыртудағы шеберлігін бағалауға, өлеңдерінің ырғақ-мәнері бейнелеу құралдарындағы жыраулық дәстүрдің ықпалын ұлттық мәдени-эстетикалық зердеміздегі типологиялық құбылыс ретінде салыстыра қарауға мүмкіндік береді.

Жыраулық поэзияның дара табиғаты, ұлттық сөз өнеріндегі орны туралы ғылыми зерттеулердің кешегісі мен бүгінгісін шола қарасақ, арнасы кең ізденістер мен іргелі жетістіктердің куәсі боламыз. Жыраулар әдебиетін зерттеу ісі Ш. Уәлиханов, А. Байтұрсынов, М. Әуезов, Х. Досмұхамедұлы еңбектерінен бастау алғаны белгілі. Одан кейінгі уақытта Қ. Жұмалиев, Ә. Қоңыратбаев, Қ. Жұбанов, Х. Сүйіншәлиев, М. Мағауин, А. Қыраубаева, М. Мағауин, С. Негимов және басқа да ғалымдар жыраулық поэзияның көркемдік-эстетикалық, тарихи мәні, бейнелілігі мен тіл кестесін зерттеді. Қ. Жұмалиев, Ә. Марғұлан, Е. Ысмайылов, Н. Смирнова, З. Ахметов, Ы. Дүйсенбаев, Ә. Дербісалин еңбектерінде жырау туындыларының ақындық поэзиядан негізгі ерекшеліктері сөз болды. Профессор Б. Кенжебаев, Х. Сүйіншәлиев, М. Мағауин, Қ. Сыдиқов, М. Жармұхамедов, Ө. Күмісбаев, Е. Тұрсынов, С. Дәуітов зерттеулері олардың жыр-мұрасының көркемдік қыры мен сырын, дәстүрлілік аясын қарастырды.

Біз мақалада көздеген мақсат-міндеттерге жету үшін жыраулық поэзияның тарихи мәні, философиялық-эстетикалық сипаты, қазақ әдебиетіндегі орны жайлы теориялық еңбектердегі ғылыми тұжырымдарды сараптадық; Нұрлан Мәукенұлының өмірі мен шығармашылығы туралы ғылыми мақалалар мен сыни еңбектерге шолу жасадық; Ақынның өлең кітаптары мен «Бес ғасыр жырлайды», «Ай, заман-ай, заман-ай» жинақтарындағы жыраулар мұрасына салыстыра талдау жасадық.

Талдау мен нәтижелер

Жыраулық поэзия – ұлттық мәдениетіміздің бірегей құбылысы. Оның табиғаты жайлы профессор С. Негимов: «Жыраулар мен жыршы ақындар поэзиясы – сан қырлы, алуан сипаттарымен, атап айтқанда, көркемдік-пәлсапалық, мифологиялық, символикалық, этикалық, тарихилық, деректілік, этнографиялық, логикалық (жұмбақтау), ассоциациялық қырларымен ерекшеленеді», - дейді [1, 4-б.]. Бұл көне мәдени жәдігердің сан түрлі сипаты кейінгі дәуірлерде сөз өнеріне сіңісіп, мәдени-эстетикалық зердемізде мың құбылып, әр дәуірде, әр қаламгердің дара қолтаңбасы арқылы жаңаша көрініс тауып отырды. Оның айқын дәлелдемелерін әрбір дәуір әдебиеті өкілдерінің шығармашылығынан молынан ұшыратамыз.

Жыраулық поэзия туралы зерттеулерді тізбелеу мақаланың мақсатына жатпайтындықтан, әңгіме ауанын Нұрлан Мәукенұлы поэзиясының зерттелуіне қарай бұрайық. Қаламгер шығармашылығы хақында жазылған жекелеген мақалалар, рецензиялар қатары біршама. Ақын жырларын аталмыш дәуірдің ақындарының арасында қарастырған магистрлік диссертациялар да бар. Сыршыл суреткердің дара қолтаңбасы мен көркемдік әлемін түсінуде Б. Кәрібаева, Ж. Әскербекқызы сынды әдебиеттанушылар мен Т. Молдағалиев, Ғ. Жайлыбай тәрізді қаламдастарының пікірлері құнды. Мәселен, Б. Кәрібаева Нұрланды «тіл киесінен туған ақын» деп атайды. Ғалым ақынның қазақ поэзиясындағы өзіндік орны, көркемдік танымымыз бен төл тіліміздің ажар-көркін сақтап қалудағы еңбегіне: *«Қары талып, қолы ата сөздің жалында қарысқан кешегі – бүгінгі кішкене Нұрланды (Мәукенұлы) Тіл киесінен туды демей не дейсің?! Сол рухани ананың ақ сүтін адал емген ел перзенті еді ол. Сондықтан тек тұлғалы Тілге қызмет етті. Әсіресе,*

күн санап шығармашылық әлемді тұмшалаған тұман қоюланған сайын бұл тәрізді дәстүрден туған өрлеу кезең өкілдері Тіліміздің болашаққа соғылған аспалы алтын көпірлері іспетті», - деген жоғары баға берді [2, 1-б.]. Ақибық ақын Тұманбай Молдағалиев: «Нұрлан Мәукенұлы менің ұғымымда үлкен ұлттық ақын. Терең ой, тегеурінді сезім Нұрланның өлеңдерін ерекшелендіретін еді», - деп суреткердің төл сөз өнерінен алар орнын анықтап береді [3, 3- б.].

Нұрлан Мәукенұлының «Мойыл көзді келіншек» (2011 ж.) жыр жинағына жазған алғысөзінде филология ғылымдарының докторы Жанат Аймұхамбетова: «Нұрланның лирикалық өлеңдері жыраулар толғауы түрінде төгілуі ерекше. Жыраулар толғауындағы күрескер романтикалық рухты нәзік лиризммен сырышыл сезімнің ауыстыруы – Нұрланның дәстүрді жаңашылдықпен жалғауы дер едік», - деп ақын жырларының жыраулық дәстүрді жаңаша түрлеудегі жетістігіне ден қояды [4, 5-б.]. Ал белгілі сыншы, әдебиет қайраткері Темірхан Медетбеков: «Нұрлан Мәукенұлы әдебиетке үзеңгі қағыстырып қатар келген өз тұстастарының ішінде ерте көзге түсіп, ерте танылған ақындардың бірі болатын. Келгенде де еліктеу-солықтаудан мүлде ада, өз бедері, өз ою-өрнегімен, образдар жүйесімен, ешкімге ұқсамайтын ырғақ-мәнерімен, әр-бояуымен келген еді», - деп жазады [5, 472-б.].

Т. Медетбек, Ғ. Жайлыбай, С. Ержанова, Ж. Базар, Ә. Салықбай, т.б. қаламгерлер мен сыншылардың мерзімді баспасөздегі мақалалары ақын лирикасына тән фольклорлық нақыш, ұлттық мінез, көркемдік ерекшеліктерді әр қырынан сөз етеді. Мәселен, жазушы Ә. Салықбай «Қырқатыны несі екен өрімдейді?..» немесе 43 жасында дүниеден озған Нұрлан Мәукенұлы туралы сыр» атты мақаласында ақынның «Бойтұмар» жинағындағы өлеңдері жайлы: «*«Күлдір-күлдір кісінетінтегі» Ақтамбердінің арманын есіңе салады ма, қалай?! Тек Ақтамберді бабам көшпелі қазақтың жорық жырауының арман-аңсарын жырласа, Нұрлан досымыз бүгінгі қазақ ақынының қиялы мен көшпелі қазақтың арман-мұңын астастырып жібергендей... Ақын бірде Шалкиізбен сырласса, енді бірде Махамбетпен мұңдасады,*» - деген пікір білдіреді [6, 2-б.]. Журналист Жолдыбай Базар болса: «*Нұрлан Мәукенұлының таң асырылған тұлпардай жарап, жұлқынып, жұтынып тұрған жырларының қай-қайсысын алып қарасаңыз да өзінің иіріміне тарта жөнеледі. Ақынның ой маздаған, кеудені нәзік те бұйығы сырымен толқытар, қоңыр мұңымен қай-қайдағыңды қозғар өлеңдерінен ежелгі түркілік сарынды, кешегі жырауларша сөз саптауды анық байқайсыз,*» - дейді [7, 1-б.]. Сөз орайы келгенде, мақала авторының қаламгер шығармашылығындағы ұлт тағдыры, ұлттық идеяның көріністерін талқылаған бірнеше мақаласы ғылыми журналдарда жарық көргенін айта кетейік. Дегенмен, біз келтірген мақалаларда ақын болмысының жырауларға жақындығы, солардың текті жырларын қайта жаңғыртудағы көркемдік ізденістері, шеберлігі тек жалпылама атап өтіледі. Оның ақындық табиғатын танытатын жыраулық рух, ырғақ-мәнер, поэтикалық тіл, ұлттық танымнан туған образдар, олардың авторлық интерпретациясы әлі де тиянақты зерттеуді қажет етеді. Сондықтан біз осы мақалада ақын поэзиясындағы жыраулық дәстүрдің ақынның поэтикалық тілін байыту, көркемдік-мәнерлілік, әуезділік сипаттарын арттыру мен бүгінгі күннің өзекті мәселелерін, лирикалық қаһарманның жан сарайындағы құбылыстарды суреттеуде пайдалану жолдарын талдаймыз.

Нұрлан ақын поэзия әлеміне Кеңес Одағының күйреп, егемендіктің ақ таңы атар тұста келді. Ол жылдары қазақ қоғамы жалған ұрандардан арылып, рухани ояну дәуірін бастан кешті. Ұлттың азаттықты аңсаған асқақ рухы мен алып күші туғызған 1986 жылғы Желтоқсан көтерілісін ақын көзімен көрді. Жүрегі шерлі халқының қасіретін жанымен ұқты. Романтизмге бой ұрды. Өткен күннің рухани дәстүрлеріне көз тікті. Ақын жырларындағы романтизм, бабаларымыздың ерлік салтын, жауынгер рухы мен жыраулардың елшілдік санасын қайта тірілту ниеті осындай себептерден туды. Осы тұста сөз өнерінің алдына ұлттық сананы серпілту, ұлттық рухты ояту міндеттері қойылды. Ақын жырауларша ұлттық,

елдік мұраттарды төгілте жырлау, болашақты данагөйлікпен болжау, кейінгіге өсиет айтуды көкседі. Елінің кешегісі мен бүгінгі жайлы философиялық толғаныстарын жазуды мұрат тұтты.

Нұрлан Мәукенұлы – дала даналығын, жыраулардың текті жырларын ана сүтіндей бойына сіңірген бекзат ақын. Ұлттың ескідегі өмір салтына, тұрмыс-тіршілігіне, тарихына жетік интеллект иесі. Ана тілінің ең байырғы қабаттарында сақталған ұшан-теңіз байлығы, дегдар поэзиясын тұла бойына шектеусіз дарытқан бірегей талант.

Шабытты шақтарында жырауларша кесек толғайтын қайсар ақынның жаны – тағы бірде гүлдей нәзік, мақтадай ұлпа. Нұрланның нәзіктік пен асаулық, мейірімділік пен қайтпас қажырлылық қатар сіңген ақындық мінезі:

Жаны да нәзік мен едім,

Қаны да бұзық мен едім.

Елжірегенімде ерідім,

Қатайғанымда қарайдым.

Желден де жұмсақ мен едім,

Жерден де қатты мен едім,

Жыласаң, жылар сел едім,

Құласаң, қара жер едім [8, 210-б.] –

деген жолдарында менмұндалап тұр. Танымы терең, талғамы биік ақынның өзіндік болмысы Махамбеттің «Мен, мен едім, мен едім» сарынындағы өлең жолдарынан анық танылғандай. Осы орайда, профессор Серік Негимовтің: «Ақынның жан сарайы, болмыс-бітімі, философиялық, эстетикалық көзқарасы, интеллектуалдық, психологиялық ерекшеліктері поэзия тіліне айнымай көшеді», - деген тұжырымы ойға оралады [9, 1-б.].

Жыраулардың қиялындағы қырағылық, зердесіндегі зеректік, санасындағы саңлақтық суреткерді еріксіз өзіне тартқан сыңайлы. Сондықтан да ол:

Жырау әлем, жетеле,

Көңілімді оят, көзімді аш.

Сөзің жетсін жетеме,

Лебің тиіп сезім-мас.

Сөздің дәмін алайын.

Сиқырымен баурағын.

Ой нәріне қанайын –

Жалаңаштай жаурадым.

Жырау әлем, жетеле,

Жан дүнием байысын.

Жүрегіме төтеле,

Салып тірлік сайысын [8, 153-б.], -

деп жыраулардан медет сұрады, көнеден күмбірлеп жеткен текті өлеңді мият тұтты. Жыраулар жырын эстетикалық идеалына айналдырды. Асан қайғы, Шалкиіз, Ақтамберділердің толғауларынан эпиграф алып, ойына қазық етті. Өз заманының қоғамдық-әлеуметтік, моральдық, экологиялық мәселелерін дәл жырауларша тізбелеп, толғап айта келіп, «Қыздан ұят қашқаны – Бауыр бетін басқаны, Ана шындап сасқаны, Әке қанын шашқаны», «Тірінің қамын тірі жер, Тірілер бірін-бірі жер», «Еркек болып аттанған, Ұрғашы болып оралмас, Тектілігі мақталған, Өз басы үшін жаралмас», «Теңіз бол да, терең бол, «Болат бол да, берен бол», «Жастық екен өтпелі, Жауын екен төкпелі», «Ажал кімді алмаған, Басқан ізге үңіліп?!» тәрізді нақыл, тақпақ, афоризм сипатындағы жолдар қалдырды.

Қаламгердің поэзия әлемінде бүгінде жалпыхалықтық қолданыста жоқ, тек ұлт тілінің көне қабаттарында сақталып қалған байырғы сөздер мол. (Ол сөздердің мән-мағынасын «Қазақ тілінің түсіндірме сөздігінен» (қысқаша: ҚТС) (2008) алдық). Ақынның орайымен қолданған «*заһар*» (1. У, улы зат; 2. Ауысп. Айбат, айбар, айбын, қаһар – ҚТС, 342-б.), «*шыңғақ оқ*» (оқтың түрі (атылғанда шығаратын дыбысына орай қойылса керек), толық мағынасы қазақ тілінің түсіндірме сөздігінде берілмеген – К.Б.), «*опырмалы мылтық*» (Мылтық. Опырылып, содан кейін оқ салынатын мылтық – ҚТС, 636-б.), «*омпы*» (1. Асықтың аша жағын төмен қарата тік түскен кейпі, 2. Ауысп. Істің күтпеген жерден, қиыннан сәті келуі – ҚТС, 632-б.), «*сайғақ*» (1. Жапан тұз, кең далада үйір-үйір болып өмір сүретін аң, ақбөкен; 2. Қару ретінде жұмсайтын қатты сойыл; 3. Зираттың басына белгі ретінде қойылған дңгек ағаш), «*оғлан*» (Шыңғыс әулетінің билік құрмаған өкілдері осылай аталады – ҚТС, 37-б.), «*іркінді*» (Жаңбырдан, не еріген қардан соң жиналып іркіліп қалған су (қақ) – ҚТС, 952-б.), «*сызашық*», «*алағай да, бұлағай*» (аласапыран, астаң-кестең - ҚТС, 37-б.) «*қылағай*», «*саһар*» (аққудың қоразы – ҚТС, 716-б.), «*бәден*» (көрік, шырай, өң – ҚТС, 118-б.), «*бостан*» (1. бұтақ, берек, үрім; 2. Басы бос, еркін, ерікті – ҚТС, 139-б.), «*үйелмен*», «*бінә*» (бінә қып: аяқ астынан кез бола кету – ҚТС, 165-б.), «*қожағай*» (қайнатқан, әлі еруі жетпеген металл – ҚТС, 508-б.), «*аңқа*» (аңқасы кепті, кенезесі кепті, шөлдеді – ҚТС, 49-б.) «*аққаптал болу*» (а) көп мініліп, жауыр болған (көлік); ә) әккі, тәжірибелі - ҚТС, 31-б.), «*ханзу*» (қытай, қытай тілі – ҚТС, 955-б.), «*ақырамаиш*» (Желтоқсан айы - ҚТС), «*ісіріп (бі)*» (үйдің іргесі, іргетасы – ҚТС, 953-б.), т.б. сөздері мен сөз тіркестері қазақтың XV-XVIII ғасырлардағы әскери өмірінің тарихи куәсі. Сонымен қатар, қаламгер поэзиясының ұлттық бояуын айқындай түсетін стилизацияның өнімді құралдары (Бұл сөздердің ақын лирикасындағы қолданысы мен эстетикалық қызметі жеке мақалаға жүк бола алады) [10].

Ақын дәл жырауларша ұлттың кешегісі мен бүгінгісін, болашағын, ұлттық құндылықтарын ой елегінен өткізіп, елдік мұраттарды ерекше шабытпен жырлады. Асан қайғының «Еділ бол да, Жайық бол» толғауындағы бірлік, ынтымақ мәселесін «Ертіс бол да, Есіл бол» өлеңінде:

*Ертіс бол да, Есіл бол,
Ел ұнатқан шешім бол.
Теңіз бол да, терең бол,
Болат бол да, берен бол.
Досың келсе, жабы бол,
Дұшпан төнсе, берен бол... [8, 199-б.]*

- деп өнерпаздықпен жаңаша жалғастырды.

Оның «Зайсан», «Есен бол, қарақ, есен бол!», «Тасқын, тасқын, тасқын су», «Ойлан, ойлан, ойың бақ», «Алаң көңіл ауаны», «Күннен құдырет қашқаны», «Табаным жерге тиген күн», «Қайран, ата-бабам-ай!», «Жер бетінен құрыды», «Таңда бар да, кеште жоқ», «Ежелгі жауы жоңғар болған», «Сен Махамбет емессің!», «Жаны да нәзік мен едім», «Ай артынан ай өтер», т.б. өлеңдері жыраулардың көркемдік тәжірибесін идеялық-мағыналық, этикалық-философиялық, образды-эстетикалық тұрғыдан игерудің сәтті мысалдары деуге лайық. Бұл өлеңдерінде ақын ұлттың өткені мен бүгінін, өзі өмір сүрген дәуірінің әлеуметтік-қоғамдық қайшылықтарын жырауларша астарлап, тұспалдап жеткізеді. Мәселен, «Құдай қырын қарады, Қараша ауыл қирады. Жырымдалды балағы, Отқа түсті сирағы» («Зайсан»), - деп 1990 жылғы Шығыс Қазақстандағы зілзаланы; «Ойсыздығын көрсетті, Дін қарындас шоқынып» («Ойлан, ойлан, ойың бақ»), - деп дін арқылы қазақтың сүйегіне түскен жарықшақты; «Өзге келді өңірге, Тізгін тиді жемірге... Наразысың өмірге – Нар мінезді кең ірге» («Жер бетінен құрыды»), - деп Ресей отаршылдығын; «Астана келдім – қаңғырдым, Астында қалдым жаңбырдың, Өтінде қалдым ызғардың, Тезіне түстім тағдырдың» («Алматы болды әуенім»), - деп Алматыдағы баспанасыздық мәселесін; «Көк шуда болған

көп завод, Түтін басыңды шұлгисың» («Бұлттарды бұлттар қуады»), - деп Алматының экологиялық ахуалын; «Ұлдан ұят қашқаны – Албастының басқаны, Шірігені намысы, Бұзылғаны жас қаны» («Күннен құдырет қашқаны»), - дей келе қоғамдағы рухани күйзеліс, моральдық қағидалардың іргесінің сөгілуі жайлы түйін айтты. Нұрлан ақын өзі жырлаған қайшылықтар мен шешілуі қиын шырғалаңдарға бей-жай қарай алмайды. Сондықтан да:

*Жылау да жылау,
Зар жылау...
Қотандай болып қалдым-ау -
Жылаудан басым қаңғырды,
Зарлаудан шашым ағарды,
Көре де көзім ағарды,
Сөйлей де сөзім жоғалды.*

Таба алмай қалдым қоғамды [8, 104-б.], -

деп ежелгі түркі поэзиясындағы «Көрер көзім көр болды...», - деп келетін елшілдік ойларды нәзік лиризммен жалғады. Абай дананың «Жартасқа бардым, күнде айғай салдым, онан да шықты жаңғырық» деп өрілетін жалғыздықтың жан азабын Нұрланның жырларынан да сеземіз. Оның адами мұңы – туған халқы, «боздағының» ахуалы болса, ақындық мұраты – боздағының мұңын қозғау болатын.

Нұрлан ақын ұлттық мәселелермен бірге, өзінің жеке басындағы қиыншылықтар мен жан әлеміндегі күйзелісті шебер кескіндейді. Ақынның ұлпа сезімі мен нәзік жүрегі «қиянатшыл дүниеден» (Абай) сан мәрте соққы жеген сыңайлы:

*Жүрек тұсымда шаншу бар,
Жүрген жерімде қаңқу бар.
Шаншу менің тәнімді ауыртты,
Қаңқу менің жанымды ауыртты... [8, 117-б.],*

Осындай мезеттерде ақын жыраулар рухымен тілдесіп, жанына қуат алуды қалайды. Ақынның лирикалық қаһарманы Махамбеттей атой салып, жау қашырап батырларды, өршіл рухты ақындарды аңсайды. Ақырып теңдік сұраған батыр бабасының аруағына бас иеді. Ел алдындағы перзенттік парызын дәл Махамбеттерше өтей алмағаны үшін өзіне де, қаламдастарына да шамырқана тіл қатады:

*Сен Махамбет емессің,
Қилы заман ұлысың.
Қиын күннің тілісің
Қилы нарық құлысың.
Құлқыны үшін тырбанған
Қоңыздардың бірісің.
Көрген күнің құрысын!..
Найза алмадың қолыңа,
Малта алмадың жолыңа.
Қалишаумадың сорыңа
«Еңіреп туған ерім», - деп,
Ел ермеді соңыңа,
Еңкерілдің торыға.... [8, 87-б.]*

Ақынның жыраулар мұрасына құштарлығының енді бір себебі жыраудың табиғи болмысында жатса керек. Осы ретте жырау тұлғасына қатысты: «Жыраулар ұлттық тарихымызда поэтикалық тұлға ғана емес, философиялық тұлға ретінде қалды. XV ғасырда дербес хандық болып шаңырақ көтерген, небір жаугершілікті басынан кешірген қазақ ұлысының қорғаны, қолбасшысы, ақылшысы әрі батагөйі болған жыраулар – төл әдебиетіміздің бастауында тұрған ұлттық мәдениетіміздің ірі өкілдері» [11, 4-б.], -деген

сипаттама жырау тұлғасын мейлінше жан-жақты танытатындай. Шын мәнінде, жыраулар – бойына ұлтының қасиеті мен киесі, қаһармандық рухы қонған, теңіздей терең ойдың, алдына жан салмас жүйріктіктің, ділмарлықтың иесі. Бейбіт күнде тәуелсіз елдің, мемлекеттің идеологы, жаугершілікте қол бастаған батыры. Ақынның аңсары да дәл осындай, қиын-қыстауда еліне қорған, адасқанда жөн сілтер кемел ақыл азаматтар мен ақындар еді.

Өлең сөздің көркемдігі, ұшқырлығы мен әуезділігі оның құрылысына да байланысты екені белгілі. Ақын өлеңдері төкпе жырдың ерекше әуезділігін мирас етті. Оның лирикасы ішкі мәні ғана емес, сыртқы құрылысы, ұйқасы жыраулар мұрасымен сарындас. Нұрлан ақынның біз талдауға алған «Бойтұмар» жинағына енген 110 өлеңнің 61-і, «Құснихат» жинағындағы 212 лирикасының 107-сі 7-8 буынды болып келеді. Атап айтқанда, «Зайсан», «Есен бол, қарақ, есен бол!», «Тасқын, тасқын, тасқын су», «Ойлан, ойлан, ойың бақ», «Алаң көңіл ауаны», «Күннен құдырет қашқаны», «Табаным жерге тиген күн», «Қайран, ата-бабам-ай!», «Жер бетінен құрыды», «Таңда бар да, кеште жоқ», «Дүниядә менің мінім жоқ», «Ежелгі жауы жоңғар болған», «Сен Махамбет емессің!», т.б. өлеңдері жыр үлгісіне негізделген. Бұл өлеңдерінің дені әр тармағы түркі поэзиясындағы 4 буын+3 буын болып келетін ең көне ырғағын жаңғыртады. Дәстүрлі шұбыртпалы, егіз, еркін ұйқас түрлеріне құрылады. Сөзімізге ақын өлеңдерінен бірер мысал келтірейік.

Жылқыдағы // боз айғыр - 7
4 3

Шұрқыраса // болар ма? - 7
4 3

Сойылды жау // сыдыртып, - 7
5 3

Үйірді алса // қалар ма? - 8
4 3

Тұяғымен // тас илеп, - 7
4 3

Ойлы-қырлы // шабар ма? - 7
4 3

Жау қолына // жеткізбей, - 7
4 3

Елдің шетін // табар ма? - 7
4 3

... Сан қияға // сал мені - 7
4 3

Қазақ жылқы // тұқымдас. - 7
4 3

Дос шұрқырап // табысар, - 7
4 3

Жауым қашып // құтылмас. - 7

Қазақ өлеңінің теоретигі З.Ахметовтің айтуынша, 7-8 буынды өлеңнің ең кең тарағаны 3 буын + 2 буын + 3 буын түрінде өрнектелген түрі. Ғалым өлең өрімінің бұл түріне: «Тармақтары еркін алмасып отыратын бұл өлшем – ырғағы серпінді, толқымалы, барынша ықшамды да жеңіл болып, өте келісті жасалған өлең түрі», -деп баға береді [12, 211-б.]. Нұрлан ақынның осы өлшемді лирикасында сәтімен пайдаланғанына төмендегі мысал дәлел бола алады:

3 2 3
Бұлттарды // бұлттар // қуады, - 8

³ Бұлттарды // бұлттар // буады. - 8
₃ ² ₃

³ Бусанып // алып // бәсімен, - 8
₃ ² ₃

Биіктің // басын // жуады. - 8

Нұрлан ақында халық поэзиясының мейлінше қарапайым үлгілеріне, жеңіл ырғаққа құрылған формаларын әр алуан нақыспен қолданудың, дәстүрлі 11 буынды қара өлеңнің де, аралас буынды өлеңнің де небір тамаша үлгілері бар. Бірақ мақсатымыз ақын өлеңдерінің өріміндегі жыраулық үлгіні таразылау болғандықтан және мақаланың көлемі көтермейтіндіктен жыр үлгісінде жазылған 1-2 өлеңіне ғана тоқталып өттік.

Сөз өнеріндегі дәстүр жалғастығы – қаламгерлердің алдыңғылардың көркемдік тәжірибесін сақтап, түлетуі, талғампаздықпен жарасымды келісім тудыра алуынан болмақ. Бұл құбылыс – тек қазақ әдебиеті ғана емес, әлем әдебиетіндегі заңдылық. Украин әдебиетіндегі дәстүр мен жаңашылдық мәселесін зерттеген Т. Юрис, Т. Козак, С. Барабаш атты ғалымдар: *«Жазушы өз идеяларын өз ұлтының контекстінде ашады. Ол ойларын терең тамырлы дәстүрлерден бастау алатын ұлттық сарын мен бейнелер, менталитеттің символдық құрылымдары – халықтың поэтикалық символдары мен архетиптері арқылы жарыққа шығарады. Бұл доминанттар ұлттық дәстүрлерді, әдет-ғұрыптарды, рәсімдерді, ұлттық мінездің сипаттарын, ұлттық сана мен менталитеттің ерекшеліктерін көрсетеді. Олар әдеби туындыдағы ұлттық бірегейлік модусын танытады»* [13, 6-б.], - деген маңызды түйін жасайды. Демек, сөз өнеріндегі дәстүр мен жаңашылдықтың мәні тым тереңде, ол ұлттың өзіндік менталитеті мен ұлттық санасындағы даралықтан туып, көркемдік ойлау жүйесіне көшеді. Ғалымдар тілге тиек етіп отырған ұлттық бірегейлік модустары шынайы ұлттық туындылардың өн бойынан, әсіресе, поэтикалық құралдарынан мейлінше айқын көрініп тұрады. Осы тұрғыдан алғанда Нұрлан ақынның поэзиясында ұлттық бірегейлік модустарын сақтаудың сәтті мысалдары мол. Қаламгер ақиқат болмыс пен лирикалық қаһарманның ішкі сарайын ашуда жыраулар дәстүрін талғампаздықпен қабылдап, шеберлікпен қайта жаңғырта білген.

Қорытынды

Нұрлан ақын көне жәдігерлердегі ұлттық сезімнің, тамаша көркемдіктің қалың қабаттарын аша отырып, олардың нәзік иірімдерін өз заманының қайшылықты құбылыстарын жырлауда шеберлікпен пайдалана білді. Атап айтқанда:

1. Ақын лирикасы жыраулық поэзияның философиялық-эстетикалық үлгілерімен, өмірді бейнелеу мәдениетімен, тақырып аясымен, поэтикасымен төркіндес;

2. Суреткер ізденістері қазіргі қазақ өлеңінің көркемдік көкжиегін кеңітіп, ішкі ағыс-толқындарын, нәзік иірімдерін байытып, сөздік-образдық кестесін зерледі;

3. Ақынның жаңашылдығы — жыраулар поэзиясындағы күрескерлік романтикалық рухты нәзік сыршылдыққа алмастырып, бүгінгі адамның болмысын танытуда өзіндік үнмен жаңғыртуында;

4. Қазақ тілінің көне қабаттарына сүңгіп, байырғы көшпенді қазақтың тілін модернистік әдебиетте жаңаша түлетуінде.

Біздің зерттеуіміз ақынның «Мойыл көзді келіншек» жинағындағы өлеңдерін әдеби-лингвистикалық талдау, тарихи-салыстырмалы, ішінара статистикалық зерттеу әдістерімен тексере отырып, қазіргі ақындардың жыраулардың көркемдік тәжірибесін идеялық-мағыналық, этикалық-философиялық, образды-эстетикалық тұрғыдан игерудегі ізденістерін жаңаша қырынан танытуымен өзекті.

Зерттеу нәтижелері Нұрлан Мәукенұлы өмір сүрген дәуір сипаты, оның лирикасының лейтмотиві мен тақырыптық-идеялық сипаты, стиль ерекшеліктері, сондай-ақ, ұлттың поэтикалық ойлау жүйесінің табиғаты, поэтикалық стилизация, дәстүр мен жаңашылдық, әдеби жалғастық, қазіргі поэзияның тілі мен өлең өрімі жайлы тың ізденістер үшін пайдалы болады деген үміттеміз.

ПАЙДАЛАНЫЛҒАН ӘДЕБИЕТТЕР ТІЗІМІ

1. Негимов С. Алғы сөз // Кіт.: Қазақ халқының философиялық мұрасы. Жиырма томдық. 8-том: Қазақ ақын жырауларының философиясы. – Астана: Аударма, 2008. – 448 б.
2. Кәрібаева Б. Өлара кезең – қазақ руханиятына сын // Massaget. 2015, 31 тамыз. [Электронды ресурс]. URL: https://massaget.kz/blogs/oy_tolgaular/olara-kezen-kazak-ruhaniyatyina-syin-15431/ (қаралған күні 28.12.24)
3. Молдағалиев Т. Таңдамалы шығармаларының үш томдығы. – Алматы: Жазушы, 1996. – 300 б.
4. Әскербекқызы Ж. Сұңқарсайдан түлеген сұңқар ақын // Кіт.: Н. Мәукенұлы. Мойылкөзді келіншек. – Астана, 2011. – 264 б.
5. Медетбек Т. Құлағың шалсын даусымды! // Жас Алаш. – 2009, 3 қыркүйек. – №71.
6. Салықбай Ә. «Қырқатыны несі екен өрімдейді?..» немесе 43 жасында дүниеден озған Нұрлан Мәукенұлы туралы сыр // Кіт.: Қазақстан дәуірі. [Электронды ресурс]. URL: <https://qazdauiri.kz/news/qyrqatyny-nesi-eken-orimdeidi-nemese-43-zasynda-dunieden-ozgan-nurlan-maukenuly-turaly-syr> (қаралған күні 28.12.24)
7. Жолдыбай Б. Ат жалында кеткен арман // Егемен Қазақстан. – 2023, 23 қаңтар. [Электронды ресурс]. URL: <https://egemen.kz/article/333397-at-dgalynnda-ketken-arman>. (қаралған күні 28.12.24)
8. Негимов С. Шығармалары. Бес томдық. Жыраулар поэзиясы: монография. – Нұр-Сұлтан: Фолиант, 2019. – 400 б.
9. Мәукенұлы Н. Мойыл көзді келіншек. – Астана: Фолиант, 2011. – 464 б.
10. Қазақ тілінің түсіндірме сөздігі. – Алматы: Дайк-Пресс, 2008. – 968 б.
11. Ахметов З. Өлең сөздің теориясы. – Өскемен: Берел, 2016. – 224 б.
12. Жайлыбай Ғ. Мәукенұлы Мәуесі // Қазақ әдебиеті. 2022, 25 желтоқсан. [Электронды ресурс]. URL: <https://qazaqadebieti.kz/35472/m-uken-ly-m-uesi> (қаралған күні 28.12.24)
13. Urys T., Kozak T., Varabash S. National Identity: Formation and Realisation Through Poetry // *Wisdom*. – 2021. – №1(17). – P. 146–161. <http://dx.doi.org/10.24234/wisdom.v17i1.449>

REFERENCES

1. Negimov S. Algy soz // Kit.: Qazaq halqynyn filosofialyq murasy. Zhiyrma tomdyq. 8-tom: Qazaq aqyn-zhyraularynyn filosofiasy [The preface // In: Philosophical heritage of the Kazakh people. Twenty volumes. Volume 8: philosophy of Kazakh poets]. – Astana: Audarma, 2008. - 448b [in Kazakh]
2. Karibaeva B. Olara kezen – qazaq ruhaniyatyna syn [Time of Change - a test for Kazakh spirituality] // Massaget. – 2015, 31 tamyz. [Electronic resource]. URL: https://massaget.kz/blogs/oy_tolgaular/olara-kezen-kazak-ruhaniyatyina-syin-15431/ (date of access 28.12.24) [in Kazakh]
3. Moldagaliev T. Tandamaly shygarmalarynyn ush tomdygy [A three-volume collection of selected works]. – Almaty: Zhazushy, 1996. – 300 b. [in Kazakh]
4. Askerbekqyzy Zh. Sunqarsaidan tulegen sunqar aqyn [The poet that flew out of Sunkarsai] // Kit.: N. Maukenuly. Moiylkozdi kelinshek.– Astana, 2011. – 264 b. [in Kazakh]
5. Medetbek T. Qulagyn shalsyn dausymdy [Hear my voice!] // Zhas Alash. – 2009, 3 qyrkuiek. – №71. [in Kazakh]
6. Salyqbai A. «Qyrqatyny nesi eken orimdeidi?.. » nemese 43 zhasynda dunieden ozgan Nurlan Maukenuly turaly syr» [Why is the life of the young interrupted or the memory of the poet Nurlan Maukenuly] // Kit.: Qazaqstan dauiri. [Electronic resource]. URL: <https://qazdauiri.kz/news/qyrqatyny-nesi-eken-orimdeidi-nemese-43-zasynda-dunieden-ozgan-nurlan-maukenuly-turaly-> (date of access 28.12.24) [in Kazakh]

7. Zholdybai B. At zhalynda ketken arman [A dream carried away on a horse's mane] // Egemen Qazaqstan. – 2023, 23 qantar. [Electronic resource]. URL: <https://egemen.kz/article/333397-at-dgalynda-ketken-arman> (date of access 28.12.24) [in Kazakh]
8. Negimov S. Shygarmalary. Bes tomdyq. Zhyraular poeziasy: monografia [A five-volume works. Poems of zhyrau: monograph]. – Nur-Sultan: Foliant, 2019. – 400 b. [in Kazakh]
9. Maukenuly N. Moiyl kozdi kelinshek. Olender. [The black-eyed young woman. Poems] – Astana: Foliant, 2011. – 264 b. [in Kazakh]
10. Qazaq tilinin tusindirme sozdigi [Explanatory dictionary of the Kazakh language]. – Almaty: Daik-Press, 2008. – 968 b. [in Kazakh]
11. Ahmetov Z. Olen sozdin teoriasy [Theory of versification]. – Oskemen: Berel, 2016. – 224 b. [in Kazakh]
12. Zhailybai G. Maukenuly mauesi [Maukenuly's orchard] // Qazaq adabiet. 2022, 25 zheltoqsan. [Electronic resource]. URL: <https://qazaqadabiet.kz/35472/m-uken-ly-m-uesi> (date of access 28.12.24) [in Kazakh]
13. Urys T., Kozak T., Barabash S. National Identity: Formation and Realisation Through Poetry // *Wisdom*. – 2021. – №1(17). – P. 146–161. <http://dx.doi.org/10.24234/wisdom.v17i1.449>

UDK 82-3; IRSTI 17.07.65

<https://doi.org/10.47526/2025-2/2664-0686.191>**Ye. ZHIYENBAYEV** *PhD, Hoca Ahmet Yesevi Uluslararası Türk-Kazak Üniversitesi
(Kazakistan, Türkistan), e-mail: yerlan.zhiyenbayev@ayu.edu.kz***NEMAT KELIMBETOV’UN “ÜMIT” ROMANININ YAPI, TEMA VE ANLATIM
BAKIMINDAN İNCELENMESİ**

Özet. Kazak yazar, Nemat Kelimbetov’un Ümit adlı romanı psikolojik ve biyografik bir eserdir. Romanda yatalak bir hastanın eşine olan sevgi ve minneti gösterilmekte, hasta bir insanın hayat mücadelesi tasvir edilmektedir. Romanda aile içi fedakârlıklar, dostluk ve arkadaşlık dayanışması çarpıcı örneklerle başarılı bir biçimde sunulmaktadır. Bununla birlikte vefasızlık ve merhametsizlik gibi kavramlar yaşanmış olaylar üzerinden verilmektedir. Nemat Kelimbetov’un Ümit romanında birtakım gerçeklikler onun bakış açısıyla kaleme alınmış, yazarın hatıraları ve çevresindeki insanların yaşamı tasvir edilmiştir. Bu çalışmada, Ümit adlı romanın edebî değerinin ortaya konulmasına ve anlatıcının ideal insan tipini nasıl betimlediği hususlarına odaklanılmıştır. Bu şekilde, romanda yer alan toplumsal olaylar karşısında ümidini yitirmeyen insanların nasıl mücadele ettiklerinin analizi verilmek istenmiştir. Makalede yöntem olarak Prof. Şerif Aktaş’ın geliştirdiği çağdaş metin inceleme yöntemi esas alınarak romanın yapısı ve yapıya bağlı temel unsurları incelenip, olay örgüsünde öne çıkan aile sevgisi, vefa, hastaların ızdırabı, doktorların görevi, insanlar arası ilişkiler, merhamet, yardımseverlik, kahramanlık, fitne, okuma ve yazma alışkanlığı gibi temaların üzerinde durulmuştur. Bu bağlamda metnin zihniyeti, yapısı, teması, dil ve anlatım özelliği ele alınmıştır.

Anahtar kelimeler: Kazak edebiyatında nesir, psikolojik edebî eser, metin tahlili, otobiyografi, gerçekçilik.

Е.Б. Жиенбаев*PhD, Қожа Ахмет Ясауи ат. Халықаралық қазақ-түрік университеті
(Қазақстан, Түркістан қ), e-mail: yerlan.zhiyenbayev@ayu.edu.kz***Немат Келімбетовтің «Үміт үзгім келмейді» атты повесін
кұрылымы, тақырыбы және стильдік тұрғысынан талдау**

Аңдатпа. Қазақтың қаламы қарымды жазушысы Немат Келімбетовтің «Үміт үзгім келмейді» атты шығармасында психологиялық тұрғыдан автордың басынан өткен күндері баяндалады. Оқиға желісінде төсек тартып жатқан науқастың жұбайына деген сүйіспеншілігі мен құрметі, сырқат адамның өмір сүруге деген талпынысы суреттеледі. Оқиға желісінде

*** Bize doğru alıntı yapınız:**

Zhiyenbayev Ye. Nemat Kelimbetov’un “Ümit” Romanının Yapı, Tema Ve Anlatım Bakımından İncelenmesi // Ясауи университетінің хабаршысы. – 2025. – №1(135). – Б. 30–41.
<https://doi.org/10.47526/2025-2/2664-0686.191>

***Cite us correctly:**

Zhiyenbayev Ye. Nemat Kelimbetov’un “Ümit” Romanının Yapı, Tema Ve Anlatım Bakımından İncelenmesi [Analysis in Terms Of Structure, Theme And Narration of Nemat Kelimbetov’s Novel “I Don't Want To Lose Hope”] // Iasauı universitetinin habarshysy. – 2025. – №1(135). – Б. 30–41.
<https://doi.org/10.47526/2025-2/2664-0686.191>

Makalenin alındığı tarih 08.01.2024 / Kabul tarihi 30.06.2025

отбасындағы адалдық пен достардың сыйластығы түрлі мысалдармен сәтті ашылған. Сонымен қатар қоғамдағы опасыздық пен мейірімсіздікке қатысты оқиғалар да сипатталған. Автор айналасындағы адамдардың өмірін өз естеліктерімен бірге шынайы бейнелеген. Аталған шығарма әлемнің көптеген тілдеріне аударылған. Зерттеуімізде шығарманың түрікше аудармасы қарастырылып, әдеби мәтіндегі идеал адамның сипатын көрсетуді, сондай-ақ, бейнеленген әлеуметтік оқиғалардың ерекшеліктерін сипаттауды мақсат еттік. Түркиялық әдебиеттанушы, профессор Шериф Акташтың көркем шығарманы талдау әдісі арқылы мәтіннің құрылымы мен құрылымға қатысты негізгі элементтері сипатталды. Оқиға желісіндегі отбасындағы сыйластық, адал жолдас, науқастың психологиясы, дәрігерлердің міндеті, адамдар арасындағы қарым-қатынас, жанашырлық, көмек көрсету, батырлық, бүлік, оқу мен жазуға дағдылану, т.б. тақырыптар айшықталып, мәтіннің идеологиясы, құрылымы, тақырыбы, тіл мен баяндалу ерекшеліктері көрсетілді.

Кілт сөздер: қазақ әдебиетінде проза, психологиялық әдеби шығарма, әдеби талдау, өмірбаян, реализм.

Е.Б. Жиенбаев

*PhD, Международный казахско-турецкий университет им. Ходжи Ахмеда Ясави
(Казахстан, г. Туркестан), e-mail: yerlan.zhiyenbayev@ayu.edu.kz*

Анализ с точки зрения структуры, темы и выражения романа «Не хочу терять надежду» Немата Келимбетова

Аннотация. Роман казахского писателя Немата Келимбетова «Надежда» является психологическим и биографическим произведением. В романе показана любовь и благодарность лежачего больного к своей жене, описывается борьба за жизнь больного человека. В романе на ярких примерах успешно представлены внутрисемейные жертвы, дружба и товарищеская солидарность. Вместе с тем, такие понятия, как неблагодарность и безжалостность, передаются через произошедшие события. В романе Немата Келимбетова «Надежда» ряд реальностей изложен с его точки зрения, описаны воспоминания автора и жизнь окружающих его людей. В данной работе основное внимание уделяется выявлению литературной ценности романа «Надежда» и тому, как рассказчик описывает идеальный тип человека. Таким образом, ставится цель проанализировать, как борются люди, не теряющие надежды перед лицом социальных событий, представленных в романе. В статье в качестве метода используется разработанный профессором Шерифом Акташем современный метод анализа текста, на основе которого исследуются структура романа и связанные с ней основные элементы, а также рассматриваются такие темы, как семейная любовь, верность, страдания больных, долг врачей, межличностные отношения, милосердие, доброжелательность, героизм, интриги, привычка к чтению и письму, которые выделяются в сюжетной линии. В этом контексте рассматриваются менталитет, структура, тема, языковые и повествовательные особенности текста.

Ключевые слова: проза в казахской литературе, психологическое литературное произведение, литературный анализ, биография, реализм.

Ye. Zhiyenbayev

*PhD, Khoja Akhmet Yassawi International Kazakh-Turkish University
(Kazakhstan, Turkistan), e-mail: yerlan.zhiyenbayev@ayu.edu.kz*

Analysis in Terms Of Structure, Theme And Narration of Nemat Kelimbetov's Novel “I Don't Want To Lose Hope”

Abstract. Nemat Kelimbetov's novel, *Ümit* (Hope), by the Kazakh author, is a psychological and biographical work. The novel portrays the love and gratitude of a bedridden patient towards his wife and depicts the life struggle of an ill individual. Within the narrative, instances of intra-familial sacrifices, camaraderie, and solidarity among friends are presented effectively through compelling examples. Simultaneously, concepts such as ingratitude and mercilessness are conveyed through narrated events. In *Ümit*, Kelimbetov articulates certain realities from his own perspective, illustrating his memoirs and the lives of those in his social sphere. This study focuses on elucidating the literary merit of *Ümit* and examining how the narrator delineates the ideal human archetype. Consequently, the aim is to provide an analysis of how individuals who do not relinquish hope in the face of societal occurrences depicted in the novel persevere. The methodology employed in this article is based on Professor Şerif Aktaş's contemporary text analysis method, through which the novel's structure and its fundamental constituent elements are examined. Furthermore, prominent themes within the plot, such as familial affection, fidelity, the suffering of patients, the duty of physicians, interpersonal relations, compassion, benevolence, heroism, discord, and the habit of reading and writing, are addressed. In this context, the text's mentality, structure, theme, and linguistic and narrative characteristics are analyzed.

Keywords: prose in Kazakh literature, psychological novel, literary analysis, biography, realism.

Giriş

Nemat Kelimbetov (1937–2010), Kazakistan'ın önde gelen bilim adamı ve yazarlarından. Onun Kazakistan'da lise ve üniversitelerde ders kitabı olarak okutulan Eski Türk Şirleri ve Kazak Edebiyatında Eski Gelenegin Devami, Kazak Edebiyatı Kaynakları, Eski Türk Edebiyatı, Eski Edebiyat Abideleri ve Türk Halklarının Ortak Edebî Eserleri vb. eserleri bulunmaktadır. Kelimbetov, roman ve hikâye alanında da başarılı eserler kaleme almıştır. 35 yaşında omurilik ameliyatı sonucu vücudu tamamen felç olmuş ancak ümidini yitirmeden mücadele edip, sonunda ayağa kalkmayı başarmıştır. Yazarın hasta yatağında yaşamış olduğu sıkıntı ve sarsıntıları anlatan bu eser son derece gerçekçi betimlemelere sahiptir. Dolayısıyla bu esere otobiyografik roman da denilebilir. Hasta psikolojisi üzerine Kazakça kaleme alınan *Ümit* romanı, 1981 yılında Jalın Matbaası'nda 232 sayfalık kitap olarak yayınlanmıştır. 2008 yılında Muhtar Avezov Devlet Tiyatrosu'nda *Ümit* romanının olay örgüsünden uyarlanmış piyes sahnelenmiştir. Roman, 2010 yılında Avusturya'da Franz Kafka Ödülü'ne layık görülmüştür.

Nemat Kelimbetov'un *Ümit* romanı, bireysel trajedi ve içsel direniş temaları açısından Türk edebiyatında önemli bir yere sahip olan Peyami Safa'nın Dokuzuncu Hariciye Koğuşu romanı ile benzer anlatı çizgileri taşımaktadır. Her iki eserde de hastalık, insanın varoluş mücadelesi ve ümitsizlik içinde ümit arayışı gibi evrensel temaların işlenmesi, iki yazarın farklı coğrafyalarda fakat ortak bir insani deneyim ekseninde buluşturmaktadır.

Ümit romanı Gülnar Kara tarafından (Selenge Yayınları, 2011) Türkiye Türkçesine aktarılmıştır. Bu çalışmamızda romanın Türkçe aktarması ele alınmıştır.

Araştırma yöntemleri ve materyalleri

Ümit romanının incelenmesinde kullanılan yöntemin kaynağı Prof. Dr. Şerif AKTAŞ'ın *Anlatma Esasına Bağlı Metinlerin Tahlili* (Ankara, 2013) adlı kitabıdır. Roman tahlili yapmak, bir başka ifadeyle edebî metnin kendisini merkeze alıp; *zihniyet, yapı, tema, dil* ve *anlatım* özelliklerini ortaya koymak ve bu unsurlardan hareketle değerlendirme yapmak kavramsal çerçeveyi oluşturur [1].

Hem Kazak edebiyatında hasta psikolojisiyle ilgili bir romanı tanıtmak hem de çağdaş metin incelemesine örnek sunmak amacıyla ele alınan bu çalışmada romanın Türk dünyası edebiyatındaki önemini gösterilmesine de gayret edilmiştir.

Ümit romanı hakkında yapılan değerlendirmelerde eserin yaşamın içinden alınan ve yaşama yön veren didaktik yönü ile Kazak edebiyatındaki önemine vurgu yapılmaktadır. Bu görüşlerin bazıları şöyle sıralanabilir:

İnsanoğlunun adalet arayan, gerçeklerin peşinden giden, hayatın içinde sıkça karşılaşılan her türlü acının üstesinden gelebilme azmini Nemat'ın bu kitabından bulabilir, derdim. Bu kitap insan hayatındaki tüm üzüntü ve kederleri yenen yiğitlik azminin bir zırhı gibidir [2, s. 128].

Ümit, onun sevgili eşine içtenlikle kalpten yazılmış bir mektubudur. Mektubun sahibi eserin başkahramanına dönüşür [3, s. 137].

Ümit romanının baş kahramanı Ercan el ve ayakları tutmayan, engelli bir kişi konumuna düşmüş olsa da, neticede zorluklar karşısında yılmayan insanın yüksek ruhu, tükenmeyen gayret ve çabası, hayata olan tutkunluğu galip gelir. Kitabın önemi de burada olsa gerek. Bundan dolayı biz bahse konu ettiğimiz monolog hikâyeyi “Yiğitlik ve Bilgeliği Anlatan Destan” olarak nitelendirmek istiyoruz [4, s. 144].

Araştırma konumuzu teşkil eden romanla ilgili belirtilmiş görüşlerin tümünde eserin başarılı yönleri gösterildiğini görmek mümkündür. Zira romanda acı dolu kaderin yanı sıra merhamet, yardımseverlik ve hoşgörü duyguları sanata has bir yöntemle işlenmektedir. Dolayısıyla Nemat Kelimbetov'un Ümit romanı okurların daima zevkle okuyacakları romanlardan biri olacağı kesindir.

Inceleme ve tartışmalar

Nemat Kelimbetov'un Ümit Romanının Tahlihi

1. Ümit Romanında Zihniyet

Nemat Kelimbetov'un Ümit romanında sıradan bir adamın yaşamında karşılaştığı sıkıntıları, hastalığa yakalanması, yaşam mücadelesi, aile ilişkileri, sevgi, ahlak, yardımseverlik, gayret ve ümit duyguları betimlenmektedir. Böylece toplumsal meseleler yansıtılmaktadır. Bunun yanı sıra Ümit romanında millî değerlerin korunması ve geliştirilmesine dair anlatımlar belirgindir.

Ümit romanıyla ilgili belirtilmiş şu görüşler, eserin zihniyetini belirlememize yardımcı olabilir:

Bilim adamı ve eğitimci Kelimbetov tarihten ders alınması doğrultusunda geçmişteki atalarımızdan günümüze ulaşan manevi mirasları bugünkü değerlerle örtüştürerek erdemli olma yolunda gençleri öğütlemektedir. Bu deneme 20-21. yüzyılların kavşağında manevi sırrı, gönül defteri olarak tarihe geçecektir [5, s. 172].

Bu bağlamda Nemat Kelimbetov'un eserleri hayatın kısa oluşuyla birlikte yaşam mücadelesinin de gerekli olduğunu vurgulamaktadır. İnsanlara hayatın değerini, vaktin nakit olduğunu, hayatta yaratacı olmayı, yorulmak bilmeden çalışmak gerektiğini göstermektedir [6, 184].

Onu örnek alan nice yazarlar

Fikir dünyasına ışık tutarlar.

Nemat'ın azminde, engin yazarlar

Onun irfan deryasına dalarlar... [7, s. 187].

Kelimbetov'un eserlerinde ansiklopedik özellikler göze çarpar. Onda büyük bir bilgelik ve derin arayışın izleri görünmektedir [8, s. 217].

Kelimbetov eserlerinde Türk halklarının millî özelliklerini ve insani hasletlerini öne çıkarmaktadır. Yazar, bunun günümüzün küreselleşen dünyasında, özellikle gençler için çok önemli olduğunu vurgulamaktadır [9, s. 221].

Böyle bir konu daha önce Kazak edebiyatında yer almamıştı. Yazarın Ümit monolog hikâyesi piyes olarak sahnelenerek izleyenlerin beğenisini kazandı. Bu eserler günümüzde halkın istifadesine sunuldu ve sadece biz değil, başka halklar da bunları okumakta ve takdir etmektedir [10, 223-224].

İnsanoğlu bu dünyaya mağlup olmak için gelmez. İnsan vücudunu ortadan kaldırmak mümkündür, ancak ruhunu yok etmek mümkün değildir. Nemat Kelimbetov'un Ümit isimli kitabının başkahramanı Ercan işte böyle bir ruhun temsilcisidir [11, s. 235].

Nemat'ın eserleri hayatın çok kısa oluşunu da, hayat mücadelesinin gerekliliğini de anlatıyor. İnsanlara hayatın değerinin vakitleri iyi kullanmakta ve hayat değerini yaratmakta olduğunu, hayatta yaratıcılık olmayı, yorulmak bilmeden çalışmak gerektiğini anlatıyor [12, s. 239].

Sıralanan bu görüşlerde Ümit romanında mevcut sıkıntılar karşısında ümidini yitirmeyen sıradan bir insanın yaşam mücadelesi betimlendiği anlatılmaktadır. Bu betimlemeler toplumdaki insanların yaşamlarına ışık tutabilir. Metnin zihniyetin de bu cümleden hareketle belirlemek mümkündür.

2. Ümit Romanında Yapı

Ümit romanı iki bölümden oluşmaktadır. Birinci bölüm, başkahraman Ercan'ın eşine yazdığı mektuplarından oluşmaktadır. Başkahramanın amansız hastalığından dolayı sürdürdüğü yaşam mücadelesi ve çevresindeki insanlarla ilişkisinin tasvir edildiği bu bölümde asıl olay örgüsüyle birlikte yardımcı kahramanların yaşamından da kesitler sunulmaktadır. Birinci bölüm, on altı kısma ayrılarak numaralandırılmıştır. İkinci bölüm ise başkahramanın eşi Gevher'in yatalak kocası Ercan'a yazdığı mektubundan oluşmaktadır. İkinci bölümün ikinci kısmında, Akılbek Ağabey'in yaşamı, hastanması ve aşk macerası konu edilmektedir. Görüldüğü gibi, birinci bölüm, ikinci bölüme nazaran daha kapsamlıdır ve eserin sonucu niteliğindedir. Eserde türlü sebeplerle yatalak kalan hastaların hayat hikâyeleri tasvir edilerek, bu engelli insanların nasıl yıprandıkları, toplumdan dışlanmaları ve çektikleri çileler gözler önüne serilmektedir. Çetin geçen günlerde kendisine sonuna kadar destek olan ailesi ile arkadaşlarının merhamet ve sadakatını betimleyen hâkim anlatıcı, bu bağlamda hasta insan psikolojisini göstermek istediği ortadadır.

Merhamet, adalet, yardımseverlik, vicdan ve sabır gibi insani vasıfların önemi vurgulanan Ümit romanının olay örgüsünde yazarın kendi yaşamından alınmasından dolayı gerçekçi ifadelerle doludur. Hatta bu roman, Almatı'da Muhtar Avezov tiyatrosunda sahnelendiği sırada da seyircilerin takdirine mazhar olmuştur [13, s. 5].

Roman kurgusunun önemli bir parçasını kişiler oluşturur. Bunlar romanda ya etken ya da edilgen konumdadırlar. Yani ya özne ya da nesnelere [14, s. 142].

Bu bağlamda Nemat Kelimbetov'un "Ümit" romanındaki şahıs kadrosunu, aşağıdaki gibi gruplandırabiliriz:

Ümit Romanında Şahıs Kadrosunun Betimlenmesi

Ümit Romanında Kişi unsurları farklı bir çalışmada ele alındığı için burada kısaca bilgi vermeyi isabetli görmekteyiz.

I. Ana kahramanlar (Ercan, Gevher)

II. Yardımcı kahramanlar

a) Tipler (Muhit, Kayrat, Yelena Andreyevna, Akılbek, Ravşan, Meyirgül)

b) Figüratif Karakterler (Karatay, Kaysar, Bekir, Bekirin karısı, Meyman Kojekov, Nurlubek, Alma, Destan, Vasiliy Jukov, Rahimbek Darhanbayev, Arman, Lezzet, Murat)

c) Romanda adları geçen yazarlar (İlim Adamları ve Şairler: Akan Seri, Filozof Falles, Heinrich Schliemann, Mukagali Makatayev, Lev Tolstoy, Alfons Daudet, Victor Hugo, Ethel Voynich, Şair Esimjanov, Berlioz, Lesya Hanım, Ethel Mumford, Muhtar Avezov, Puşkin, Abay, Çehov, Beyimbet Maylin, Nietzsche)

Romanda ideal insan tipi olarak tasvir edilen eşi Gevher ile çevresindeki arkadaşları romanın sonuna kadar hep iyi olarak anlatılır. Bununla birlikte zengin ve güzel görünümlü insanların her zaman iyi olmadığı ima edilir. Hastalar da çocuklar kadar yardıma muhtaç tipler olarak karşımıza

çıkmaktadır. Hâkim anlatıcı, toplumdaki bazı insanların zamanla ekonomik, sosyal ve psikolojik bazı nedenlerle yılgınlık içine düştüğünü ve mücadeleden vazgeçerek sadece ideallerinden değil, yaşadıkları toplumdan da kaçmayı yeğlediğini doğru bulmaz [15, s. 140].

Yazara göre, toplumdaki insanlar karşılaştıkları sıkıntılara dayanmalıdır. Hayat yolundaki değişimlere direnç gösteremeyenler insana olan şuurunu da kaybedebilir. Bu bakımdan Ümit romanında toplumdaki engelli insanların durumu ve hayat mücadelesinde karşılaştığı sıkıntılar ele alınmıştır. Hâkim anlatıcı, toplumdaki bazı insanların zamanla ekonomik, sosyal ve psikolojik bazı nedenlerle yılgınlık içine düştüğünü ve mücadeleden vazgeçerek sadece ideallerinden değil, yaşadıkları toplumdan da kaçmayı yeğlediğini doğru bulmaz. Dolayısıyla insanların çevresindeki yakın kişilere zaman ayırmasını önerir. Bununla birlikte sağlığın değerli olduğunu da vurgular. İnsanî ve toplumsal ilişkilerde merhametin önemli olduğunu altı çizilir. Yazar, olup bitenler karşısında sabırsız insanları öfkeyle eleştirmiş; hasta yatağındaiken kendisine merhamet gösterenlere şükran duygularıyla yaklaşmıştır.

Ümit Romanında Mekân Unsurlarının Özellikleri

Olay örgüsünü oluşturan, olay parçalarının geçtiği yer mekândır. Kişiler, bir çevrenin içerisinde ve belirli bir zaman diliminde yaşarlar. Yaşadıkları çevre veya dönem kişiliklerinin oluşmasında önemli bir etkidir.

Mekân, romana özgü olay ya da olayların ve roman kişilerinin hareketlerine ayrılmış bir sahne olan yerdir [14, s. 135].

Ümit romanında yer alan mekân unsurları yazarın yaşamından alınmıştır.

Bu roman, Almatı'da Muhtar Avezov tiyatrosunda sahnelendiği sırada da seyircilerin takdirine mazhar olmuştur [13, s. 5].

Romanda dekoratif unsurlar olarak kullanılan mekân unsurlarının özelliklerini *Köydeki yaşam*, *Şehirdeki yaşam*, *Hastanede koşuşunda yeşeren ümit*, *Mutluluk yuvası* ve *Aynı mekândaki farklı kader* başlıkları altında ele almayı isabetli bulduk (Şekil 1). Olay örgüsünde sergilenen bu betimlemelerde hasta bir adamın farklı mekânlardaki duyguları kişi-mekân-zaman kavramlarının pekiştirildiği belirgindir. Böylece aynı mekânda oluşabilecek farklı olaylar yansıtılmıştır.



Şekil 1 – Ümit Romanında mekân kavramlarının şekilleri

Köydeki ve Şehirdeki Yaşam

Ercan, hastanede zaman geçirdiğinde çocukluk yıllarını hatırlar. Ercan'ın çocukluk dönemi köyde geçmiştir ve bu köyün adı söylenmemiştir. Ancak hâkim anlatıcı, “bizim köyün birkaç kilometre uzağında Surımsay vadisi vardı” [16, s. 74] cümlesiyle köyün etrafındaki mekânın adını anar. Bununla birlikte köyde yaşayan sakat amcası Karatay hakkında anlatır. Köydeki babası yetiştiren bahçeden ve oradaki elma ağaçlarından bahseder. “Karatay amcasının dağa gittiğini anlatması” [16, 76]. Ercan çocukken köydeki evin çatısına çıkıp orda sırt üstü yatarak yıldızları sayıyordu. Çocukluk çağını gerçekten mutluluk dolu olduğunu çağırıştırır. Ercan'ın yaşadığı köy dağlara çok yakındır. Ercan dağa sık sık gider ve çiçek toplar. Hâkim anlatıcı, çocukluk anılarını hatırlarken mekân unsurlarını neşe kaynağı olarak betimler. Bu anlatılarda özlem duygusunu hissetmek mümkündür. Hatta “İnsanlar köyde büyüyorlarmış, sonradan büyüdüğü köye gitmeye vakit bulamıyorlarmış” [16, s. 104] diyerek pişmanlığını bildirir.

Hastanede Koğuşunda Yeşeren Ümit

Hastane Ercan için hayat ile ölüm arasındaki son köprü olmuştur. Öbür taraftan eğer Ercan hastanede yatmasaydı ve böyle bir hastalık onu bulmasaydı hiçbir zaman sağlıklı olmanın büyük bir nimet olduğunu anlayamazdı. Çünkü acıyı hissetmeden tatlının tadını bilmek zordur. Ercan hastanede yatmaktan çok pişman değildi. Zira insanları artık iyi bir şekilde tanımayı öğrenmişti. “Hastanede insanlar çabuk arkadaş oluyorlarmış” [16, s. 48] diyerek hastaların derdinin ortak olduğunu ima eder. Bu arada Ercan hastanedeki oda arkadaşları hakkında anlatır. Bu bağlamda daha ziyade Akılbek ağabey ve odanın en genci Kaysar'dan bahseder. Kaysar genç olsa da kahraman bir insandır. Çünkü o kendi hayatını riske atarak çocukların hayatını kurtarmış. Hastana koğuşunda yatan hastaların tasviri ve bu hastaların hayat hikâyelerinin anlatılması zaman, kişi ve mekân unsurlarının aracılığıyla betimlenir. “Kaysar'ın kolhozda şoför olarak çalışması” [16, s. 49], Kaysar'ın köprü ve dağdaki yaşantıları [16, s. 49] ve komşu odada kötü huylu birisinin yatması [16, s. 59] mekân unsurlarının farklı çağrışımları uyandırdığını göstermektedir. Romanda ana mekân olarak anlatılan hastanenin nerede olduğu yazılmamıştır. Sadece hastane karşısındaki bahçe ve bu bahçedeki Ercan'ın gençlik zamanını hatırlatan elma ağacından söz edilir. Hastane bir ümit yuvasıdır. Zira Ercan'a yeni bir hayatı hediye etmiştir. Ercan buna bir taraftan üzülmüyordu bir taraftan ise seviniyordu. O hastanede ümidini kaybetmez. Ercan hastanedeyken geçmiş hayatını gözden geçirir. Yardıma muhtaç olur. Bu günlerde arkadaşları yardım ederler. “Vasiliy dağdaki botanik bahçesinden limon getirmişti” [16, s. 92] cümlesinde görüldüğü gibi hastane tasvirini yaparken olay örgüsünde farklı mekânlardan da bahseder.

Mutluluk Yuvası

Ercan'ın evinde karısı ve çocukları vardır. Romanda onlardan sürekli bahseder. Zira ailesini özlediği anlarda evindeki huzuru dile getirir. Romanda Ercan'ın evi nerede olduğu belirsizdir. Ama İle Aladağlarına yakın bir bölgede olduğu anlatılır. Ercan'ın evi üçüncü kattadır. “Beni hastaneden getirip üçüncü kata çıkardığı gün” [16, s. 122] cümlesinde hastanın taburcu olduğu anlar anlatılır. Ercan hastaneden eve taşındığında çok mutluydu. Çünkü artık çocukları yanındaydı. Ama Ercan yürüyemiyordu. Hatta koltukta bile oturamıyordu. Sırt üstü yatıyordu. Buna rağmen Ercan hayatta kaldığına çok memnundur. Bu günlerdeki durumunu “hastanede yalnızlık çektiğim uzun günlerden sonra ilk kez rahatlamıştım” [16, s. 124] cümlesiyle yansıtır. Ercan evinde yatarak çalışır. Onun Bekir isimli bir akrabası vardır. Ercan Bekir'i sevmez. Zira Bekir Ercan'a karşı kötü davranıyordu. Ercan hastaneden çıktıktan sonra onun evine Bekir ziyarete gelir. Bekir, Ercan'ın karısı Gevher'e şunları söyler: “Ercan artık yürüyemeyecek sen onu bakımevine yerleştirebilirsin” [16, s. 128]. Zira Bekir'in amacı yatalak hastayı bakımevine yerleştirmektir. Böylece kendisinin bir odalı dairesini Ercan'ın üç odalı daireye değiştirmek istiyormuş” [16, s. 134].

Arkadaşları ona destek oluyorlardı. Ercan'ın yanında hep yardımda bulunan onun karısı Gevher'di. Ercan'ın ameliyattan sonraki ilk çalışmasını başladığı mekân kendi evidir. Bu bakımdan romanda ev unsuru mutluluk yuvası ve ilham kaynağının uyandığı yer olarak tasvir edilir.

Aynı Mekândaki Farklı Kader

Ercan oda arkadaşı Akılbek'ten çok bahseder. Çünkü onun başından geçenler Ercan'ı çok ilgilendirir. Akılbek, Ercan'a göre yaşlıydı. Akılbek bilim adamıydı ve zeki birisidir. Köyde büyüyen Akılbek, üniversitede çalışmış. Üniversitenin ismi ve yeri nerede olduğu belli değildir. Akılbek evlenene kadar köye hiç gelmemiştir. “Akılbek öğrenci yurdunda kalıyordu” [16, s. 201]. Akılbek, Meyirgöl isimli kızı seviyordu. “Bir ara Almatı'da okuyan köy arkadaşlarımız köye gelip parti düzenlemişti” [16, s. 222]. O partide Akılbek, Ravşan isimli kızla tanışmış. O kız da yurttan kalıyordu. “Akılbek Ravşan'ı yurt girişine kadar refakat ediyordu” [16, s. 226]. “Yurt şehir merkezinden uzakta Aladağ eteğinde elma bahçe arasında idi” [16, s. 228]. Akılbek Ravşan'la şehir içinde buluşuyorlardı. “Hafta sonu geldiğinde Ravşan köye gitmeyeceğim burada kalacağım diye Akılbek'le birlikte Akılbek'in odasında kalmışlardı” [15, s. 228]. Tüm olaylardan sonra Akılbek evlenmek zorunda kalmıştı. Akılbek'le Ravşan evlilik hayatını başlamışlardı. Onların ilk çocuğu olduğunda onu hemen sütten kesip Akılbek'in köyüne ailesine göndermişti. Çok geçmeden diğer iki çocukta köye gönderilmişti. Akılbek çocuklarını özlediği zaman köyüne gidip ziyaret ediyordu. Anne ve babası vefat ettikten sonra Akılbek çocuklarını şehre (yanına) almıştı ama çocuklar artık köy hayatına alışmışlardı. Aradan zaman geçe ağır bir hastalık Akılbek'i tutmuştu bacakları hareket etmiyordu. Bu duruma dayanamayan karısı Ravşan kocasıyla hemen boşanmak ister ve onu bakımevine yerleştirmek ister. Bu Akılbek'in ağır durumunu hemen anlayıp kendi kontrolü altına alan insan başhemşire Meyirgöl'dür. Meyirgöl, Akılbek'i evine götürüp, çocuklarını köyden şehre getirir. Hepisi bir arada olarak mutlu yaşam kurarlar. Akılbek'in macerası anlatılan birimlerde daha ziyade köy ve şehir yaşamı tasvir edilir. Onlar için hastane hem kaygının yaşandığı hem de eski sevgililerin buluştuğu mutluluk mekânı olarak betimlenir.

Ümit romanında mekânların temsili bir değeri vardır. Örneğin, kişilerin duygularıyla ilgili bir kısım sosyal yaşantılar mekânın temsil niteliğine bağlı olarak sunulmuştur. Hâkim anlatıcı için ümit kaynağı olan hastane, edebiyata olan ilgisini arttıran ev kavramları çeşitli yönlerinden betimlenmiştir. Bununla birlikte köy ve şehir yaşamları anlatılır ve iki farklı mekân olarak simgesel değerleriyle sunulur. Ayrıca mekânların aracılığıyla kişilerin yaşamları söz edilerek paralellik kurulur. Bunun yanı sıra romanda belirsiz vadideki padişahla ilgili hikâyenin anlatılması [16, s. 51], prensin mağarada yaşaması [16, s. 52], Heinrich Sckhliemann'ın Truva hakkında anlatması [16, s. 65] ve Lev Tolstoy'un Sivastopolu anlatması [16, s. 80] olay örgüsünü genişletmektedir. Bu tasvirlerde mekân tasvirleri gerçekçi biçimde, yazarın bakış açısına ve ruh dünyasına göre yorumlanarak sunulmaktadır.

Ümit Romanında Zaman Unsurlarının Çağırışı

Edebi eser, mahiyeti itibarıyla bir iletişim vasıtasıdır. Her iletişimde bir göndericinin, bir de alıcının olması tabiidir. Yazma zamanı, gönderici durumundaki sanatkârın eserine vücut vermek üzere harcadığı süreye verilen addır [17, s. 107].

Bunun itibari zamanla alakası yoktur, takvim ve saatle ölçülebilen cinstendir. Okuma zamanı da aynı mahiyettedir. Ancak okuyucudan okuyucuya değişir, daha yerinde bir ifadeyle, okuma işine bağlı saat ve takvimle ölçülebilen bir zamandır. Bunların her ikisi de bir bakıma eserin dışındadır, vakayla alakası yoktur. Her hal ü kârda söz konusu iki zaman kronolojik karakterlidir... Vaka, bir müddet zarfında cereyan eder. Anlatıcı bu vakayı, vaziyete göre, yine bir müddet zarfında öğrenir ve nakleder. Bu sonuncusunu yazma zamanıyla karıştırmamaya dikkat etmek gerekir. Vaka ve anlatma zamanı itibari olmalarıyla bildiğimiz zamandan ayrılırlar [17, s. 107].

Ümit romanındaki olaylar, yedi yıllık bir zaman dilimi içerisinde geçmektedir.

Romanın başında hastanede yatan bir hastanın durumu şöyle belirtilmektedir:

Hastanede yatalı iki aydan fazla olmuştu. Kendimi mezara canlı gömülmüş gibi hissediyorum [16, s. 13].

Genel olarak olay örgüsünde yatalak hastanın ameliyattan önceki ve sonraki hali tasvir edilmiştir.

Ameliyat öncesinde geçmiş günlerini hatırlayan hâkim anlatıcı, “Doktorlar geldi ve beni ameliyat odasına götürüyorlar. Gözlerimin önüne, gece karanlığında gökyüzünü aydınlatan parlak yıldız gibi senin yüzün geliyor” [16, s. 85] ifadeleriyle endişeli anlardaki eşine olan sevgisini dile getirir.

Ameliyattan sonra hâkim anlatıcı,

“Sevgilim! Ben hayattayım ve sağlıklıyım!

Hayatımın gördüm bir daha şafağını.

Ecelle savaştım ve ölmedim,

Varmış benim yiyecek rızkım” [16, s. 86] dizeleriyle ikinci defa dünyaya geldiğini ima eder.

Yazar olay halkasında ne kadar zaman geçtiğini de hatırlatmaktadır. “Ağustos ayının o güneşli sakin gününü hala unutmadım. ... Yatakta geçirdiğim dört senenin sonunda ilk defa kalabalık sokağı ve insanları görüyordum” [16, s. 175].

İki bölümden oluşan romanın ikinci biriminde zamanın geçtiği şöyle gösterilir:

Ercan, göz açıp kapayıncaya kadar yedi sene geçti bile. Yedi senedir ailen bu çileyi çekiyor. Daha ne kadar sürecek bu savaş? [16, s. 184].

Anlatıcı olay örgüsünde zaman atlama yaparak, net bir tarihi belirtmeden kişilerin arasındaki ilişkilere dikkat çekmek istediği ortadadır. Bununla birlikte bu metinde belli bir olayından bahsedilirken anılara yer verildiği sırada olay örgüsünün akışına göre kişi-mekân-zaman unsurlarının tamamen değiştiğini de karşılaştırmak mümkündür.

3. Ümit Romanında Tema

Metinde ele alınan tema metnin yapısına etki eder. Yapıyı meydana getiren birimlerin kesiştiği ve birleştiği anlam değeri temayı oluşturur.

Temayı bulmak için metnin yapı bakımından çözümlenmesine ihtiyaç vardır. Çünkü bir metinde, kendi içinde anlam değeri olan yapıyı meydana getiren birimler tema etrafında birleşitler [18, s. 31].

Bu bağlamda Ümit romanının teması yaşam mücadelesi üzerine kurulmuştur. Bu kitap hasta bir insanın hayata olan tutkunluğu, hayata olan sonsuz bağlılığı, yılmaz azmi ve termemiz insanlığı, sevgili eşi ve çocuklarına olan ölçsüz sevgisinin en yüksek örneğidir. Bununla birlikte insanın manevi gücü, saf aşkı ve tarihi ibretlik bilgiler veren bir eserdir. Bu bağlamda eserin didaktik yönü de belirgindir.

Çalışmamızın Yapı Bölümünde kişi unsurlarını incelerken metnin temasıyla ilgili ayrıntılı bilgiler verildiğinden dolayı burada metnin temasıyla ilgili kısa özetini sunmayı isabetli bulduk.

Ümit romanı, engelli insanların yaşam mücadelesi üzerine kuruludur. Başkahraman olan Ercanla birlikte diğer hastaların durumu ve çevredeki insanların bu kişilere olan bakış açıları söz edilir. Bu insanlar, kendi dünyalarında yaşarlar. Her insanın kendine göre amaçları ve hayalleri vardır. Gerçek hayatta sıkça görebileceğimiz sahnelerle dolu olan roman, toplumdaki yaşamı göstermesi açısından önemlidir. Zira romanda mutlu bir aile tablosu, insan ilişkileri ve bazı kişilerin kendi menfaatleri uğruna yaptıkları davranışlarla diğer insanların haklarına saygı göstermediği anlatılır (Şekil 2). Ümit romanında bu ahlaki değerlerin başarıya ulaştıran birer basamak olduğu sergilendiğini hissetmek mümkündür.

Menfaat hesapları üzerine kurulu ilişkilerle, birbirlerini suçlayan tutumlar içerisinde devamlı birbirleriyle çatışma halindedirler. Hakim anlatıcı, sevgili eşine olan minnettarlığını anlatırken diğer ailelerden de örnek sunar. Olay içinde olay olarak anlatılan bu birimlerde vefa ve vefasızlık vakaları ima edilir. Romanda sadakatsızlığı ortaya koyan en önemli yerlerden birisi de Akılbek Ağabey’in

karısı Ravşan ve Ercan'ın akrabası olan Bekir ve onun karısının tasvirleri yapıldığı yerlerde karşımıza çıkar.



Şekil 2 – Ümit romanında temaların basamağı

Ümit romanında karşımıza çıkan tema başlıklarını (Şekil 3) toplu olarak ele alırsak, ağırlıklı olarak ahlaki değerlerin betimlendiğini görebiliriz. Anlatıcı toplumdaki düzeni sağlayan ahlaki değerlerin önemini vurgulamıştır. Bütün bunlar ailedeki huzuru etkilediği belirgindir.

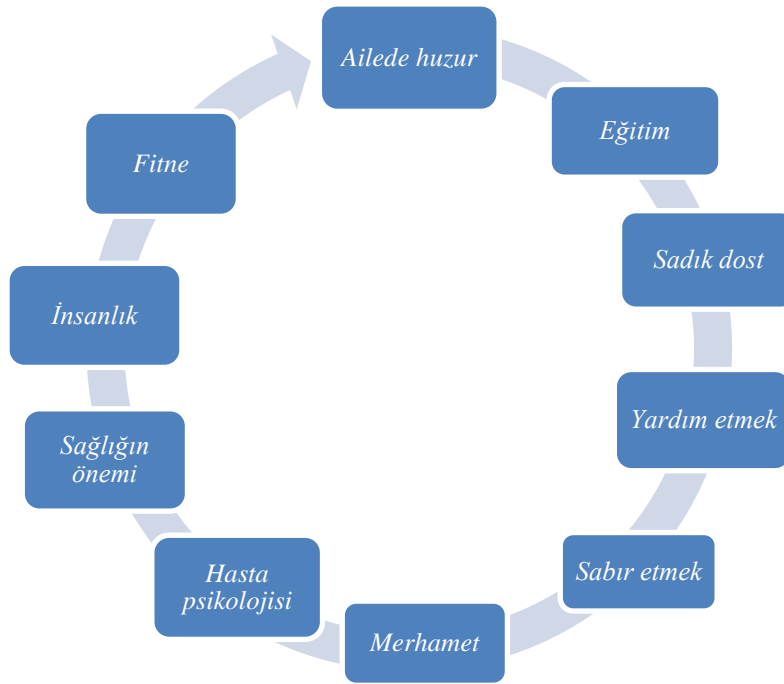

Şekil 3. Ümit Romanında Öne Çıkan Temalar

4. Ümit Romanında Dil ve Anlatım

Monolog anlatım tarzıyla kaleme alınan Ümit romanı, her bölüme bir numara verilerek parçalara ayrılmıştır. Dizi halinde gelişen olay örgüsünde 1-16. Bölümlerde baş kahraman Ercan'ın eşine olan sevgisi ve hatıraları anlatılır. Yani bu bölümlerde kahraman anlatıcının bakış açısıyla karşılaşmaktayız. 17. Bölümde ise, Ercan'ın karısı Gevher'in gözlemlerinden söz edilir. 18. Bölüm, Akılbek Ağabey'in hayat hikâyesinden oluşmaktadır. Görülüyor ki yazar, Ümit romanında çok katmanlı bir anlatım denemektedir. Yazar, her şeyi bilen, gören bir anlatıcıdan başka, olayların içindeki kişilerin ağzından olayları aktarmaya çalışarak; anlatıma bir canlılık, bir gerçeklik hissi vermek istemiştir. Romandaki dilin sade ve gereksiz ayrıntılardan uzak olduğunu söyleyebiliriz. Yazar, bazı yerlerde şiirsel bir anlatıma başvurmuştur. Ümit romanını a) *Ercan'ın yatalak*

geçirdiği günleri, b) aile içi ilişkiler, c) hastanede tanıştığı insanların umudu şeklinde üç farklı özelliğini sunarak değerlendirebiliriz. Romanı şekillendiren ve bu olayları birbirine bağlayan ise Ercan'ın geçirdiği süreçlerde içinde bulunduğu imkân ve imkânsızlık hâlleridir. Ercan'ın hastalanmasından iyileşmesine kadar uzanan roman, Ercan ve onun gibi imkânları yetersiz olan insanların “küçük adamların” ümit çabaları üzerine kurulmuştur.

Sonuç

Okuyucunun zaman zaman kendisiyle, zaman zaman eseri yazan kişiyle, zaman zaman da yaşadığı çevre ve süreçte karşılaştığı kişilerle özdeşleştirerek yarattığı ve biçimlendirdiği karakterler, anlatma esasına bağlı eserlerde bulunması gereken temel unsurlardan biridir.

Olaylar ile duygu ve düşüncelerin okuyucuya aktarılması, kurgulanan metnin ete kemiğe büründürülerek canlandırılması da yine bu olay örgüsünde yer alan kişiler vasıtasıyla gerçekleşmektedir. Nemat Kelimbetov'un Ümit adlı romanında onun hayata bakış açısıyla kaleme alınmış birtakım gerçeklikler, yazarın hatıraları ve çevresindeki insanların yaşamı ile birlikte tasvir edilmiştir.

Psikolojik bir eser hüviyeti taşıyan Ümit romanında yaşama sevincini yitirmeyen hasta bir adamın yaşam mücadelesi, karşılaştığı zorluklar ve etrafındaki kişilerin olumlu-olumsuz etkilerinin ele alındığı ortadadır. Bütün bunların hâkim anlatıcının kendi yaşamından izler taşıyan bir kesit olduğu anlaşılmaktadır. Ümit adlı romanda anlatıcı, ideal insan tipini göstermekle birlikte toplumdaki bazı olaylara da parmak basmaktadır. Bu bağlamda aile sevgisi, dostluk ve vefa, hasta, sağlığın önemi, insanlar arasındaki ilişkiler, merhamet duygusu, yardımseverlik, kahramanlık, fitne, okuma ve yazma alışkanlığı vb. gibi hususlar romanda edebiyat sanatına uygun bir şekilde betimlenmektedir.

Nemat Kelimbetov'un Ümit romanında kahramanın sosyal ve psikolojik durumu ile birlikte kişilik özellikleri üzerinde etkili olan zaman, mekân ve çevre tasvirleriyle karşılaşmaktayız. Ayrıca eserde mekân tasvirleriyle ilgili olarak olayın mahiyetini bildirme ve istikametini sezdirme fonksiyonlarından önemli ölçüde yararlandığı görülmektedir. Diğer yandan mekâna bağlı olarak eser içerisinde yer alan tablo, peyzaj ve dekorların kahramanlarla bir bütünlük içerisinde olduğu dikkati çekmektedir.

KAYNAKLAR

1. Aktaş Ş. Anlatma Esasına Bağlı Metinlerin Tahlili. Teori ve Uygulama. – Ankara: Kurgan Edebiyat, 2013. – 220 s.
2. Nurpeyisov A. Asalet // Kit.: Yaşlılık. – İstanbul: Artus Basım, 2011. – S. 127–130.
3. Elüvbayev S. Zırh veya Bir Sebat ve Aşk Hikâyesi // Kit.: Yaşlılık. – İstanbul: Artus Basım, 2011. – S. 131–142.
4. Nurşayıkov A. Yiğitlik ve Bilgelik Destanı // Kit.: Yaşlılık. – İstanbul: Artus Basım, 2011. – S. 143–148.
5. Hamzabekuli D. Gurur ve Eğitim Yüksekokulu // Kit.: Yaşlılık. – İstanbul: Artus Basım, 2011. – S. 165–172.
6. Abdurahman S. Maneviyat Sırrı ve Manevi Şiir // Kit.: Yaşlılık. – İstanbul: Artus Basım, 2011. – S. 173–184.
7. Kanatbayev D. Yiğitliğin Mihenk Taşı // Kit.: Yaşlılık. – İstanbul: Artus Basım, 2011. – S. 184–188.
8. Majenkızı R. Dünya Okuyucuları için Ortak Kitap // Kit.: Yaşlılık. – İstanbul: Artus Basım, 2011. – S. 189–190.
9. Kara A. Nemat Ağabey Türk Halklarının Kalbinde Sonsuza Dek Yaşayacak // Kit.: Yaşlılık. – İstanbul: Artus Basım, 2011. – S. 219–222.
10. Mamet S. Kelimbetov Mücizesi // Kit.: Yaşlılık. – İstanbul: Artus Basım, 2011. – S. 223–226.
11. Bingshi Y. Yılmaz Ruhun Sahibi // Kit.: Yaşlılık. – İstanbul: Artus Basım, 2011. – S. 235–236.

12. Haidu Zh. Berraklık ve Saflıktan Doğan Eser // Kit.: Yaşlılık. – İstanbul: Artus Basım, 2011. – S. 237–240.
13. Әбдезұлы Қ. Профессор Немат Келімбетов және қазіргі қазақ руханияты // ҚазҰУ Хабаршысы. – 2010. – №4. – Б. 3–5.
14. Çetin N. Roman Çözümleme Yöntemi. – Ankara: Öncü Kitap Yayınları, 2009. – 304 s.
15. Zhiyenbayev Y., Baktiyaruly I. Nemat Kelimbetov'un Ümit Romanında İnsan // Türkoloji. – 2019. – №94. – S. 130–141.
16. Kelimbetov N. Ümit / Türkçeye aktaran: Gulnar Kara. – İstanbul: Selenge Yayınları, 2010. – 197 s.
17. Aktaş Ş. Roman Sanatı ve Roman İncelemesine Giriş. 6. Baskı. – Ankara: Akçağ Yayınları, 2003. – 160 s.
18. Aktaş Ş. Şiir tahlili. Teori-Uygulama. – Ankara: Akçağ Yayınları, 2009. – 479 s.

REFERENCES

1. Aktaş Ş. Anlatma Esasına Bağlı Metinlerin Tahlili. Teori ve Uygulama [Analysis of Texts Based on Narration. Theory and Practice]. – Ankara: Kurgan Edebiyat, 2013. – 220 s. [in Turkish]
2. Nurpeyisov A. Asalet // Kit.: Yaşlılık [Nobility // In: Old Age]. – İstanbul: Artus Basım, 2011. – S. 127–130. [in Turkish]
3. Elüvbayev S. Zırh veya Bir Sebat ve Aşk Hikâyesi // Kit.: Yaşlılık [Armor or A Story of Perseverance and Love // In: Old Age]. – İstanbul: Artus Basım, 2011. – S. 131–142. [in Turkish]
4. Nurşayıkov A. Yiğitlik ve Bilgelik Destanı // Kit.: Yaşlılık [The Epic of Valor and Wisdom // In: Old Age]. – İstanbul: Artus Basım, 2011. – S. 143–148. [in Turkish]
5. Hamzabekuli D. Gurur ve Eğitim Yüksekokulu // Kit.: Yaşlılık [School of Pride and Education // In: Old Age]. – İstanbul: Artus Basım, 2011. – S. 165–172. [in Turkish]
6. Abdurahman S. Maneviyat Sırrı ve Manevi Şiir // Kit.: Yaşlılık [The Secret of Spirituality and Spiritual Poetry // In: Old Age]. – İstanbul: Artus Basım, 2011. – S. 173–184. [in Turkish]
7. Kanatbayev D. Yiğitliğin Mihenk Taşı // Kit.: Yaşlılık [The Touchstone of Valor // In: Old Age]. – İstanbul: Artus Basım, 2011. – S. 184–188. [in Turkish]
8. Majenkızı R. Dünya Okuyucuları için Ortak Kitap // Kit.: Yaşlılık [A Common Book for Readers of the World // In: Old Age]. – İstanbul: Artus Basım, 2011. – S. 189–190. [in Turkish]
9. Kara A. Nemat Ağabey Türk Halklarının Kalbinde Sonsuza Dek Yaşayacak // Kit.: Yaşlılık [Brother Nemat Will Live Forever in the Hearts of the Turkish Peoples // In: Old Age]. – İstanbul: Artus Basım, 2011. – S. 219–222. [in Turkish]
10. Mamet S. Kelimbetov Mücizesi // Kit.: Yaşlılık [The miracle of Kelimbetov // In: Old Age]. – İstanbul: Artus Basım, 2011. – S. 223–226. [in Turkish]
11. Bingshi Y. Yılmaz Ruhun Sahibi // Kit.: Yaşlılık [The Owner of an Indomitable Spirit // In: Old Age]. – İstanbul: Artus Basım, 2011. – S. 235–236. [in Turkish]
12. Haidu Zh. Berraklık ve Saflıktan Doğan Eser // Kit.: Yaşlılık [A Work Born of Clarity and Purity // In: Old Age]. – İstanbul: Artus Basım, 2011. – S. 237–240. [in Turkish]
13. Abdezuly Q. Professor Nemat Kelimbetov zhane qazirgi qazaq ruhaniaty [Professor Nemat Kelimbetov and modern Kazakh spirituality] // QazUU Habarshysy. – 2010. – №4. – B. 3–5. [in Kazakh]
14. Çetin N. Roman Çözümleme Yöntemi [The Method of Roman Analysis]. – Ankara: Öncü Kitap Yayınları, 2009. – 304 s. [in Turkish]
15. Zhiyenbayev Y., Baktiyaruly I. Nemat Kelimbetov'un Ümit Romanında İnsan [A Human Being in Nemat Kelimbetov's Novel Hope] // Türkoloji. – 2019. – №94. – S. 130–141. [in Turkish]
16. Kelimbetov N. Ümit [Hope] / Türkçeye aktaran: Gulnar Kara. – İstanbul: Selenge Yayınları, 2010. – 197 s. [in Turkish]
17. Aktaş Ş. Roman Sanatı ve Roman İncelemesine Giriş [An Introduction to the Art of the Novel and the Study of the Novel]. 6. Baskı. – Ankara: Akçağ Yayınları, 2003. – 160 s. [in Turkish]
18. Aktaş Ş. Şiir tahlili. Teori-Uygulama [Analysis of poetry. Theory-Application]. – Ankara: Akçağ Yayınları, 2009. – 479 s. [in Turkish]

Ж.А. АҒАБЕКОВА¹✉, А.А. АЛМАСБЕК²¹филология ғылымдарының кандидаты, ассистент профессор
Назарбаев Университеті (Қазақстан, Астана қ.), e-mail: zhazira.agabekova@gmail.com²филология ғылымдарының докторы, профессор
А. Байтұрсынұлы ат. Қостанай өңірлік университеті
(Қазақстан, Қостанай қ.), e-mail: absalmas@mail.ru

ҚАЗАҚ ТІЛІНДЕГІ ҚОСЖЫНЫСТЫ ЕСІМДЕР

Аңдатпа. Адамзат өмірінде зорлық-зомбылықты болдырмау, ізгілікті өмір сүру принциптерін жандандыру, болашақ ұрпаққа әділетті заманды аманат етуде әйел мен ер арасындағы теңсіздікті жою тенденциясы бірінші орынға шығуы тиіс. Осы бағытта аталған тақырыпты жан-жақты ғылыми тұрғыдан зерттеу мәселесі өзекті болып отыр. Заманауи зерттеулерде тілдердегі жаңа термин мәселесі әрқашан алдыңғы орынға шығатыны ақиқат. Осы мақалада сөз болатын «қосжынысты» термині ғылыми ортада алғашқы рет жарияланып отыр. Қазақ тілінде тек категориясы болмағандықтан арнайы тілдік ережелерде қарастырылмайды. Бірақ кісі есімдерінің формасында текті көрсететін кейбір элементтер бар. Соған байланысты қазақтарда балаға есім бергенде жынысына байланысты таңдауға тырысады. Дегенмен кейбір есімдер өмірге келген ұлға да, қызға да беріле береді. Осы мақалада қазақ тіліндегі қосжынысты есімдердің таралу себептері мен олардың бала психологиясына, адамның қоғамда бейімделуіне әсер етуіне байланысты зерттеулер туралы айтылады. Қазақ тіліндегі кездесетін қосжынысты есімдерді зерттеудің өзектілігі мен қажеттілігі туралы материалдар сараланып, зерттеу нәтижелері көрсеткендей, қазақ халқындағы балаға есім берудегі ерекшеліктер анықталады. Қосжынысты есімдер туралы зерттеулерге шолу жасалып, басқа халықтардағы формалары салыстырылады. Ол есімдердің қазақ тіліндегі жасалу формасы мен құрылымы анықталады, осындай есімдер жасайтын тілдік бірліктер салыстырылады. Қосжынысты есімдердің қазақ тіліндегі лексика-семантикалық мағыналары ажыратылып, есімдердің бала психологиясындағы бейнесі көрсетіледі, қоғамда бейімделуіне әсер ету фактілері анықталады. Оны көрсету үшін жасалған сауалнама нәтижелері талданады.

Кілт сөздер: ономастика, антропонимдер, қосжынысты есімдер, қазақ тілі, қыз есімі, ұл есімі.

Ж.А. Агабекова¹, А.А. Алмасбек²¹кандидат филологических наук, ассистент профессор
Назарбаев Университет (Казахстан, г. Астана), e-mail: zhazira.agabekova@gmail.com²доктор филологических наук, профессор
Костанайский региональный университет им. А. Байтұрсынұлы
(Казахстан, г. Костанай), e-mail: absalmas@mail.ru

* Бізге дұрыс сілтеме жасаңыз:

Агабекова Ж.А., Алмасбек А.А. Қазақ тіліндегі қосжынысты есімдер // Ясауи университетінің хабаршысы. – 2025. – №2 (136). – Б. 42–53. <https://doi.org/10.47526/2025-2/2664-0686.192>

*Cite us correctly:

Agabekova Zh.A., Almasbek A.A. Qazaq tilindegi qoszhynysty esimler [Unisex Names in the Kazakh Language] // Iasauı universitetinin habarshysy. – 2025. – №2 (136). – B. 42–53. <https://doi.org/10.47526/2025-2/2664-0686.192>

Мақаланың редакцияға түскен күні 05.10.2024 / қабылданған күні 30.06.2025

Унисекс имена в казахском языке

Аннотация. В жизни человечества предотвращение насилия, возрождение принципов гуманного существования и обеспечение справедливого мира для будущих поколений требуют устранения неравенства между женщинами и мужчинами. В этом направлении становится актуальной всесторонняя научная проработка данной темы. В современных исследованиях вопрос новых терминов в языках всегда выходит на первый план, и это неоспоримый факт. В данной статье впервые в научной среде представлен термин «унисекс имена»

В казахском языке отсутствует специальная категория, посвященная только роду, и, следовательно, эта тема не затрагивается языковыми нормами. Тем не менее существуют элементы, которые единообразно отображаются в форме личных имен. В казахстанском обществе при выборе имени для ребенка учитывается его пол, но есть имена, которые могут быть предоставлены как мальчикам, так и девочкам. В данной статье рассматриваются причины исследования унисекс имен в казахском языке, их влияние на психологию ребенка, а также их роль в социальной адаптации личности в обществе. Исследования по унисекс именам в казахском языке систематизированы, а также проведено сравнение с аналогичными формами в других культурах. Особое внимание уделено структуре и созданию лексико-семантических значений унисекс имен в казахском языке, а также выявлены факторы, влияющие на социокультурную адаптацию личности. Для подтверждения выводов был проведен опрос с использованием специально разработанного опросника.

Ключевые слова: ономастика, антропонимы, унисекс имена, казахский язык, мужское имя, женское имя.

Zh.A. Agabekova¹, A.A. Almasbek²

¹*Candidate of Philological Sciences, Assistant Professor
Nazarbayev University (Kazakhstan, Astana), e-mail: zhazira.agabekova@gmail.com*

²*Doctor of Philological Sciences, Professor
A. Baitursynuly Kostanay Regional University
(Kazakhstan, Kostanay), e-mail: absalmas@mail.ru*

Unisex Names in the Kazakh Language

Abstract. In human life, the prevention of violence, the revival of principles of humane existence, and the creation of a just world for future generations require eliminating inequality between women and men. In this context, comprehensive scientific exploration of the topic becomes increasingly relevant. In contemporary research, the issue of new terms in languages always takes center stage, which is an undeniable fact. This article introduces, for the first time in the scientific community, the term “unisex names”.

In the Kazakh language, there is no specific category dedicated solely to gender, and therefore, this topic is not addressed by language norms. Nevertheless, there are elements that consistently manifest in the form of personal names. In Kazakh society, when choosing a name for a child, their gender is taken into account, but there are names that can be given to both boys and girls. This article explores the reasons for studying unisex names in the Kazakh language, their impact on a child's psychology, and their role in the social adaptation of an individual in society. Research on unisex names in the Kazakh language has been systematized, and a comparison with similar forms in other cultures has been conducted. Special attention is given to the structure and creation of lexical-semantic meanings of unisex names in the Kazakh language, and factors

influencing the sociocultural adaptation of the personality have been identified. To validate the findings, a survey was conducted using a specifically designed questionnaire.

Keywords: Onomastics, Anthroponyms, Unisex Names, Kazakh language, Male name, Female name.

Кіріспе

Қоғамдағы келеңсіз оқиғалар мен ұрпақтың тозуы жақсы, үлгілі тәрбиенің жоқтығы мен дұрыс берілмеген білімге байланысты болары анық. Сауатты әрі тәрбиелі ұрпақ кез-келген қиын мәселенің шешімін оймен, ақыл-парасатпен, білімімен шеше алады. Сауаттылықтың негізінде ескі мен жаңаны салыстыра отырып, келелі анализ жасалған білімді өз қоғамына пайда келтіретіндей етіп қолдану жатса, тәрбиеліктің іргетасы ғасырлар бойы қалыптасқан салт -дәстүрде, ұлттық құндылықтар арқылы қалыптасады. Әлем халықтарының мәдени, тарихи, әлеуметтік өмірінен бай да нақты ақпарат беретін тілдік артефактілдердің бірі онимдер. Онимдердің маңыздылығы ғылымның көптеген салаларынан көрініс тауып отыр. Қазіргі уақытта ономастиканың жоғары оқу орындарында да жеке пән ретінде оқытыла бастауы соның дәлелі. Г.С. Сулейменова ономастиканың жоғары оқу орындарында студенттеріне оқытудың тиімділігі туралы зерттеу жүргізе келе, оның пәнаралық аспектісіне жан-жақты талдау жүргізеді [1].

Онимдердің ішіндегі адам санасымен, халықтың танымымен өмір сүру философиясы арасындағы байланысты көрсететіні – кісінің есімдері. Кісі есімдерін ономастиканың антропонимдер саласы зерттейді. Антропонимдерге адамзатты бірінен бірін ажыратып тұратын жеке есімінен бастап шыққан тегіне байланысты барлық атаулар кіреді. Сонымен қатар лақап аттар мен бүркеншік есімдер, әкесінің және анасының тарапына қатыстылығын білдіретін атаулар да антропонимдерге қатысты. Кісі есімдерінің басқа онимдік бірліктерден ерекшеліктерінің бірі-адам алғашқы рет өзіне есім бере алмайды. Кейбір елдердің кісі есімін беру ережелері мен түрлі заңнамаларына байланысты белгілі бір жасқа келгенде ғана адам өз есімін өзгерте алады. Халықтың мәдениетіне және өмір сүру стиліне сай әр мемлекетте кісі есімдеріне қатысты арнайы ереже немесе заңнамалар бар. Германия, Швеция, Дания, Исландия, Норвегия, Финляндия, Португалия, Қытай сияқты дамыған елдерде өмірге келген сәбиге есім беру, оны белгілі жаста ауыстыруға болатынын анықтайтын антропонимиялық заңдар мен ережелер, ресми құжаттар қолданылады. Германия, Португалия, Финляндия елдерінде баланың аты арқылы оның қандай жынысқа қатысты екенін білетін болса, Швецияда тарихи тұлғалардың, әйгілі шетелдіктердің, көркем әдебиеттегі кейіпкерлердің және атақты сауда брендтерінің атауларын алуға болмайды [2]. Бірнеше мемлекеттер сәби өмірге келгенде қойылатын кісі есімдерін жинақтап, арнайы тізімдер жасаған. Данияда сәбилерге жағымсыз немесе лайықсыз берілуінен қорғау үшін “Жеке есімдер туралы” қатаң заң қабылдаған. Бұл заң ата-ананың біреуі даттық отбасылардың бәріне қатысты. Баласына есім бергенде, ата-ана алдын ала қаралған 7000 есімнен (3000 ұл, 4000 қыз) тұратын тізімнен таңдай алады немесе оған кірмейтін есім болса, жергілікті шіркеуден рұқсат сұрайды. Рұқсат берілмеген жағдайда Копенгаген Университетінің Аттарды зерттейтін Департаментіне ұсынылады [3]. Германияда –«Name Declaration for a Child» атты тізім болса, Швецияда 1982 жылы «әулетті емес» отбасылардың өз балаларына «әулетті» есімдер бермеу үшін «Адамның жеке есімі туралы» заң қабылданған. Бұл Заң бойынша: «адамның есімі оған жайсыздық туғызбауы керек және нақты себептер бойынша адамның есімі бола алмайтын болса, онда бұл ат қабылданбайды». Бұл аттар Салық Агенттігіне (Tax Agency) тапсырылуы міндетті. Швецияда «Адамның жеке аты туралы» заңы шыққан кезде бір ата-ана осы заңға қарсылық көрсету ретінде өз баласына «Brfxxccxhnmprccccllmmnprxvclmncssqllbb11116» (айтылуы «Албин») деген есім бергісі

келді. Бірақ бұл есім қабылданбады. Келесі «А» есімін ұсынады, ол екінші ретінде де қабылданбады. Осылай бес жасқа келген баланың есімді тіркеу мерзімі өтіп кеткендіктен ата-анаға \$2000 мөлшеріндегі айыппұл төлеуге тура келеді [4]. Исландияда «Жеке аттарға байланысты комитет» 1991 жылдан бастап жұмыс істейді. Бұл комитет балаға таңдалған есімді тіркеу, қабылдау мәселесімен айналысады. Егер ата мен ана өз баласын «Адамдардың Ұлттық тіркелу» (National Register of Persons) тізіміне кірмейтін атпен атағысы келсе, олар сол жерге тапсырыс беріп, сыйақы төлейді. Ереже бойынша жаңа есім бірнеше тексерістен өтеді: исландық әліпби әріптерінен ғана тұруы, исланд тілінің грамматика, орфография, орфоэпия ережелеріне сәйкес болуы қажет. Мысалы «Харриет» және «Дункан» тілдік ережелерге сәйкес келмегендіктен қабылданбаған [5]. Кісіге есім беру туралы заңдар мен ережелердің пайда болуы, олардың аясының кеңеюі, сәбиге есім берудің жылдан жылға ресми және саяси маңызының жоғары болып отырғандығы, баланың қоғамдағы құқығына жауапкершілікпен қараудың артып отырғандығын көрсетеді.

Әлемде жүріп жатқан технологиялық революция адамзатты кез-келген нәрсеге байыппен қарап, қызықты жаңа идеялармен байланыстыруды қажет етіп отыр. Тіл білімінің антропонимдер саласы да жедел және жан-жақты дами бастады. Ата-аналардың көпшілігі баласына есім бермес бұрын түрлі зерттеулер жүргізетін болды. Есімдердің мағыналарына назар аударып, есімдердің басқа тілдегі мағынасын зерттеп, халықтар мәдениетіндегі орындарын қарастыратын жауапты міндетке айналды. Адамзаттың өмір сүру философиясының өзгеруі халықтардың ғасырлар бойы сақталып келе жатқан кейбір әдет-ғұрып, салт-дәстүрлері мен ырымдарына да әсері тиюде. Осы мақала тақырыбын зерттеуге түйткіл болған бірнеше мәселелер болды. Қазіргі уақытта түркі тілдері ономастикалық терминологиясын жинақтау, қалыптастыру және жарыққа шығару жұмыстары жүзеге асырылуда. Осы терминологияның арасында «юнисекс есімдер» ортаға шықты. Бұл термин индоеуропа немесе европаның басқа да тілдерінен енгені анық көрінеді. Жаһандану кезеңіндегі мәдениеттердің араласуы арқылы қолданысқа еніп жатқан сөздердің бірі екен деп қалдыруға бет бұрмай, ол туралы зерттеулер жүргізіп, оның түркі тілдері зерттеулерінде дұрыс көрінуін, айшықталуын, ғылыми тілдік қорға сауатты енуін қаладық. Түркі тілдеріндегі тек категориясының әлеуметтік және биологиялық ерекшеліктері ғылымда нақтыланған. Бірақ ғылым бір орында тұрмайды. Технологияның жедел дамуы мен әлемдегі халықтардың еркін араласуы қай тілдің болса тілдік қорына жаңа сөздер мен терминдердің қосылуын тудырып отыр. Біздің мақсатымыз осы сөздер мен терминдердің тілдің ерекшелігі мен оны қолданушы әлеуметтік ортаға байланысты дұрыс енуіне мұрындық болу. Антропонимиядағы «юнисекс» деп аталатын терминнің қазақ тіліне тура солай еніп-енбеуі, қолданыста болу-болмауы терең зерттеуді қажет етеді. Қазіргі уақытта осы терминді «болады» немесе «болмайды» қоя салғанымен кейбір орта (әсіресе жастар жағы) оны ешкімнің рұқсатынсыз-ақ қолданып жүр. Оған дәлел ретінде осы мақалада негізгі деректердің бірі ретінде алынған әлеуметтік желіні айтуға болады. Сондықтан осы мақала ұғымды нақтылау, қазақ тіліндегі ерекшеліктерін зерттеу бойынша алғашқы қадамдардың бірі болып отыр. Аталған мақаланың негізгі мазмұны 2023 жылы ұйымдастырылған III Ономастикалық симпозиумда түркі халықтарының ономаст ғалымдары арасында талқыланып, жақсы кері байланыстар алынды әрі зерттеу үшін маңызды тақырып ретінде қолдау тапты. Бұл мақала әлі ашық және түркі ономастары арасында зерттеуді қажет етеді.

Балаларға текті анықтамайтын есім беруді сексизмді болдырмайтын және өз тегін анықтауға септігін тигізетін фактор ретінде атап өтуге болады. Қазақстанда кең таралған қосжынысты есімдер басқа елдердің мәдениетінде де кездеседі. Бірақ осы есімдердің қалыптасуы мен олардың қолданылуының әр елде түрлі аспектілері бар. Мариана Берtrand пен Сендил Мулайнасан «Are Emily and Greg More Employable Than Lakisha and Jamal? A Field Experiment on Labor Market Discrimination (Эмили мен Грег Лакиша мен Джамалға

қарағанда жұмысқа жарамды ма? Еңбек нарығындағы кемсітушілікке арналған далалық эксперимент)» атты мақалада кісіні жұмысқа алғанда оның есімі арқылы халықтардың, оның ішінде «ақ» нәсілдер мен афро-американдық нәсілдер арасында кемсітушіліктер бола ма деген зерттеу жүргізген [6]. Ол зерттеу бойынша түйіндемелерді дайындап өте көп жерлерге жібереді. Жүргізілген зерттеулердің нәтижесінде афроамерикалық есімдері бар жұмысқа орналасуға үміткерлер жіберген әрбір түйіндемесі үшін әлдеқайда аз кері байланыс алғандығы анықталады. Сондай-ақ, афроамерикалық есімдері бар үміткерлерге бұл кедергіні жеңу қиынға соғатыны айтылады. Осы тұрғыдан алып қарағанда еңбек нарығында адамның аты-жөніндегі «гендерлік белгілер» де белгілі рөл ойнайтыны көрініп отыр. Ермек деген жолдасымыздың жұмысқа келгенде бастығы «сенімен хат жазысып жүргенде мырза деп жазып жүргенім үшін кешірім сұраймын» деп күлген деген әңгімесі де есімнің әлеуметтік аспектідегі маңыздылығынан хабар береді. Осы жағдайлар да тақырыпты таңдауға түрткі болды.

Түркі тілдерінде тектік категорияның анық көрінбеуіне байланысты қосжынысты есімдер маңызды емес деп жаба салуға болатын еді. Бірақ, түркі халықтарында ерлер мен әйелдерге бірдей қойылатын есімдер көп. Қазақстандағы кісіні атауға байланысты құрылымда кейде тегі мен есіміне қарап оның қыз немесе ұл екенін ажырату қиынға соғатыны бар.

Жаһандану кезеңінде әлемдік мәдениеттердің араласуымен қатар адамзатқа ортақ әлеуметтік проблемалар ашық талқылана бастады. Мәдениеттердің өзара алмасуы мен әлеуметтік жағдайға қатысты фактілер есім берудің заманауи тенденциясын қалыптастырды. Кісі есімдері қоғамның дамуындағы саяси-экономикалық жағдайларға байланысты мағыналық, тұлғалық, құрылымдық жағынан өзгеріп, дамып отырады. Қазақ қоғамындағы әлеуметтік өзгерістер кісі есімдерінің мазмұны мен құрылымына да жаңа бағыт алып келді. Сәйкесінше антропонимиялық зерттеулердің кеңеюіне игі әсерін тигізуде. Қазақ антропонимиялық жүйесінде жоғарыда айтып көрсеткендей «қосжынысты есім» термині қолданыла бастады. Әрі қарай олардың қазақ қоғамындағы көрінісін зерттеуге тоқталамыз.

Зерттеу әдістері мен материалдар

Осы мақалаға негіз ретінде қазақ тіліндегі «қосжынысты есімдердің» алғашқы тізімі-«Qazaqgrammer» инстаграмм парақшасында 2022 жылы жарияланған «100 қазақша унисекс есім» алынды. Оның сипаттамасында «қызға да, ұлға да қойылатын есімдер» деп берілген. Осы жазбаға берілген 300 ден аса пікірлердің арасында берілген жүздікке ілінбей қалған есімдер де кездесті және олар аз емес еді. Ал кейбір пікірлерде қосжынысты есімдер екендігіне күмән келтіргенде де бар. Сонымен қатар, бұл есімдерді «унисекс» емес «нейтрал» деп те атауды ұсынады. Кейбір азаматтар осы тізімнен өз аттарының табылмағанына қуанса, екіншілері есімдерінің қос жынысты екенін көріп таң қалып отыр. Мақала зерттеу нәтижесіне жету барысында қосжынысты есімдердің қоғамдағы прогрессивті дамуын анықтау үшін хронологиялық әдіс қолданылды. Балаларға берілген есімдердің сандық көрсеткішін көрсету үшін сандық әдіс, есімдерді беру мен оны қабылдаудың психологиялық ерекшеліктерін және есімдерді мағыналық және құрылымдық жағынан талдау үшін лингвистикалық сапалық әдістер қолданылды.

Қазақ тілінде осы тақырып туралы арнайы зерттелген жұмыстар табылмады. Дегенмен антропонимдерге байланысты зерттеу жұмыстарында осы тақырыпқа байланысты ғылыми мағлұматтар кездеседі. Әйгерім Әлиакбарова «Жаңа әлеуметтік-мәдени жағдайдағы заманауи қазақ антропонимиясы: трансмиссия, трансформация» атты докторлық диссертациясының екінші бөлімінде кісі есімдерін құрылымдық-сөзжасамдық тұрғыдан зерттей келе ер және әйел есімдеріне байланысты бөліп қарастырады. Сонымен қатар «Тілдік бірліктерді саралау нәтижесінде қазіргі қазақ антропонимиясында ұлға мен қызға қойылатын ортақ есімдер

кездеседі». Ә. Әлиакбарова аталған еңбегінде 66 есімді көрсетеді. Қазіргі уақытта «Ер және әйел антропонимдерін ажыратуға мүмкіндік беретін тек категориясына қатысты бір түбірден жасалып, -а жалғануы арқылы ажыратуға болатын заманауи есімдер қатары артқандығын атап өтуге болады: Айдан – Айдана, Алан – Алана, Даян – Даяна, Дидар – Дидара, Дияр – Дияра, Диляр – Диляра, Елжан – Елжана, Замир – Замира, Карим – Карима, Мүслім – Мүслима, Рашид – Рашида, Раян – Раяна, Ренат – Рената, Ризат – Риза, Руслан – Руслана, Сағи – Сағия, Салим – Салима, Саян – Саяна, Сұлтан – Сұлтана» [7, 60-б.].

Тілдердегі «қосжынысты есімдерді» зерттеу бойынша шет тілдерінде бірнеше ғылыми мақалалар жарияланған. Америкалық ғалымдар Бари Херберт пен Айлене Харпер есімдердегі тектік ерекшеліктер мен олардың қос жынысқа қойылуын зерттеген екі мақала жариялайды. Х. Бари пен А. Харпер 1993 жылы 1960–1990 аралығында туылған балаларға берілген есімдер бойынша зерттелген жұмыстың нәтижесін шығарса [8], 2014 жылы 1990–2010 аралығында туылған балалардың арасындағы қосжынысты есімдерді қарастырып екінші мақаласын жарыққа шығарады [9]. Осы зерттеулер бойынша 1960 жылы унисекс есімдері 1990 жылмен салыстырғанда әйелдерге қарағанда еркектердің арасында азырақ болғаны байқалады. Бұндай есімдер 1990 жылдан 2010 жылға дейінгі аралықта гендерлік артықшылықтың екі түріне бөлінді. Бұрынғы деректерде олардың көпшілігі алдымен еркек есімдері, кейін әйел есімдері болған. Х.Бари өз зерттеудің барысында балаларды ақ және қара аналардан туылғандар деп екі топқа бөліп қарастырады. Зерттеу барысында ғалымдар қосжынысты есімдердің арасында 1990 жылы ұлдарға көп берілген *Пэйтон*, *Эмерсон*, *Риз*, *Райли және Ангел* есімдері 2010 жылы қыздар арасында кең қойылғанын, ал *Джейден*, *Эштон және Дэвон* 2010 жылы әйелдерге қарағанда еркектер арасында көп кездескенін көруге болады. Зерттелген соңғы 20 жылдың ішінде көбінесе қосжынысты есімдердің қолданылуы қыздар арасында көбірек болғанын көрсетілген. Авторлар сонымен қоса зерттеулерінде есімдерді фонетикалық жағынан қарастырып, әйелдерге қарағанда еркектерге көбірек берілген 11 есімдердің соңы «п» немесе «r» әрпіне аяқталатындығын, қыздардың есімдерінің көбі «а» әрпіне бітетіндіктен, Дакота есімі 2010 жылдан бастап қыздар арасында да көп қолданыла бастағандығын айтады [9, 235-б.]. Орыс тілінде әйел есімдері негізінен «а» және «я» әріптерімен аяқталады. Бір ғана «Любовь» есімі «жіңішкелік белгісімен» аяқталады. Оны орыс тіліндегі тек категориясының қосымшаларымен байланыстыруға болады. Дегенмен, ер азаматтарды әйелдердің есімімен атау факторлары да кездеседі.

Талдау мен нәтижелер

«Qazaqgrammer» инстаграм парақшасында қазақ тіліндегі ұлға да, қызға да қойылып жүрген жүз есім берілген (1-кесте).

Берілген бұл есімдер құрамына қарай біртүбірлі және көптүбірлі деп бөліп қарастырылды.

Бір түбірлі қосжынысты есімдер: Айдын, Айман, Алтын, Анар, Аңсаған, Аңсар, Арай, Ардақ, Арман, Асыл, Аян, Әуез, Бағдат, Бағлан, Бақыт, Баян, Бейбіт, Береке, Ғани, Дархан, Дәурен, Дидар, Ермек, Жалғас, Жанар, Жанат, Жансая, Жарқын, Жеңіс, Жұлдыз, Камал, Кенже, Қайрат, Қанағат, Қаршыға Қасиет, Қуандық, Қуаныш, Ләззат, Манат, Марал, Мархаббат, Махаббат, Мақсат, Мейір, Мейірім, Мейрам, Мерей, Мереке, Назым, Өркен, Райхан, Рауан, Рахат, Сағадат, Сағыныш, Саламат, Салтанат, Самал, Сұңқар, Сымбат, Тұрар, Үміт, Шалқар, Шапағат, Шаттық, Шуақ, Шынар, Шырақ, Ырыс, Іңкәр.

Екі түбірлі қосжынысты есімдердің құрамындағы есімқұраушы негізгі компонент ретінде *ай*, *ақ*, *жан*, *хан*, *нұр*, *бек* идентификаторларынан құралған екі түбірлі есімдер кездесті:

Ай: Айзат, Айжан, Айнұр, Алтынай, Нұрай;

Ақ: Ақжан, Ақжүніс, Ақниет, Ақнұр, Ақтілек;

Жан: Айжан Нұржан, Саяжан, Айтжан, Ақжан, Асылжан, Аяжан, Бақытжан, Жанбота, Жаннұр, Қалжан, Мейіржан,

Хан: Асылхан, Нұрхан;

Нұр: Елнұр, Айнұр, Ақнұр, Жаннұр, Нұрай, Нұрасыл, Нұрбақыт, Нұржан, Нұрзат, Нұрлан, Нұршат, Нұрхан;

Бек: Бекзат.

1-кесте – Қазақ тіліндегі қос жынысты есімдердің тізімі

Айдын	Аңсаған	Бақытжан	Жанбота	Мейірім	Назым	Саяжан
Айзат	Аңсар	Баян	Жаннұр	Мереке	Нұрай	Нұржан
Айжан	Арай	Бейбіт	Жансая	Назым	Нұрасыл	Сұңқар
Айман	Ардақ	Бекзат	Жарқын	Нұрбақыт	Нұрзат	Сымбат
Айнұр	Арман	Береке	Жеңіс	Нұрлан	Нұрхан	Тұрар
Айтжан	Асыл	Ғани	Жұлдыз	Мархабат	Өркен	Үміт
Ақжан	Асылжан	Дархан	Камал	Махаббат	Райхан	Шалқар
Ақжүніс	Асылхан	Дәурен	Кенже	Мақсат	Рауан	Шапағат
Ақниет	Аяжан	Дидар	Қайрат	Мейір	Рахат	Шаттық
Ақнұр	Аян	Елнұр	Қалжан	Мейіржан	Сағадат	Шуақ
Ақтілек	Әуез	Ермек	Қанағат	Мейірім	Сағыныш	Шынар
Алтын	Бағдат	Жалғас	Қуандық	Мейрам	Саламат	Шырақ
Алтынай	Бағлан	Жанар	Марал	Мерей	Салтанат	Ырыс
Анар	Бақыт	Жанат	Мақсат	Мереке	Самал	Іңкәр

Дереккөз: «Qazaqgrammer» инстаграм парақшасынан алынды.

Қазақ есімдері халықтың тарихы мен мәдениетінен хабар беріп отыратын тілдік тірі бірліктер. Қазақ антропонимиясының тарихы өте ерте кезден басталады. Оның түркі халықтарының тарихымен тікелей байланысы бар. Қазақ ономастикасының атасы, қазақ антропонимиясының негізін қалыптастырушы ғалым Т. Жанұзақов қазақ тіліндегі антропонимдердің тарихынан бастап дамуын саралай келе үлкен төрт дәуірге бөліп қарастырған [10, 14–15-бб.]. Антропонимдерді зерттеуші ғалым Ұ.А. Мұсабекова Т. Жанұзақовтың бөлу қағидасына өзінің пікірін білдіре отырып, оған тағы бір бөліністі қосуды ұсынады [11, 16-б]. Нәтижесінде қазақ антропонимиясының пайда болуы мен дамуына байланысты бес дәуірді көрсетеді. Қазақ антропонимиясын тіл тарихын заманауи әдістер арқылы зерттеуші ғалым Г.Б. Мадиева қазақ атропонимиясы дамуының «посткеңестік кезең» дәуірін енгізеді [12, 86 б.]. Бұл тарихи бөліністерді талдап, саралап, қазақ кісі есімдерінің тарихын тіл тарихымен тікелей байланыстыра отырып жас маман Ы.Ә. Тұранов жеті кезеңге бөліп қарастыруды ұсынады [13, 213-б]. Жоғарыда аталған ғаалымдардың еңбектеріндегі қазақ есімдерін қарастыратын болсақ, олардың құрамы қазіргі уақытта біршама өзгеріске түскенін байқауға болады. Түркі немесе исламның келуімен байланысты дәуірлерде есімдердің қойылуында мағына алғашқы орында тұрса, посткеңестік дәуірден бастап айтуға жеңіл, есте сақталуы оңай, дыбысталуы әуезді есімдер көбейе түскенін байқауға болады. Зерттеушілердің еңбектерінде антропонимдік қордың мағыналарына да байланысты түрлі пікірлер бар. Жалпы қазақ тілінің грамматикасында жынысты ажырататын тілдік категория жоқ. Бірақ кісі есімдері лингвистикалық бірлік болса да онда жыныстық ажырату белгілері кездеседі. Бұл туралы Әйгерім Әлиакбарова өзінің докторлық диссертациясында бірнеше ғалымдардың пікірін келтіре отырып, ер мен әйел антропонимдерінің лексикалық жүйесінен гендерлік айырмашылықты байқауға болатындығын айтады. «Ер антропонимдері аңдарға, құстарға байланысты атаулардан болса, ал әйел антропонимдері өсімдік, мата атауларынан қойылған» [7, 89-б.]. Автор қазақ кісі

есімдерінің лексика-семантикалық топтарын бөлгенде де ер және әйел есімдері деп бөліп отырғанымен ұлға мен қызға қойылатын ортақ есімдер кездесетіндігін айтады. Сонымен қатар, ғалым заманауи есімдердің арасында ер және әйел антропонимдерін ажыратуға мүмкіндік беретін «-а» қосымшасының пайда болғанын мысалдар арқылы дәлелдейді. Антропокомпонеттер арасында «ер» компоненті ер есімдерін жасауда, «гүл» компоненті әйел есімдерін жасауда кеңінен қолданылады. Сондай-ақ гендерлік айырмашылықты ажыратуға мүмкіндік беретін антропокомпонеттер де бар [7, 102-б.]. Соңғы уақытта қазақ әйел кісі есімдерінің соңында орыс тіліне еліктеуден туған «а» қосымшасымен айту үрдісі ашық айтуға болған. Асела, Асема, Жанара, Гульнара тағы басқа. Орыс тілінде бір ғана әйел есімі жіңішкелік белгісімен аяқталады. Қалған әйел есімдерінің екі дауысты – «а» мен «я» дыбыстарына бітеді: Анастасия, Мария, Ксения, Анна, Елизавета, Оксана.

Біз үлгі ретінде отырған алып қазақ тіліндегі қосжынысты есімдерді қойылу уәжі мен мағыналарына қарай бірнеше топқа бөліп қарастыруға болады.

1. Абстарктілі мағынаны білдіретін есімдер: Айдын, Шапағат, Махаббат, Сағыныш, Сағадат, Саламат, Шынар, Шалқар, Ермек, Арай, Береке, Рауан, Нұрасыл.

2. Сезімді, адамның эмоциялық сезіміне бағытталған есімдер: Рахат, Шаттық, Қанағат, Мейіржан, Мейірім, Қуандық, Шуақ, Бақытжан, Сағыныш, Мейір, Бақыт, Нұрбақыт Махаббат, Жарқын, Іңкәр, Қуаныш, Салтанат, Мейрам.

3. Адамның арман, мақсатын білдіретін сөздерден жасалған есімдер: Жалғас, Аңсаған, Аңсар, Мақсат, Тұрар, Үміт, Жеңіс, Өркен, Ақгілек, Бейбіт, Нұрлан, Арман, Ақниет.

4. Фауна мен флорадан жасалған есімдер: Анар, Бағлан, Марал, Сұңқар, Райхан, Жанат.

5. Адамның бойындағы қасиеттері мен дене келбеті: Асылжан, Ақжүніс, Жұлдыз, Дидар, Сымбат, Асыл, Ақжан, Айман, Баян, Ардақ, Камал, Дархан, Ғани, Алтынай, Қайрат.

6. Басқа мағыналар: Айзат, Жанар, Айжан, Жанбота, Мерей, Айнұр, Қалжан, Елнұр, Әуез, Алтын, Кенже, Аян, Мархабат, Нұрхан, Дәурен, Аяжан, Ақнұр, Нұрзат, Асылхан, Нұржан, Саяжан, Нұрай, Назым, Мереке, Шырақ, Жаннұр.

Есімдердің мағыналарына қарай топтағанда негізінен бейтараптылық мағыналардағы сөздер жасалғандығын байқауға болады. Әсіресе сезім, эмоция, адамның жаны, рахаты, бақыты деген абстракттілі мағыналарды беретін есімдер қосжынысқа беріле береді. Осындай мағынадағы есімдердің бірнешеуін ашып көрсетуді жөн көріп отырмыз. *Бақыт (Бақытжан, Баян – түркі тілінен аударғанда бақыт)* – парсы тілінен аударғанда – «бақыт», *Ләззат (Ләзат)* – араб тілінен аударғанда – «бақыт», «рахат» деген мағыналарды білдіреді. Сын есімнен жасалған кейбір есімдердің өзі қосжыныстың да сол қасиеттерге ие бола алатындығын көрсете алады: *Бекзат* – «әмірші», «ханзада», «қожа», *Ғани* – «бай», «гүлденген», «асыл», «бай». *Кенже* – отбасындағы соңғы туылған қызға да, балаға да қойылатын есімдер. *Мереке, Жеңіс* деген есімдер де есімнің әлеуметтік бағытын білдіреді. Мереке күндері туылған балаларға қойылатын Айтхан, Рамазан деген есімдер де осының жалғасы.

Қосжынысты есімдерді берудің қазіргі замандағы үрдісін және адам психологиясына әсерін анықтау мақсатында Назарбаев университеті студенттерімен сауалнама жүргізілді. Сауалнамаға жалпы 70 адам қатысты және қатысушыларға 6 сұрақ қойылды. Негізі сұрақтың бұлай қойылуының алдында қатысушылармен осы тақырып туралы ақпарат берілді әлеуметтік желідегі берілген кестені талқылап, ұлттық ерекшеліктер туралы, есімдердің құндылықтардың бірі екендігі айтылған жұмыстар жүргізілді.

1. Сіздің есіміңіз қосжыныстыға жата ма?

2. Сіздің қосжынысты есімді ауыстырғыңыз келе ме?

3. Сіз ұрпағыңызға қосжынысты есім беретін бе едіңіз?

4. Осы есімдер адамның психологиясына теріс әсер етеді деп ойлайсыз ба?

Алғашқы сұрақ бойынша сұраққа студенттердің 40 пайызы өз есімдерін қосжынысты есімдерге жатқызбайды (1-сурет). Сұрақтар анонимді түрде өткізілгендіктен қатысушылардың есіміне талдау жасау мүмкін емес. Егер сауалнамаға қатысушылардың есімдерін біліп, талдау жасайтын болсақ, бұл пайчарт көрсеткіштерінің өзгеруі мүмкін еді. Себебі «Qazaqgrammer» инстаграм парақшасында «Қосжынысты» кейбір есімдері бар кісілер ол аттар туралы нақты білмейтіндіктерін жазған.

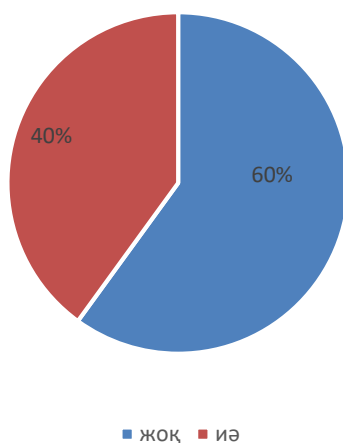

1-сурет – Өз есімдерін қосжынысты есімдерге жатқызбайды

Сауалнамадағы екінші сұрақ бойынша есімдері қостектіге жататын адамдардың тек 13% ғана аттарын ауыстырғысы келеді, 36% адамдар унисекс есімдеріне қарсы емес, қалғанын есімдері ол туралы бейтарап ойда болып отыр (2-сурет).



2-сурет – Аттарын ауыстыру бойынша нәтиже

Сауалнамадағы кезекті болашақ ұрпағыңызға қосжынысты есім беру туралы болған еді. Бұл мәселе бойынша қазіргі жастардың таңдауы нақ екіге бөлінді (3-сурет). Соған қарағанда есімнің жынысты білдіру тенденциясы өзекті болып отырғанын көрсетеді. Қазақ халқының есім беру тарихындағы қыз балаларды әдемілікке, нәзіктікке баулайтын, ал ер балаларды батырлыққа, ерлікке, батылдыққа жетелейтін есімдер беру үрдісін біздің сауалнама нәтижелері болашақта өзгеріске түсу ықтималдылығының жоғары екендігін көрсетеді.

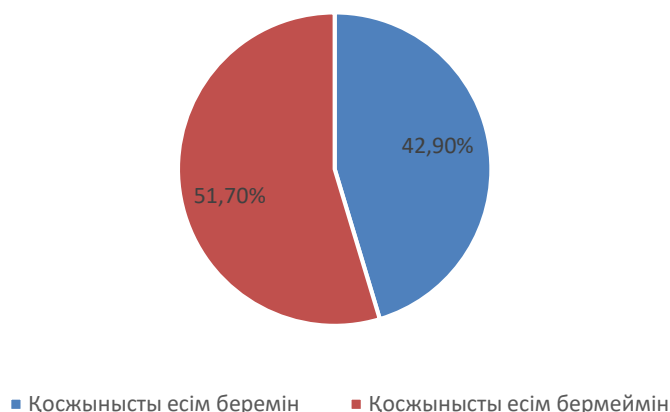

3-сурет – Болашақ ұрпаққа есім беруде қосжынысты есімді таңдау бойынша нәтиже

Қосжынысты есімдердің психологияға, еңбек нарығына, дос болуға әсер етуі мүмкіндігі туралы ойларын білу мақсатында қойылған сұрақтың нәтижесінде айырмашалықтың үлкен екендігі байқалды (4-сурет).

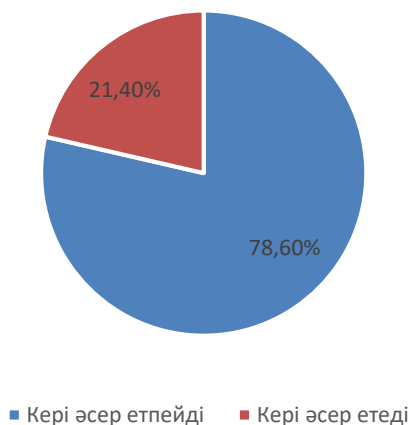

4-сурет – Қосжынысты есімдердің еңбек нарығына әсері бойынша нәтиже

Кейбір студенттер өз есімдерінің қосжынысты екенін білмесе де, кейде мағыналарына байланысты қиындықтардың кездесіп жататындығын немесе керісінше шабыт беріп, көмектесіп жіберетіндіктерін жазған. Бірақ, қос жынысты есімдер туралы көбінің пікірі жоғары. Тек 21,4 пайыз студент ғана кері әсер етуі мүмкіндігі бар екендігін көрсетеді. Бұл сауалнама қорытындысы да алдыңғы нәтижедегідей болашақта есімдердің жынысқа қарамай берілу тенденциясының жоғарылау мүмкіндігінің бар екендігін көрсетеді.

Қорытынды

Стереотиптер біртіндеп жойылатын біздің қазіргі қоғамда барған сайын өзекті болып келе жатқан құбылыстардың бірі – қосжынысты есімдер. Ерге де, әйелдерге де бірдей қойыла беретін есімдер жеке тұлғаны ғана емес, сонымен қатар гендерлік рөлдерді қабылдаудағы әлеуметтік-мәдени өзгерістерді көрсетеді. Қосжынысты есімдерді берудің бірнеше ерекшеліктерін атап өтуге болады. Қосжынысты есімдер гендерлік шектеулерге қарамастан жеке тұлғаны қарастырудың бірегей мүмкіндігін береді. Бұл атаулар қоғамда өзін-өзі анықтауға икемділікті қамтамасыз ете отырып, өзін-өзі көрсету және таңдау үшін

бұрын-соңды болмаған мүмкіндіктерді ашады. Сонымен қатар мәдениеттер мен ұлттар арасындағы қашықтықты қысқартуда да маңызды рөл атқарады. Жаһандану барған сайын байқалатын әлемде әртүрлі мәдени контексттерге оңай бейімделетін атауларды қолдану бірлік пен түсіністікке ықпал етеді.

Жаһандану кезеңінде балаға есім беру тенденциясы да өзгеріске түсуде. Антропонимияда пайда болған «юнисекс есімдер» термині осы өзгерістердің біріне жатады. Биологиялық жыныстардың әлеуметтік теңдігіне үлкен мән беріп келе жатқан әлемдік қоғамда сәбиге қосжынысты есім беру үрдісінің белең алуы заңды процесс болып отыр. Оның негізінде баланы гендерлік қысымсыз тәрбиелеу мен қоғамда өзін еркін сезінуіне мүмкіндіктері жатыр. Бұл сән үрдісі ғана емес, сонымен қатар қоғамның жеке бостандық пен теңдік туралы өзгеретін көзқарасының көрінісі. Бұл атаулар өзін-өзі көрсету, мәдениеттерді біріктіру және ескірген стереотиптерді шақыру үшін кеңістік құруда маңызды рөл атқарады. Нәтижесінде бізде қоғам құрудың бірегей мүмкіндігі бар, онда әрбір есім адамның жынысына емес, оның құндылықтарына ие.

Қорыта келгенде, мақаланың мақсатына байланысты қазіргі замандағы қосжынысты есімдердің қазақ тіліндегі көрінісі туралы айтылды. Қолданыстағы есімдердің біршамасы таңдап алынып, олар құрылымына және мағыналарына қарап топтап көрсетілді. Сауалнама және деректердің нәтижелерін назарға ала отырып, қос жынысты есімдердің қазіргі заманда кең таралғанын білуге болады. Олар дүниенің басым мемлекеттерінде кездеседі. Тек Исландия және Германия сынды елдердің есімдер адамның жынысын білдіру керек деген шектеулер бар. Бұндай жағдайды жыныстарды шатастырып, құжат рәсімдеу қиындықтарын тудырумен қатар, адамға өзін анықтауға кедергі келтіретіндіктерімен түсіндіреді. Қазақстанға келер болсақ, бұл елде де жынысты анықтауға мүмкіндік бермейтін есімдер кең таралып жатыр. Олар көбінесе қысқа және көзшалымға оңай көрінеді. Ата-аналардың балаларына бейтарап есім беруінің тағы бір себебі осы сияқты. Бұл болжам болашақтағы зерттеудің мақсаты болып көрініп тұр.

Бұл мақала ҚР ҒЖБ 2023-2025 жылдарға арналған гранттық қаржыландыру бойынша «Қазақстан Республикасының жоғары оқу орындарындағы гендерлік білім берудің ғылыми тұжырымдамасы: теориялық-әдіснамалық негіздері» (AP19680587) атты жоба аясында дайындалды.

ПАЙДАЛАНЫЛҒАН ӘДЕБИЕТТЕР ТІЗІМІ

1. Suleimenova G.S. Effectiveness of Teaching Kazakh Onomastics and Toponyms to University Students // Ясауи университетінің хабаршысы. – 2023. – №4(130). – Б. 318–328. <https://doi.org/10.47526/2023-4/2664-0686.26>
2. Lag om personnamn. [Electronic resource]. URL: https://www.riksdagen.se/sv/dokument-och-lagar/dokument/svensk-forfattningssamling/lag-20161013-om-personnamn_sfs-2016-1013/ (date of access 15.08.2024)
3. Alvarez L. Jens and Vita, but Molli? Danes Favor Common Names. – 2004. [Electronic resource]. URL: <http://www.nytimes.com/2004/10/08/world/europe/jens-and-vita-but-molli-danes-favor-common-names.html> (date of access 15.08.2024)
4. Tagliabue J. A Swede by Any Other Name. In Fact, Many Swedes. – 2011. [Electronic resource]. URL: <http://www.nytimes.com/2011/02/01/world/europe/01stockholm.html> (date of access 15.08.2024)
5. Marszal A. Why you can't be called Duncan in Iceland. – 2014. [Electronic resource]. URL: <http://www.telegraph.co.uk/news/worldnews/europe/iceland/10930163/Why-you-cant-be-called-Duncan-in-Iceland.html> (date of access 15.08.2024)
6. Bertrand M., Mullainathan S. Are Emily and Greg More Employable Than Lakisha and Jamal? A Field Experiment on Labor Market Discrimination // The American Economic Review. – 2004, September.

7. Әлиакбарова А.Т. Жаңа әлеуметтік-мәдени жағдайдағы заманауи қазақ антропонимиясы: трансмиссия, трансформация: филол. ғыл. док. ... дис. – Алматы, 2020. – 278 б.
8. Barry H., Harper A. Feminization of unisex names from 1960 to 1990 // *Names*. – 1993. – Т. 41, №4. <https://doi.org/10.1179/nam.1993.41.4.228>
9. Barry H., Harper A. Unisex names for babies born in Pennsylvania 1990–2010 // *Names: A Journal of Onomastics*. – 2014. – Т. 62, №1. <https://doi.org/10.1179/0027773813Z.00000000060>
10. Жанұзақов Т.Ж. Қазақ есімдерінің тарихы (Лингвистикалық және тарихи-этнографиялық талдау). – Алматы: Ғылым, 1971. – 218 б.
11. Мусабекова У.А. Мотивациялық аспект антропонимдердің қазақ және орыс тілдеріндегі көрінісі: филол. ғыл. канд. ... автореф. – Алматы: Абай атындағы Алматы мемлекеттік университеті, 1996. – 24 б.
12. Мадиева Г.Б. Имя собственное в контексте познания. – 2-басылым, өңделген және толықтырылған. – Алматы: Қазақ университеті, 2010. – 239 б.
13. Тұранов Ы.Ә. Қазақ антропонимдерін дәуірлеу мәселелері // *ҚазҰУ хабаршысы. Филология сериясы*. – 2012. – №5–6 (139–140). – Б. 211–216.

REFERENCES

1. Suleimenova G.S. Effectiveness of Teaching Kazakh Onomastics and Toponyms to University Students // *Iasau universitetinin habarshysy*. – 2023. – №4(130). – В. 318–328. <https://doi.org/10.47526/2023-4/2664-0686.26>
2. Lag om personnamn. [Electronic resource]. URL: https://www.riksdagen.se/sv/dokument-och-lagar/dokument/svensk-forfattningssamling/lag-20161013-om-personnamn_sfs-2016-1013/ (date of access 15.08.2024)
3. Alvarez L. Jens and Vita, but Molli? Danes Favor Common Names. – 2004. [Electronic resource]. URL: <http://www.nytimes.com/2004/10/08/world/europe/jens-and-vita-but-molli-danes-favor-common-names.html> (date of access 15.08.2024)
4. Tagliabue J. A Swede by Any Other Name. In Fact, Many Swedes. – 2011. [Electronic resource]. URL: <http://www.nytimes.com/2011/02/01/world/europe/01stockholm.html> (date of access 15.08.2024)
5. Marszal A. Why you can't be called Duncan in Iceland. – 2014. [Electronic resource]. URL: <http://www.telegraph.co.uk/news/worldnews/europe/iceland/10930163/Why-you-cant-be-called-Duncan-in-Iceland.html> (date of access 15.08.2024)
6. Bertrand M., Mullainathan S. Are Emily and Greg More Employable Than Lakisha and Jamal? A Field Experiment on Labor Market Discrimination // *The American Economic Review*. – 2004, September.
7. Aliakbarova A.T. Zhana aleumetik-madeni zhagdaidagy zamanau qazaq antroponimiasy: transmissia, transformacia: filol. gyl. dok. ... dis. [Modern Kazakh anthroponymy in a new socio-cultural context: transmission, transformation: dis.]. – Алматы, 2020. – 278 б. [in Kazakh]
8. Barry H., Harper A. Feminization of unisex names from 1960 to 1990 // *Names*. – 1993. – Т. 41, №4. <https://doi.org/10.1179/nam.1993.41.4.228>
9. Barry H., Harper A. Unisex names for babies born in Pennsylvania 1990–2010 // *Names: A Journal of Onomastics*. – 2014. – Т. 62, №1. <https://doi.org/10.1179/0027773813Z.00000000060>
10. Zhanuzaqov T.Zh. Qazaq esimderinin tarihy (Lingvistikalıyq zhane tarihi-etnografialıyq taldau) [History of Kazakh names (linguistic and historical and ethnographic analysis)]. – Алматы: Gylym, 1971. – 218 б. [in Kazakh]
11. Musabekova U.A. Motivacialıyq aspekt antroponimderdin qazaq zhane orys tilderindegi korinisi: filol. gyl. kand. ... avtoref. [Motivational aspect expression of anthroponyms in Kazakh and Russian: abstract]. – Алматы: Abai atyndagy Almaty memlekettik universiteti, 1996. – 24 б. [in Kazakh]
12. Madiyeva G.B. Imia sobstvennoe v kontekste poznanıa [Proper name in the context of cognition]. – Алматы: Qazaq universiteti, 2010. – 239 б. [in Kazakh]
13. Turanov U.A. Qazaq antroponimderin daırlıy maseleleri [Problems of the epoch-making of Kazakh anthroponyms] // *QazUU habarshysy. Filologia seriasy*. – 2012. – №5–6 (139–140). – В. 211–216. [in Kazakh]

ӘОЖ 81 (091); 81(092); МҒТАР 16.01.07
<https://doi.org/10.47526/2025-2/2664-0686.193>С. УТЕБЕКОВ¹, Ш.П. ҚАРСЫБЕКОВА², Г.О. СЕЙДАЛИЕВА³¹PhD, Қожа Ахмет Ясауи ат. Халықаралық қазақ-түрік университетінің аға оқытушысы
(Қазақстан, Түркістан қ.), e-mail: senuteb@gmail.com²филология ғылымдарының кандидаты,Қожа Ахмет Ясауи ат. Халықаралық қазақ-түрік университетінің доценті
(Қазақстан, Түркістан қ.), e-mail: sholpan.karsybekova@ayu.edu.kz³PhD, Абай ат. Қазақ ұлттық педагогикалық университеті
(Қазақстан, Алматы қ.), e-mail: g.seidalieva@abaiuniversity.edu.kz

АХМЕТ ЯСАУИ ХИКМЕТТЕРІНДЕГІ «КӨҢІЛ» ЖӘНЕ «ДИЛ» СӨЗІНІҢ ҚАТЫСУЫМЕН ЖАСАЛҒАН ФРАЗЕОЛОГИЯЛЫҚ ТІРКЕСТЕРДІҢ ЛЕКСИКА- СЕМАНТИКАЛЫҚ ЕРЕКШЕЛІКТЕРІ

Андатпа. Мақалада Ясауи хикметтерінде қолданылу жиілігі, мағыналық ерекшелігі, мәндік, ұғымдық алуандығы жағынан ерекше көзге түсетін *көңіл* және *дил* сөздерінің қатысуымен жасалған фразеологиялық тіркестердің лексика-семантикалық ерекшеліктеріне байланысты талдау жасалады. Алдымен *көңіл* сөзінің этимологиясы, қалыптасу, даму процестеріне байланысты кейбір пікірлерге және әртүрлі дереккөздеріндегі анықтамаларға қысқаша тоқталады, мәні, тура және ауыспалы мағыналары, сонымен бірге Ясауи хикметтеріндегі фразалық тіркестерді жасаудағы қызметтері, мағыналық бояулары жайында баяндалады. Одан соң *көңіл* және *дил* сөздерінің қатысуымен жасалған фразеологиялық тіркестердің құрамындағы сөздердің байланысу тәсілдеріне қарай және грамматикалық мағынасына (сөз табына қатыстылығы) қарай топтарға ажыратылады. Одан соң мақаланың мақсатына сәйкес адамның мінез-құлқы, қадір-қасиеті, эмоциясы, сезімі секілді әр түрлі психикалық жай-күйін білдіруде үлкен қызмет атқаратын фразеологиялық тіркестерді хикметтегі жолдардың құрамында көрсетіп, олардың білдіретін мағыналары жөнінде мәлімет беріледі. Бұларды жинақтай келе, лексика-семантикалық ерекшеліктеріне қарай жалпылама «адамның жақсы-жаман мінез-құлқына, сана-сезіміне байланысты перифраздар» және «адамның түрлі психикалық жай-күйін білдіретін перифраздар» деген екі топқа ажыратып, олардың қайғы-дерт, тебіреніс, нала, жиіркеніш, өкпе-реніш, сүйсіну, қайран қалу, аңтарылу, қорқу, сескену, қуану, шаттану, жұбану, төзу, мақтану, шабыттану, қобалжу, қынжылу, ұялу, ұнату, қолдау, жетелеу секілді әртүрлі мағыналық, мәндік, баламалық қасиеттеріне қарай ішінара бірнеше топқа ажыратып, көрсетілді.

* Бізге дұрыс сілтеме жасаңыз:

Утебеков С., Қарсыбекова Ш.П., Сейдалиева Г.О. Ахмет Ясауи хикметтеріндегі «көңіл» және «дил» сөзінің қатысуымен жасалған фразеологиялық тіркестердің лексика-семантикалық ерекшеліктері // *Ясауи университетінің хабаршысы*. – 2025. – №2 (136). – Б. 54–68. <https://doi.org/10.47526/2025-2/2664-0686.193>

*Cite us correctly:

Utebekov S., Qarsybekova Sh.P., Seidalieva G.O. Ahmet Yasawi hikmetterindegi «konil» zhane «dil» sozinin qatysuymen zhasalghan frazeologialyq tirkesterdin leksika-semantikalyq erekshelikleri [Lexical and Semantic Features of Phraseological Phrases with the Participation of the word “Köñil” and “Dil” in the Wisdom of Akhmet Yasawi] // *Yasawi universitetinin habarshysy*. – 2025. – №2 (136). – B. 54–68. <https://doi.org/10.47526/2025-2/2664-0686.193>

Мақаланың редакцияға түскен күні 04.01.2025 / қабылданған күні 30.06.2025

Кілт сөздер: Ясауи хикметтері, абстрактылы атаулар, фразеологиялық тіркестер, лексикалық мағына, семантикалық өріс.

S. Utebekov¹, Sh.P. Karsybekova², G.Seidaliyeva³

¹*PhD, Senior Lecturer of Khoja Akhmet Yassawi International Kazakh-Turkish University
(Kazakhstan, Turkistan), e-mail: senuteb@gmail.com*

²*Candidate of Philological Sciences, Associate Professor of
Khoja Akhmet Yassawi International Kazakh-Turkish University
(Kazakhstan, Turkistan), e-mail: sholpan.karsybekova@ayu.edu.kz*

³*PhD, Abai Kazakh National Pedagogical University
(Kazakhstan, Almaty), e-mail: g.seidaliyeva@abaiuniversity.edu.kz*

Lexical and Semantic Features of Phraseological Phrases with the Participation of the word “Köñil” and “Dil” in the Wisdom of Akhmet Yasawi

Abstract. The article analyzes the lexical and semantic features of phraseological phrases with the participation of the words attention and Dil, which are especially distinguished in terms of frequency of use, semantic specificity, significant, conceptual diversity in Yassawi wisdom. To begin with, we briefly focused on some opinions related to the etymology of the word mood, the processes of formation, development and the main definitions in various sources, talked about the essence, literal and figurative meanings, as well as the functions of creating phrasal phrases in Yassawi wisdom, their semantic colors. Then phraseological phrases with the participation of the words mood and Dil are divided into groups according to the way the words are connected and according to their grammatical meaning (belonging to the word class). Then, in accordance with the purpose of the article, phraseological phrases that have a great function in expressing various mental states of a person, such as behavior, dignity, emotions, feelings, are indicated as part of lines in wisdom, and information about their meaning is given. Summarizing these, according to lexical and semantic features, generalizing them into two groups: “periphrases related to good-bad behavior, consciousness of a person” and “periphrases expressing different mental states of a person”, they are divided into sadness, excitement, Nala, disgust, resentment, admiration, admiration, longing, fear, anxiety, joy, delight, comfort, tolerance, pride, inspiration, anxiety, sadness, shame according to various semantic, semantic, and alternative properties, such as love, support, and leadership, it was partially divided into several groups.

Keywords: Yassawi wisdom, abstract names, phraseological phrases, lexical meaning, semantic field.

С. Утебеков¹, Ш.П. Карсыбекова², Г.О. Сейдалиева³

¹*PhD, старший преподаватель
Международного казахско-турецкого университета им. Ходжи Ахмеда Ясави
(Казakhstan, г. Туркестан), e-mail: senuteb@gmail.com*

²*кандидат филологических наук, доцент
Международного казахско-турецкого университета им. Ходжи Ахмеда Ясави
(Казakhstan, г. Туркестан), e-mail: sholpan.karsybekova@ayu.edu.kz*

³*PhD, Казахский Национальный педагогический университет им. Абая
(Казakhstan, г. Алматы), e-mail: g.seidaliyeva@abaiuniversity.edu.kz*

Лексико-семантические особенности фразеологических выражений с участием слова «көңіл» и «дил» в хикметах Ахмета Ясави

Аннотация. В статье сделан анализ лексико-семантических особенностей фразеологических выражений с участием эмоциональных и ментальных слов, отличающихся по частоте употребления, семантической специфике, смысловому, понятийному разнообразию. Прежде всего, кратко остановился на некоторых мнениях и основных определениях в различных источниках, связанных с этимологией, процессами становления, развития слова ақсау, о значении, прямом и переносном значениях, а также о функциях, смысловой окраске словосочетаний в хикметах Ясави. Затем слова в составе фразеологических выражений, составленных с участием эмоциональных и ментальных слов, подразделяются на группы в зависимости от способа общения и грамматического значения (относительности к классу слов). Далее, в соответствии с целью статьи, в строках хикмета выделяются фразеологические выражения, которые выполняют большую роль в выражении различных психических состояний человека, таких как поведение, достоинство, эмоции, чувства, приводятся сведения об их значениях. После обобщения, они по лексико-семантическим особенностям определены в две группы: «перифразы, связанные с хорошим-плохим поведением, сознанием человека» и «перифразы, выражающие различное психическое состояние человека», разделены на подгруппы в зависимости от различных смысловых, эквивалентных качеств таких как печаль, трепет, проклятие, отвращение, обида, восхищение, удивление, беспокойство, страх, скука, радость, восторг, утешение, терпимость, хвастовство, вдохновение, нервозность, печаль, смущение, симпатия, поддержка, драйв и т.д.

Ключевые слова: Хикметы Ясави, абстрактные имена, фразеологические фразы, лексическое значение, семантическое поле.

Кіріспе

Түркі тілдерінің лексикалық қорының маңызды қабатын абстрактылы ұғымдарға байланысты сөздер (кейде *дерексіз зат есімдер / атаулар*, рус. *отвлечённое имя существительное*, ағ. *abstrakt noun*, фр. *nom abstrait*, нем. *abstraktes nomen*, ар. *ism-i mücerret*, түр. *soyut isim*, *müçärräd isim*, түркм. *abstrakt aatlar*, гагау. *абстракт адлык*, өз. *tavhüm öti*, ұйғ. *абстракт исим*, тат. *абстракт исем*, башқ. *абстракт исем*, құм. *абстрактный ат*, қар.-малк. *абстракт маганалы ат*, ноғ. *абстрактлы ат*, қырғ. *абстрактуу атооч*, алт. *абстракт адалгыш*, хак. *абстрактнай адалгыс*, тув. *тодаргай евес чүве ады ~ абстрактылыг чүве ады*, шор. *көрүнмеенчаткан ат сөзі ~ *абстракт ат сөзі*) құрайды. Ал тілдегі абстрактылы сөздер қабаты әр халықтың әлеуметтік және психологиялық тұрғыдан ойлау деңгейіне, дүниетанымына, наным-сеніміне, рухани әлеміне қарай дамидығын баса айтуға болады. Осы орайда түрік ғалымы Али Акардың «Тілде ең алдымен деректі заттарға атау беріледі. Дами келе дерексіз ұғымдар пайда бола бастайды. Осы жағынан алғанда дерексіз ұғымдар тілдердің даму деңгейінің көрсеткіштерінің бірі деуге болады» [1, 90-б.] деген пікірі оралады. Абстрактылы атауларға байланысты татар ғалымы А.Р. Нургатина да былай дейді: «Обозначенный нами пласт абстрактной лексики формировался длительное время, о чем свидетельствуют самые первые письменные памятники татарского языка, а также других тюрских языков, он возник в глубокой древности. Обогащение татарского языка абстрактными именами существительными происходило на протяжении всей истории татарского языка. Особенно активным этот процесс становится в периоды роста национального самосознания и культуры. Именно это социально-культурное явление мы наблюдаем сегодня, однако до настоящего времени абстрактная лексика не была предметом специального исследования» [2, 2-б.]. Ғалым айтқандай абстрактылы ұғымдар ұлттық сана мен мәдениеттің дамуына байланысты байып отырады. Сондықтан бұндай ұғымдар – логика, философия, теология, психология, мәдениеттану, әлеуметтану, лингвистика, әдебиеттану секілді көптеген ғылымдардың аспектісі.

Түркі тілдерінің ең көне ескерткіштерінің тілдік қорында да абстрактылы атаулардың саны жетерлік. Олар түркі тілдерінің лексикалық қорының байлығын ғана емес жоғары мәдениетінің көрсеткіші ретінде бағалануы және олардың әртүрлі қырынан арнайы зерттелуі түркология ғылымының талабы деп ұғыну керек [3, 71-б.]. Абстрактылы атаулар М. Казам-Бек, А. Байтұрсынов, Н.К. Дмитриев, Н.А. Баскаков, А.Н. Кононов, М.З. Закиев, Ф.А. Ганиев, Д.Г. Тумашев, Г. Ибрагимов, М. Курбанғалиева, Т. Бангуоғлу, Д. Аксан, К. Аханов, Ғ. Мұсаев, А. Ысқақов, З. Коркмаз секілді көптеген зерттеушілердің еңбектерінде грамматикалық бағытта қарастырылып, жалпылама мәлімет беріліп келеді. Бұл еңбектерде көбіне абстрактылы атаулар тақырыбы көбіне-көп зат есімдердің қатарында ғана сөз болады. Мұның өзі абстрактылы мағынадағы сөздердің лексика-семантикалық жағынан арнайы қарастырыла бермейтіндігін көрсетсе керек. Ал негізінен зат есімдердің конкреттілік, абстрактылық, жалпылық, жалқылық, даралық, жинақтылық, жекелік, топтық секілді ерекшеліктеріне қарай ажыратудың өзі сөздердің грамматикалық мағыналарынан гөрі лексика-семантикалық мағынасына сәйкес анықталатыны, яғни морфологиялық, синтаксистік әдістерге қарағанда лексикалық әдіске көбірек иек артылатыны белгілі. Сондықтан заттар мен ұғым атауларының бұл қасиеттерін лексика-семантикалық тұрғыдан да арнайы талдануы қажет-ақ. Осы орайда бүгінгі мақалада да түркі тілдеріндегі абстрактылы атаулардың бірі *көңіл* ұғымының мәні, тура және ауыспалы мағыналары, сонымен бірге Ясауи хикметтеріндегі фразалық тіркестерді жасаудағы қызметтері, мағыналық бояулары жайында арнайы баяндалады. Түркі тілдеріндегі көптеген абстрактылы атаулардың ішінен бір ғана *көңіл* ұғымын тандап алудағы мақсатымыз жайында да орынды сұрақтар болуы мүмкін. Бұған байланысты жауабымыз мақаланың негізгі бөлімдерінде де біршама айтылады. Сондықтан алдымен кіріспеде *көңіл* сөзінің этимологиясы, қалыптасу, даму процестеріне байланысты кейбір пікірлерге және әртүрлі дереккөздеріндегі анықтамаларға қысқаша тоқталып өтейік. Э.В. Севортян, А.М. Щербак, А.М. Рясянен бұл сөздің түбірі **көң* сөзі деп санаса, Кононов *кө-* (мағынасын көрсетпейді) етістігімен байланыстырады. Катрузузнский, Нишанян сияқты этимологтар *көгүс*, *көкірек* сөздерімен қатысы барын айтады [4, 161-162-бб.]. Дегенмен бұл сөз көне түркі ескерткіштерінде де *köñül*, *köñl*, *köngül* түрінде жиі қолданылады және ол «көңіл», «жүрек», «пікір», «көзқарас», «қалау», «ой-толғам», «ниет», «тілек», «идея» мағыналарын білдіреді [5, 38-б.], [6, 148-б.] [7, 115-б.]. Қашқарлық Махмұт бұл сөздің «таным», «түсінік», «сезіну», «түйсіну» мағыналарының да бар екенін көрсетеді [8, 361-б.], [9, 738-б.]. Қазіргі түркі тілдерінде өз. *könül*, қырғ., ұйғ. *köñül*, өзб. *köngil*, башқ., тат. *küñil*, чув. *kätäl*, түрк. *gönül*, түркм. *göwün*, қарай. *göñül*, қарақ. *кеуіл*, қараш. балқ. *кәл*, қыр.тат. *күңел* [10, 382-383-бб.], [11, 343] секілді фонетикалық варианттары қолданылады.

Қазақ әдеби тілінің 15 томдық сөздігінде *көңіл* сөзінің «1. Адамның мінез-құлқына байланысты жалпы эмоциялық сезім (сана, ой, зерде, назар, т.б.). 2. Ынта, ықылас, ниет. 3. *ауыс*. Қиял, арман. 4. *ауыс*. Пейіл, ниет, ілтипат» мағыналарында қолданылатынын жазады [12, 302-б.]. Түрік тілінің сөздігіндегі мағыналары да осыған ұқсас: «1. Адамның ішкі әлемінде болатын махаббат, ниет, қалау, ой, еске алу, естелік сынды сезімдердің негізі; 2. *ауыс*. Ниет, тілек» [13, 776-б.].

Сол секілді діни сөздіктерде де «1. Жүрек. 2. Қалау, тілек. 3. Ниет. 4. Сезім» мағыналары беріледі [14, 107-б.].

А.С. Закирова қазақ аңыз-әңгімелеріндегі *көңіл* сөзінің қолданысына байланысты мынадай анықтама береді: «Көңіл – айналадағы ортаға, жаһанға, ғаламға, ақиқатқа, дүниеге назар салумен байланысты, олармен өзара үйлесім табуы нәтижесінде орын алатын қилы құбылысты сіңіріп-қорытатын адам жанының сырлы әлемі» [15, 86-б.].

Зерттеу әдістері және материалдар

Мақалада *көңіл* аспектісінің түркі тілдеріндегі және Ясауи хикметтеріндегі мағыналық ерекшеліктері, қолданылу жиілігі, фразеологиялық тіркестер мен перифраздардың құрамындағы қызметі, перифраздардың грамматикалық, лексика-семантикалық мағыналарына байланысты мәселелер көтерілмек.

Жалпы, хикметтердің лингвистикалық ерекшеліктеріне байланысты біршама ғалымдардың еңбектерінде сөз болғанымен, хикметтердегі фразалық тіркестер жекелей алынып, ғылыми тұрғыдан қарастырған жұмыс жоқ деуге әбден болады. Хикметтердегі фразеологиялық тіркестер мен мақал-мәтелдер тақырыбы Р. Сыздықова, З. Каймаз, Б. Қорғанбеков секілді бірлі-жарым ғалымдардың еңбектерінде мағыналық ерекшеліктері жағынан қолға алынды. Шын мәнінде Ясауи хикметтерінің көркемдігін арттырып, әсерлілік бояуын түрлендіріп тұрған бірден бір тілдік элемент фразеологиялық тіркестер мен мақал-мәтелдер екені даусыз. Ал хикметтерде қолданған фразеологиялық тіркестердің арасында ақынның өз қолтаңбасына тән тіркестермен қатар түркі халықтарына, қала берді түпкі танымы жағынан мұсылман халықтарына ортақтарының жиі ұшырасуы назар аудартады. Сондықтан да Ясауи хикметтерінің лексикасының ауқымды бөлігін құрайтын фразеологиялық тіркестерді арнайы зерттеу ғылым үшін өте маңызды екені сөзсіз. Алайда, бір ғана мақала көлемінде хикметтердегі бүкіл фразеологиялық тіркестерді қарастырудың мүмкін еместігін ескерткіміз келеді. Осыған орай, бұл мақалада Ясауи хикметтерінде қолданылу жиілігі, мағыналық ерекшелігі, мәндік, ұғымдық алуандығы жағынан ерекше көзге түсетін *көңіл* және *дил* сөзінің қатысуымен жасалған фразеологиялық тіркестерді ғана қарастыру мақсат етілді.

Мақалада қолданылған материалдардың жинақталуы барысында «Диуани хикметтің» қазірге дейін оқылып, толық нұсқасы транслитерациясы және факсимилесі ғылыми айналымға енгізілген Көкшетау (ДХ/К), Санкт-Петербург (ДХ/П), Мысыр (ДХ/М), Стамбұл (ДХ/С), Эмил Эсин (ДХ/Э) нұсқалары және Кемал Эраслан ұсынған таңдамалы хикметтер жинағы пайдаланылды.

Мақалада сипаттамалы, баяндау әдістерімен қоса, ғылыми негізін жасау, перифраздардың мағыналық ерекшеліктерін, баламалық, синонимдік деңгейлерін ажыратып көрсету және қазіргі түркі тілдеріндегі қолданыстары мен мағыналық бояуларын анықтау үшін концептуалды әдіс, синхорониялық (салыстырмалы) әдіс, семантикалық интеграл (жалпылаушы) және семантикалық дифференциал (нақтылаушы) әдістері негізге алынады.

Талдау мен нәтижелер

Түркі халықтарының қай кезеңінде жазылған туындысын алмасақ та, *көңіл* ұғымының алатын орны ерекше. Бұл дәстүр қазақ ауыз әдебиетінде де, қазірге дейінгі жазба әдебиетінде де үзілген жоқ. Түрік ғалымы Жемал Курназ бұл туралы «Парсы тіліндегі *дил*, *дерун*; араб тіліндегі қалб, хатыр, түркі тілдерінде йүрек «жүрек», жан, рух сөздерімен де баламалас қолданылатын *гөнүл* «көңіл» сөзі түркі әдебиетінің диуан, халықтық және діни-сопылық сарындағы үлгілерінде ең көп орын алатын тақырыптардың бірі болып табылады» деп жазады [16, 150-б.]. Өйткені ғалым А.С. Закирова айқындағандай *көңіл* ұғымының тілде психологиялық, танымдық және бейсаналық рөлі ерекше. Көңілдің «әсершілдік, танымдық мүмкіндігі шексіз» және ол «адамның бейсаналық халін танытады» [15, 85–86-бб.]. *Көңіл* ұғымы Жүсіп Баласағұн, Қожа Ахмет Ясауи, Сүлеймен Бақырғани, Жүніс Әміре секілді сопылық әдебиет өкілдерінің шығармашылығында да үлкен мәнге ие. Баласағұн *көңіл* ұғымына мынадай жолдар арқылы сипаттамалар береді:

Көңіл – түпсіз терең теңіз бүгінде,

Білім – інжу жататұғын түбінде [17, 332-б.].

Кеудем оқ, көңілім садақ секілді еді.

Енді көңілімді оқ, кеудемді садақ еткім келді» [18, 51-б.],

Ясауи жырларында да жиі кездесетін *көңіл*, *дил* (ДХ/К-де 62 рет, ДХ/М-де 65 рет, ДХ/П-де 70 рет, ДХ/С-де 68 рет, ДХ/Ә-де 42 рет жұмсалған) ұғымдары ерекше мәнге ие. Мысалы:

Қайдасың деп, қайдасың деп ғашық айтар,

Ғашықларға хаж не болғай машұқ айтар.

Ағзы айтмас, тили айтмас, дил айтар,

Үш йүз алтмыш тамурлары лерзан қылу [19, 211-б.].

Бұл хикметтердегі «аузы бен тіл айтпайды, көңіл айтады» деген жолдары Абайдың «Көңілдегі көрікті ой, ауыздан шыққанда өңі қашады» деген ойларымен сабақтасып жатқандай.

Зерттеушілердің берген мәліметіне қарағанда Абай шығармаларында да ең жиі кездесетін сөз «көңіл» сөзі болса керек. Яғни 238 рет (поэмаларында 5 рет, аудармаларында 36 рет, өлеңдерінде 141 рет, қара сөздерінде 54 рет) қолданылған. [21, 112–113-бб.].

Сонымен бірге түркі тілдерінің ең көне ескерткіштерінің өзінде *көңіл* сөзі қайғы-дерт, тебіреніс, нала, жиіркеніш, өкпе-реніш, қайран қалу, аңтарылу, қорқыныш, сескену, қуаныш, шаттану, мақтану, шабыттану, қобалжу, ұялу, ұнату секілді адамның психикалық жай-күйіне, эмоциясына, сезіміне байланысты фразеологиялық тіркестердің құрамында келіп, баяндаудың эмоционалды экспрессивті бояуын арттыруда орасан зор қызмет етіп жатады. Мысалы, Күлтегін ескерткішіндегі *köñülte sigit kelser* «көңілге қайғы келсе» [22, 344-б.], [5, 38-б.], *köñülteki sabımın urturttum* «көңілдегі сөзімді жаздырттым» [5, 38-б.] деген секілді тіркестер осы сөзіміздің дәлелі. Сол секілді *көңіл* сөзінің қатысуымен жасалған фразеологизм, перифраз, идиома секілді поэтикалық тіркестер Жүсіп Баласағұн, Ахмед Ясауи, Ахмед Жүгінеки, Әлішер Науаи, Атаи, Лүтфи сынды түркі ақын-шайырларының барлығының шығармаларында көптеп кездесіп отырады. Орта ғасырлық түркі ескерткіштерін зерттеуші М. Сабырдың берген мәліметіне қарағанда қыпшақ ескерткіштерінде де *көңіл* сөзінің ұйытқы болуымен *көңүл соңқұры*, *көңүл көзгүсі*, *көңүл құшы*, *көңүлі тар*, *көңүлі йарым*, *құлан көңүл* секілді фразеологиялық тіркестер жасалған [23, 118-б.]. Анадолы түркілері арасынан шыққан ұлы шайырлардың бірі Жүніс Әміреде *gönül yıktak* [24, 1-10-б.], *gönümüzi päs eylemek* [24, 16-б.], *gönüllere girmek* [24, 18-б.], т.б. фразеологиялық тіркестер кездеседі. Жүніс Әміренің қолданған бұл тіркестері арғы-бергі түрік қаламгерлерінің тілінде де, қазіргі түрік әдеби тілінде де жиі жұмсалады.

Абай шығармаларында да *көңіл* сөзі тірек сөз ретінде қолданған фразеологиялық тіркестер жетерлік. Мысалы: *көңіл аулау*, *көңіл ашу* (*көңіл көтеру*), *көңіл беру* (*көңіл қою*), *көңіл бөлу*, *көңіл жету*, *көңіл жіберу* (*көңіл қою*), *көңіл көтерілу*, *көңіл қайту*, *көңіл қою*, *көңіл өсу*, *көңіл толу*, *көңіл тою*, *көңілге алу* (*ойлау*, *ойға алу*), *көңілге бекіту*, *көңілге жағу*, *көңілге келу*, *көңілге салу* (*көңілінен өткізу*), *көңілге түсу* (*көңілге қону*, *көңілге беку*), *көңілге тік келу*, *көңілде суреттеу*, *көңілден кету*, *көңілді қайыру* (*көңілді қайтару*), *көңілі жүру* (*көңілі сағынып жүру*), *көңілі тасу*, *көңілі тыну*, *көңілін басу*, т.б.

Мақалада көріп отырғанымыздай, Көкшетау [25], Мысыр [26], Петербург [27], Стамбұл [28], Эмел Эсин [29], Кемал Эраслан [19], т.б. нұсқаларынан алынған перифраздардың өзі жетпістен асып жығылады. Яғни, алуан түрлі мағына білдіретін бұл перифраздардың құрамында *көңіл* және *дил* сөзі көбіне адамның сан қилы психикалық көңіл-күйін, мінез-құлқын, ойлау, түсіну, сезіну өлшемдерін жеткізуде кілт / тірек сөз қызметін атқарады. Бұл перифраздарды ең алдымен құрылымдық, яғни құрамындағы сөздердің бір-бірімен байланысу формаларына қарай мынадай 4 типі бар.

1) қиыса байланысқан тіркестер: *көңлі бүтүн* (ДХ/С, 77а-9), *көңүл қаттық* (ДХ/К, 576-10), *көңлі сынуқ* (ДХ/К, 25а-5), *көңлі бұзұғ* (ДХ/П, 103а-5), *көңлі сағ* (756-7), *көңлі тірік* (ДХ/П, 40-11) т.б.

2) меңгеріле байланысқан тіркестер: *көңүлге сал-* (ДХ/С, 26-5), *көңүлдерні раушан қыл-* (ДХ/М, 796), *көңліні шад ет-* (ДХ/М, 47а-2), *көңлін аула-* (ДХ/М, 2а/4), *чын көңүлде йығлап йүр-* (ДХ/М, 86а-11), *чын көңүлде күй-* (ДХ/Э, 23а-4), *көңлін ал-* (ДХ/К, 186-1), *чын дил бірлен күй-* (ДХ/М, 226-11), т.б.

3) матаса байланысқан тіркестер: *көңүл бағы* (ДХ/С, 17-9), *көңүл құшы* (ДХ/К, 41а-6), *көңүл көзі* (ДХ/К, 856-2), *көңүлні бустаны* (ДХ/П, 966-11), *көңіл елги* (ДХ/С, 39-2), т.б.

4) қабыса байланысқан тіркестер: *чын көңүл* (ДХ/М, 86а-11; ДХ/Э, 23а-4), *чын дил* (ДХ/М, 226-11), *хаста көңүл* (ДХ/К, 85а-6), т.б.

Сонымен бірге Ясауи хикметтеріндегі көңіл сөзімен жасалған фразеологизмдерді грамматикалық мағынасы (сөз табына қатыстылығы) жағынан шартты түрде үш топқа бөлуге болады:

1) заттық мағыналы фразеологизмдер: *көңүл бағы* (ДХ/С, 17-9), *көңүл құшы* (ДХ/К, 41а-6), *көңүл көзі* (ДХ/К, 856-2), *көңүл мүлки* (ДХ/К, 29а-4), т.б.

2) сындық мағыналы фразеологизмдер: *көңлі бүтүн* (ДХ/С, 77а-9), *көңүл қаттық* (ДХ/К, 576-10), *көңлі сынуқ* (ДХ/К, 25а-5), т.б.

3) етістік мағыналы фразеологизмдер: *көңіл бағла-* (ДХ/П, 536-6), *көңлі қал-* (ДХ/С, 31-12), *көңлүм қозға-* (ДХ/П, 94а-1), *көңүл йүгүртме-* (ДХ/К, 6а-8), т.б.

Әрине, бұл жерде өзек болып отырған перифраздардың таза грамматикалық (морфологиялық, синтаксистік) қызметін негізге алып отырсақ та, олардың сөйлемдегі қызметі күрделі, әрі әр қилы болғандықтан олардың арасында жеке алғанда етістік мағыналы перифраздар қатарына қосқан тіркестеріміз сөйлем құрамында кейде есімше, көсемше формаларын қабылдай отырып, анықтауыштық (сындық), пысықтауыштық (үстеу), онымен қоса тәуелдік, септік формаларын қабылдап заттық мағынаға ие болады. Сол секілді *көңүл көзі ачылғай му? көңүл елкин ачар* секілді тіркестер етістіксіз де айтыла отырып, фразалық тіркестер құрайтынын ескерсек, біздің жіктеуіміз жай ғана шартты бөлу екенін ұғуға болады. Осы жағынан алғанда І. Кеңесбаевтың «фразеологизмдер мызғымастай болып қалыптасқан сөз таптары бар деп, үзілді-кесілді тұжырым жасауға болмайды» деген пікірінің орынды екенін түсінеміз [30, 85-б.]. Сондай-ақ кейбір перифраздардың лексика-грамматикалық мағынасы мен тудыратын мағыналары үнемі сәйкес келе бермейтіні белгілі.

Ал енді лексика-семантикалық жағынан *көңіл* сөзінің қатысуымен жасалған перифраздар адамның мінез-құлқы, қадір-қасиеті, эмоциясы, сезімі секілді әр түрлі психикалық жай-күйін білдіруде қызметтер атқарады. Сондықтан да олардың мағыналары да алуан болып келеді. Оларды жалпылама төмендегіше топтауға болады.

ғарқ-әб болған көңүл мұңға толы көңіл

Зулмет баһри ішінде ғарқ-әб болған көңүлні,

Сайқал беріп хем бірлен зенгәрны ачарлар (ДХ/К, 48а-2).

көңлі бүтүн уайымсыз, мұңсыз, көңілі тоқ

Жанны жанға пәйуанд йетіп рәнгі аулап,

Көңлі бүтүн халайиқдын қаттым мән-а (ДХ/П, 77а-9).

көңүл қаттық мейірімсіз, қатал, тасжүрек

Көңүл қаттық беһайимдин діні сүстлер,

‘Ашықлары өлмей тұрұп фенә болсұн (ДХ/К, 576-10).

көңли сынұқ ренжулі, өкпелі; мұңды, қайғылы

Көңлүм сынұқ көзүм йашлық қадим меләл,

‘Ышқ һанжері йүрек бағрым тешті достлар (ДХ/К, 9а-10).

көңлі бұзұғ қайғылы, мұңды, уайымшыл

- Хақ уаслыны тапмай ізлеп хайрана мен,
Тынмай йығлап көңлі бұзұғ ойрана мен (ДХ/П, 103а-5).
көңлі тірік саналы, сезімтал
Нәфсі өлүк, көңлі тірік мисл мелек,
Мұндағ болмай пірдін баһра алса болмас (ДХ/П, 40-11).
көңлі саф көңілі таза, ақпейіл, ниеті түзу
Білің төртүншісі ‘абд-менәфдүр,
Аларны білсе хер кім көңлі сәфдүр (ДХ/К, 756-7).
көңлі қара мұнды, қайғылы
Сач сақалым көп ақарды көңлүм қара,
Руз-ы маһшар раһм етмесен һәлім тебәх (ДХ/К, 10а-2).
көңүл бағы адамның ішкі әлемі, рухани дүниесі
‘Өмрүм күллі хазан болды емді түйдим,
Көңіл бағы сабаз сенде білмей йүрдім (ДХ/С, 17-9).
көңүл құшы (ұч-) армандау, қиялдау, қиялға берілу
Көңүл құшы һазрет ұчүп йүрүр,
Бұ дүниәны мизәбыдын кечер болғай (ДХ/К, 41а-6).
көңлүм құш дек ұч- қиялдау, арманға берілу
Өзім фақыр болдым хақыр келдім муқыр,
Қанат қақып ұчар құш дек көңлүм менің (ДХ/М, 104а).
көңүл сор- көңілін табуға тырысу, қамқор болу
Ічтім шараб болдүм һараб аслым тұрап,
Келдім күреп көңүл сорап ‘ышққа қарап (ДХ/М, 104б-5).
көңліде сүй- қатты жақсы көру, сүю
Хадиже көңліде аны сүйедүр,
Мұхаммед ‘ышқыда ічі күйедүр (ДХ/К, 76а-9).
көңліге йар бол- қатты жақсы көру, сүю
Ресулны көңліге йар болды Алләх
Аның дек хич кіші болмаптұ ба Алләх (ДХ/К, 76б-10).
көңлүм таш- қайғы-мұннан арылу; жаны жай табу, іштей риза болу
Көңлүм ташты ‘ақлым шашты ‘аршқа ашты,
‘Өмрүм кечті нефсім қатты беһрім ташты (ДХ/М, 104а).
көңлү ойран іші қайғы-дертке толы
Өзі һайрән көңлі ойран көзі йашлық,
Құдретіға һайран болұп қалдым мен-а (ДХ/Э, 22б-10).
көңүл көзи (ачыл-) қуану, шаттану; жүрегіне иман құйылу, ішкі дүниесі жақсы жағынан өзгеру
Құл һуәже Аһмед көңүл ачылғай мұ,
Тіллерімдін дүрр ү геухер сачылғай мұ (ДХ/К, 85б-2).
көңүл мүлкіні (ач-) қуану, шаттық бөлену
Һошланмайдүр ‘әлімлер бізні айған түркіні
‘Ариф ‘ашық ешітсе ачар көңүл мүлкіні (ДХ/К, 29а-4).
көңүл ічре адамның ішкі әлемі, рухани дүниесі
‘Арш істесең мұ’мін құлны көңүлні ічре,
Һаққ тілесең мұ’мін құлны көңүлні ічре.
Көрер болсаң мұ’мін құлны көңүлні ічре,
Ей, йәрәнлар йаһшы қалың та көргенче (ДХ/К, 30б-2)
көңлүм ташым адамның ішкі әлемі, рухани дүниесі мен тәні, жаны мен тәні
Еліг алты йашқа йеттім мұңлұғ башым,

- Еренлердін бехре алмай көңлүм ташым (ДХ/К, 14а-4)
көңүл бостаны адамның ішкі әлемі, рухани дүниесі
Бү көңүліні бустаныдүр ‘ажаб бустан,
Йыл ішінде сайрашұрлар һәзар дастан (ДХ/П, 966-11).
- көңүл елгін ач- қамқорлығына алу
Келің, достлар, Алла йадын даим айтың,
Алла йады көңіл елгін ачар, достлар (ДХ/С, 39-2).
- көңүлге сал- жүрекке ұялату, бойға сіңіру
Көңлімге салып ‘ишқ уа махаббатны илаһим,
Қылғыл мені сен ‘ашық йақтай, Мұхаммед (ДХ/С, 26-5).
- көңүлдерні раушан қыл- көңілге жарық беру, ерекше сезімге, рахатқа бөлеу
Аллаһ йады көңілдерні қылұр раушан,
‘Ашықларға Хұдә өзі уа‘да қылған (ДХ/М, 796).
- көңүл көзін йарутма- көңіл көзін ашу, иманға келу
Көңүл көзін йарутмайын тә‘ат қылса,
Дерғаһыға мақбул емес білдім мен-е (ДХ/Ә, 266-11).
- көңүл мүлкін йарутма- көңіл көзін ашу, иманға келу
Көңүл мүлкін йарутмайын тә‘ат қылған,
Дергахыге қабул ермес білдім мен-е (ДХ/М, 456-7)
- көңліні шад ет- қуанту, сүйсіндіру
Қанлар төкүп көзлерімдін йад етмедім,
сендин қорқуп хаста көңлүм шад етмедім (ДХ/М, 47а-2).
- көңлін аула- көңілін табуға тырысу, қамқорлық жасау
‘Ақыл ерсең ғарышларны көңлін аула,
Мұстафа дек елні кезіп йетім қаула (ДХ/М, 2а/4).
- көңүл бағла- біреуді қатты жақсы көру, ұнату, ғашық болу
Алла дейүп көңіл бағлаб турға ашқан,
Тәжәллінің нуры бірлә ‘ақлы шашқан (ДХ/П, 536-6).
- көңүл қой- жақсы көру, шын сүю
Бірімде талиб болұб йолге кірдім,
Ихлас бірлә йалғұз Хақге көңүл қойдұм (ДХ/П, 946-6).
- көңүл бер- илану, сену; назар аудару, ден қою
Алтмыш ұшде нидә келді құл йерге кір,
Хем жәныңмын жәнәныңы көңүліні бер (ДХ/К, 15а-10).
- көңүл кес- тыйылу, арылу, бас тарту
Аһмед ‘ышққа қадем қой нефси һевәдын көңүл кес,
Һақиқат чын ‘ашыққа раһмет нисәр етерлер (ДХ/К, 48а-8).
- көңүл йару- қайғы-мұңнан арылу, көңіл-күйі орнына келу
Теубе қылған ‘ашықларға раһим ерүр,
Түні күні тұрса сәйым көңүл йарұр (ДХ/К, 50а-10).
- көңүл ач- қайғы-дертін ұмыту, көңілдену
Һуәже Аһмедні асрар тұрғай өзі бидары,
Ачар көңүл зенәры йатмас сеһерде тұрғай (ДХ/К, 686-7).
- көңлі қорқ- іштей шошу, үрейлену, сескену
Қыйәметні шиддетідін ‘ақлым һайрән,
Көңлүм қорқған жәным бірйән һәне ойран (ДХ/К, 10а-11).
- көңлін ал- райына қарайлау; көңілінен шығу
Һайр ұ сеһа қылғанлар йетим көңлін алғанлар,
Чеһәр-йәрлар хем-рәхы кеусер лебінде көрдүм (ДХ/К, 186-1).

- көңүл үз-* бас тарту, күдер үзу, тыйылу
Аслā өзні білмеген көзде йашы ақұзмаген,
Дүнийāдын көңүл үзмеген мен дек гүнāх-кār бар мұ хич (ДХ/К, 346-1).
- көңүл ейле-* разы қылу, көңілін аулау
Тā ат йарағын қылмадым һақны көңүл ейлемедім,
Көп йығлабан зікір етмедім мен дек гүнāх-кār бар мұ хич (ДХ/К, 35а-1).
- көңүл қат-* қолдау көрсету
Би-һабар айтсам ешиткүчі дāнā қаны,
Би-һабарлар ешитсе көңлі қатар достлар (ДХ/К, 726-1).
- көңүлде сақла-* ұмытпау, көңілге тоқу, санаға сіңіру, ойға түю
Бабасыны білсең ‘Абду’л-Мутталиб,
Көңүлде сақлағайсыз йаһшы біліп (ДХ/К, 756-3).
- көңүл йүгүрт-* ықыласы ауу, ұнату
Һақиқатды сөзлер айдым ешитмедің,
Ей, би-һабар һаққа көңүл йүгүртмедің (ДХ/К, 6а-8).
- көңүл савут-* тауаны қайту, шошыну; жабырқандыру
Дүнийā һарām андын көңүл савутмадың,
Залмлерні сана жазā бердім мен-е (ДХ/К, 6а-9).
- көңүл ичре сал-* көңілге ұялату, бойға сіңдіру, көңіл көзін ашу
Нāгeһāндын тұрұрұма қамұғ бүзүрг,
Һаққ ‘ышқны көңлүм ічре салды достлар (ДХ/К, 8а-7).
- көңүл өзге болма-* шыдау, төзімділік көрсету
Йāды бірле болсалар дидār āрзу қылсалар,
Хер ченд һārлық көрселер көңүл өзге болмасұн (ДХ/К, 44а-9).
- көңлін ағрыт-* қатты қынжылту, ренжіту
Зāлым болұп зұлм еткен йетім көңлін ағрыткен [19, 316-б.]
- көңүл тындұр-* дегені болу, жаны жай табу, іштей ризашылық білдіру, ойындағысы болу
Құл Һуāже Ахмед Йасауидін көңүл үздүр,
Һәмә қылса Хақ йадыге көңүл тындұр (ДХ/П, 100а-8).
- көңүл төңрүт-* жан-тәнімен берілу, жақсы көру, сүю, ғашық болу
Хақиқатдын сөзлэгәнīm ешитмәдің,
Дунйа үчүн Хаққа көңүл төңрүтмәдің (ДХ/П, 596-12).
- көңлү биһош бол-* уайымға берілу, қайғыру
Сират атлық көфрүкідін дилім ларзан,
‘Ақлым көңлүм биһош болұб қалды дуслар (ДХ/П, 94а-3).
- көңлі қал-* ренжу, тауы шағылу
Нича айтсам ешиткүчи билган қане,
Бихабарга айтсам көңлі қалар, достлар (ДХ/С, 31-12).
- көңүл қозға-* ойды тербеу, санаға сан түрлі ой салу
Қыйамет шиддәтідін ‘ақлым хайран,
Көңлүм қозғаған жаным һәу рәккән хана ойран (ДХ/П, 94а-1).
- қараңғұлұқ басқан көңүл*
Харām шүбхе қараңғұлұқ басқан көңлүм
раушен болұп дүрр ү гаухар сачар мұ кин (ДХ/К, 85а-4).
- чын көңүлде йығлап йүр-* жылып-сықтау, уайымдап көз жасын төгу
Чын көңүлде ағлап йүргілі Һұда білсүн,
Халқ ічинде рәсуа болғыл ‘алам күлсүн (ДХ/М, 86а-11).
- чын көңүлде күй-* жаны ауыру, күйіп жану
Чын көңүлде күйгенлерге дидар ‘atā,

Йалған ‘ашық йолға кірсе хеме hatā (ДХ/Э, 23а-4).

Хикметтерде парсы тіліндегі *дил* сөзінің негізінде құрылған фразеологиялық тіркестер де кездеседі. Олардың да көбісі етістік мағыналы тіркестер екенін көреміз. Мысалы: *дилін ач-* (ДХ/М, 776-6), *дилін сор-* (ДХ/С, 71-77), *жәны вү дили күй-* (ДХ/К, 536-10), *жән ү диліні бір тен қыл-* (ДХ/К, 586-1), *жән ү диліні иһсән қыл-* (ДХ/К, 586-5), *жән ү дилде йығла-* (ДХ/П, 656-12), *чын дил бірлен күй-* (ДХ/М, 226-11), *диллері сафā бол-* (ДХ/К, 57а-10), *диллеріні сафā қыл-* (ДХ/К, 836-6), *дили айт-* (ДХ/П, 976-14), т.б.

Ендігі бір тобы – сындық мағынаға құрылған тіркестер. Мысалы: *дили көңлі қара* (ДХ/М, 1106-11), *дилім қаттығ* (ДХ/С, 1-33).

Заттық мағынаға ие тіркестер де кездеседі. Мысалы:

дили айина дек сұмдық-қулығы жоқ, адал

Дили айина дек садикға айтың,

Һәммә күр-у кәру батины кәззаф (ДХ/П, 7а-1).

кір дил ниеті мен тілегі таза емес

Кір диліде болмаса йүз дәғ-ы дерд,

Ей, бирәдер қач аны хем-дем деме (ДХ/К, 54а-8).

Солардың арасында парсы тілінің конструкциясы негізінде құрылған изафеттік тіркестер де бар. Мысалы:

хәл-и дили көңіл ауаны, көңіл райы

Хақиқатлығ чин ‘ашиққа тухфа өзүм,

Махшар күні хәл-и дилін сорғұм кәззаф (ДХ/П, 486-13).

таһт-ы дил көңілдің төрі

Ілгің ачып әмин десең кечер һүдә,

Таһт-ы дилде төубе қылып дидәр көрүң (ДХ/К, 59а-2).

Осындағы кейбір мысалдардан байқанымыздай *дил* сөзімен *көңіл* сөзі бір мағына ие болғанына қарамастан бірге қолданылуы назар аудартады. Мысалы:

дили көңлі қара ренжулі, өкпелі; мұңды, қайғылы

Менің хикметлерім нәдан ешітмес,

Дили көңлі қара пендемні тұтмас (ДХ/М, 1106-11).

Ал кейбір тіркестерде *дил* сөзі *көңіл* сөзінің орнында жұмсалады. Яғни мағынасы мен тұлғасы бірдей перифраздарда *көңіл* және *дил* сөздері жарыса қолданылады. Бұл тұста мақаланың жоғарғы жағында берілген *көңіл* сөзіне байланысты перифраздармен салыстырып көруге болады. Мысалы:

дилім қаттығ ~ *көңүл қаттық* (ДХ/К, 576-10) мейірімсіз, қатыгез

Дилім қаттығ, тілім ачығ, өзім залым,

Құран оқып ‘амал қылмай йалған залым (ДХ/С, 1-33).

дилін ач- ~ *көңүл көзи* (ачыл-) (ДХ/К, 856-2), *көңүл мүлкіні* (ач-) (ДХ/К, 29а-4) қайғыдан арылу; қуану, шаттану

Лүтф ейлесен йолсызларға йол берүрсін,

Сажде ейлеп шәкир дилін ачар ерміш (ДХ/М, 776-6).

дилін сор- ~ *көңүл сор-* (ДХ/М, 1046-5) көңілін табуға тырысу, қамқор болу

Иман исламын алұп хал дилін сормағай,

Арслан бабам сөзлерін ешітіңіз табаррүк (ДХ/С, 71-77).

чын дил бірлен күй- жаны ауыру, күйіп жану

Чын дил бірлен күйгенлерге дидәр ‘atā,

Йолған ‘ашық болұп йітірсе бар hatā (ДХ/М, 226-11).

диллері сафā бол- шаттану, қуану

Өткен ‘өмрүм қайта едәлықда,

Нидә үммет қыл диллеріңіз сафā болсүн (ДХ/К, 57а-10).

диллеріні сафā қыл- қуанту, шаттыққа бөлеу

Йолдын азған гүм-рāһларны йолға башла,

Бір назарда диллеріні сафā қылдым (ДХ/К, 836-6).

дилі айт- көңілдегіні айту, сырын ақтару

Диуана сен ерте сеһер қоһ сен-ә,

Нāла зары қылып разы диліңні айт сен-а (ДХ/П, 976-14).

Хикметтер де *дил* сөз *жāн* сөзімен тіркес құрап ерекше фразеологиялық тіркестер жасалады. Мысалы:

жāны вү дилі күй- жаны ауыру, күйіп жану

Күймесе жāны вү дилің нем устыһāн,

Көз йашың аққан білсе сен нем деме (ДХ/К, 536-10).

жāн ү диліні бір тен қыл- жаны мен көңілін бір қылу

И‘тиқāфда һāлис тұрұп нефсині үзұп,

Жāн ү диліні бір тен қылып дидār көрұң (ДХ/К, 586-1).

жāн ү диліні иһсāн қыл- шын ниетпен жақсылық жасау, жомарттық қылу

Би-һабарлар білмес мұны кім қаһрны,

Жāн ү диліні иһсāн қылып дидār көрұң (ДХ/К, 586-5).

жāн ү дилде йығла- жылап-сықтау, уайымдап көз жасын төгу

Жāн ү дилде йығлағыл махшарда йалған болмасұн,

Суфи нақш олдұ ұәли һәр кез мусулман болмады (ДХ/П, 656-12).

Қорытынды

Мақалада Ясауи хикметтерінде *көңіл*, *дил* сөздерінің қатысуымен жасалған жетпістен аса фразалық тіркес мысалға алынды. Қайғы-дерт, тебіреніс, нала, жиіркеніш, өкпе-реніш, қайран қалу, аңтарылу, қорқыныш, сескену, қуаныш, шаттану, мақтану, шабыттану, қобалжу, ұялу, ұнату секілді адамның сан алуан эмоциясына, сезіміне, психикалық жай-күйіне, мінез-құлқына, әрекет-қылықтарына байланысты бұл фразеологиялық тіркестер грамматикалық және лексика-семантикалық мағыналары жағынан жіктелді. Ал бұларды жинақтай келгенде, лексика-семантикалық ерекшеліктеріне қарай жалпылама екі топқа ажыратуға, одан әрі олардың мағыналық, мәндік, баламалық қасиеттеріне қарай ішінара бірнеше топқа бөліп көрсетуге болатыны дәлелденді:

1. Адамның жақсылы-жаман мінез-құлқына, сана-сезіміне байланысты перифраздар:

Көңілі таза, ақпейіл, ниеті түзу кісі үшін қолданылатын перифраздар: *көңлі саф* (ДХ/К, 756-7), *дилі айина дек* (ДХ/П, 7а-1) т.б.

Мейірімсіз, қатал, тасжүрек кісі үшін қолданылатын перифраздар: *қаттық көңүл* (ДХ/К, 576-10), *дилі көңлі қара* (ДХ/М, 1106-11), *дилім қаттығ* (ДХ/С, 1-33) т.б.

Саналы, сезімтал кісі үшін қолданылатын перифраздар: *көңлі тірік* (ДХ/П, 40-11).

Уайымсыз, мұңсыз, көңілі тоқ кісі үшін қолданылатын перифраздар: *көңлі бүтүн* (ДХ/П, 77а-9).

2. Адамның түрлі психикалық жай-күйін білдіретін перифраздар.

Адамның ішкі әлемі, рухани дүниесі және тәні, жаны мен тәні: *көңлүм ташым* (ДХ/К, 14а-4),

Адамның ішкі әлемі, рухани дүниесі: *көңүл ічре* (ДХ/К, 306-2), *көңүл бостаны* (ДХ/П, 966-11), *көңүл бағы* (ДХ/С, 17-9), т.б.

Армандау, қиялдау, қиялға берілу: *көңүл құшы* (ұч-) (ДХ/К, 41а-6), *көңлүм құш дек ұч-* (ДХ/М, 104а), т.б.

Жүрекке ұялату, бойға сіңіру, көңілге тоқу, санаға сіңіру, ойға түю, көңіл көзін ашу: *көңүлге сал-* (ДХ/С, 26-5), *көңүл көзін йарутма-* (ДХ/Э, 266-11), *көңүл мүлкін йарутма-* (ДХ/М, 456-7), *көңүлде сақла-* (ДХ/К, 756-3), *көңүл ичре сал-* (ДХ/К, 8а-7), т.б.

Жылап-сықтау, уайымдап көз жасын төгу, жаны ауыру, күйіп жану: *чын көңүлде йыглап йүр-* (ДХ/М, 86а-11), *чын көңүлде күй-* (ДХ/Э, 23а-4), *көңлү биһош бол-* (ДХ/П, 94а-3), *жәны вү дилі күй-* (ДХ/К, 53б-10), *чын дил бірлен күй-* (ДХ/М, 22б-11) *жән ү дилде йыгла-* (ДХ/П, 65б-12), т.б.

Көңілдегіні айту, сырын ақтару: *дилі айт-* (ДХ/П, 97б-14).

Көңілін табуға тырысу, қамқорлық жасау, қамқорлығына алу, райына қарайлау; көңілінен шығу; разы қылу, көңілін аулау; шын ниетпен жақсылық жасау, жомарттық қылу: *көңүл елгін ач-* (ДХ/С, 39-2), *көңлін аула-* (ДХ/М, 2а/4), *көңлін ал-* (ДХ/К, 18б-1), *көңүл ейле-* (ДХ/К, 35а-1), *көңүл сор-* (ДХ/М, 104б-5), *дилін сор-* (ДХ/М, 104б-5), *жән ү диліні иһсән қыл-* (ДХ/К, 58б-5), т.б.

Қайғы-мұңнан арылу; қуану, шаттану, көңілдену, шаттық бөлену; жаны жай табу, іштей риза болу, рахатқа бөлену: *көңлүм таш-* (ДХ/М, 104а), *көңүл көзі (ачыл-)* (ДХ/К, 85б-2), *көңүл мүлкіні (ач-)* (ДХ/К, 29а-4), *көңүлдерні раушан қыл-* (ДХ/М, 79б), *көңліні шад ет-* (ДХ/М, 47а-2), *көңүл йару-* (ДХ/К, 50а-10), *көңүл ач-* (ДХ/К, 68б-7), *көңүл тындұр-* (ДХ/П, 100а-8), *диллеріні сафә қыл* (ДХ/К, 83б-6), *диллері сафә бол-* (ДХ/К, 57а-10), т.б.

Қатты жақсы көру, ұнату, ғашық болу, шын сүю; илану, сену: *көңүл багла-* (ДХ/П, 53б-б), *көңүл қой-* (ДХ/П, 94б-6), *көңүл бер-* (ДХ/К, 15а-10), *көңүл йүгүрт-* (ДХ/К, 6а-8), *көңүл төңрүт-* (ДХ/П, 59б-12), *көңліде сүй-* (ДХ/К, 76а-9), т.б.

Қатты қынжылту, ренжіту; ренжу, тауы шағылу: *көңлін ағрыт-* [19, 31б-б.], *көңлі қал-* (ДХ/С, 31-12), т.б.

Қолдау көрсету: *көңүл қат-* (ДХ/К, 72б-1).

Ренжулі, өкпелі; мұңды, қайғылы: *көңлі сынұқ* (ДХ/К, 9а-10), *көңлі бұзұғ* (ДХ/П, 103а-5), *ғарқ-әб болған көңүл* (ДХ/К, 48а-2), *көңлі қара* (ДХ/К, 10а-2), *көңлү ойран* (ДХ/Э, 22б-10), т.б.

Тыйылу, арылу, бас тарту, күдер үзу; тауаны қайту: *көңүл кес-* (ДХ/К, 48а-8), *көңүл үз-* (ДХ/К, 34б-1), *көңүл савут-* (ДХ/К, 6а-9), т.б.

Шыдау, төзімділік көрсету: *көңүл өзге болма-* (ДХ/К, 44а-9).

Іштей шошу, үрейлену, сескену, батылы жетпеу: *көңлі қорқ-* (ДХ/К, 10а).

Ойды тербеу, санаға сан түрлі ой салу: *көңүл қозға-* (ДХ/П, 94а-1).

Сонымен бірге қорытындыда Ясауи хикметтерінен анықталған фразеологиялық тіркестердің басым көпшілігінің қазақ тілінің лексикалық қорында да кездесетінін байқағанымызды атап өткіміз келеді. Көне мен бүгінгі тілдер арасындағы сабақтастықтың көрсеткіші болып табылатын бұл мысалдар келешекте басқа да ғылыми жұмыстарға негіз бола алады. Сонымен бірге Ясауи хикметтеріндегі басқа да фразеологиялық тіркестерді арнайы зерттеп, әртүрлі бағытта қарастыруға негіз болатынына сенім білдіреміз.

ПАЙДАЛАНЫЛҒАН ӘДЕБИЕТТЕР ТІЗІМІ

1. Akar A. Türk Dilinin Tarihi. – İstanbul: Ötüken Yayınları, 2005. – 336 s.
2. Нургатина А.Р. Абстрактные имена существительные в татарском языке: автореф. ... канд. фил. наук. – Казань, 2012. – 32 с.
3. Utebekov S. Divân-ı Hikmet'in Kökşetav Nüshasında Anlam Alanları Açısından Türkçe Kökenli İsimler // Ясауи университетінің хабаршысы. – 2022. – №2(124). – Б. 58–78.
4. Eren H. Türk Dilinin Etimolojik Sözlüğü. – Ankara: Bizim Büro Basım Evi, 1999. – 512 s.
5. Tekin T. Orhon Yazıtları. – İstanbul: Simurg Yayınları, 2010. – 136 s.
6. Айдаров Ф. Орхон-Енисей және көне ұйғыр жазба ескерткіштерінің тілі. – Алматы: Рауан, 1995. – 160 б.
7. Caferoğlu A. Eski Uygur Türkçesi Sözlüğü. – Ankara: Türk Dil Kurumu Yayınları, 2011. – 320 s.
8. Atalay B. Divanü Lûgat-it Türk Dizini. – Ankara: Türk Tarih Kurumu Basımevi, 1986. – 887 s.

9. Ercilasun A.B., Akkoyunlu Z. Kâşgarlı Manmud. Dîvânı Lugâti't-Türk. – Ankara: Türk Dil Kurumu Yayınları, 2004. – 995 s.
10. Gülensoy T. Türkiye Türkçesindeki Türkçe Sözlüklerin Köken Bilgisi Sözlüğü. – Ankara: Türk Dil Kurumu Yayınları, 2007. – 1204 s.
11. Semiz K., Utebekov S. Dîvân-i Hikmet'te Duygu Bildiren Deyimler ve Çağdaş Türk Lehçelerine Yansımaları // Türk Kültürü ve Hacı Bektaş Veli Araştırma Dergisi. – 2024. – №109. – S. 327-354.
12. Қазақ әдеби тілінің сөздігі. VIII том. – Алматы: А. Байтұрсынов атындағы тіл білімі институты, 2011. – 742 б.
13. Türkçe Sözlük. – Ankara: Türk Dil Kurumu Yayınları, 2005. – 2244 s.
14. Dinî Terimler Sözlüğü (İmam-Hatip ve Anadolu İmam-Hatip Lisesi Öğrencileri İçin). – Ankara: T.C. Milli Eğitim Bakanlığı, 2012. – 424 s.
15. Закирова А.С. Қазақ аңыз-әңгімелер тілін оқытудың лингвомәдени және когнитивті аспектілері: фил. ғыл. док. ... дис. – Алматы, 2024. – 192 б.
16. Kurnaz C. Gönül // İslâm Ansiklopedisi. C. 14. – İstanbul: TDV. – S. 150–152.
17. Құрышжанұлы Ә. Ескі түркі жазба ескерткіштері. – Алматы: Қайнар, 2001. – 472 б.
18. Reşit Rahmeti Arat. Kutadgu Bilig. C. I. Metin. – Ankara: Türk Dil Kurumu Yayınları, 1999. – 655 s.
19. Eraslan K. Divan-ı Hikmet'ten Seçmeler. – Ankara: Kültür Bakanlığı, 1991. – 524 s.
20. Қазақ әдеби тілінің сөздігі. V том. – Алматы: А. Байтұрсынов атындағы тіл білімі институты, 2011. – 742 б.
21. Маралбек Е. Абай поэтикасындағы «көңіл» сөзінің лексика-семантикалық өрісі және құрылымдық моделі // Тілтаным. – 2015. – №4. – Б. 111–120.
22. Бекжан О. Түркі күлбіздік жазба ескерткіштері тілінің семиотика-семантикалық негіздері. – Алматы: Қазығұрт, 2015. – 367 б.
23. Сабыр М.Б., Исина Ж.А. Орта ғасыр жазба ескерткіштері фразеологиялық және паремиологиялық қорының этномәдени сипаты (XIV ғ.). – Орал: Ағартушы, 2014. – 188 б.
24. Tatcı M. Yûnus Emre Dîvânı. – Ankara: Kütüphaneler ve Yayınlar Genel Müdürlüğü, 2021. – 436 s.
25. Utebekov S. Divân-ı Hikmet'in Dil İncelemesi - Kökşetav Nüshası - (Metin - Gramer - Dizin). – Çanakkale: Paradigma Yayınları, 2022. – 513 s.
26. Tulum M.M. Dîvân-ı Hikmet: Hikmetler Mecmuası – Mısır Nüshası 1650. – İstanbul: Ketebe Yayınevi, 2019. – 560 s.
27. Сыздықова Р. Ясауи «Хикметтерінің» тілі. Көп томдық шығармалар жинағы. – Алматы: Ел-шежіре, 2014. – 664 б.
28. Жармұхамедұлы М., Шафиғи М., Дәуітұлы С. Қожа Ахмет Ясауи «Диуани Хикмет». – Алматы: Жалын, 1998. – 66 б.
29. Azmun Y. Hoca Ahmed Yesevî Divan-ı Hikmet. – İstanbul: Yazır Matbaası, 1994. – 326 s.
30. Кеңесбаев І., Мұсабаев Ғ. Қазіргі қазақ тілі. – Алматы: Жазушы, 1962. – 106 б.

REFERENCES

1. Akar A. Türk Dilinin Tarihi [History of Turkish Language]. – İstanbul: Ötüken Yayınları, 2005. – 336 s. [in Turkish]
2. Nurgatina A.R. Abstraktnye imena suscestvitelnye v tatarskom iazyke [Abstract nouns in the Tatar language]: avtoref. ... kand. fil. nauk. – Kazan, 2012. – 32 s. [in Russian]
3. Utebekov S. Divân-ı Hikmet'in Kökşetav Nüshasında Anlam Alanları Açısından Türkçe Kökenli İsimler [Names of Turkish Origin in Terms of Meaning Fields in the Kökşetav Copy of «Divân-ı Hikmet»] // Iasauı universitetinin habarshysy. – 2022. – №2(124). – B. 58–78. [in Turkish]
4. Eren H. Türk Dilinin Etimolojik Sözlüğü [Etymological Dictionary of the Turkish Language]. – Ankara: Bizim Büro Basım Evi, 1999. – 512 s. [in Turkish]
5. Tekin T. Orhon Yazıtları [Orkhon Inscriptions]. – İstanbul: Simurg Yayınları, 2010. – 136 s. [in Turkish]
6. Aidarov G. Orhon-Enisei jane kone uygyr jazba eskertkishterinin tili [Orkhon-Yenisei and the language of ancient Uyghur written monuments]. – Almaty: Rauan, 1995. – 160 b. [in Kazakh]
7. Caferoğlu A. Eski Uygyr Türkçesi Sözlüğü [Old Uyghur Turkish Dictionary]. – Ankara: Türk Dil Kurumu Yayınları, 2011. – 320 s. [in Turkish]

8. Atalay B. Divanü Lûgat-it Türk Dizini [Divanü LûGat-it Türk Directory]. – Ankara: Türk Tarih Kurumu Basımevi, 1986. – 887 s. [in Turkish]
9. Ercilasun A.B., Akkoyunlu Z. Kâşgarlı Mahmud. Dîvânu Lugâti't-Türk [Kashgarli Mahmud. Divanu Lugati't Turk]. – Ankara: Türk Dil Kurumu Yayınları, 2004. – 995 s. [in Turkish]
10. Gülensoy T. Türkiye Türkçesindeki Türkçe Sözlüklerin Köken Bilgisi Sözlüğü [Dictionary of Etymology of Turkish Dictionaries in Turkey Turkish]. – Ankara: Türk Dil Kurumu Yayınları, 2007. – 1204 s. [in Turkish]
11. Semiz K., Utebekov S. Dîvân-i Hikmet'te Duygu Bildiren Deyimler ve Çağdaş Türk Lehçelerine Yansımaları [Idioms Expressing Emotions in Dîvân-i Hikmet and Their Reflections on Contemporary Turkish Dialects] // Türk Kültürü ve Hacı Bektaş Veli Araştırma Dergisi. – 2024. – №109. – S. 327–354. [in Turkish]
12. Qazaq adebi tilinin sozdigi. VIII tom [Dictionary of the Kazakh literary language. VIII vol]. – Almaty: A. Baitursynov atyndagy til bilimi instituty, 2011. – 742 b. [in Kazakh]
13. Türkçe Sözlük [Turkish Dictionary]. – Ankara: Türk Dil Kurumu Yayınları, 2005. – 2244 s. [in Turkish]
14. Dinî Terimler Sözlüğü [Dictionary of Religious Terms]. – Ankara: T.C. Milli Eğitim Bakanlığı, 2012. – 424 s. [in Turkish]
15. Zakirova A.S. Qazaq anyz-angimeler tilin oqytudyn lingvomadeni jane kognitivti aspektleri [Linguistic and cognitive aspects of teaching the language of Kazakh legends]: fil. dok. ... dis. – Almaty: Qorqyt Ata atyndagy Qyzylorda universitesi, 2024. – 192 b. [in Kazakh]
16. Kurnaz C. Gönül [Heart] // İslâm Ansiklopedisi. C. 14. – İstanbul: TDV. – S. 150–152. [in Turkish]
17. Quryshjanuly A. Eski turki jazba eskertkishti [Old Turkish written monuments]. – Almaty: Qaynar, 2001. – 472 b. [in Kazakh]
18. Arat R.R. Kutadgu Bilig [Kutadgu Bilig]. C. I. Metin. – Ankara: Türk Dil Kurumu Yayınları, 1999. – 655 s. [in Turkish]
19. Eraslan K. Divan-ı Hikmet'ten Seçmeler [Selections from Divan-ı Hikmet]. – Ankara: Kültür Bakanlığı, 1991. – 524 s. [in Turkish]
20. Qazaq adebi tilinin sozdigi [Dictionary of the Kazakh literary language]. V vol. – Almaty: A. Baitursynov atyndagy til bilimi instituty, 2011. – 742 b. [in Kazakh]
21. Maralbek E. Abai poetikasyndagy “konil” sozinin leksika-semantikalyq jane qurylymdyq orisi jane modeli [Lexical-semantic field and structural model of the word “mind” in Abai's poetics] // Тілтаным. – 2015. – №4. – B. 111–120. [in Kazakh]
22. Bekjan O. Turki kulbizik jazba eskertkishti tilinin semiotika-semantikalyq negizderi [Semiotics-semantic foundations of the language of Turkic Kulbizik written monuments]. – Almaty: Qazygurt, 2015. – 367 b. [in Kazakh]
23. Sabyr M.B., Isina J.A. Orta gasyr jazba eskertkishti frazeologiyalyq jane parmiologiyalyq etnomadeni sipaty (XIV g.) [Ethnocultural character of the phraseological and paremiological fund of written monuments of the Middle Ages (XIV century)]. – Oral: Agartushy, 2014. – 188 b. [in Kazakh]
24. Tatcy M. Yunus Emre Divâny [Yunus Emre Divan]. – Ankara: Kütüphaneler ve Yayınlar Genel Müdürlüğü, 2021. – 436 p. [in Turkish]
25. Utebekov S. Divân-ı Hikmet'in Dil İncelemesi - Kökşetav Nüshası - (Metin - Gramer - Dizin) [Language Analysis of Divân-ı Hikmet - Kökşetav Copy - (Text - Grammar - Index)]. – Chanakkale: Paradigma Yayınları, 2022. – 513 s. [in Turkish]
26. Tulum M.M. Dîvân-ı Hikmet: Hikmetler Mecmuası – Mısır Nüshası 1650 [Dîvân-ı Hikmet: Journal of Wisdom – Egyptian Copy 1650]. – İstanbul: Ketebe Yayınevi, 2019. – 560 s. [in Turkish]
27. Syzdyqova R. Yasawi «Hikmetterinin» tili. Kop tomdyq shygarmalar jinagy [The language of Yasawi “Wisdom”. Multi-volume collection of works]. – Almaty: El-shejire, 2014. – 664 b. [in Kazakh]
28. Carmuhameduly M., Şafigi M., Dävituly S. Qoja Ahmet Yasavi “Diuani Hikmet” [Khoja Ahmet Yasawi “Hikmet collection”]. – Almaty: Jalyn, 1998. – 66 b. [in Kazakh]
29. Azmun Y. Hoca Ahmed Yesevî Divan-ı Hikmet [Hoca Ahmed Yesevi Divan-ı Hikmet]. – İstanbul: Yazır Matbaası, 1994. – 326 s. [in Turkish]
30. Kenesbaev I., Musabaev G. Qazirgi qazaq tili [Modern Kazakh language]. – Almaty: Jazuvshy, 1962. – 106 b. [in Kazakh]

UDC 398(4/9); 801.8(4/9); IRSTI 17.71.91
<https://doi.org/10.47526/2025-2/2664-0686.194>А.К. АХМЕТБЕКОВА¹, П.Т. АУЕСБАЕВА¹✉¹*Candidate of Philological Sciences, Associate Professor
Leading Researcher of the Research Institute of Turcology,
Khoja Akhmet Yassawi International Kazakh-Turkish University
(Kazakhstan, Turkistan), e-mails: aaxbota@gmail.com; ksaryarka@inbox.ru***IMAGES OF GODS UMAY AND ZHER-SU
IN THE FOLKLORE OF THE TURKIC PEOPLES**

Abstract. Folklore is a repository of the ideological foundations of each nation. The history of the people, their views and worldview features are unique treasures recorded in folklore and passed down from generation to generation. From the objects of folklore, you can find out how the people developed, what they thought about, how they lived, what their values were. Folklore is the keeper of the memory and cultural code of the people. The forms of faith, social structure and power are changing, and folklore has the property of preserving information in its own context. This property is manifested in folklore in images. Myths form a system that reflects the special way of thinking of the people, their unique perception of the world. If myths are the spiritual core of culture, then mythical images are an integral part of this people. Although myths are falling out of use, mythical characters, transforming, remain forever in the minds of people. Such mythical characters include the gods Umai-An and Zher-Su (Earth and Water) of the Turkic peoples. Images of these gods can be found in fairy tales and legends of the Turkic peoples. In fairy tales derived from myths, they are depicted with their names, in other genres - in the images of “Albasta”, “Zheztynrak”. Although their functions are in a polar relationship, we see that the actions of these characters are related to family, childbirth and the condition of a woman. The purpose of the article is to reveal the images of the gods Umai and Zher-Su in Turkic folklore and analyze the manifestations of their divine functions in transformed images. In the course of this analysis, the place of the gods Umai and Zher-Su in the worldview of the Turkic peoples will be established.

Keywords: Turkic folklore, mythical personas, transformation, worldview, divine function.

А.К. Ахметбекова¹, П.Т. Ауесбаева¹¹*филология ғылымдарының кандидаты, доцент
Туркология ғылыми-зерттеу институтының жетекші ғылыми қызметкері
(Қазақстан, Түркістан қ.), e-mail: aaxbota@gmail.com; ksaryarka@inbox.ru***Ұмай мен Жер-Су құдайларының түркі халықтары фольклорындағы бейнелері**

* **Бізге дұрыс сілтеме жасаңыз:**

Akhmetbekova A.K., Auyesbayeva P.T. Images of Gods Umay and Zher-Su in The Folklore of the Turkic Peoples // *Ясауи университетінің хабаршысы*. – 2025. – №2 (136). – Б. 69–79. <https://doi.org/10.47526/2025-2/2664-0686.194>

* **Cite us correctly:**

Akhmetbekova A.K., Auyesbayeva P.T. Images of Gods Umay and Zher-Su in The Folklore of the Turkic Peoples // *Iasau universitetinin habarshysy*. – 2025. – №2 (136). – Б. 69–79. <https://doi.org/10.47526/2025-2/2664-0686.194>

Date of receipt of the article 09.01.2025 / Date of acceptance 30.06.2025

Аңдатпа. Фольклор – әр халықтың сөзбен нақышталған дүниетаным негіздерінің қоймасы. Халықтың тарихы да, көзқарастары мен әлемді тану ерекшеліктері де фольклорда қатталып, ұрпақтан ұрпаққа жеткізіліп, оның даму барысынан ақпарат беретін ерекше қазына болып табылады. Фольклорға тиесілі дүниелерден халықтың қалай дамығанын, не ойлап, қалай өмір сүргенін, құндылықтарын тануға болады. Тіпті тарихтың кей беттері ұмытылып не әдейі сырт қалдырылып жатса да, фольклорда орын алған дүниелер еш жойылмай, халықтың жадын, мәдени кодын сақтаушы болып, ерекше дереккөзі болып қала береді. Сенім-наным, қоғамдық құрылыс, билік формалары өзгеріске түсіп жатса да, фольклор ақпаратты өзіндік тұрғыда сақтай алатын қасиетке ие. Бұл қасиетті фольклордағы бейнелер арқылы тануға болады. Әр халықтың дүниетанымының қалыптасуын белгілейтін мифтер оның ерекше ойлау, әлемді ерекше қабылдауынан ақпарат беретін жүйені құрайды. Мифтер мәдениеттің рухани өзегі болса, мифтік бейнелер сол халықтың ажырамас бөлігі болып табылады. Мифтер қолданыстан шыққанымен, мифтік персонаждар трансформациялана отырып, халықтың санасында мәңгі жүреді. Осындай мифтік персонаждарға түркі халықтарының Ұмай ана мен Жер-Су құдайларын жатқызамыз. Бұл құдайлардың бейнелерін түркі халықтарының ертегілерінде, хикая, аңыздарда кездестіреміз. Мифтен бастау алатын ертегілерде өз аттарымен бейнеленсе, хикая, аңыз, әңгімелерде «Албасты», «Жезтырнақ» деген бейнелерде көрініс тапқан. Функциялары полярлық қатынаста болғанына қарамастан, бұл персонаждардың әрекет етуі отбасымен және нәрестенің дүниеге келуі мен әйел адамның жағдайымен байланысты екенін көреміз. Мақала мақсаты – Ұмай мен Жер-Су құдайларының түркі фольклорындағы бейнелерін ашып көрсету және трансформацияланған бейнелеріндегі құдайлық функцияларының көріністеріне талдау жасау. Бұл талдау барысында Ұмай мен Жер-Су құдайларының түркі халықтарының дүниетанымындағы орны белгіленеді.

Кілт сөздер: түркілік фольклор, мифтік персонаждар, трансформация, дүниетаным, құдайлық функция.

А.К. Ахметбекова¹, П.Т. Ауесбаева¹

¹кандидат филологических наук, доцент

Ведущий научный сотрудник НИИ Тюркологии,

Международный казахско-турецкий университет им. Ходжи Ахмеда Ясави
(Казахстан, г. Туркестан), e-mails: aaxbota@gmail.com; ksaryarka@inbox.ru

Образы богинь Умай и Жер-Су в фольклоре тюркских народов

Абстракт. Фольклор – это хранилище основ мировоззрения каждого народа. Фольклор является уникальной кладью истории народа, его взглядов и особенностей познания мира, которая передается из поколения в поколение, сохраняя информацию о ходе развития духовного мира народа. Из мира, созданного фольклором, можно узнать, как развивался народ, о чем мыслил, как жил, какими ценностями дорожил. Даже если некоторые страницы истории забыты или намеренно искажены, только фольклор остается уникальным источником, хранителем памяти, культурного кода народа. Несмотря на то, что вера, общественный строй, власть претерпевают изменения, фольклор обладает свойством сохранять информацию в своей особенной форме. Это свойство проявляется в фольклоре в образах. Мифы, обозначающие формирование мировоззрения у каждого народа, образуют систему, отражающую особый образ мышления народа, его неповторимое восприятие мира. Если мифы - это духовное ядро культуры, то мифические образы - неотъемлемая часть этого народа. Хотя мифы выходят из употребления, мифические персонажи, трансформируясь, навсегда остаются в сознании людей. К таким мифическим персонажам мы относим Умай-Ана и богиню Жер-Су тюркских народов. Образы этих богинь мы встречаем в сказках,

рассказах, легендах тюркских народов. В сказках, восходящих к мифу, они представлены своими именами, в поздних былинах, рассказах выступают как «Албасты» и «Жезтырнак». Несмотря на то, что функции богинь и Албасты и Жезтырнак находятся в полярных отношениях, мы видим, что действие этих персонажей связано с семьей, рождением ребенка и положением женщины. Цель статьи – раскрыть образы богинь Умай и Жер-Су в тюркском фольклоре и проанализировать проявления их божественных функций в трансформированных образах. В ходе этого анализа определяется важность богинь Умай-Ана и Жер-Су в мировоззрении тюркских народов.

Ключевые слова: тюркский фольклор, мифологические персонажи, трансформация, мировоззрение, божественная функция.

Introduction

Worldview is a determining factor in the cultural identity of a people. Naturally, the worldview and mentality of the Turkic-speaking peoples are formed on the basis of Turkic beliefs. Worldview, which is the most stable element of culture, or philosophical reasoning associated with the knowledge of the Universe, is the result of people's perception of the world and adaptation to it in their own way and lays the foundation. Changing this foundation means reshaping the identity of the ethnic group. The complete destruction of beliefs that form the basis of a worldview is equivalent to the destruction of the unique identity of an ethnic group. The ancient beliefs of any people arise in the process of adaptation to the natural environment and determine the way of life and being. The result of the adaptation process that has taken place over the centuries cannot be replaced by a worldview associated with foreign religions. Therefore, no matter how a new belief takes its place in a people's worldview, forcibly or voluntarily, it is synthesized at a certain level with ancient beliefs. In order for foreign beliefs to be adopted by the local environment and to produce a positive result, two conditions are necessary: first, the similarity of the content and essence of the local and foreign religion, and second, the transformation of the local belief through synthesis with the new belief. Often the process of synthesis of local beliefs is reflected in the filling of vacuums arising in the connection between the newly adopted religion and the ethnic worldview. Despite the fact that Islam meets the interests of the Turkic people in the social sense and is similar to their native faith, however, it is noticeable that the problems associated with the relationship of the Turks with nature and the environment are not considered from the standpoint of Islam. Therefore, when solving problems associated with the natural, biological existence of man (birth of a child, recovery from illness, etc.), there was an appeal to the ancient gods of faith.

To this day we see that the gods of ancient Turkic beliefs live among people within the framework of Islam, for example, the use of the words “god” and “Tengri” as synonyms for the word “Allah”. And among the Turks, all the attributes of shamans and healers are described by terms associated with the Islamic religion: “spell” of shamans, “summoning of spirits”, etc. Therefore, we see that the gods of the old faith have taken on an Islamic form.

Most of the problems related to the biological nature of man are related to female functions. In any belief, a woman, a baby, a girl are patronized by “mother” gods. Nature (the earth, the environment) also has a “maternal” character as a source of food and conditions for human existence. Due to the patriarchy of Islam, the status of a woman is often considered from a social point of view, and the biological side remains outside. Naturally, a Turkic woman living in harsh natural conditions needs special spiritual patron and protector. The rejection of female deities such as Zher-Su and Umay Ana (Mother Umay) in ancient beliefs denied their functions. In the culture of the Turkic peoples who adopted Islam, a vacuum was created regarding their functions. To fill this vacuum, the people even turned to Bibi Fatima, the daughter of the Prophet, and as a result of assigning the functions of local female deities to her, her name became associated in the Kazakh

worldview with the blessing of the home and family patron. However, the autochthonous female deities had great influence, and the human nature of Bibi Fatima could not compare with their divine nature. Therefore, an attempt was made to deprive Umay Ana and Zher-Su of their divine status and exclude them of the Turkic worldview. But due to the strong influence of these gods, occupying an important and significant place in the life of the people, it was impossible to expel them from the people's consciousness and "kill" them. In this regard, in order to get rid of the female deities, a process was carried out to transform them into insidious, harmful metaphysical creatures by perverting their functions. As a result of this process, the sphere of influence of goddesses Umay Ana and Zher-Su narrowed, and their functions began to separate. The goddess Zher-Su abstracts and returns to her natural basis, even in the folklore of the Turkic peoples, Umay Ana becomes the ugly Albasty, and Zher-Su turns into Zheztyrnak. Such transformation processes marked the appearance of the goddesses Umay Ana, Zher-Su in various images of fairy tales, myths, legends and tales. The purpose of the article is to recognize the images of female deities preserved in the folklore of the Turkic peoples, to determine the manifestation of their original functions. To achieve this goal, the process of transformation of goddesses Umay Ana and Zher-Su into the images of Albasty and Zheztyrnak is considered, and images in the folklore of the Turkic-speaking peoples are analyzed. The characteristics of the manifestations of female deities in folklore genres, which are the genesis of the images of Albasty and Zheztyrnak, are given.

The genesis and functions of such a character as Albasty, based on the folklore of the Turkic peoples, attracted the attention of many researchers. In addition, some data are given by works on the origin of the image of Umay Ana and the recognition of its mythical nature.

Considering the meaning of the word "albasty", O.A. Sukhareva connects its origin with the goddess Anahita [1, p. 32]. Anahita is the goddess of water and abundance in ancient Iranian mythology. D.K. Zelenin, A.Z. Rosenfeld connect the origin of Albasty with water [2, pp. 33–34]. In general, the image of Albasty is widely known not only among Turkic communities, but also among Indo-Iranian-speaking peoples [3, pp. 58–61]. Therefore, it seems that there is a connection between the goddess Anahita, sung in the Avesta, and Albasty in the legends. However, the question arises as to why the Turkic supreme goddess Umay was transformed into the chthonic Albasty.

Based on folk literature and beliefs, in their works V.V. Bartold [4], V.V. Radlov [5], P.T. Melioransky [6], L.P. Potapov [7], N.P. Dyrenkova [8] presented some information about the goddess Umay in the religion of the Turkic-speaking peoples. The Tatar scholar R.N. Bezertinov connects goddess Umay with the divine worldview [9]. According to K.A. Zatov, the god Zher-Su is syncretized with the cult of ancestors in a patriarchal society [10, p. 191].

Research methods and materials

When writing the article, the methods of mutual comparison, comparative research, typological and interpretative analysis were used.

Umay and Zher-Su are common deities among the Turkic peoples. However, their transformations differ in relation to the historical development of different Turkic-speaking peoples. By comparing the folklore texts belonging to these peoples, one can recognize the genesis, functions, and characteristics of the gods. In this context, based on the comparative method, it is possible to determine how the Umay and Zher-Su gods were transformed in different historical situations. At the same time, through the integration of cultures, the characteristics of the mythical personalities of the Turkic peoples are revealed using the method of comparison with their manifestations in neighboring peoples. By classifying the plots based on the typological method, one can identify similarities and differences, universal structures, and plots, and recognize the ways, course, and patterns of transformation of the gods. Through the method of interpretive analysis, we

can determine the essence of the folklore texts of the Turkic peoples and the functions of the motifs involved in the formation of these images.

Results and discussion

According to the Turks, at first Umay, who stood after Tengri, was considered a goddess who gave man energy, that is, strength for life [7, p. 269]. As Tengri's spouse, Umay connected man with the metaphysical sky and performed the function of determining the amount of force of world (spiritual) origin. Later it was noted that her function was limited to the role of the guardian and protector of newborn child and young mother from evil forces and harmful demons.

In his study "Umay is the Deity of the Ancient Turks in Light of Ethnographic Data" L.P. Potapov supports the opinion of P.T. Melioransky that Umay lost the function of the god giving "Kut (good)", which means "spirit", "soul", "life" and remained only the patroness of the mother and child [7, p. 255]. Based on this function, Umay is considered a godmother who protects and nourishes the child from the moment he is in the womb until he reaches three years of age. Among the Altai-Sayan Turks, residents of Khakassia, Siberia, Kyrgyz-Kazakhs and other Turkic-speaking peoples, Umay Ana is known as the patroness of the woman who has given birth and the child [7, p. 260]. Therefore, Umay Ana and Anahita have similar functions of patronizing the mother and child, caring for the development of the baby.

In this article, L.P. Potapov relied on the findings of N.P. Dyrenkova and T. Bayalieva that some nomadic Turkic peoples considered the goddess Umay to be the Mother of Fire, the Mistress of Fire. K.A. Zatov connects the origin of Umay with the Sumerians: "It is quite possible that the original meaning of Umay among the Sumerians was Ud-Ai. In the Sumerian language, "ud" corresponds to the Turkic word for "fire". Its next meaning is the source of the sun, which in Turkic means noon (day), time (common Turkic). This is also hinted at by the fact that the late Turks called Umay the Mother of Fire" [10, p. 193]. In the myth "Ayu-batyr and Aisulu" from N. Mynzhanuly's collection "Kazakh Mythical Tales", Umay Ana is shown as the one who gave the hero a flint and taught him how to warm himself by lighting a fire. Fire worship is still reflected in Kazakh rituals associated with fire: "In Kazakh rituals, according to an ancient tradition, when a new daughter-in-law first enters the house, she pours oil into the fire of her large house. She worships the fire that burns as a result of the libation of oil, with the words: "May the mother of fire Umay bless us!" This is a form of fire worship of Umay, the mother of the tribe" [11, p. 35]. In the works of N. Mynzhanuly it is emphasized that Umay is a god who creates a family. It seems that after the goddess Umay lost the function of giving fire, the Mother of Fire or Mistress of Fire appeared. According to the antagonistic relationship between fire and water, the fact that both Umay and Mother of Fire are afraid of water and do not approach it means that they have the same origin [7, 280]. This conclusion distinguishes Umay from the Zoroastrian Anahita. Because Anahita is the goddess of water, rivers and rain, on which the abundance of the harvest depends. Therefore, Anahita and Umay have differences in functions from this point of view. However, the book by A. Nurgali contains the following information: "The power of Umay Ana is to give man fertile soil and sources of clear water. Both are the source of life. Therefore, Umay Ana is considered the Goddess of all food on earth" [12, p. 24]. This collection contains information that the twelve daughters of Umay Ana "block rivers, bring water to desert lands, open springs on mountain tops and work tirelessly so that water is abundant" [12, p. 24].

In the myths and tales of the Turkic peoples, in the oral literature associated with superstitions, there are contradictory statements about the goddess Umay. It can be said that these contradictions are mainly caused by the deprivation of Umay of the status of the supreme god. If Tengri is the god of the blue sky and is responsible for the creation of the universe, then Umay is the owner of the "good" that ensures the prosperity of this being on earth. R.N. Bezertinov describes Umay as follows: "Inhabiting the celestial zone, she emits rays onto the earth that

penetrate a person and, like hot sparks, live in him until death” [9, p. 60]. Umay is described as a gray-haired woman only in the collection of N. Mynzhanuly, in other ethnographic records and oral literature she is characterized by light hair (in our opinion – golden). Thus, it is clear that Umay is the prototype of the Sun. At the same time, it is said that Umay could provide precipitation necessary for the growth and development of animals and plants. If we say that Umay’s functions were limited during the patriarchy, then these functions should have been taken over by Tengri. However, on the contrary, as M. Eliade notes [13], Tengri became a “resting” deity, and Umay – an active deity. From here we can say that the limitation of Umay’s divine functions is associated with the new faith – Islam.

According to researchers, the new religious faith destroys the ancient gods in order to destroy and belittle the status of the old religion, and if not destroy, then seeks to distort their image and make it harmful to humanity [2]. Since the God of Heaven Tengri is not an obstacle to the new religion due to his passivity, even his name is used next to the Almighty Allah. And since the active goddess Umay was an obstacle to the firm establishment of Islam in the Turkic worldview, the process of her elimination was underway. How did this process take place?

The first stage is to deprive Umay Ana of her activity. In order for this process to take place, goddess Umay was deprived of her functions. This process of separation had two directions: the creation of a new being to perform Umay’s function, for example, the birth of Mother of Fire. It is necessary to understand the emergence of Mother of Fire conditionally. It is possible that in the first structure of the community, the Lord of Fire preceded Umay, but in order to strengthen the influence of goddess Umay, the function of the Lord of Fire was transferred to her. Now the reverse process occurs, that is, in order to decompose the essence of Umay, these functions are transferred to other gods and begin to collapse.

In the other direction, the function of a minor deity like Umay is transferred to a passive deity. Deprived of his primary functions, the god will eventually perish. If you notice, the function of the goddess Umay is limited to patronage of the child and mother, and her functions of giving blessings and abundance are not mentioned at all.

The second stage is the denigration of the functions of Umay Ana and her transformation into an evil force that threatens people. Before this, the death of a baby or young women was explained by the absence of Umay Ana nearby. Now, the act associated with the death of a child and mother is associated with the antagonism of Umay Ana.

L.P. Potapov, relying on materials from Khakassia, points out that among the local population, along with Umay-iche, there was also Kara Umay. Kara Umay is described as a demon that harms children: “... the Shors of the Kondoma River basin revered “Mother Umay” as the patroness of children, protecting their lives, and they associated illness and death of infants with Kara-Umay and classified her as an aiza, i.e., as a category of evil spirits in general” [7, p. 275].

In addition, L.P. Potapov writes that in the 1930s, two demonological characters named Albasty and Sary-ene lived side by side among the Uzbeks. The origin of Sary-ene is shown as an angel, and Albasty is included in the ranks of demons. The functions of both are defined as follows: if Sary-ene covers the woman in labor with her long light hair and helps her give birth, then Albasty, on the contrary, acts to the detriment of the child and the mother [7, p. 278]. The author of ethnographic notes connects the genesis of Sary-ene with the goddess Umay: “I think that in Sary-ene of the Khorezm Uzbeks one can assume a transformed image of Umay-ene, which existed among them in the pre-Islamic period” [7, pp. 278–279]. Based on the actions of the “black”, that is, the bad image of Umay Ana, she is completely deprived of the status of a goddess and is transformed into demonological character. At first, stories about how Umay Ana (or Sary-ene) confronted Kara-Umay and tried to stop him became popular, but later stories began to spread more widely, telling only about the villainous actions of Kara-Umay. Kara-Umay also continues to transform. Because where Kara-Umay acts, Umay-ana must also be. At the same time, the Turks

tried not to mention the names of creatures that were considered to bring bad news. Hence, the name Kara-Umay acquires a new name based on the features that define her character. Kara-Umay is known as “Albasty”, that is, “strangling with hands”, since there are often descriptions of young women in labor in a state of sleep paralysis and suffocation. The image of Albasty reflects some of the features of the goddess Umay: Albasty has light hair, if Umay’s light hair is a reference to sunlight, then Albasty’s light hair hints at the owner of a foreign, uncharacteristic color for Turks. Albasty has two nipples hanging from her shoulders, which is a crude representation of the motherly essence of the goddess Umay. Albasty’s heel is turned downwards, and Umay Ana is depicted in many myths as a bird and is also called Kumay. The description of the bird with the foot turned back shows the goal of clarifying the metaphysical essence. Despite the fact that the stories spread among the population contain a demand to make Albasty ugly, it can be said that the image of the goddess Umay has been preserved. In the folklore of the Turkic peoples, there are five common plots associated with Albasty: 1) stealing the lungs of a young woman in the form of a fox or a goat and throwing them into the water; 2) treating and healing a woman whom Albasty stepped on, using the qualities of holy man; 3) separating and saving those who are married to Albasty; 4) taking possession of Albasty’s hair or property and turning him into a servant; 5) attacking travelers in desert areas with the aim of causing them harm in the form of an Old Man or a pile of grass.

If in the previous 4 plots it is known that Albasty is a female character, then in the fifth plot we see that he begins to turn into a man. As the influence of the goddess Umay diminishes, the features associated with her functions continue to disappear in Albasty. Eventually, when the connection between Albasty and Umay is severed, the fact that she is a character born from Umay’s transformation is forgotten, and the result of Umay’s disappearance from the Turkish worldview is observed.

We can notice that the origin of Albasty is a god by his ability to take different forms and shapes and by his metaphysical nature, while the nature of Zheztyrnak is almost devoid of divine nature. In Kazakh fairy tales, Zheztyrnak is mentioned as the daughter or mother of Tobekoz or Zhalgyz kozdi dau (One-Eyed Giant) [14]. B. Abzhet connects the words “Dau”, “Diyu” with the Latin “Devs”, the name of the Greek god Zeus [15, p. 134]. According to this, Zheztyrnak has the divine status of the daughter or mother of the god. This image is very similar to the goddesses of animals and hunting, the Greek Artemis or the Roman Diana.

The beliefs of the Turkic peoples are dominated by the existence of gods associated with nature. In particular, the god “Zher-Su” has two meanings: one is god, the other is a place of residence between heaven and earth, even the name Zher-Su itself has the connotation of “birthplace” [9, p. 58]. S.G. Klyashorny shows the “holy Zher-Su” as the main deity of the Middle World [16, p. 134]. From the top of the mountain to the forests, lakes and plains, everything was his domain. Among the Turks, the god Zher-Su, in modern language, is transformed into the meaning of the environment, nature, living space, associated with his function of providing life and abundance. Since this God was the source of life for those who lived on the land and in the water, they were all subordinate to him, dependent on him.

At the first stage, the god Zher-Su was presented in an amorphous form according to his name, but over time, based on the function of “abundance, growth (associated with harvest and offspring)”, he began to be depicted in the image of a “beautiful woman, beautiful bride”, capable of bearing offspring: “The Turks represented the deity Yer-Sub as a full, beautiful woman” [9, p. 58]. According to R.N. Bezertinov, the function of the god Zher-Su is mainly to ensure the abundance of livestock and agricultural products, to give health and well-being, happiness and peace. If Tengri with his passivity was assimilated by the Islamic religion, then Zher-Su, based on her generalized essence, is united with the concept of “natural environment”, “habitat”, turning into a physical being with the function of being a human habitat and, as it were, losing its divine status. However, her divine functions related to the general existence were not doomed. If Zher-Su is

responsible for the growth of all life on Earth, then, according to the new belief, its sphere of influence is limited, and it becomes the god of places beyond human habitation, such as forests and desert steppes. Since these places are wild and are home to animals and birds, Zher-Su acts as their protector and guardian. Based on this function, her character is reflected in the image of a half-human – a beautiful woman and half-beast – Zheztyrnak, possessing black power and copper claws.

Along with the responsibility of Zher-Su for all life, her duty to punish according to the command of Tengri is also designated: “In the Orkhon inscriptions, this deity is never mentioned separately, but together with Tengri and Umay (or only with Tengri), he patronizes the Turks and punishes those who have sinned” [16, p. 134]. Thus, the nature of the god Zher-Su can be characterized as follows: the first is the guardian of the natural environment and the animals inhabiting it, and the second is the punisher.

In Turkic folklore, the plot associated with the image of Zheztyrnak is monotonous: When a lone hunter in the evening in the forest or open field makes a fire and cooks meat, a beautiful woman quietly approaches him and sits down next to him. When the hunter offers her meat, she takes it without removing her hand from her long sleeve. But the sound of cautious claws is heard. Noticing this, the hunter puts a log in its place, hunts all night and finally kills Zheztyrnak [17, pp. 95–106].

In these stories, the hunter was not particularly surprised that the beautiful woman was alone in the field, rather, deep down he seemed to know who she was. Usually travelers who walk through a desert area ask each other about their business, but both the hunter and the woman were silent, and it was clear that they knew each other. The hunter was interested in sharing his food with the woman. And so, although the hunter wanted to establish a relationship, his actions were quite rude. The woman accepted the food, but silently left without saying anything. Then she came at night and tried to kill the hunter. Under certain circumstances, Zheztyrnak could kill a hunter while he was sitting by the campfire. However, at first she pretended to test the hunter. Zheztyrnak’s attempt to kill a hunter for violating certain rules regarding the hunter’s prey and the hunted animal gives an idea of the predicates of punishment. It is also noticeable that her character and behavior to act in the middle of the night are more similar to an animal than to a human. Her zoomorphic character allows us to assume that she was a goddess of birds and animals.

Now let’s compare the actions of the god Zher-Su and Zheztyrnak:

1) Zheztyrnak acts as a protector and master of the forest, steppe and a certain place. In oral literature, Zheztyrnak is found only among hunters and bird catchers. It follows that she is the patron of not only this habitat, but also the animals living in this region. The god Zher-Su also takes care of animals and provides them with the land and water in which they live, that is, their life.

2) As has been said above, the function of punishment is assigned to the god Zher-Su. He is not just a god of death, but punishes only those who violate known laws and norms. Zheztyrnak is also interested in punishing the hunter who violated the norms of this place. Therefore, we see that the function of punishing Zher-Su has passed to Zheztyrnak.

3) Both Zher-Su and Zheztyrnak are presented in the form of a young beautiful woman.

These similarities show that Zheztyrnak is connected to the god Zher-Su and suggest that it is a transformed form. If we look at the course of this transformation, then although Zher-Su seems to be a passive deity, without it there is no human existence. Based on its existence, people have access to fruits, animals, cattle and products of the earth. The god Zher-Su is the environment that provides all living things and human life.

Although the god Zher-Su has lost her life-giving function, having turned into Zheztyrnak, he remains the guardian of this natural environment. He does not interfere with those who earn their living by hunting game and birds, but strictly monitors that hunters do not go beyond the limits of what is permitted and do not destroy the natural environment, and punishes violators of the norm. Zheztyrnak, having lost her divine status and become a chthonic demon, can be killed, but the

actions of her sons Tobekoz and daughters-in-law, like herself, resemble natural disasters. The transformation of Zher-Su into Zheztyrnak was different from the transformation of Umai Ana. However, in order to deprive Zher-Su, which belonged to old beliefs, her its divine status, her functions were linked to the phenomena and results of the natural environment, and over time even the distinction between Zher-Su and nature disappeared. In the image of Zheztyrnak, Zher-Su is in human form, i.e. in the form of a permanent “beautiful woman”, so relations with her are reduced to the level of an ordinary person. The stories do not explain the reason for Zheztyrnak’s negative actions, but only describe her one-sided behavior, such as stealing and killing hunters in the middle of the night. The only thing that distinguishes her from humans is her strong claws made of brass or iron, and in some tales, her belly button is made of iron steel. In most tales, Zheztyrnak can only be killed with a gun or a weapon such as an axe. Zheztyrnak is helpless only against a hunter armed with a gun. Therefore, it is impossible to kill Zheztyrnak with a simple weapon. Although the fact that before the hunter with a gun, man has not yet appeared before Zheztyrnak indicates her divine status, we see that the mythical character has lost her power over man due to the development of technology. In the following stories, Zher-Su is presented as an evil demon, hunted by a hunter.

Conclusion

In the Turkic worldview, the gods Umai and Zher-Su hold great importance and high status, and their images are widely represented in folklore. This is especially evident in fairy tales that have retained a mythical tone, where Umai Ana, appearing as a bird or a white-haired mother, helps young people form and start families. Although ancient beliefs were diminished under the influence of Islam and the old gods were relegated to the realm of myth, the functions of Umai and Zher-Su were preserved in folklore, transformed into characters such as Albasty and Zheztyrnak. Their original, primordial functions were transformed into negative roles and were considered harmful, deadly and associated with the ranks of demons such as Albasty and Zheztyrnak. It is established that the stories associated with Albasty mainly consist of five main plots. While the role of the Umai Ana is to act as a guardian for the young mother and her child, in many regional tales, Albasty does the opposite: she steals the lungs of a young woman who has just given birth and throws her into the water in an attempt to take her life. In such stories, the central plot often involves a representative of the Islamic faith or a person with special powers who recognizes the Albasty in the form of a dog, goat, or fox, takes back from him the stolen lungs of a young woman who has just given birth or is in labor, and saves her. This plot not only reflects the intersection of local religious beliefs with newer religious traditions but also illustrates the transition from matriarchy to patriarchy. The second plot revolves around the rescue of the critically ill daughter or wife of a housewife by a guest with special power. Also in these stories, the villain Albasty tries to harm a woman, a man resists her actions and saves the ailing woman or girl. These two plots clearly demonstrate the connection between Albasty and Umai Ana. The actions of Albasty, who emerged as a result of the distortion of the divine function of Umai Ana, are characterized by the theme of causing harm solely to women while being ineffective against men. It can be argued that the emergence of these two plots is a result of the conflict between old and new religious beliefs. The plots involving the marriage to Albasty, using her possessions to turn her into a servant, and causing harm to people in the desert while disguised as an old man, are linked to the beginning of the loss of recognition of Albasty’s divine origin. This transformation marks Albasty as a demonic figure, and her connection to Umai Ana is completely severed.

Since the God of Zher-Su is considered the source of life for the Turkic peoples, oppositional or destructive actions cannot be attributed to him. Therefore, the God of Zher-Su in the image of Zheztyrnak is passive – concerned solely with the protection and preservation of the natural environment, and punishing those who violate the laws of nature. As a fictionalized character, Zheztyrnak personifies the dangers of darkness for a person traveling alone in the desert, potentially

becoming prey to predators. In the relationship between humans and nature, particularly between humans and the wild environment, we observe that the development of weapons enhanced human defensive capabilities and resistance to predators. This growing independence from nature is symbolically reflected in Zheztynak's repeated killings with a hunting rifle.

If Albasty's divine nature is reflected in her ability to take on various forms such as a goat or a fox, then Zheztynak's confinement to a specific location signifies her transformation into a demonological figure belonging to a narrative tradition rather than the fairy tale genre.

BIBLIOGRAPHY

1. Анахита. Большая Российская энциклопедия. 2004-2017. [Electronic resource]. URL: https://old.bigenc.ru/world_history/text/1827667. (date of access 12.10.2024)
2. Сухарева О.А. Домусульманские верования и обряды в Средней Азии // В кн.: Пережитки демонологии и шаманства у равнинных таджиков. – М.: ГРВЛ, 1975. – 344 с.
3. Ауесбаева П.Т., Ахметбекова А.К. Сюжеты, связанные с албасты в тюркском фольклоре // Материалы международной научно-методической конференции «Диалог культур стран Великого Шелкового пути». Атаюркский университет Мэрия г. Эрзурума (под эгидой ЮНЕСКО), 2016. – С. 58–61.
4. Бартольд В.В. Тюрки. 12 лекций по истории тюркских народов Средней Азии. – М.: Юрайт, 2020. – 154 с.
5. Радлов В.В. Киргизское наречие. Образцы народной литературы тюркских племен, живущих в Южной Сибири и Дзюнгарской степи. Часть III. – СПб, 1870. – 712 с.
6. Мелиоранский П.Т. История и культура тюркских народов России и сопредельных стран. – М.: Восточная литература, 2009. – 423 с.
7. Потапов Л.П. Умай – божество древних тюрков в свете этнографических данных // В кн.: Тюркологический сборник. 1972. – М.: Наука, 1973. – 265 с.
8. Дыренкова Н.П. Умай в культе турецких племен // В кн.: Культура и письменность Востока. Кн. II. – Баку: ВЦК НТА, 1928. – С. 134–139.
9. Безертинов Р.Н. Древнетюркское мировоззрение «Тэнгрианство». – Казань: РИЦ «Школа», 2006. – 164 с.
10. Затов Қ.А. Протоқазақтық және ежелгі үнділік ерте діни наным-сенімдердегі сабақтастықтар мен ерекшеліктер // Ясауи университетінің хабаршысы. – 2021. – №3 (121). – Б. 185–195.
11. Мыңжанұлы Н. Қазақтың мифтік аңыздары. – Үрімжі, 1996. – 288 б.
12. Нұрғали А. Қазақ ілкі тектерінің дәстүрлі мәдениеті. – Алматы: Атамұра, 2000. – 168 б.
13. Элиаде М. Аспекты мифа / Пер. с фр. В.П. Большакова. 4-е изд. – М.: Академический Проект, 2010. – 256 с.
14. Қазақ халық әдебиеті: Көп томдық. Ертегілер. 4-том. – Алматы: Жазушы, 1989. – 304 б.
15. Әбжет Б.С. Арийлық тайпалар және олардың діни наным-сенімдері // Ясауи университетінің хабаршысы. – 2020. – №3 (117). – Б. 129–138.
16. Кляшторный С.Г. Мифологические сюжеты в древнетюркских памятниках // В кн.: Тюркологический сборник. 1977. – М.: «Наука» главная редакция восточной литературы, 1981. – С. 117–138.
17. Akhmetbekova A., Auyesbayeva P., Ibrayev Sh. Turkic “hikaya” genre and its characters // Opcion. – 2018. – №34, Issue 85. – P. 87–106.

REFERENCES

1. Anahita. Bolshaia Rossiyskaia enciklopedia [Anahita. The Great Russian Encyclopedia]. 2004–2017. [Electronic resource]. URL: https://old.bigenc.ru/world_history/text/1827667. (date of access 12.10.2024) [in Russian]
2. Suhareva O.A. Domusulmanskie verovania i obriady v Srednei Azii // V kn.: Perezhitki demonologii i shamanstva u ravninnyh tadjikov [Pre-Muslim Beliefs and Rituals in Central Asia // In: Remnants of Demonology and Shamanism among the Lowland Tajiks]. – М.: GRVL, 1975. – 344 s. [in Russian]

3. Auesbaeva P.T., Ahmetbekova A.K. Siuzhety, sviazannye s albasty v tiurkskom folklore [Subjects related to albasts in Turkic folklore] // Materialy mezhdunarodnoi nauchno-metodicheskoi konferencii «Dialog kultur stran Velikogo Shelkovogo puti». Atatiurkskiy universitet Meria g. Erzuruma (pod egidoi IuNESKO), 2016. – S. 58–61. [in Russian]
4. Bartold V.V. Tiurki. 12 lekciiy po istorii tiurkskih narodov Srednei Azii [Turks. 12 lectures on the history of the Turkic peoples of Central Asia]. – M.: Iurait, 2020. – 154 s. – 154 s. [in Russian]
5. Radlov V.V. Kirgizskoe narechie. Obrazcy narodnoi literatury tiurkskih plemen, zhivushih v Iuzhnoi Sibiri i Djungarskoi stepi [Kirghiz dialect. Examples of folk literature of the Turkic tribes living in Southern Siberia and the Dzungarian steppe]. Chast III. – SPb, 1870. – 712 s. [in Russian]
6. Melioransky P.T. Istoria i kultura tiurkskih narodov Rossii i sopredelnyh stran [History and culture of the Turkic peoples of Russia and adjacent countries]. – M.: Vostochnaia literatura, 2009. – 423 s. [in Russian]
7. Potapov L.P. Umai – bozhestvo drevnih tiurkov v svete etnograficheskikh dannyh // V kn.: Tiurkologicheskiiy sbornik [Umai is the deity of the ancient Turks in the light of ethnographic data // In: Turkological Collection. 1972]. 1972. – M.: Nauka, 1973. – 265 s. [in Russian]
8. Dyrenkova N.P. Umai v kulte tureckih plemen // V kn.: Kultura i pismennost Vostoka [Umay in the cult of Turkic tribes // In: Culture and writing of the East]. Kn. II. – Baku: VCK NTA, 1928. – S. 134–139. [in Russian]
9. Bezertinov R.N. Drevnetiurkskoe mirovozzrenie «Tengrianstvo» [The ancient Turkic worldview “Tengrianism”]. – Kazan: RIC «Shkola», 2006. – 164 s.– Kazan: RTC Shkola. – 164 p. [in Russian]
10. Zaton K.A. Protoqazaqtyq zhane ezhelgi undilik erte dini nanym-senimderdegi sabaqtastyqtar men erekshelikter [Continuity and Features of Early Religious Beliefs of Proto-Kazakhs and Ancient Hinduism] // Jasau universitetiniñ habarshysy. – 2021. – №3 (121). – B. 185–195. [in Kazakh]
11. Mynzhanuly N. Qazaqtyn miftik anyzdary [Kazakh mythical tales]. – Urumzhi, 1996. – 288 b. [in Kazakh]
12. Nurgali A. Qazaq ilki tekterinin dastyrli madenieti [Traditional culture of early Kazakh tribes]. – Almaty: Atamura, 2000. – 168 b. [in Kazakh]
13. Eliade M. Aspekty mifa [Aspects of Myth] / Per. s fr. V.P. Bolshakova. 4-e izd. – M.: Akademicheskiiy Proekt, 2010. – 256 s. [in Russian]
14. Қазақ халық әдебиеті: Көп томдық. Ertegiler. 4-tom. [Kazakh Folk Literature. Multi-volume. Fairy Tales. 4-vol.] – Almaty: Zhazushy, 1989. – 304 b. [in Kazakh]
15. Abzhet B.S. Ariylyq taipalar zhane olardyn dini nanym-senimderi [Aryan Tribes and Their Religious Beliefs] // Iasau universitetinin habarshysy. – 2020. – №3 (117). – B. 129–138. [in Kazakh]
16. Kliashturnyi S.G. Mifologicheskiiy siuzhety v drevnetiurkskih pamiatnikah // V kn.: Tiurkologicheskiiy sbornik. 1977 [Mythological plots in ancient Turkic monuments // In: Turkological collection. 1977]. – M.: “Nauka” glavnaia redakcia vostochnoi literatury, 1981. – S. 117–138.
17. Akhmetbekova A., Auyesbayeva P., Ibrayev Sh. Turkic “hikaya” genre and its characters // Opcion. – 2018. – №34, Issue 85. – P. 87–106.

УДК 81'276.6; ГРНТИ 16.21.15

<https://doi.org/10.47526/2025-2/2664-0686.195>А.М. НУРБАЕВА¹, И.Б. БАЙСЫДЫК², Ш. ГАНИЕВА³¹PhD, и.о. ассоциированного профессораКазахского национального педагогического университета им. Абая
(Казахстан, г. Алматы), e-mail: nurbaeva.aida@bk.ru²PhD, старший преподаватель Казахского национального педагогического университета им. Абая
(Казахстан, г. Алматы), e-mail: i.baissydyk@gmail.com³свободный соискатель Шахрисабзского государственного педагогического института
(Узбекистан, г. Шахрисабз), e-mail: shahloganieva95@gmail.com

ЛИНГВИСТИЧЕСКИЕ ОСОБЕННОСТИ НАИМЕНОВАНИЯ БРЕНДОВ В СОВРЕМЕННОЙ КАЗАХСТАНСКОЙ БРЕНДОВОЙ КУЛЬТУРЕ

Аннотация. В условиях активного развития креативных индустрий и расширения потребительского рынка в Казахстане особое значение приобретает номинация брендов как инструмент лингвокультурной идентификации, прагматического позиционирования и символической репрезентации. В статье рассматривается проблема языковых механизмов создания брендовых наименований в казахстанской брендовой культуре и выявляется, каким образом номинативная функция реализуется через лингвистические стратегии нейминга. Номинативная функция в ономаσιологической парадигме рассматривается как базовый механизм вторичной языковой номинации, направленный на создание устойчивой связи между знаковым выражением и денотатом, обогащённой когнитивными, аксиологическими и культурными компонентами. Она обеспечивает узнаваемость, вербализует концепт, символически кодирует товар и задаёт ориентиры его интерпретации в массовом сознании.

На материале казахстанских брендов, функционирующих в различных отраслях (одежда, еда, косметика, финансы, технологии), выявлены разнообразные способы реализации номинативной функции – от семантической транспарентности и этнокультурной маркированности до фоносемантической экспрессивности и визуально-графической выразительности. В частности, анализируются примеры, где номинация активизирует метеорологические метафоры, коннотируя свежесть и натуральность; где используются традиционные имена, связанные с женственностью и красотой в казахской культуре; где сочетаются топонимы и универсальные англоязычные лексемы, реализуя модель глобально-локального синтеза; где сочетаются прилагательные и слова, обозначающие благосостояние, репрезентируя идеи прозрачности и надёжности в сфере финансов; где используются лексемы с высокой эмоциональной нагрузкой, соединяя эмоционально-прагматическую и метафорическую стратегии; где используются слова, связанные с восточной эстетикой, мягкостью и визуальной симметрией, создавая эффект мягкости и чувственности; где

***Цитируйте нас правильно:**

Нурбаева А.М., Байсыдык И.Б., Ганиева Ш. Лингвистические особенности наименования брендов в современной казахстанской брендовой культуре // *Ясауи университетінің хабаршысы*. – 2025. – №2 (136). – Б. 80–96. <https://doi.org/10.47526/2025-2/2664-0686.195>

***Cite us correctly:**

Nurbaeva A.M., Baisydyk I.B., Ganieva Sh. Linguistic features of brand naming in contemporary Kazakhstani brand culture [Linguistic Features of Brand Naming in Contemporary Kazakhstani Brand Culture] // *Iasauı universitetinın habarshysy*. – 2025. – №2 (136). – В. 80–96. <https://doi.org/10.47526/2025-2/2664-0686.195>

Дата поступления статьи в редакцию 11.04.2025 / Дата принятия 30.06.2025

базируется на понятиях духовной награды в исламе, транслируя этические ориентиры бренда и создавая устойчивую ценностную привязку.

Таким образом, номинативная функция в структуре казахстанского брендинга реализуется через разнообразные лингвистические механизмы: лексико-семантические, культурно-маркированные, топонимические, религиозно-ценностные, фоносемантические, мотивационные и эмоционально-символические. Имя бренда выступает не как нейтральная номинация, а как многоплановая когнитивная структура, реализующая культурные, этические и прагматические смыслы через языковую форму.

Ключевые слова: номинативная функция, лингвокультурная идентичность, прагматоним, казахстанские бренды, лексико-семантический анализ, культурная маркированность, фоносемантика.

А.М. Нұрбаева¹, И.Б. Байсыдық², Ш. Ғаниева³

*¹PhD, Абай ат. Қазақ ұлттық педагогикалық университетінің
қауымдастырылған профессоры м.а.*

(Қазақстан, Алматы қ.), e-mail: nurbaeva.aida@bk.ru

*²PhD, Абай ат. Қазақ ұлттық педагогикалық университетінің аға оқытушысы
(Қазақстан, Алматы қ.), e-mail: i.baissydyk@gmail.com*

*³Шахрисабз мемлекеттік педагогикалық институтының тәуелсіз ізденушісі
(Өзбекстан, Шахрисабз қ.), e-mail: shahloganieva95@gmail.com*

Қазіргі Қазақстандағы бренд атауларының лингвистикалық ерекшеліктері

Андатпа. Қазақстанда креативті индустриялар мен тұтынушылық нарықтың белсенді дамуы жағдайында бренд атаулары лингвомәдени сәйкестендіру, прагматикалық позициялау және символдық репрезентация құралы ретінде ерекше маңызға ие болуда. Мақалада қазіргі қазақстандық бренд мәдениетіндегі атауларды құрастырудың тілдік механизмдері қарастырылып, номинативтік функцияның нейминг стратегиялары арқылы қалай жүзеге асырылатыны анықталады. Ономазиологиялық парадигмада номинативтік функция екінші реттік тілдік номинацияның негізгі механизмі ретінде қарастырылады, ол таңбалық өрнек пен денотат арасындағы тұрақты байланысты қалыптастыруға бағытталған, когнитивтік, аксиологиялық және мәдени компоненттермен байытылған. Бұл функция брендтің танымалдылығын қамтамасыз етеді, концептілерді вербализациялайды, тауарды символдық түрде кодтайды және оны бұқаралық санада интерпретациялау бағыттарын белгілейді.

Қазақстандық брендтердің (киім, тағам, косметика, қаржы, технологиялар салаларында) материалдары негізінде номинативтік функцияны жүзеге асырудың әртүрлі тәсілдері анықталды: семантикалық транспаренттілік, этномәдени таңбаланғандық, фоносемантикалық экспрессивтілік және визуалды-графикалық көркемдік. Мысалы, кейбір бренд атаулары метеорологиялық метафораларды белсендіреді, бұл сергектік пен табиғилықты коннотативті түрде білдіреді; дәстүрлі есімдер әйелдік пен сұлулықты бейнелейді; топонимдер мен әмбебап ағылшын лексемаларының үйлесімі жаһандық-локалды синтез моделін жүзеге асырады; сын есімдер мен әл-ауқатты білдіретін сөздердің үйлесімі қаржы саласындағы ашықтық пен сенімділікті көрсетеді; жоғары эмоционалды жүктемесі бар лексемалар эмоционалды-прагматикалық және метафоралық стратегияларды біріктіреді; шығыс эстетикасымен, жұмсақтықпен және визуалды симметриямен байланысты сөздер жұмсақтық пен сезімталдық әсерін тудырады; исламдағы рухани сыйлық ұғымына негізделген атаулар брендтің этикалық бағдарларын жеткізеді және тұрақты құндылықтық байланыс қалыптастырады.

Осылайша, Қазақстандағы бренд атауларының құрылымында номинативтік функция әртүрлі лингвистикалық механизмдер арқылы жүзеге асырылады: лексико-семантикалық,

мәдени таңбаланған, топонимдік, діни-бағалық, фоносемантикалық, мотивациялық және эмоционалды-символдық. Бренд атауы бейтарап номинация ретінде емес, мәдени, этикалық және прагматикалық мағыналарды тілдік форма арқылы жүзеге асыратын көпқабатты когнитивтік құрылым ретінде қызмет етеді.

Кілт сөздер: номинативтік функция, лингвомәдени сәйкестік, прагматоним, қазақстандық брендтер, лексико-семантикалық талдау, мәдени таңбаланғандық, фоносемантика.

A.M. Nurbayeva¹, I.B. Baysydyk², Sh. Ganieva³

¹*PhD, Acting Associate Professor of Abai Kazakh National Pedagogical University (Kazakhstan, Almaty), e-mail: nurbaeva.aida@bk.ru*

²*PhD, Senior Lecturer of Abai Kazakh National Pedagogical University (Kazakhstan, Almaty), e-mail: i.baissydyk@gmail.com*

³*Independent Researcher of Shahrissabz State Pedagogical Institute (Uzbekistan, Shahrissabz), e-mail: shahloganieva95@gmail.com*

Linguistic Features of Brand Naming in Contemporary Kazakhstani Brand Culture

Abstract. In the context of the dynamic growth of creative industries and the expanding consumer market in Kazakhstan, brand naming emerges as a pivotal instrument for linguistic-cultural identification, pragmatic positioning, and symbolic representation. The article addresses the problem of linguistic mechanisms in the formation of brand names within contemporary Kazakhstani brand culture, and examines how the nominative function is implemented through naming strategies. Within the onomasiological paradigm, the nominative function is conceptualized as a fundamental mechanism of secondary linguistic nomination, aimed at establishing a stable link between the signifier and the denotatum, enriched by cognitive, axiological, and cultural components. This function ensures brand recognition, verbalizes conceptual content, symbolically encodes the product, and provides interpretive cues within the collective consciousness.

An analysis of Kazakhstani brands across various sectors – including apparel, food, cosmetics, finance, and technology – reveals diverse strategies for implementing the nominative function. These range from phono-semantic transparency and ethnocultural markedness to phono-semantic expressiveness and visual-graphic distinctiveness. Specific examples illustrate how brand names activate meteorological metaphors to connote freshness and naturalness; employ traditional names associated with femininity and beauty in Kazakh culture; combine toponyms with universal English lexemes to realize a glocal synthesis model; integrate adjectives and terms denoting well-being to represent transparency and reliability in the financial sector; utilize lexemes with high emotional resonance to merge emotional-pragmatic and metaphorical strategies; draw upon words linked to Eastern aesthetics, softness, and visual symmetry to create an effect of gentleness and sensuality; and base themselves on concepts of spiritual reward in Islam to convey ethical orientations and establish a stable value association.

Consequently, the nominative function within Kazakhstani brand naming is actualized through a variety of linguistic mechanisms: lexical-semantic, culturally marked, toponymic, religious-value-based, phono-semantic, motivational, and emotional-symbolic. A brand name thus functions not as a neutral label but as a multifaceted cognitive structure that conveys cultural, ethical, and pragmatic meanings through linguistic form.

Keywords: nominative function, linguistic-cultural identity, pragmatonym, Kazakhstani brands, lexical-semantic analysis, cultural markedness, phono-semantics.

Введение

В условиях активной глобализации и цифровизации экономического пространства лингвистическое осмысление брендинга приобретает особую актуальность. Современный бренд существует не только как экономическая единица, но и как лингвокультурный артефакт, обладающий сложной семиотической природой. Языковая оболочка бренда выполняет множественные функции – идентификационную, дифференцирующую, экспрессивно-оценочную, апеллятивную – и становится ключевым элементом коммуникативной стратегии на уровне межкультурного взаимодействия [1]. В этой связи проблема нейминга требует рассмотрения не только с маркетинговой, но и с лингвистической точки зрения, поскольку именно название служит каналом смысловой репрезентации концепции бренда в сознании потребителя [2].

В казахстанском пространстве предпринимательства наблюдается тенденция к формированию локального брендового дискурса, в котором активно используются элементы национального языка, этнокультурного кода, стилистически маркированной лексики и гибридных языковых форм [3]. Это создает уникальную ситуацию для лингвистического анализа, в рамках которого выявляются закономерности функционирования имен собственных в многоязычной и мультикультурной среде. Бренды становятся отражением культурной идентичности, ценностных установок и коммуникативных стратегий, что делает их релевантным объектом исследования в рамках современной ономастики, когнитивной лингвистики и лингвокультурологии [4].

Целью настоящей статьи является выявление лингвистических механизмов номинации в наименованиях казахстанских брендов, их семантической структуры, прагматического потенциала и лингвокультурной мотивации. Объектом исследования выступают коммерческие наименования, функционирующие в Республике Казахстан; предметом — их языковая организация, семиотическая нагрузка, ассоциативный ресурс и экстралингвистическая обусловленность.

Методология исследования опирается на принципы структурно-семантического, когнитивного и прагмалингвистического анализа, с опорой на лингвокультурологическую парадигму [1]. Эмпирический материал представлен корпусом из 100 брендовых наименований, зафиксированных в открытых источниках в 2022–2025 годах. Анализируемые единицы подверглись классификации по морфологическим, семантическим, стилистическим и графическим признакам с последующим интерпретационным обоснованием языкового выбора. Особое внимание уделяется компонентному составу имен, их символическому потенциалу и стратегической функции в процессе позиционирования бренда.

Гипотеза статьи заключается в том, что лингвистические характеристики названия бренда в современном казахстанском пространстве являются результатом синтеза локальных этнокультурных компонентов и глобальных языковых стратегий. Такой синтез формирует семантическую гибкость и адаптивность имени, усиливает его меметический потенциал и обеспечивает устойчивое закрепление в коммуникативной памяти потребителя [2].

Теоретическую основу настоящего исследования составляют многочисленные научные труды в области ономастики, лингвистики бренда, когнитивной лингвистики, лингвокультурологии и медиалингвистики. Ключевыми позициями стали работы таких исследователей, как Н.В. Суперанская [3], В.М. Алпатов [4], Ю.В. Кожанова [5], Г.П. Гаврилова [6], Е.С. Кубрякова [1], Л.Г. Бабенко [7], В.В. Красных [8], С.Г. Воркачѳев [9], а также современные исследования бренд-коммуникации в контексте медиапрактик, представленные Ф. Котлером [10] и П. Темпоралом [11].

В условиях актуализации лингвокультурной идентичности и растущей роли локальных смыслов в маркетинговом дискурсе всё большее значение приобретает анализ брендовой номинации в национальном контексте. При этом важно подчеркнуть, что в отечественной

науке также представлены исследования, раскрывающие специфику языковой репрезентации этнокультурных кодов в публичной и коммерческой коммуникации. Так, М.М. Аймагамбетова в своей работе акцентирует внимание на функционировании культурных кодов в казахстанском медийном пространстве как средства формирования устойчивых образов в массовом сознании [12]. Ж. Абдрахманова, К. Саурыкова и Г. Шоибекова на материале туристического дискурса анализируют особенности лингвосемиотического кодирования этничности и национальных реалий [13]. Труды Н.Ж. Шаймерденовой [14], а также Г.Н. Смагуловой [15] и З.К. Сабитовой [16] дополняют научную картину, исследуя вопросы языковой идентичности, этнопсихолингвистических маркеров и функционирования культурных стереотипов в казахскоязычной и билингвальной среде.

Учет этих исследований позволяет расширить методологическую базу работы и обеспечить релевантную интерпретацию процессов брендостроительства в условиях казахстанского социокультурного поля.

Таким образом, данное исследование направлено на выявление закономерностей лингвистической репрезентации бренда в казахстанской коммерческой номинации, где язык функционирует как инструмент семиотической репрезентации, прагматического воздействия и культурного кодирования. Результаты работы обладают как теоретической ценностью, так и прикладным значением – прежде всего, в сфере лингвистического обеспечения нейминга, бренд-консалтинга и семиотического анализа коммерческой коммуникации.

Методы исследования и материалы

Методологическую основу настоящего исследования составляют труды отечественных и зарубежных учёных, работающих в областях теории номинации, психолингвистики, прагматической лингвистики, социолингвистики, теории словообразования и ономастики, а также исследования, посвящённые лингвистическим аспектам брендинга и нейминга как технологии создания имени бренда. Концептуальная рамка исследования базируется на междисциплинарном подходе, интегрирующем теоретико-лингвистические подходы, маркетинговые стратегии и медиакоммуникационные модели.

Для анализа лексических и экстралингвистических характеристик формирования имён брендов использовался комплекс методов, соответствующих целям, задачам и гипотезе исследования. Такой подход позволил рассмотреть феномен коммерческого нейминга с разных позиций: структурной, семантической, прагматической и культурологической.

Ключевые методы, применённые в ходе исследования:

Описательный метод, который обеспечил систематизацию и детальное описание тенденций в формировании брендов на казахстанском рынке. Этот метод позволил выявить повторяющиеся лексические модели, типовые структурные элементы и основные тематические доминанты.

Метод лингвистического моделирования, с помощью которого были реконструированы типовые схемы построения наименований брендов, определены их лексико-семантические параметры и выделены частотные способы номинации. Данный метод оказался продуктивным для анализа наименований, отобранных из открытых интернет-источников, маркетинговых платформ и онлайн процессов словообразования и семантической деривации.

Сравнительно-сопоставительный метод, направленный на выявление общих и уникальных черт в наименованиях брендов, функционирующих в различных рыночных сегментах. Этот метод позволил выделить специфические особенности казахстанского брендинга в сравнении с зарубежными аналогами.

Метод анализа и синтеза лексического материала, позволивший выделить задействованные в создании брендов лексические единицы, их прагматические функции, ассоциативный потенциал и семантическую маркированность.

Гипотетико-индуктивный метод, с помощью которого была сформулирована рабочая гипотеза о закономерностях формирования имён брендов в казахстанской культурно-языковой среде и обоснована через эмпирический анализ.

Материальной основой исследования выступила совокупность наименований казахстанских брендов, представленных в различных сегментах: одежда, гастрономия, цифровые технологии, косметика. В общей сложности было проанализировано 100 - каталогов. Критериями отбора служили отечественное происхождение бренда и степень его узнаваемости в локальном медиaprостранстве. На основании собранного материала были выделены структурные, семантические и прагматические параметры, по которым проводилась классификация и интерпретация.

Следуя концепции М.Е. Новичихиной, коммерческая номинация трактуется как разновидность языковой номинации, применяемой к товарам, услугам и учреждениям в целях продвижения и получения экономической выгоды [17]. Е.Н. Ремчукова подчёркивает, что коммерческое наименование является результатом лингвокреативной деятельности, направленной на привлечение внимания потребителя посредством инновационных и выразительных языковых средств [18].

Таким образом, методологическая стратегия исследования основана на интеграции лингвистических методов и междисциплинарного подхода. Это обеспечивает всестороннее изучение языковой природы бренда, его коммуникативной функции и семантической репрезентации в условиях казахстанского социокультурного пространства.

Анализ и результаты

В современных социокоммуникативных условиях, характеризующихся активной локализацией бизнес-практик и одновременной экспансией глобального культурного влияния, наблюдается качественное усложнение механизмов коммерческой номинации в Казахстане. Особый интерес представляет сфера модной индустрии, где имя бренда всё чаще осмысливается не только как инструмент маркетингового позиционирования, но и как семиотически нагруженная языковая единица, обладающая высокой степенью прагматической и культурной мотивации.

Имя бренда, рассматриваемое в рамках лингвистической парадигмы, приобретает статус вторичной языковой номинации, функционирующей в контексте прагмалингвистической, социолингвистической и когнитивной моделей. В этом смысле нейминг предстает как интенциональный акт речевой деятельности, в котором языковой знак используется с целью создания устойчивой ассоциативной связи между вербальной формой и определённым идеологическим, эмоциональным и культурным содержанием.

Анализ лингвистических механизмов формирования брендовых наименований в условиях казахстанского языкового пространства требует учёта комплекса факторов: многоязычия (казахский, русский, английский), графической полисистемности (кириллица, латиница), а также этнокультурной семиотики, обусловленной постсоветским, тюркским и глобализированным дискурсом.

В качестве базовой лингвистической функции, определяющей ономазиологическую структуру бренда, выступает *номинативная функция*, предполагающая фиксацию имени как знака, репрезентирующего продукт в когнитивном и социокультурном пространствах. Она выполняет роль первичного механизма языковой категоризации и семиозиса, обеспечивая интерпретацию товарного имени в качестве маркера идентичности, принадлежности и символической ценности.

Так, в номинативной стратегии бренда *SaryQymyz Atelier* реализуется дескриптивная модель, при которой этнокультурная маркировка сочетается с профессиональной ремаркой. Компоненты «*Sary*» и «*Qymyz*» выступают как лексически транспарентные знаки, апеллирующие к ментальным архетипам казахского гостеприимства, а французское заимствование «*Atelier*» выполняет функцию статусного универсального маркера. Таким образом, имя становится двойным коммуникативным знаком, одновременно маркирующим и локальную идентичность, и глобальное профессиональное позиционирование.

Бренд *Urban Nomad Wear* демонстрирует иную стратегию – метафорическую трансформацию культурных кодов, при которой архетип кочевника репрезентируется в урбанистическом контексте. Здесь номинативная функция реализуется не через прямую денотацию, а через культурно-когнитивную метафору, что позволяет бренду выполнять роль транслятора гибридной идентичности. Такое наименование представляет собой культурно-интерпретативную конструкцию, соединяющую элементы традиционного мировоззрения с постмодернистской идеей мобильности и самодостаточности.

В примере *Ainalaiyn Kids* акцент сделан на фоносемантическую составляющую. Слово «*айналайын*», обладающее высокой степенью этноэмоциональной окрашенности, вызывает позитивные аффективные образы, связанные с материнской заботой, теплотой и семейной эмпатией. Номинативная функция здесь реализуется за счёт звуковой и интонационной организации, где акустическая метафоричность замещает логико-денотативное значение, формируя эмоциональную узнаваемость.

В структуре бренда *ZherAna Apparel* номинативная функция приобретает символическую направленность. Сочетание «*жер*» (земля) и «*ана*» (мать) апеллирует к базовым архетипам казахского сознания, выступая как семиозис родной земли и материнской сути. Такое наименование выполняет не только идентификационную, но и идеологическую функцию, транслируя патриотический дискурс через символику языковой конструкции. Англоязычный компонент «*Apparel*» маркирует товарную категорию, при этом не редуцируя культурную насыщенность основного имени.

Контрастной по своей природе является номинация бренда *Simple Step*, ориентированного на англоязычный минимализм. Здесь номинативная функция подчинена принципам универсальности, простоты и кросс-культурной доступности. Несмотря на отсутствие этнокультурных маркеров, бренд эффективно транслируется в глобальном цифровом пространстве. Однако с точки зрения глубинной лингвокультурной репрезентации он лишён символической емкости, что снижает его адаптивность в локальном семиотическом поле.

Таким образом, реализация номинативной функции в казахстанском брендостроительстве демонстрирует широкий спектр лингвистических стратегий: от лексико-прозрачной до фоносемантической и символической. Каждое из проанализированных наименований функционирует как многоуровневый языковой конструкт, сочетающий семантическую, культурную, эмоциональную и прагматическую составляющие. Это подтверждает положение о том, что имя бренда в условиях казахстанской лингвокультурной среды выполняет не только идентификационно-коммуникативную, но и ценностно-речевую функцию, становясь элементом национального языкового сознания.

Продолжая лингвистический анализ, необходимо выделить ещё один важнейший аспект, определяющий выразительный и перцептивный потенциал имени бренда, – его эстетическую функцию. Именно она отвечает за формирование фонетически, графически и стилистически привлекательного языкового знака, способного не только выполнять номинативную задачу, но и закрепляться в коллективной памяти за счёт благозвучия, экспрессивности и культурной гармонии. В условиях полиэтничного и мультязычного

казахстанского социума эстетическая составляющая наименования приобретает особую значимость, поскольку обеспечивает адаптацию бренда к сложной системе культурных координат, а также усиливает эмоционально-прагматическое воздействие речевого знака в коммерческом дискурсе.

Лингвистически эстетическая функция проявляется через такие параметры, как фонетическая гармония, ритмическая структура, графическая организация, аллюзийность и внутренняя образность. При этом ключевым остаётся принцип фоносемантической корреляции: звуковая оболочка имени должна поддерживать семантическое и стилистическое содержание, усиливая экспрессивность и коммуникативную эффективность названия.

Одним из характерных примеров эстетически мотивированного нейминга выступает бренд *ArùKez*, специализирующийся на производстве женской одежды с элементами казахского орнамента. Имя представляет собой графико-звуковую трансформацию сочетания «*ару*» (*красавица*) и «*кез*» (*момент, встреча*). Диакритика над гласной «*ù*» вносит визуальное разнообразие и стилистическую оригинальность, в то время как композитная структура придаёт имени поэтическую гибкость и фемининную образность. Брендное имя обладает высоким эстетическим потенциалом, поскольку реализует аллитерацию и плавность звучания, что способствует его лёгкой интериоризации в речевом сознании потребителя.

Противоположную, но не менее продуктивную эстетику воплощает бренд *NomStyle*, в котором сочетаются англоязычный «*style*» и редуцированный корень «*nom*» (*от nomad – кочевник*). Здесь эстетическая функция реализуется через лаконизм, ритмическую чёткость и симметрию графического построения, соответствующего визуальному восприятию в цифровой среде. Такой подход ориентирован на молодую аудиторию, чувствительную к визуальному дизайну и типографике, а не к семантической глубине. Эстетика в данном случае достигается через минимализм, визуальную равновесность и внутреннюю ритмику.

Особый интерес вызывает бренд *TilShyray*, в названии которого объединены казахское «*тіл*» (*язык*) и метафорически осмысленное «*шырай*» (*сияние, привлекательность*). Такое имя обладает высокой внутренней стилистической ценностью: с одной стороны, оно воспроизводит этнолингвистическую игру на уровнях морфологии и семантики, с другой – создаёт аллюзию на духовную и эстетическую культуру языка как источника красоты. Эстетическая функция реализуется не столько за счёт фонетики, сколько благодаря глубокой культурной аллюзии, усиливающей ассоциативную плотность имени.

Существенно иной эстетической моделью оперирует бренд *Step&Sky*, в котором присутствует фигура антитезы: «*step*» как символ земли и «*sky*» как образ неба. Такое соотнесение элементов создаёт эстетически нагруженную бинарную оппозицию, работающую на уровне символической поэтики. Форма названия поддерживает звуковое равновесие (односложные слова, мягкие согласные) и графическую симметрию (& как центральный элемент), что делает имя визуально притягательным и легко воспроизводимым.

Интересен с эстетической точки зрения и бренд *QulyQ*, ориентированный на нишевую одежду с культурным подтекстом. Название представляет собой фоносемантический неологизм, в котором используется диакритическая игра (*ú*), имитирующая диграфы латинского алфавита и создающая эффект архаичности, несмотря на очевидную современность формы. Эстетическая функция реализуется через игру с графикой, семантической неопределённостью и провокационным звучанием, вызывая у адресата чувство загадочности и эксклюзивности. В этом контексте наименование становится своеобразным «языковым артефактом», эстетизированным в пределах элитарного бренда.

Таким образом, эстетическая функция в казахстанских брендах одежды реализуется посредством разнотипных стратегий: от фоносемантической выразительности и культурной

аллюзийности до графического минимализма и метафорической поэтики. Эти стратегии являются маркером социокультурной направленности бренда, указывая на целевую аудиторию, ценностную платформу и имиджевую ориентацию. В каждом случае эстетическая составляющая не выступает изолированным эффектом, а интегрируется в комплексную структуру номинации, усиливая её символическую, эмоциональную и культурную насыщенность.

При этом, наряду с эстетическим восприятием имени, не менее значимым для формирования эффективного бренда оказывается его способность моментально привлекать внимание и вызывать стойкий интерес у потребителя. Именно в этой связи особую роль начинает играть *аттрактивная функция*, являющаяся важным прагматическим элементом речевой структуры имени. Она выходит за рамки внутренней гармонии звучания или формы, фокусируясь на воздействии, провокации, коммуникативной яркости и эмоциональной зацепке. В контексте казахстанской поликультурной среды, характеризующейся высокой степенью семиотической насыщенности и конкуренции языковых кодов, аттрактивная составляющая брендового имени становится одним из решающих факторов в обеспечении его узнаваемости и перцептивной эффективности.

Наиболее ярко аттрактивная функция проявляется в названиях, содержащих элементы неожиданности, парадоксальности или культурного кодирования. Так, бренд *JaqsyTrap* (от казахского «жақсы» – хороший и англоязычного «trap» – ловушка/жанр музыки) демонстрирует семиотическую провокацию, построенную на культурной амбивалентности. Имя вызывает когнитивный диссонанс: позитивная коннотация «*Jaqsy*» конфликтует с потенциально негативной или агрессивной семантикой «*Trap*». Эта коллизия, будучи осмыслена реципиентом, способствует устойчивому запоминанию названия и формирует образ бренда как смелого, дерзкого, способного нарушать стандарты. Аттрактивность здесь достигается через культурную полифоничность и межъязыковую игру.

Другим примером является бренд *TyldeShock*, в котором компоненты «*tylde*» (в переводе с казахского – «на языке») и «*shock*» (шок) образуют контрастно-экспрессивную номинацию, провоцирующую на ментальную расшифровку. За счёт необычного сочетания национального корня и интернационального жаргонизма создаётся эффект «языкового столкновения». Такая стратегия эффективна для брендов, ориентированных на молодую, цифровую аудиторию, чувствительную к культурным ирониям, языковой гибридности и семиотической новизне. Аттрактивность, таким образом, реализуется не на уровне содержания, а через непредсказуемость и стилистический вызов.

Бренд *Baqyt&Battle* предлагает другую разновидность аттрактивной игры – основанную на антитезе и оксюморонной структуре. Здесь сталкиваются два концепта: «*baqyt*» (счастье) и «*battle*» (битва), что формирует фрейм внутреннего конфликта, апеллирующего к эмоциональному напряжению между стремлением к гармонии и вызовом социума. Такой приём может быть расценён как речевая провокация, вызывающая активное смыслопорождение со стороны потребителя. Аттрактивная функция в этом случае усиливается за счёт аллюзии на культурные противоречия и философские дихотомии, присутствующие в обществе.

Примером фоносемантической аттрактивности служит бренд *ZhuZhuLine*, основанный на ритмической редукации и звуковой игривости. Название не имеет чёткой денотативной нагрузки, однако повторение слога «*Zhu*» и мягкое звучание [ʒ] создают эффект фонетического удовольствия, приближая имя к детской речевой интонации или языку эмоциональных обращений. Аттрактивность здесь реализуется не через содержание, а через звучание, вызывающее доверие, симпатию и эмоциональную привязанность. Такие названия особенно эффективны в детских и феминных сегментах модной индустрии, где первичную роль играет аффективная привлекательность имени.

Интересен также бренд *KóshKoma*, в котором используется нестандартное сочетание казахских слов: «*kósh*» (*переезд, движение*) и «*koma*» (*аллюзия на шоковое состояние*). Такая номинация носит метафорически-драматичный характер, отсылая к идее резкой смены образа, обновления или даже культурного «*отречения*». За счёт этого формируется интригующий образ бренда как катализатора личностной трансформации, а необычное словообразование способствует когнитивной фиксации имени.

Аттрактивная функция в брендинге реализуется через стратегии контрастной номинации, шоковой и ироничной игры, когнитивного парадокса, фоносемантической выразительности и неологической метафорики. Эти приёмы направлены на мгновенное привлечение внимания и формирование запоминаемого, эмоционально заряженного образа. Несмотря на различие средств, их объединяет задача создать выразительный и устойчивый знак, выделяющий бренд в знаковом поле и транслирующий культурные смыслы. В условиях высокой конкуренции аттрактивность становится важнейшим элементом речевой стратегии бренда и его символического присутствия в медиапространстве.

Однако визуально-звуковая привлекательность и коммуникативная яркость имени лишь частично определяют его воздействующий потенциал. Существенно более глубинную прагматическую нагрузку несёт в себе *инфлюенсивная функция*, направленная не только на фиксацию внимания, но и на формирование устойчивого поведенческого, мировоззренческого и ценностного отклика со стороны адресата. В отличие от эстетической и аттрактивной, она функционирует на уровне смысловых пластов и культурных смыслов, активируя механизмы речевого внушения, идеологического позиционирования и когнитивной идентификации. В условиях казахстанского социолингвистического пространства, где вопросы национальной самоидентификации и культурной преемственности приобретают особую актуальность, инфлюенсивная составляющая имени бренда превращается в значимый инструмент дискурсивного воздействия, обеспечивающий не только рыночную, но и аксиологическую релевантность бренда в глазах потребителя. На уровне языкового кода инфлюенсивность реализуется через апелляцию к архетипам, прецедентным текстам, религиозным и моральным символам, а также через имплицитное позиционирование бренда как проводника социальной миссии. Так, бренд *Úmyt.Qala*, что в дословном переводе можно интерпретировать как «*помни/мечтай, Город*», оперирует двойной интенцией: с одной стороны, он апеллирует к *памяти* (*ұмыт – помнить/не забывай*), с другой – к *мечте* (*ұмыт – забыться, унести мыслью*). Эта амбивалентность производит *суггестивный эффект*, побуждая потребителя к рефлексии, интериоризации смысла и отождествлению себя с определённым урбанистическим мифом. В данном случае инфлюенсивная функция реализуется через имплицитную идеологизацию городского пространства как среды личностной реализации.

Инфлюенсивный вектор ярко прослеживается и в бренде *Sáket Men*, где используется казахское обращение «*сáке*» (*уважительное «господин», «предок», «старший»*), усиленное маркером мужского начала «*мен*» (*я, мужчина*). Подобная номинация апеллирует к патриархальному коду, традиционным ценностям мужества, достоинства, ответственности, репрезентируя бренд как символ не только внешней формы, но и внутренней зрелости. Влияние здесь осуществляется через аффективное закрепление роли и модели поведения, актуализирующей этнокультурный сценарий мужественности и социальной легитимности.

Особую стратегию использует бренд *Tazalyq Wear*, в наименовании которого содержится казахское слово «*тазалық*» (*чистота, очищение*), дополненное англоязычным указателем на товарную категорию. Здесь воздействие осуществляется не на поведенческом, а на аксиологическом уровне, так как «*чистота*» выступает как морально-этический императив, включающий в себя представления о телесной, духовной, экологической и культурной чистоте. Инфлюенсивная функция в данном случае базируется на

метафоризации нравственного выбора, встраивая потребление в дискурс ценностной ориентации.

Интересен также бренд *AnaRuh Brand*, который соединяет две ключевые культурные матрицы: «ана» (*мать*) и «рух» (*дух, духовая сила*). Такое имя производит глубоко сакрализирующее воздействие, придавая бренду черты почти религиозного символа. Суггестивность достигается за счёт мифологической глубины и архетипической насыщенности имени, актуализирующего сакральную женственность, материнское начало и моральную опору общества. Такой бренд может быть воспринят не просто как одежда, а как носитель духовного послания, транслирующий не моду, а миссию.

Инфлюенсивная составляющая присутствует и в бренде *Qadam+*, где слово «*қадам*» (*шаг*) дополнено визуальным усилителем «+», символизирующим прогресс, развитие, движение вперёд. В этом случае наименование активирует пресуппозицию личностного роста, обновления и устремлённости к цели. Это своего рода мотивационное имя, включающее потребителя в нарратив движения и успеха. Воздействие осуществляется на уровне вербальной мотивации, соответствующей идеологии *self-made* и личностного брендинга.

Таким образом, инфлюенсивная функция в нейминге казахстанских брендов реализуется через архетипические конструкции, нравственно-ценностные коды, психолингвистическую амбивалентность, гендерную символику и мотивационные метафоры действия. Каждое из таких наименований не только выполняет функцию идентификации и привлечения внимания, но и становится инструментом культурного внушения, языковым механизмом трансляции идеологии, общественного посыла и ментальных установок. Это позволяет рассматривать инфлюенсивную функцию как ключевую в структуре символического капитала бренда, обеспечивающего его устойчивость в когнитивном и ценностном ландшафте современного казахстанского общества.

Если инфлюенсивная составляющая бренда направлена на внутреннюю когнитивно-ценностную интериоризацию, то важнейшей внешней задачей становится обеспечение различимости бренда в пределах насыщенного *семиотического пространства*. В этой связи центральное место занимает дифференцирующая функция, играющая ключевую роль в условиях высокой товарной и знаковой конкуренции. Она выполняет задачу лингвистической селекции, выступая механизмом распознавания, выделения и семантического разграничения брендов в рамках единого коммуникативного поля. С лингвистической точки зрения дифференциация реализуется посредством семантического оппозиционирования, фоносемантического акцента, морфологической оригинальности, а также за счёт включения этнокультурных, региональных или субкультурных маркеров. Уникальность бренда конструируется как на уровне языковой формы (звуковая оболочка, графическая реализация), так и на уровне концептуального содержания, включающего глубинные смыслы, культурные аллюзии и идеологическую специфику. Таким образом, дифференцирующая функция обеспечивает бренду не только лексическую неповторимость, но и символическую автономность, выступая гарантом его идентичности и конкурентоспособности в условиях поликодовости и медиасемиотического насыщения современной казахстанской культурной среды.

Так, бренд *JayñTanut* (от казахского «*жаңа таным*» – *новое восприятие, мировоззрение*) позиционирует себя как контраст к массовым глобалистским названиям. Его лингвистическая структура включает казахский корень с философским подтекстом, отсылающий к знанию, переосмыслению, развитию мышления. На фоне англоязычных универсалий, вроде *TrendyLook*, такое имя сразу выделяется, формируя ассоциации с интеллектуальной и культурной глубиной. Дифференцирующая функция здесь реализуется

путём ментального отстранения от поверхностного потребления в сторону рефлексивной культуры.

Пример бренда *DarkKegen* демонстрирует иную модель – дифференциацию через семантический парадокс и визуальную тяжеловесность. Слово *dark* (тёмный) комбинируется с фонетически адаптированным «кеген» (возможная отсылка к месту или эпическому герою), создавая дискурс суровой силы, брутальности и загадочности. Бренд таким образом противостоит «лёгким» феминным названиям, позиционируя себя в мужской субкультуре. Дифференцирующая функция выражается здесь через фонетическую агрессию и семантическую непрозрачность – стратегия, противоположная маркетинговому гламуру.

Интересным случаем выступает бренд *AruAtek*, где используется культурно узнаваемая лексема «ару» (красивая девушка) и стилизованный суффиксоид «*atek*» (*производное от tech, textile u aesthetics*). Подобная комбинация создаёт уникальный гибридный неологизм, обладающий одновременно этнической узнаваемостью и технологическим резонансом. Это позволяет бренду дифференцироваться на границе локального и глобального, традиционного и прогрессивного. Лингвистически бренд выделяется за счёт сочетания казахской лексики с техно-графемами, что актуализирует тренд на креативный симбиоз локального и digital-кода.

Таким образом, дифференцирующая функция бренда реализуется через этнокультурную маркировку и философскую глубину, семантическую тяжеловесность и фоносемантическую тьму, а также креативную морфо-графическую гибридизацию. С лингвистической точки зрения, это подтверждает, что бренд как вербальная единица функционирует не в плоскости лексической прозрачности, а в плоскости стратегического языкового противопоставления, обслуживающего коммуникативную селекцию и символическое самоопределение в культуре потребления.

Однако в современных условиях бренд всё чаще выходит за рамки чисто языкового противопоставления и начинает функционировать как полноценная когнитивная структура. Он становится знаковой единицей, способной кодировать сложные ментальные модели и репрезентировать устойчивые культурные концепты. С позиций когнитивной лингвистики имя бренда рассматривается как форма вторичной концептуализации, при которой вербальный знак превращается в репрезентацию ментального конструкта – прототипа, сценария, фрейма или метафоры, закреплённой в коллективном опыте.

Такое понимание предполагает, что имя бренда воспринимается не как произвольная лексема, а как активный элемент когнитивной карты мира. Оно интегрирует чувственные, образные, ценностные и поведенческие компоненты, формируя обобщённый образ продукта как части более широкой мировоззренческой системы. Концептуальная структура при этом строится на механизмах прототипического переноса значений, актуализации релевантных культурных доменов и метафорического моделирования, что обеспечивает устойчивое присутствие бренда в когнитивном ландшафте потребителя.

Показателен пример бренда *QyrandaiMind*, сочетающего образы степного сокола (*қыран*) и англоязычного компонента *mind* (ум). Это наименование репрезентирует метафору мышления как полёта – свободного, стратегического, наблюдательного. В основе бренда – архетипический образ «глаза с высоты», формирующий когнитивную модель типа *to think is to fly high*. Таким образом, бренд позиционируется как интеллектуальный, дальновидный и культурно насыщенный.

В бренде *IlimCode* (*ілім – знание, code – код, система*) реализуется иная когнитивная метафора: знание как код, требующий дешифровки. Имя формирует фрейм *одежда = текст*, интерпретируя продукт не как внешнюю оболочку, а как знаковую систему, включённую в сферу культуры, знания и символического обмена. Это способствует интеллектуализации потребительского опыта и переосмыслению моды как формы мышления.

Наконец, имя бренда *QorgauSkin*, в котором соединены казахское «қорғау» (защита) и английское *skin* (кожа), формирует метафору *одежда как броня*. Такой образ активизирует базовую когнитивную модель личной границы и безопасности, особенно релевантную в условиях социальной тревожности и турбулентности. Здесь одежда мыслится не только как эстетический объект, но и как психолингвистический инструмент – средство укрытия, самосохранения, контроля над внешней средой.

Таким образом, в рамках когнитивной парадигмы бренд функционирует как метафорическая модель мышления, семантический код культуры знания, репрезентация фреймовых структур и носитель культурно-языковой метафорики. Языковое имя в этом контексте выходит далеко за пределы номинативной функции и становится ментальным якорем – элементом, закрепляющим в сознании потребителя символическое и ценностное содержание бренда как части более широкой когнитивной и культурной картины мира.

Морфолого-словообразовательный уровень анализа играет важную роль в формировании бренда как языковой единицы. Он позволяет увидеть, как именно устроено имя бренда, какие стратегии использованы при его создании и какие смыслы за ним стоят. В казахстанской практике нейминга мы наблюдаем разнообразные словообразовательные приёмы: от традиционного сложения основ до неологизации, контаминации, заимствования и редупликации. Все они направлены на то, чтобы создать звучное, узнаваемое и культурно значимое имя.

Наиболее распространённый способ – это сложение основ. В таких названиях часто соединяются элементы казахского, английского, а иногда и французского языков. Например, *TumarBox* объединяет казахское слово «тұмар» (оберег) с английским «box», создавая образ технологичного контейнера с сакральным содержанием. В имени *Qazaq Gourmet* этноним сочетается с французским заимствованием, что усиливает ассоциацию с высокой кухней и подчёркивает культурную изысканность бренда.

Особенно активно морфологическая креативность проявляется в сфере цифровых технологий и искусственного интеллекта. Здесь часто встречаются контаминированные и неологизированные имена, такие как *NeuroQazaq*, *ZereAI*, *Tildiq AI*, *Qadam Tech*. Эти названия объединяют национальные корни с современными технологическими маркерами. Благодаря такой конструкции бренд одновременно отсылает к локальной культуре и указывает на свою принадлежность к сфере высоких технологий.

В кулинарной индустрии и среди брендов десертов часто встречаются уменьшительно-ласкательные формы, а также звуковые игры. Названия вроде *Farra Cake*, *Kulpynai*, *Kremovna*, *Shugal Cake* создают образ мягкости, сладости и дружелюбия. Например, *Kulpynai* – это переработанная форма слова «клубника», дополненная казахским фоносемантическим оттенком и лёгкой феминной окраской.

Широко используется также аффиксация. В названиях вроде *Aiqyn AI*, *Zerkalo Cake*, *Orken AI Studio* добавляются родовые маркеры (AI, Studio, Cake), которые сразу обозначают сферу деятельности бренда. Это помогает бренду быть понятным, классифицируемым и сразу узнаваемым в своей нише.

Отдельного внимания заслуживает редупликация – повторение звуков, слогов или корней, что делает имя более ритмичным и запоминающимся. Такие названия, как *Vaqytty Balaqai*, *Zhyly Jurek*, *Shugal Cake*, особенно популярны в сегментах детских товаров, сервисов и кулинарии, так как формируют образы тепла, уюта и заботы.

В целом, морфолого-словообразовательные стратегии в казахстанском нейминге представляют собой гибкую и креативную систему. Они сочетают в себе национальные языковые элементы, глобальные тренды и маркетинговую логику. Благодаря этому брендовые имена становятся не просто ярлыками, а полноценными культурными и коммуникативными инструментами. Их гибридная структура позволяет эффективно сочетать

традиционную символику с современными требованиями рынка – создавая тем самым эффект «этнического технологизма».

Современная казахстанская мода формирует уникальное ономастическое пространство, в котором имя бренда становится не только идентификационным знаком, но и сложным лингвокультурным кодом, отражающим личность дизайнера, стратегию позиционирования и социокультурный контекст. Особое место в этом пространстве занимают *антропонимические бренды* – имена, основанные на именах собственных (имени и/или фамилии) их создателей. Подобные имена демонстрируют тесную связь между брендом и персоной, выступая одновременно как личностный маркер, гарантия авторства и символическая репрезентация индивидуального стиля.

Так, бренд *Aida KaumeNOVA* представляет собой деривационную конструкцию, основанную на полном имени и фамилии дизайнера (Аида Кауменова), где вторая часть – *KaumeNOVA* – реализована с визуально-стилистическим акцентом на латинский суффиксоид *-NOVA*, маркирующий семантику «нового», «современного», «динамичного». Здесь происходит стилистическая трансформация фамилии через графическое выделение мотивационно значимого компонента (*NOVA*), что придаёт имени бренда универсальность и подчёркивает открытость к международной модной среде. Имя *Aida KaumeNOVA* приобретает таким образом гибридную морфолого-семантическую структуру, соединяющую казахстанский культурный код с глобальными лексико-графическими репертуарами.

Бренды *aigul'kassymova*, *Ainur Turisbek*, *Asel Line* и *Ayana Style* представляют собой более прямолинейные антропонимические модели, где используется полное имя дизайнера в неизменной или слегка адаптированной форме. С прагмалингвистической точки зрения такие наименования выполняют функцию индивидуальной гарантии и сигнализируют о высокой степени персонализации, что особенно значимо в индустрии *haute couture* и *limited edition fashion*. Они отсылают к ценностям доверия, авторской ответственности и культурной преемственности. Форма изложения таких имён подчёркивает прямую связь между брендом и его носителем как субъектом авторства, что соотносится с феноменом именного брендинга как акта самоэкспрессии.

Интерес представляют и стилистически модифицированные бренды, такие как *LaRiya*, *PoAlen*, *Saniya Design*, где наблюдается стратегия ономастической игры, включающая частичное преобразование имени, ритмическое упрощение или комбинирование элементов имени и фамилии. Так, *PoAlen* — результат контаминации фамилии (Полянская) и имени (Алена), что создаёт оригинальное, звучное и семантически насыщенное имя, формирующее уникальный звуковой паттерн и визуальный образ. Подобные бренды реализуют функцию фонетико-графической индивидуализации, усиливая узнаваемость и снижая когнитивную нагрузку на реципиента.

Аббревиатурные и сокращённые наименования, как, например, *AIMA* (*предположительно – Аида Маханбетова*), демонстрируют стратегию лексической минимализации и семантической компрессии, при которой имя адаптируется к международным форматам нейминга. С точки зрения лингвистической экономии, такие бренды стремятся к оптимальной длине, высокой ритмичности и лаконичности, обеспечивая функциональную гибкость в визуальном и вербальном пространствах модной индустрии.

Бренд *AIKA ALEMI* представляет собой креативную комбинацию имени (*Aika*) и существительного *álemi* («мир», «вселенная»). Это название обладает многозначной семантикой, выступая одновременно как авторский именной знак и концептуальный образ: «мир Айки». Здесь активизируется механизм культурной номинации, придающий бренду философско-поэтическое измерение, где имя становится точкой входа в целую символическую реальность.

В свою очередь, бренд *SAMIDEL* демонстрирует неологическую стратегию, основанную на синтезе звуков и возможных лексем, не имеющих прозрачного этимологического объяснения, что придаёт имени мистифицирующий эффект. Такие имена, как правило, функционируют по принципу экспрессивной фоносемантики, апеллирующей к звуковому образу, а не к логико-семантическому содержанию. В подобной практике наблюдается стремление к созданию абстрактного, но звучного имени, играющего роль фонетического бренда-символа.

Следует также выделить бренды, работающие на стыке индивидуальности и стилистической концептуальности – например, *Sulu Couture*, *Zhargas Warrior*, *NomadWear*, где имя сочетается с англоязычным лексемным компонентом (*Couture*, *Warrior*, *Wear*), выполняющим жанрово-дескриптивную функцию. Такая структура отражает тренд на двуязычную номинацию, где казахская ономастика интегрируется в глобальный модный дискурс через адаптированные форматы жанровой маркировки.

Таким образом, имена казахстанских дизайнерских брендов представляют собой многоуровневые лингвистические конструкции, в которых сочетаются элементы ономастики, семиотики, морфологии и стилистики. Они демонстрируют разнообразие моделей номинации – от антропонимических до неологизированных, от сокращённых до интернационализированных, – и формируют собственное символическое поле, в котором личность дизайнера трансформируется в бренд как культурный и лингвистический феномен. Эти стратегии номинации не только обеспечивают узнаваемость, но и способствуют формированию этнокультурной идентичности, транслируя через имя бренда ценности, идеи и образы современной казахстанской моды.

Заключение

Лингвистический анализ наименований казахстанских брендов подтвердил, что современный нейминг представляет собой многоуровневую лингвокультурную систему, в которой языковой знак функционирует как семиотический, когнитивный и прагматический ресурс. Имя бренда в казахстанском дискурсе утрачивает функцию сугубо номинативного маркера и приобретает статус культурно-языковой репрезентации, интегрируя в своей структуре локальные этнокультурные коды и глобальные лингвостратегии.

С точки зрения ономастики, когнитивной и прагмалингвистики, брендовые имена функционируют как речевые акты, направленные на создание идентичного, дифференцирующего и внушающего знака. Они демонстрируют широкий спектр языковых стратегий: от фонетико-графических инноваций до морфолого-деривационных и фоносемантических конструкций, усиливающих ассоциативную плотность имени. Наблюдается также устойчивая установка на транслингвальность и визуально-акустическую экспрессию, что подтверждает рост значимости медиалингвистических параметров в современной номинации [10].

Исследование выявило ключевую тенденцию к когнитивной репрезентации бренда как культурного концепта: имя выполняет функцию фрейма, в котором закодированы архетипы, ментальные сценарии, идеологические и аксиологические домены. Наименования становятся символическими кластерами, структурирующими медиаполе потребления и выполняющими культурно-идентификационную функцию в условиях постглобальной коммуникации.

Таким образом, в казахстанской брендовой культуре имя бренда выступает как лингвистический носитель когнитивного, культурного и коммуникативного содержания, формирующий ландшафт современной языковой картины мира. Его анализ в рамках лингвистической парадигмы позволяет выявить глубинные механизмы речевой креативности, символической актуализации и социокультурной репрезентации. Перспективными направлениями дальнейших исследований являются типология

семантических и прагматических моделей нейминга, изучение графико-фоносемантической архитектуры имени, а также анализ лингвистической эффективности бренда в мультикодовом и многоязычном медиапространстве Центральной Азии.

СПИСОК ИСПОЛЬЗОВАННОЙ ЛИТЕРАТУРЫ

1. Кубрякова Е.С. Язык и знание: на пути получения знаний о языке: части речи с когнитивной точки зрения. Роль языка в познании мира. – М.: Языки славянской культуры, 2004. – 560 с.
2. Карасик В.И. Языковой круг: личность, концепты, дискурс. – М.: Гнозис, 2017. – 390 с.
3. Суперанская А.В. Общая теория имени собственного. – М.: Наука, 2005. – 367 с.
4. Алпатов В.М. Язык и общество: социолингвистические очерки. – М.: Языки славянской культуры, 2007. – 288 с.
5. Кожанова Ю.В. Лингвокультурные аспекты номинации в рекламе. – СПб.: Изд-во СПбГУ, 2012. – 210 с.
6. Гаврилова Г.П. Когнитивные аспекты лингвистической номинации. – Екатеринбург: УрГУ, 2009. – 245 с.
7. Бабенко Л.Г. Лингвокультурология: учебное пособие. – Волгоград: Изд-во ВолГУ, 2011. – 198 с.
8. Красных В.В. Этнопсихоллингвистика и лингвокультурология. – М.: Гнозис, 2004. – 320 с.
9. Воркачёв С.Г. Лингвокультурология: учебное пособие. – М.: Изд-во РУДН, 2010. – 256 с.
10. Котлер Ф. Маркетинг. Менеджмент: экспресс-курс. – СПб.: Питер, 2010. – 384 с.
11. Темпорал П. Брендинг в Азии: как создать сильный бренд. – М.: Альпина Бизнес Букс, 2008. – 256 с.
12. Аймагамбетова М.М. Культурные коды в медийном дискурсе Казахстана // Научная перспектива. – 2022. – №5. – С. 22–26.
13. Абдрахманова Ж., Саурыкова К., Шойбекова Г. Сравнительное исследование казахского туристического дискурса // Вестник КазНУ. Серия филологическая. – 2023. – Т. 189, №3. – С. 181–195.
14. Шаймерденова Н.Ж. Языковая идентичность в условиях билингвизма: социолингвистические аспекты // Вестник КазНУ. Серия филологическая. – 2021. – №2(186). – С. 45–53.
15. Смагулова Г.Н. Фразеологизмы как отражение национального менталитета казахского народа. – Алматы: Қазақ университеті, 2021. – 198 с.
16. Сабитова З.К. Межкультурная коммуникация и лингвокультурная идентичность: казахстанский аспект // Язык и культура. – 2020. – №1(49). – С. 112–120.
17. Новичихина М.Е. Коммерческая номинация: теория и практика: учебное пособие. – Воронеж: Кварта, 2018. – 246 с.
18. Ремчукова Е.Н. Массовый лингвокреатив: преодоление стандарта // Вестник РУДН. Серия: Теория языка. Семиотика. Семантика. – 2013. – №2. – С. 83–90.

REFERENCES

1. Kubryakova E.S. Iazyk i znanie: na puti poluchenia znaniy o iazyke: chasti rechi s kognitivnoi tochki zrenia. Rol iazyka v poznanii mira [Language and Knowledge: Towards Understanding Language: Parts of Speech from a Cognitive Perspective. The Role of Language in the Cognition of the World]. – M.: Iazyki slavianskoi kultury, 2004. – 560 s. [in Russian]
2. Karasik V.I. Iazykovoii krug: lichnost, koncepty, diskurs [The Language Circle: Personality, Concepts, Discourse]. – M.: Gnozis, 2017. – 390 s. [in Russian]
3. Superanskaia A.V. Obshchaia teoriia imeni sobstvennogo [General Theory of Proper Names]. – M.: Nauka, 2005. – 367 s. [in Russian]
4. Alpatov V.M. Iazyk i obshestvo: sociolingvisticheskie ocherki [Language and Society: Sociolinguistic Essays]. – M.: Iazyki slavyanskoi kultury, 2007. – 288 s. [in Russian]
5. Kozhanova Iu.V. Lingvokulturnye aspekty nominacii v reklame [Linguocultural Aspects of Naming in Advertising]. – SPb.: Izd-vo SPbGU, 2012. – 210 s. [in Russian]

6. Gavrilova G.P. Kognitivnye aspekty lingvisticheskoi nominacii [Cognitive Aspects of Linguistic Nomination]. – Ekaterinburg: UrGU, 2009. – 245 s. [in Russian]
7. Babenko L.G. Lingvokulturologia: uchebnoe posobie [Linguoculturology: Textbook]. – Volgograd: Izd-vo VolGU, 2011. – 198 s. [in Russian]
8. Krasnyh V.V. Etnopsiholingvistika i lingvokulturologia [Ethnopsycholinguistics and Linguoculturology]. – M.: Gnozis, 2004. – 320 s. [in Russian]
9. Vorkachiov S.G. Lingvokulturologia: uchebnoe posobie [Linguoculturology: Textbook]. – M.: RUDN, 2010. – 256 s. [in Russian]
10. Kotler F. Marketing. Menedzhment: ekspress-kurs [Marketing. Management: Express Course]. – SPb.: Piter, 2010. – 384 s. [in Russian]
11. Temporal P. Brending v Azii: kak sozdat silnyi brend [Branding in Asia: How to Build a Strong Brand]. – Moscow: Alpina Business Books, 2008. – 256 p. [in Russian]
12. Aimagambetova M.M. Kulturnye kody v mediynom diskurse Kazakhstana [Cultural Codes in the Media Discourse of Kazakhstan] // Nauchnaia Perspektiva. – 2022. – №5. – S. 22–26. [in Russian]
13. Abdrahmanova Zh., Saurykova K., Shoibekova G. Sravnitelnoe issledovanie kazahskogo turisticheskogo diskursa [Comparative Study of Kazakh Tourist Discourse] // Vestnik KazNU. Seria Filologicheskaiia. – 2023. – T. 189, №3. – S. 181–195. [in Russian]
14. Shaimerdenova N.Zh. Iazykovaia identichnost v usloviah bilingvizma: sociolingvisticheskie aspekty [Language Identity under Bilingualism: Sociolinguistic Aspects] // Vestnik KazNU. Seriya Filologicheskaiia. – 2021. – №2(186). – S. 45–53. [in Russian]
15. Smagulova G.N. Frazelogizmy kak otrazhenie natsionalnogo mentaliteta kazahskogo naroda [Phraseologisms as a Reflection of the National Mentality of the Kazakh People]. – Almaty: Qazaq universiteti, 2021. – 198 p. [in Russian]
16. Sabitova Z.K. Mezhekulturnaia kommunikacia i lingvokulturnaia identichnost: kazahstanskiy aspekt [Intercultural Communication and Linguocultural Identity: The Kazakhstani Aspect] // Iazyk i Kultura. – 2020. – №1(49). – S. 112–120. [in Russian]
17. Novichihina M.E. Kommercheskaia nominacia: teoria i praktika: uchebnoe posobie [Commercial Naming: Theory and Practice. Textbook]. – Voronezh: Kvarta, 2018. – 246 s. [in Russian]
18. Remchukova E.N. Massovyi lingvokreativ: preodolenie standart [Mass Linguistic Creativity: Overcoming the Standard] // Vestnik RUDN. Seria: Teoria iazyka. Semiotika. Semantika. – 2013. – №2. – S. 83–90. [in Russian]

ӘОЖ 398:801.6; 398:82.0; 801.8; МҒТАР 17.71.07
<https://doi.org/10.47526/2025-2/2664-0686.196>Г.С. БӨКЕН¹, Г.Т. ТЛЕУБЕРДИНА²¹PhD, қауымдастырылған профессор, Ш. Уәлиханов ат. Көкшетау университеті
(Қазақстан, Көкшетау қ.), e-mail: asya_2309@mail.ru²филология ғылымдарының кандидаты, қауымдастырылған профессор
Ш. Уәлиханов ат. Көкшетау университеті
(Қазақстан, Көкшетау қ.), e-mail: guldentleuberdina@inbox.ru**ҚАЗІРГІ АЙТЫС ТІЛІНІҢ КӨРКЕМДІК ЕРЕКШЕЛІГІ
(Арман Бердалин айтыстары негізінде)**

Аңдатпа. Мақалада айтыс жанрының зерттелу барысы, бұрынғы және қазіргі айтыс өнерінің қалыптасуы мен дамуына Арқа өңірінің айтыскері Арман Бердалиннің қосқан үлесі сараланады. Арман Бердалиннің әдеби мұрасы бұрын-соңды толық зерттеу нысанына алынбағандықтан, ақынның Youtube желісінің қоры мен айтыс жинақтарында (антологияларда) жарияланған сөз жарыстары негізге алынды. Ең алдымен, С. Кенжеахметовтың, С. Қасқабасовтың және басқа да зерттеуші ғалымдардың айтыс туралы көзқарастары зерделенеді. А. Бердалиннің А. Жаппарқұловамен айтысы барысындағы тарихи тұлғаларды сөз етуін, атап айтқанда, А. Жаппарқұлова Махамбет ақынның мақамы бойынша жырлап, айтыста Махамбет, Дулат, Майлықожа ақындардың есімдерін атап, ел егемендігі жолында ақындық өнерімен ерен ерлік жасағанын айтса, А. Бердалиннің өз дәуірінде сөз бен ой өткірлігімен дараланған Яссауи, Фарабилермен қатар қойып салыстырғаны, қос ақынның әдеби көркемдегіш құралдарды ұтымды қолданғандары талданады. Сонымен қатар мақалада Арман Бердалиннің Балғынбек Имашевпен, Сара Тоқтамысова және басқа да замандас айтыскерлермен айтысы барысындағы сөз қолданыстары мен өзіндік қолтаңбалық ерекшеліктері байыпталады. Зерттеу барысында айтыскердің шығармашылық мәнері, көркемдік-стильдік машығы және өңірлік мақамдық ерекшеліктері ғылыми негізде сарапталады. Сондай-ақ айтыстың заманауи поэтикалық құрылымындағы жаңашылдық пен дәстүр жалғастығы да назардан тыс қалмайды.

Кілт сөздер: фольклор, айтыс, Арман Бердалин, тапқырлық, суырыпсалмалық, рухани мұра, мақам, көркемдік тәсілдер, поэтикалық құрылым.

G.S. Boken¹, G.T. Tleuberdina²¹PhD, Associate Professor of Kokshetau University named after Sh. Ualikhanov
(Kazakhstan, Kokshetau), e-mail: asya_2309@mail.ru²Candidate of Philological Sciences, Associate professor of
Kokshetau University named after Sh. Ualikhanov*** Бізге дұрыс сілтеме жасаңыз:**

Бөкен Г.С., Тлеубердина Г.Т. Қазіргі айтыс тілінің көркемдік ерекшелігі (Арман Бердалин айтыстары негізінде) // *Ясауи университетінің хабаршысы*. – 2025. – №2 (136). – Б. 97–113. <https://doi.org/10.47526/2025-2/2664-0686.196>

***Cite us correctly:**

Boken G.S., Tleuberdina G.T. Qazirgi aitys tilinin korkemdik ereksheligi (Arman Berdalin aitystary negizinde) [Artistic Feature of Modern Aitys Language (Based on the Aitys of Arman Berdalin)] // *Iasau universitetinin habarshysy*. – 2025. – №2 (136). – B. 97–113. <https://doi.org/10.47526/2025-2/2664-0686.196>

Мақаланың редакцияға түскен күні 10.01.2025 / қабылданған күні 30.06.2025

(Kazakhstan, Kokshetau), e-mail: guldentleuberdina@inbox.ru

**Artistic Feature of Modern Aitys Language
(Based on the Aitys of Arman Berdalin)**

Abstract. The article explores the study of the aitys genre, the formation and development of this art in the past and present, and the contribution of Arka region's aitys poet Arman Berdalin to its evolution. Since Arman Berdalin's literary legacy has not been the subject of a comprehensive study before, the analysis is based on his verbal duels published on YouTube and in aitys anthologies.

First, the views of scholars such as S. Kenzheakhmetov, S. Kasskabasov, and others on the nature of aitys are examined. The article analyzes how, in the aitys with A. Zhapparkulova, Berdalin discusses historical figures: for instance, Zhapparkulova performs in the style of Makhambet, mentioning poets like Makhambet, Dulat, and Mailikhozha, emphasizing their poetic heroism in the fight for national independence. In response, Berdalin compares himself with distinguished thinkers such as Yasawi and Farabi, highlighting the sharpness of thought and language in his era. The effective use of literary devices by both poets is also studied. Additionally, the article examines Arman Berdalin's unique linguistic expressions and stylistic features in his aitys with contemporaries like Balgynbek Imashev, Sara Toktamyssova, and others. The study provides a scholarly analysis of the aitys poet's creative style, artistic-stylistic mastery, and regional performance features of the maqam. The research also addresses the innovation and continuity of tradition within the modern poetic structure of aitys.

Keywords: folklore, aitys, Arman Berdalin, resourcefulness, sociability, spiritual heritage, maqam (vocal melody style), artistic devices, poetic structure.

Г.С. Бөкен¹, Г.Т. Тлеубердина²

¹PhD, ассоциированный профессор, Кокшетауский университет им. Ш. Уалиханова
(Казakhstan, г. Кокшетау), e-mail: asya_2309@mail.ru

²кандидат филологических наук, ассоциированный профессор
Кокшетауский университет им. Ш. Уалиханова
(Казakhstan, г. Кокшетау), e-mail: guldentleuberdina@inbox.ru

**Художественная особенность современного языка айтыса
(По материалам айтыса Армана Бердалина)**

Аннотация. В статье рассматривается процесс изучения жанра айтыса, формирование и развитие этого искусства в прошлом и настоящем, а также вклад айтыскера Армана Бердалина в развитие айтыса. Так как литературное наследие Армана Бердалина ранее не становилось предметом полноценного исследования, в основу анализа положены его состязания, опубликованные на платформе YouTube и в сборниках айтысов (антологиях). В первую очередь изучаются взгляды исследователей, таких как С. Кенжеахметов, С. Каскабасов и других учёных, на феномен айтыса. Рассматривается, как в айтысе с А. Жаппаркуловой Арман Бердалин затрагивает образы исторических личностей: например, А. Жаппаркулова исполняет свои строки в манере Махамбета, упоминая таких поэтов, как Махамбет, Дулат, Майлыкожа, подчёркивая их героизм и вклад в борьбу за независимость с помощью поэтического слова. В ответ Арман Бердалин сравнивает себя с такими выдающимися мыслителями, как Яссауи и Фараби, выделяя остроту слова и глубину мысли своей эпохи. Также анализируется использование литературных выразительных средств обоими поэтами. Кроме того, в статье проводится анализ поэтических особенностей Армана Бердалина в айтысах с Балгынбеком Имашевым, Сарой Токтамысовой и другими

современными айтыскерами, выявляются его характерные речевые обороты и индивидуальный стиль. В ходе исследования научно анализируются творческая манера айтыскера, его художественно-стилистическое мастерство и региональные особенности исполнения макама. Также рассматриваются новаторство и преемственность традиций в современной поэтической структуре айтыса.

Ключевые слова: фольклор, айтыс, Арман Бердалин, находчивость, общительность, духовное наследие, макам (мелодия исполнения), художественные приёмы, поэтическая структура.

Кіріспе

Айтыс – халық шығармашылығының бір түрі, қазақ мәдениетінің және ұлттық бірегейлігінің ажыратылмас бөлігі. Айтыс – екі ақынның сахнада немесе жиналған қауымның алдында өнер көрсетуі, өзара шайырлық бәйге өткізу үрдісі. Ол тек өнер ретінде ғана емес, сонымен қатар әлеуметтік, мәдени, тарихи, педагогикалық аспектіде де маңызы зор.

Зерттеуші С. Кенжеахметұлы: «Айтыс – ақындар мен данышпандардың ауызша метрикалық түрдегі сайысы. Әрі ол әдеби бағыт ретінде қарастырылады, бірақ іс жүзінде ол ескі заманнан бері халықтық әдет-ғұрып ретінде қалыптасып келген. Оны түрлі ойындар, ізденістер түрі ғана емес, бәйге, күрес деңгейінде таныған» [1, 142–149-бб.], – деп айтысты ақындар мен данышпандардың ауызша метрикалық формадағы сайысы әрі ешбір ойын, ұзату, той, бәйге балуансыз және айтыс ақынсыз өтпейді деген тұжырым жасайды. Ал белгілі фольклортанушы, академик С. Қасқабасов: «Айтыс – фольклор, ауыз әдебиеті, ақындар шығармашылығымен терең байланысып тұрған ерекше жанр. Мұнда театрлық әрі драмалық өнердің басы қосылған, сондықтан айтысты – фольклорлық театр, немесе фольклордың драмалық жанры десе де болады» [2, 47-б.], – деп жалпы айтыстың синкреттілік мәнін атап өтеді. Кейінгі зерттеушілер, «Айтыс – бұл бірлескен диалогтық шығармашылық когнитивтік әрекет, оның психологиялық құрылымы коммуникативтік-интерактивтік сипатқа ие және қазақтың этникалық дүниетанымына байланысты» [3, 85-б.], яғни айтыс бұл – шығармашылық түрдегі танымдық диалог негізінде құрылған психологиялық жүйе, онда өзара сөздік коммуникация, ой мен көзқарастар қайшылығы түйіседі дейді. Үш көзқарас та айтыстың тек поэтикалық жарыс емес, кең ауқымды мәдени құбылыс екенін көрсетеді. Біріншісі – оны дәстүрлі салтпен байланыстырса, екіншісі – көркемдік-театралдық табиғатын ашып, үшіншісі – когнитивтік және психологиялық сипаттарын баса көрсетеді. Осылайша, айтыс – салт, өнер және таным тоғысқан күрделі жанр ретінде бағаланады.

Қазақстанның әр өңірінде айтыстың өзіндік мектептері қалыптасқан. Мәселен, Солтүстік Қазақстан мектебінің ерекшеліктері ретінде келесі жайттарды атап өтуге болады. Яғни ондағы айтыс аймақтағы өзекті әлеуметтік мәселелерді, ауыл өмірін, тұрмысқа байланысты тақырыптарды қамтиды. Стилі қарапайым және түсінікті [4,5]. Қазақстандағы айтыс мектептері бір-бірімен тығыз байланысты, бірақ әрқайсысының өзіндік ерекшеліктері мен дәстүрлері бар. Айтыс өнері – қазақ мәдениетінің ажырамас бөлігі, халықтың рухани байлығын сақтап, келер ұрпаққа жеткізуші екені белгілі.

«Айтыс өнері әр дәуірде пайда болып, өмір сүрген қоғам адамдарының өмірімен, саяси және әлеуметтік жағдайларымен, кемшіліктермен, жетістіктерімен тығыз байланысты дамып, көркемдік шыңына көтерілді» [5, 14-б.], – делінеді. Яғни айтыс өнері қашан да дәуірдің көрінісі, рухани қоғамның бір бөлігі. Онда елдің, тіпті өңірдің тұрмыс-салты, тыныс-тіршілігі, саяси-әлеуметтік жағдайлары көрініс табады [6; 7].

Бүгінгі күні айтыс өнері заман талабына сай өзгерістерге ұшырауда. Технологияның дамуы және медиа жүйелерінің көбеюі айтыстың жаңа формаларын туғызуда. Әлеуметтік

желілер мен телеарналар арқылы айтыскерлердің шығармашылығы кең танымалдыққа ие болды. Айтыс мектептерінің ерекшеліктері ретінде тақырыптық әртүрлілікті айтуға болады. Айтыс мектептері әртүрлі әлеуметтік, мәдени және тарихи тақырыптарды қозғайды.

Зерттеу мақаламызда Солтүстік Қазақстан мектебінің өкілі, Арқа ақыны Арман Бердалиннің айтыстарындағы ерекшеліктерді сараламақпыз. Арман Бердалин – айтыскер, Республикалық және халықаралық айтыстардың жеңімпазы, ақын, жазушы, саясаттанушы. «Қазақ пен арақ», «Жоқ іздеп жүрмін», «Айсары» сынды кітаптардың авторы.

Зерттеу әдістері мен материалдар

Мақала айтыс тақырыбына, соның ішінде арнайы белгілі айтыскер Арман Бердалиннің шығармашылық мұрасына арналғандықтан, ақын мұраларын жинақтау, талдау, ой қорыту, синтез әдістері қолданылды.

Мақала жазу барысында зерттеу нысанына алынған ақын Арман Бердалиннің Анар Жаппарқұлова, Балғынбек Имашев, Сара Тоқтамысова сынды белгілі айтыскерлермен сөз сайыстары талданады. Әрі Арман Бердалиннің өзіндік қолтаңбасын анықтау мақсатында Айтбай Жұмағұлов, Анар Жаппарқұлова, Балғынбек Имашев, Дәулеткерей Кәпұлы, Айбек Қалиев, Күмісай Сарсенбаева, Сара Тоқтамысова, Серікзат Дүйсенғазы, Қанатбек Зәйтollaмен айтысындағы үзінділердің көркемдік ерекшеліктері сараланады. Теориялық негіз ретінде айтыстың тарихы мен қалыптасуына байланысты S. Kenzheahmetuly «Aitys. Traditional music of Kazakhs», М. Әуезовтың «Айтыс өлеңдері», «Қазақ әдебиеті тарихы» зерттеуі, С. Қасқабасовтың «Жаназық. Әр жылғы зерттеулер» атты еңбектері басшылыққа алынды. «Social Information Exchange in Aitys Performances» (М. Саудабаев), «Psychological nature of the art of aitys» (С. Бердібаева, etc.), «Psychological Structure of «Aitys» as a Process of Oral Creative Competition in Kazakh Traditional Folklore» (С. Бердібаева), «Kazak halkinin aytis sanati» (N. Mursalimova), «Қазіргі айтыстың тақырыптық-идеялық және жанрлық ерекшеліктері» (З. Сейтіжанов), «Value of loan words in the creation of the linguistic and literary world» (Г. Тлеубердина), яғни бүгінгі айтыстың әлеуметтік және танымды-психологиялық мәнін тануға негіз болатын зерттеу еңбектері және Арман Бердалиннің айтыстарындағы мәтіндері негізге алынды.

Талдау мен нәтижелер

Арман Бердалин мен отырарлық Анар Жаппарқұлова айтысы 2003 жылы Астана қаласында өткен болатын. Айтыс жеңге мен қайын інісінің әзіл түріндегі айтысы ретінде құрылады. Кезінде зерттеушілер М. Саудабаев, Б. Байымбетов, Б. Криповтың «Social Information Exchange in Aitys Performances» мақаласында айтыстың жас пен жыныс, ұлт пен ұлыс, тіпті мамандық та талғамайтын өнер деген тұжырымға келеді: «Айтыс қария мен жастың, ер мен әйелдің, бала мен ересектің, мысалы, танымал ақын мен енді бастап келе жатқан жасөспірімнің арасында да өтуі мүмкін – барлығы шектеусіз еркін түрде бақ сынап, жарыса алады. Қазақ халқы айтыстағы теңсіздікке сын көзбен қарамайды. Дәл осы теңсіздікке байланысты кейбір ақындардың қарсыластарына айтқан дөрекі не кейде балағат сөздері көбінесе айып немесе теріс қылық деп саналмайды» [7, 72-б.], – делінеді. Осылайша, зерттеушілер айтыстың әлеуметтік шекаралардан тыс, бәріне ортақ қолжетімді өнер екенін атап көрсетеді. Жас ерекшелігі, жыныс немесе тәжірибе деңгейіне қарамастан, кез келген адам айтысқа қатысып, өз үнін қоса алуы – бұл айтыстың демократиялық әрі ашық сипатын айқындайтын ерекшелігі болмақ.

Зерттеуші ғалымдардың пайымдауынша да, «Айтыс – ұлттық идеологияның жалынды жаршысына айналып, жақсылықты жария ететін, кемшіліктерді кесіп түсер сөз семсерге айналған жанр. Күйіндіретін де сүйіндіретін, халыққа ләззат сыйлайтын өнер. Қоғамдық өмір сауалдарын кеңінен қамтып, шынайы айтатын өнер» [8, 24-б.]. Сондықтан да айтыста

білімділік, тәлімділік, тапқырлық, әлеуметтік қайшылықтарды сынау, қоғамдық, ел арасындағы әділетсіздіктерді әшкерелеу сияқты жайттарды кездестіруге болады [9, 56-б.].

Шынымен де шын дарынды айтыскерлер жасына да, жынысына да қарамай тең дәрежеде айтысатынын да осы айтыстан-ақ көруге болады.

Айтыс барысында ел, жер, тарих, тіл, дін, діл, саясат, рухани және мәдени мәселелер айтыла келе, А. Жаппарқұлова:

Кешегі кеңес кезінде – **а**
 Жойылды елде қанағат, – **б**
 Хан-сұлтандар да қаншама – **а**
 Кетті ғой елді табалап – **в**
 Қарындас қалды ағалап, – **в**
 Аналар қалды балалап, – **в**
 Тәуелсіз елміз ал бүгін, – **г**
 Етейік бір сәт қанағат! – **б**
 Бейбіт күннің қадірін – **г**
 Білейік біздеп бағалап – **в** [10].

Бұл жолдар арқылы ақын кешегі Кеңес тұсындағы зұлмат заманның қасіретін айта келіп, бүгінгі ел егемендігінің қадір-қасиетін ұғына және келешек ұрпаққа ұғындыра білу керектігін тілге тиек етеді. Айтыскердің бұл шумағында өткен тарихи зұлмат кезең мен қазіргі бейбіт өмірдің маңызын салыстыра отырып, азаматтық үн, ұлттық мұраттар мен рухани сабақтастық үндестігі айқын көрініс табады. Сонымен қатар, ұйқас еркіндігі мен поэтикалық құрылымның даралығы айтыстың көркемдік мүмкіндігін, сөз бен ой еркіндігін кеңінен аша түседі. Жоғарыдағы шумақ академик Қ. Жұмалиевтің қазақ поэзиясындағы ұйқастарды топтастыру классификациясындағы осы күнгі ерікті ұйқас формасына негізделгенін байқаймыз.

Айтыскер Отырар өңірінің мақамына сай, рухты шумақтарды ерікті ұйқас негізінде төкпелейді. Әрі ақын Махамбет Өтемісұлы, Дулат Бабатайұлы, Майлықожа Сұлтанқожаұлы сынды ұлт тарихындағы белгілі тұлғалардың есімдері мен мұраларын дәріптеуді есте ұмытпайды.

Мәселен,
Мұра боп біз жастарға жеткен еді
 Махамбет, Дулат ақын, Майлықожа,
 Мен үшін таусылмайтын мектеп еді [10].

Бұл жолдарда автор бірыңғай дауыссыз дыбыстарды қайталай келіп, аллитерация тәсілін пайдаланады. Айтыскер ақын қыз Махамбет Өтемісұлының мұрасын дәріптей келіп, өзі де Махамбетше ой толғайды. Ел ертең үшін еңіреп өткен ақын әрі жырау Махамбеттің сонау қысылтаяң заманда жолдасы Исатай Тайманұлынан қапыда айырылып, жалғыздықтың құрсауында қалса да, ел ертегінің жарқын болашағы мен Тәуелсіздігін аңсау арманына арналған «Жалғыздық» атты өлеңімен салыстырып көрейік.

Махамбетте:
 Азамат ерлер кімде жоқ,
 Еріккен күні қолда жоқ.
 Заманым менің тар болды,
 Тура билік биде жоқ.
 Бәрін айт та, бірін айт,
 Қаумалаған қайран қарындас
 Қазақта бар да, менде жоқ [10].
А.Жаппарқұловада:
 Заманды жаман деп айтса,

Аққа күйе жағылар.
Азамат ерлер аз емес,
Алашым дейтін ары бар
Бәрін айт та, бірін айт,
Рухты сөзді бүгін айт!
Осынау күнге кеп жеткен
Қазақтың қайсар бағы бар [10]!

Көріп отырғанымыздай, XIX ғасырда Махамбет Өтемісұлы да ел деп жүрегі соққан *азамат ерлер жоқ емес десе*, Анар ақын да *азамат ерлер аз емес* дейді. Махамбет ақын әділ биліктің жоқтығын *тура билік биде жоқ, заманым тар* десе, ал Анар ақын *заманды жаман деп айтса, аққа күйе жағылар* деген жолдары арқылы қазіргі саяси билікті, үкіметтегі кемшін тұстарды айтқан жанның өзі жапа шегіп қалатынын өткір сынайды. Махамбет Өтемісұлы мен Анар Жаппарқұлова поэзиясындағы ортақ тақырыптар мен көркемдік тәсілдерді салыстырмалы түрде көрсететін кесте:

1-кесте – М. Өтемісұлы мен А. Жаппарқұлова поэзиясындағы ортақ тақырыптар мен көркемдік тәсілдердің салыстырмалы кестесі

Салыстыру өлшемі	Махамбет Өтемісұлы	Анар Жаппарқұлова
Тақырыптық бағыт	Елдің болашағы, әділ билікке зәрулік, жалғыздық	Тәуелсіз елдің қадірі, рухты халық бейнесі
Патриоттық үн	«Қаумалаған қайран қарындас, қазақта бар да, менде жоқ»	«Қазақтың қайсар бағы бар»
Әлеуметтік сын	«Тура билік биде жоқ» – әділетсіздікке наразылық	«Заманды жаман деп айтса, аққа күйе жағылар» – қазіргі билікке ишара
Көркемдік тәсіл	Қайталау, поэтикалық анфора, экспрессия	Аллитерация, қайталау, мазмұндық үндестік
Ұйқастық құрылым	Қатаң метрикалық (жыр үлгісі), шұбыртпалы ұйқас	Ерікті ұйқас, жаңа дәуір поэзиясына тән құрылым
Сөз тіркесі үндестігі	«Бәрін айт та, бірін айт» – әлеуметтік қорытынды	«Бәрін айт та, бірін айт» – рухты сөзге басымдық беру
Тарихи кезеңі	XIX ғасыр – азаттық үшін күрес кезеңі	XXI ғасыр – егемен елдің рухани серпіліс кезеңі
Қоғамға үндеу	Еркіндікке шақыру, ел бірлігін аңсау	Тәуелсіздік құндылығын бағалау, бейбіт ел болуға үндеу

Бұл кесте арқылы екі ақын шығармаларындағы тарихи сабақтастық, көркемдік үндестік пен рухани жалғастық айқын көрініс табады. Қос ақын да *бәрін айт та, бірін айт* сөз тіркесі арқылы көптеген әлеуметтік, саяси мәселелер болғанымен, бәрінің де токетері ел азаттығы, сол егемендікке жеткен рухты қайыспас қазақ халқы дегенге саяды. А. Жаппарқұлова өткір өлеңді араға теңей келе, ол әрі шырынды бал сияқты дәмді, әрі у сияқты зәрлі деген шебер сипаттай ұсынады:

Өлең де ара сияқты
Зәрі бар, әрі **балы** бар [10].

Сол сияқты А. Бердалин де әлемнің екінші ұстазы Әл-Фараби мен Ортаазиялық пәлсафашы Яссауидің адамзат тарихындағы әдеби, рухани мұраларын тілге тиек етеді:

Түркістан жер бетінде жай қалашық,
Даңқымен **Яссауидің** нұрланбаса
Ұлы ұстаз **Фарабисіз** ғылым жетім [10].

Айтыс барысында Анар ақын кешегі Зар заман ақындарының ұлт тарихындағы өлшеусіз ерліктерін атай келіп, «Абай жолы» роман-эпопеясында солақай саясаттың кесірінен есімі өзгертілуге тура келген Дулат Бабатайұлының есіл есімін Тәуелсіздік алғаннан кейін ғана қайта жаңғырғанын жырлап өтеді:

Шортанбай Мұратпенен Нарынбектер,
Қайсармай, жырлап өтті зар заманда.
Барлас деп Дулатты айтты ұлы Мұхтар,
Үңіліп астарына аңдағанға.

Айғайлап Дулат атын айтар ма едік?
Біз бүгін егемендік алмағанда [10].

Жоғарыда атап өткеніміздей, айтыс әзіл-қалжың түрінде өрбігендіктен, айтыста Арман ақын орыс тіліндегі *базарком*, *панель* сөздерін юморлық тұрғыда қолдана біледі.

Шымкенттен жеміс жидек әкелсеңіз,
Базаркоммен сөйлесіп өткізейін.
Соннан кейін астына **панель** төсеп,
Мұзқалада сырғанақ тепкізейін [10].

Негізінен, бұл айтыста қос ақын троп және фигура түрлерін жиі пайдаланады. Арман ақынның Астананың *аруға*, елді *текті ел* деуі, *тектілердің тұрағына* балау үшін эпитет пен метафораның көмекші етістік арқылы жасалатын түрін қолданады:

Халықты аралатып жыр әлемін – **а**
Шабысын көрсетейін құлагердің, – **а**
Астанам - **ару** қалам, аманбысың?! – **а**

Текті елім, тектілердің тұрағы **едің** – **а** [10]. Ақын айтыс барысында бірде шұбыртпалы ұйқасты(а,а,а,а), енді бірде қара өлең ұйқасын (а,а,б,а) араластырып отырады:

Атпайын сізге бүгін бөтенсіп ой? – **а**
Қайыңдар бағын табар **мекенсің** ғой – **а**
Жеңеше анда-санда күліп қойшы – **б**
Е бәсе, күлсең сұлу екенсің ғой... – **а** [10].

А. Бердалин қарсылас айтыскердің момын мінезін тіпті жансыз *қайыңдарға бақ болар мекенге* метафораның жай түрі арқылы баласа, *атпайын сізге бүгін бөтенсіп ой деп* өлең жолдарындағы сөздердің орындарын ауыстырып, өзгеше тіркес құрау үшін инверсия тәсілін де қолданғанын көреміз. Бұл орайда, біз ақынның инверсия тәсілін жиі пайдаланатынын аңғарта аламыз.

Отырсыз көңілді бөлгендей боп,
Болайын жанбай жатып сөнгендей боп [10].
Немесе,
Айтпасам да білесіз, **бойдақпын** ғой,

Бойдақ деген меймандай үйге келген [10]. *Отырсыз, болайын, айтпасам* сынды етістіктерді қалыптасқан орын тәртібін өзгерту арқылы ақын ерекше қолданыс, көпшілікке және қарсыласына назар аудару, акцент қою үшін қолданғанын аңғару қиын емес. Жоғарыдағы екі тармақта ақын *бойдақ* сөзі арқылы еспе қайталауды да сәтті жасайды.

Жоғарыда атап өткеніміздей, Арман Бердалин бұл айтыста жұптасының сауалдарына өз жауаптары эмоционалды және экспрессивті түрде ұтымды жету үшін дәстүрлі қара өлең мен шұбыртпалы ұйқасты қатар қолданып отырады:

Сал көңіл, сені **көріп сайрандасын**, – **а**
Жаз көңіл сен **көріп, жайрандасын**. – **а**
Құдай-ау, бұл жеңгеме не айтамын? – **а**

Бақыты басқа жанға **байланғанын**. – **а** [10]. Бұл төрт жол шумақтың өзінде-ақ ақын өзінің ішкі көңіл-күйін айқындай түсу үшін көңілін – *салға* (еркін), көңілін – *жазға*

(жайдары) метафора құбылыс арқылы балайды. Әрі жұптасына деген ілтипатын *көңілінің көріп сайрандауы, жайраңдауы* кейіптеулері арқылы танытса, ал оның отбасылы екенін халыққа жеткізуі үшін ақын *бақыты басқа жанға байланған* кейіптеуі арқылы шебер жеткізеді.

Сонымен қатар Анар Жаппарқұлова да инверсияны *отырып ап, жүрсің*, эпитетті *сұлу*, қайталаудың эпифора түрін *екен*, фразеологизмдік тіркесті *көзі түсіп*, аллитерацияны сөз жарыста көркемдік құрал ретінде жиі қолданады.

Шаппа-шап ақындарын-ай, шаппай ма **екен?** – **а**

Жеңгеңіз қысылмай сөз таппай ма **екен** – **а**

Жүрсің де **сұлу** қыздың **көзі түсіп** – **б**

Отырып ап мұрныңызды мақтайды **екен** – **а** [10].

Немесе,

Би болмасаң да әйтеуір,

Би түсетін үй болғын [10]! Бұл тармақтағы *би* анафоралық қолданысын арқылы ақын жұптас ақынына астары терең бата бергенін әрі ауыз әдебиетінің осы үлгісін шебер қолдана білгенін аңғарамыз. Яғни өзің *би* болмасаң да, бидің сөзін ұға алатын таным көкжиегі кең, әділ де азат ой мен кесімді шешімді түсіне білетін түсінігі зор тұлға бола біл дейді. Айтыскер ақын қазақ ұлтына тән ұлттық танымдағы сөз қолданыстарды да сәтті қолданысына енгізе білген. Қарсыласы Арман ақынның әлі де бойдақ екенін тілге тиек ете келе, *сұрленген еттей сұр бойдақ* суретті метафоралық эпитетті сәтті пайдаланады.

Сұр бойдақ болып көп жүрме,

Сұрленген еттей тұздалған [10]. Жұптасының бұл назына Арман ақын әзіл түрінде эпифоралық қайталау тәсілі мен қара өлең ұйқасын шебер пайдаланып, жауап қайырады:

Сендей жан біздерге тек қорек **екен**, – **а**

Орнын тек қайының үшін бөлек **екен** – **а**

Өзіндей жеңгелерді көрген кезде – **б**

Бойдақтың үйленгісі келеді **екен** – **а** [10].

Негізінен алғанда, әр ақынның өзіндік өңіріне байланысты мақамы болады. Сол мақамын жүзеге асыру үшін бойында суырыпсалмалық машық қалыптастыратыны анық. Яғни айтыстағы мақам – белгілі бір әуен, әуезбен өлеңді орындау стилі екені белгілі. Әр өңірдің өзіне тән мақамдары бар деп атап өттік. Ендеше, олар айтыстың көркемдік құндылығын арттыратын бір құрал ретінде іске асады. Әрі өңірлік айырмашылықтары ретінде мақамның Қазақстанның әр аймағындағы айтыскерлер қолданатын өз мақамдары бар және олар әртүрлі. Ал мақамның айтыстағы маңызы ол – мақам айтыскердің шеберлігін көрсетеді. Ол тек өлең сөзін ғана емес, тыңдарманның көңілін көтеретін, әсерлі жеткізетін құрал болып саналады. Мәселен, Арқаның мақамы мен Жетісу мақамы өздеріне тән әуездік бояуларымен ерекшеленеді. Бұл орайда, біз зерттеу нысанымызға алған арқалық Арман Бердалиннің де мақамына назар аударуды жөн деп көрдік. Шұбытпалы ұйқаспен төкпе жырды жеткізу үшін ақын *сұлу* сөзін эпифоралық түрде бірнеше рет қайталап қолданады әрі Арқаның кең байтақ жерінің кеңдігі мен ойнақшып ұйытқыған самал желінің екпіні сияқты шумақтарын екі рет қайталай отырып, бірде жоғары, енді бірде төмен темппен (ырғақпен) көркем түрде жеткізеді. Оны біз айтыстағы қарсылас ақыны Анар Жаппарқұлованы, өзін әрі Қазақстанның әр өңірін бірлестікте мадақтау түріндегі мына жолдарынан зерделей аламыз:

Күннен күнге құлпырған,

Астанадай ел **сұлу**

Даласына сыр тұңған,

Сарыарқадай жер **сұлу!**

Оңтүстікте сен **сұлу**,

Солтүстікте мен **сұлу!**

Шыға келдік сахнаға,
Айтыстағы тең сұлу!
Оңтүстікте сен сұлу,
Солтүстікте мен сұлу!
Шыға келдік сахнаға
Айтыстағы тең сұлу! [10].

Жоғарыда біз Арман Бердалиннің Анар Жаппарқұловамен өткен айтысын талдадық. Ол айтыстың жеңгесі мен қайын інісі арасындағы эзіл-қалжың түрінде құрылған айтыс екенін сараладық. Келесі талдайтын айтысымыз Арман Бердалиннің 2004 жылы Мәскеуде белгілі Алматылық айтыскер Балғынбек Имашев айтысы болмақ. Жалпы айтыстың негізі тақырыбы – ұлттар арасындағы толлеранттылық. Қазақ тарихында болған елеулі оқиғаларға шолу жасай отырып, ел Тәуелсіздігі жолындағы жеңілістер мен жеңістер, көршілес елмен достық келіссөздер мен қарым-қатынастар орнату мәселелері сөз болады.

Балғынбек ақын мен Арман ақын екеуінің де қолданысында әсем де әуезді ырғақ бар. Философиялық ой тереңдігі басым. Балғынбек ақын мақамында бастапқыда мақтап-мақтап, артынан тиісіп сөйлеуі байқалады. Екі ақынның да сөз қолданысында көркемдегіш құралдар кездеседі. Айтысты алғашқы болып бастаған Арман ақын орыс сөздерін қолдану арқылы әрі юморлық әрі сарказмдық астар танытады:

Мәскеулік қандас қазақ, аманбысын, – а
Сыйлас дос, сырлас болған **сары бастарға - б**
Ассалаумағалейкум, сәлем бердім – а

«Здравствуйды» күнде еститін қандастарға – б [10]. Айтыскер ақын шалыс ұйқас (а, б, а, б) қолданады. **Сары бастар** – синекдохасы арқылы күллі орыс халқын атаса, «Здравствуйды» күнде еститін қандастар деуі сол Ресей Федерациясында тұратын қазақ ұлтының азаматтарына наз айтады. Тарихи және саяси мәселелені аллитерациялық тәсіл арқылы астарлап жеткізе білген хас ақын Арман Бердалиннің Ресей жеріндегі Кенесары Қасымұлының бас сүйегін тілге тиек етіп, кейінгі ұрпақтың да бұл шешілмес мәселеден хабарлар болуын ескертеді.

Бабамның басы жатқан ұлы өлкеге,

Баланың тыңдатайын жас жүрегін [10]. Бұл орайда Балғынбек Имашев те «Игорь жасағы туралы жыр» (орыс т. «Слово о полку Игворе») атты ежелгі орыс халқының эпосы да түркілерге тиесілі екеніні, ондағы басты жырау – Баян жырау екенін әсте ұмытпағанымыз жөн екенін атап өтеді:

Игорьдың жасағындай жыр тудырған,
Баян жырау секілді ұлың барда [10].

Бұл айтыс барысында Арман Бердалиннің ассонанстық, аллитерациялық қайталауларды жиі пайдаланғанын аңғарамыз. Ассонанстық қайталаулар:

Алла деп алдарында ән бастарда,
Айналам айтыстағы алдаспанға
Орыс-қазақ тілдері болды егіз.

Орысша шүлдірлесіп өзімізше [10]. Бұл тұста ақын ащы шындықты сарказм тілімен жеткізіп отыр. Қазақ еліндегі әлі де мемлекеттік тілмен бірге қатар қолданыстағы орыс тілін *егізге* балап сынап түседі.

Шаршы топ алдындағы сөз додасында айтыскер ақынның мақамына сай поэтикалық қайталаулар, соның ішінде тілдік қайталаулар, сөз жарысының айтылу әсемдігіне әсерлі ықпал жасайды. Себебі, тыңдаушы қауымның есте сақтау, жадында ұстау мақсатында қызмет атқаратындығын атап кету керек. Келтірілген үзінділердегі бірінші мысалда ақын кеткен сөзін кезекті қайталау арқылы Арман Бердалиннің аллитерацияны, сол сияқты оның

қарсылас ақыны Балғынбек Имашевтің де сол тәсілді қолдануы диалог әсерлі, көркем әрі ұтымды құрылуына ықпал еткенін тани аламыз.

Арман Бердалиндегі аллитерациялық қайталауларды сараласақ:

Жаратқан өзі бізге жақ болғандай,

Жұлдызымыз жарқырап шақ болғандай [10].

Немесе,

Салмақты, саликалы сөз айт елге,

Сақтардың қылышына сап болғандай.

Сөзіңнің түрін көрмей тиіспейін [10].

Өз кезегінде Балғынбек Имашев те аллитерациялық қайталауларды сәтті қолданады:

Сөзімнің айтар болсам құдды бәрін,

Сағыныштан жанарды шық қыламын [10]?

Немесе,

Қамыңды жасап ертерек,

Қалқаныңды қолға алып,

Қамалыңды құрарсың.

Керемет болсаң көрейін,

Көлеңкеңнен озып көр [10].

Екі ақынның айтыс барысындағы дыбыстар үндестігімен, ұнамды, өткір үнімен, үйлесімдігімен, яғни гармониялық ерекшеленеді. Себебі бұл ақындардың психикалық табиғатынан, ырғақтық-интонациялық суретінің сипатымен, оның синтаксисімен қабысуынан, поэзиялық және музыкалық мазмұнның келісімінен туады. Расында, бұл айтыс ақынына ойды әсерлеп, мәнерлеп айтуда өлең құраудың тетіктерін мүлтіксіз меңгеру, ақынға оңай соқпайды. Біркелкі буын санына негіздей келе, бунақ есебінің тұрақтылығы, яки жіктеліп бөлінуінің орнықтылығы сияқты байланыстар жүйесі сөздің тұтастығына әсер ететіні аян. Осы мысалдар негізінде айтыскер ақындардың аллитерация мен қайталауды көркемдік құрал ретінде орынды қолдануы олардың шеберлігін айқындайды. Бұл тәсілдер айтыстың музыкалық және поэтикалық тұтастығын арттырып, тыңдаушыға эмоциялық әрі эстетикалық әсер береді. Сонымен қатар, дыбыстық үндестік пен ырғақтың үйлесімі арқылы айтылған ой мәнерлі әрі есте қаларлық сипатқа ие болады. Мәселен, А. Бердалиннің ұқсас дауыссыз дыбыстарды үйлестіре келе, ырғақ пен мақамның үндестігін, яғни Арқа жерінің мақамдық ерекшелігін әсерлі жеткізуіне септігін тигізгенін аңғарамыз.

Арман Бердалиндегі аллитерациялық қайталауларды сараласақ:

Барымызды салайық енді ортаға,

Бұл өзі басқа түскен сын еді ғой [10].

Тірегі ақын болған Алашымның,

Тілегін тәңір берген күн еді ғой [10].

Айтыс барысында қос ақын **риторикалық сұрақтарды** да жиі пайдаланады.

Мәселен, Балғынбек ақында әрі риторикалық сұрақтар, әрі эпифоралық тұтас қайталауларды байқаймыз:

Жағамнан алмақшы ма келіп бүгін?

Ағамыз енді қызық толғайды ма?

Ініңіз сонда айтшы, сорлайды ма?

Балға балды қосқандай болмайды ма?

Ұлтымды неге айтпайсың?

Соғысты неге айтпайсың?

Орысты неге айтпайсың?

Бірақ та Москвада байқап жүргін,

Кім келіп тағдырыңа бал ашып жүр [10]?

Риторикалық сұрақтар Арман Бердалиннің мына бір жолдарынан да кездестіреміз:

Балғынбек, балпаң басып келдіңіз бе?

Не өнер көрсетесің енді бізге [10]?

Бұл айтыс барысында қос дүлдүл де екі өзіндік сөз саптауымен ерекшеленіп, өңірлік мақамдарына сай ел тарихы мен халықтың тағдыр талайынан сыр шертіп, елдегі маңызды саяси, мәдени, әлеуметтік және рухани мәселелерді боямасыз жырлай білгендіктерін көреміз.

Арқаның мақамын тану мақсатында белгілі айтыскер ақын Арман Бердалин мен Сара Тоқтамысованың айтысы негізінде талдайтын боламыз.

Айтыс түрі – қыз бен жігіт айтысы (кәсіби айтыс ақындары). Бұл айтыста Арман Бердалин көркемдік ерекшеліктер ретінде **риторикалық сұрақ, қайталаудың** – *ассонанс, анафора, эпифора түрін; ұйқастың шалыс, қара өлең, егіз ұйқас түрлерін* жиі қолданса, Сара Тоқтамысова **қайталаудың** – *аллитерация, ассонанс, анафора, эпифора түрін; ұйқастың шұбыртпалы ұйқас* түрін қолданады.

Арман ақынның формалық түрде қара өлеңге құрылып, ассонанстық қайталау түріндегі айтысынан бір шумақ келтірсек:

Бауырға басқан бәрін баласындай – **а**

Алматым, бар қазақтың анасындай. – **а**

Ақмола Астана боп аталса да – **б**

Алматы азиялық қағбасындай – **а** [10].

Бұл тұста автор Алматыны күллі қазақтың анасына, тіпті азиялық қағбаға теңей келе, оны рухани қазынамыздың негізі түп қазығы дейді. Сөз жарыста айтыскер Алматы қаласын *Алматым, біздер үшін сен ұстазсың* деп ұстазға балайтыны бар. Айтыс барысында ақын қара өлең ұйқасымен қатар шалыс ұйқасты да жиі қолданатынын байқауға болады:

Балаңмын ақ жүзінді аңсап келген – **а**

Аралдың су тілеген жағасындай – **б**

Ұрпағы сал-серінің мен боламын – **а**

Тұлпардың тұяғының тағасындай – **б** [10].

Негізінен, айтыстағы мақамының табиғатын танып білу үшін алдымен ырғақ, буын, бунақ сияқты мәселелерге үңілу қажет екені белгілі. Ырғақ көне құбылыс. Көркемділік те, тәртіптілік те, мәнерлілік те осында. Ырғақ жүйесі еңбек тәртібімен, мақсат, іс-қимылымен ұштасып жататыны анық. Мұны біз Арман Бердалин мен Сара Тоқтамысованың өлең шумақтарындағы буын мен бунақтың әр тармақтың үйлесімді ырғаққа құрылуынан бағамдауға да болады.

Арман ақында:

Тимесін Сара саған көптің көзі – **а**

Жылуын бермес сендей оттың өзі – **а**

Қасыма хордың қызы жайғасыпты – **б**

Жұмаққа кіріп кеткен **жоқпын ба өзі?** – **а** [10].

Арман Бердалиннің бұл айтысында егіз ұйқастың түрін де кездестіруге болады:

Хордың қызы секілді сұлусың ғой – **а**

Есінен талайларды тандырғандай – **а**

Мың шүкір жеткеніме таңға мына – **б**

Мойымай бес күндіктің жалғанына – **б** [10].

Көкен Шәкеевтанушы, филология ғылымдарының кандидаты Г. Глеубердина «Көкен Шәкеев әлемі» атты монографиясында айтыстағы машық мәселесін тікелей ырғақ жүйесімен өзара байланыста зерделей келе: «...Айтыстағы ырғақ жарасымдылығын, жатықтығын тудыратын буын санының белгілі бір мөлшерін біркелкілікке көшіретін тұрақты бунақ құрылысы мен бунақ жігінің кеңістікке байланысты алғанда, келісімді уақыт ішінде

мейлінше нақпа-нақ отыруы, келісім мен үнге бейімделуі, белгілі-бір бөлшектердің шамаластыққа, ұқсастыққа сүйенуі, орайлас ұйымдасуы, тәртіпті түзіліске, жүйелілікке, амал-тәсілге бағынуы, кірпіштей қалануы, сәйкестендірілуі осыны дәлелдей түседі» [11, 134-б.], – дегенді ұтымды пікірін білдіреді. Әсіресе, біз қарастырып отырған қазіргі айтыскер ақындардың ішіндегі Сара мен Арман ақын айтыстарының төмендегі аллитерациялық, ассонанстық, эпифоралық қайталаулар мен шұбыртпалы ұйқасқа құрылған ырғақты шумақтарынан байыптай аламыз.

Сара Тоқтамысовада аллитерациялық қайталаулар мен шұбыртпалы ұйқас түрін қолданғанын сараласақ:

Кез бүгін жыр тұлпарға қамшы ұратын – а

Кез бүгін қара жерден шаң шығатын – а

Кез бүгін тұлпарлардың тұяғынан – а

Қара жер қамырдай боп жаншылатын – а [10].

Ендігі кезекте ақын аллитерациялық қайталаулар мен кезекті қайталаудың түрін де қолданғанын аңғара аламыз:

Бойларың балғын жырдан шымырласын – а

Бабалар салып кеткен сара жолдың – б

Балалар сырын қалай ұғынбасын – а

Белдесіп біз көрейік бетпе-бет кеп – в [10].

Айтыс – қоғамның рухани айнасы. Қоғамда орын алған кез келген мәселе айтыста көрініс табады. Ақын қарапайым халықтың назын боямасыз жеткізеді әрі орын алған жайтты ащы сынайды. «Қай дәуірде болмасын айтыстың ішкі мазмұны сол қоғамдағы халықтың тұрмыс-тіршілігіне, саяси-әлеуметтік жағдайына, кемшіліктері мен жетістіктеріне байланысты өрбіп, көркемдігі жағынан биік белестерге көтерілді. Сөйтіп, әдебиет тарихында дәстүрлі сөз өнерінің жалғасы ретінде жазылып қалды және халқымызбен мәңгі бірге жасай беретініне ешкімнің де күмәні жоқ» [12, 220-б.]. Сондай-ақ айтыстың негізгі ерекшелігі де «Айтыстың өзгешелігі – әзіл-қалжыңға, юмор мен сатираға сүйене отырып елдің мұңын, тұрмыстық жайын, әдет-ғұрыпын, ел ішіндегі әлеуметтік теңсіздік, әділетсіздік сияқты мәселелерді қозғай отырып, қарсыласын ұтымды дәлелмен тізе бүктіру арқылы өз мерейін арттыру» [13, 14-б.], – делінеді. Бұл орай да, Арман ақын жұптасы Сараның сұлулығын әспеттеуде «шалдардың шұбырады сілекейі» деп қалжыңын ұтымды қолданғанын байқаймыз.

Арман Бердалиннің аллитерациялық қайталау мен кезекті ұйқас түрін кездестіреміз:

Саражан, сен осыны аңғардың ба? – а

Сендей қызды көргенде бізді қойшы – а

Сілекейі шұбырады шалдардың да – а

Саражан, ерем десең алып кетіп – б [10].

Сонымен қатар айтыс барысында Арман ақын бірде анафоралық қайталауларды қолданғанын байқаймыз:

Айтысты меншігім деп бақыруда.

Айтысты ағайындар сатып қойсаң.

Немесе, *шығар* сөзін шумақ соңында қайталау арқылы екінші кезекте эпифоралық тәсілді қолданғанын көреміз:

Осылай оймен ұшып елге **шығар**.

Әкімің елден асқан ерек **шығар**,

Шығыста жаннан асқан шебер **шығар** [10].

Бұл орайда, Сара Тоқтамысова да өз кезегінде *себебі* сөзін шумақ басында бірнеше рет қолданып, анафоралық тәсілді ұтымды пайдаланады:

Себебі, соның, аға, неден екен.

Себебі Көкшетаудың басшылары [10].

Сонымен қатар аллитерациялық, эпифоралық және ассонанстық қайталауларды да ақын назардан тыс қалдырмайды:

Шенді мен шекпенділер көреді **екен**.

Шекпенділер қайтқан соң, ортан қолды,

Адамдарға біраз назар бөледі **екен**.

Ал, дертіне дауа жоқ байқұс кедей [10].

Сайып келгенде, айтыс барысында төкпе жырлардағы ырғақтылық, структуралық құрылымдағы қайталанушылық кейбір көркемдік құралдардың бірі болып есептеліп, эмоционалды-образдылық қасиетін арттыра түседі. Өлеңге сымбат, келісім береді, сәйкестікке, өлшемділікке көшіреді. Құнарлы ой айтуға мүмкіндік тудырады. Дәуір тынысын, замана шындығын, адам жанының сан иірім сырларын, психологиялық табиғатын, ішкі сезімді сездіруге ырғақ күдіреті жетеді. Ырғақ мінезінде ерекше әсерлілік, өтімді өткірлік, жеңіл ойнақылық, үрдіс қимыл, жатықтық, асқақтық бой көрсетеді. Соншалықты поэтикалық әсемдік, философиялық ой, психологиялық құбылыс жарастық тапқан. Бұл өз алдына айтыстағы мына бір жолдардан да аңғаруға мүмкіндік береді [14, 6-б.].

Айтыс барысында Арман Бердалиннің көркемдік құралдардың бірнеше түрін бір шумаққа ұтымды түрде сыйғыза алатынын да аңғаруға болады. Мәселен, тармақ басында дауыссыз дыбыстарды бірнеше рет қайталау арқылы аллитерацияны, тармақтың соңғы жолдарында *келмес* немесе *жатыр* сөзін бірнеше рет қайталау арқылы эпифоралық тәсілді және сөз бен жырлы тұйық, сұйық сөздері арқылы кейіптей алғанын көре аламыз.

Сөздері Арманжанның *тұйық келмес*,

Сараның да жырлары *сұйық келмес* [10].

Немесе,

Нетүрлі масқаралар шығып **жатыр**,

Жастарың суымызды сығып **жатыр** [10].

Яғни төмендегі жолдар арқылы біз оның сан рет аллитерациялық тәсілді не үшін қолданғанын да байқай аламыз. Әр тармақта бір дауыссыз әріпті қайта-қайта қайталау арқылы қарсылас ақынның назарын да аудартқанын түсінеміз:

Сен неғып жез киіктей желіп жүрсің,

Секілді ішкен-жеген асың майлы.

Семейден мені іздеп келіпсің ғой,

Саражан айтып берші осы жайлы?

Құлыншақ қышынбаса тектен-текке,

Құба талға маңдайын қасымайды [10].

Әлбетте, Сара Тоқтамысова да ассонанс және аллитерация тәсілін сөз жарыстағы өлең жолдарын көркемдеу мақсатында ғана емес, жұптас ақынның өзіне толықтай назар аударуына әсер ететінін де түсінеді:

Алматының төріне шығып алып,

Айланың алдаспанын дөп сермедік.

Періште де алтын көрсе жолдан таяр [10].

Асылы, шындықты суреттей отырып, кез келген ақын белгілі бір ойды, сезімді, пікірді, көзқарасты білдіреді. Айтыста қиялдың өзі – ой, ойың – сөз, сөз – музыка. Осындай сабақтас, қандас, тектес құбылыстардың біреуі екіншісімен етене араласып кетеді, бірінің қасиеті екіншісіне ауады, бірінің сипаты, сыры, қимыл-әрекеті, сәулесі басқаларға ауысады. Бұл орайда, біз ақындардың жиі қолданылатын көркемдік құралы ретінде *аллитерациялық, ассонанстық, анафоралық және эпифоралық* қайталауларды атауға болады.

Зерттеу барысында айтыс өнерінің фольклорлық, эстетикалық және психологиялық негіздері жан-жақты талданып, оның синкретті жанр ретіндегі ерекшеліктері анықталды.

Айтыс тек поэтикалық сайыс емес, ол – ұлттық болмыс пен дүниетанымды, тарихи жад пен элеуметтік көзқарасты бейнелейтін рухани-мәдени құбылыс екені дәлелденді. Жоғарыда біз зерттеуші ғалым С. Кенжеахметов айтысты қазақ халқының әдет-ғұрыптары нәтижесінде қалыптасатынын, әдебиетші С. Қасқабасов театр мен фольклордың үндестігін, кейінгі зерттеушілердің коммуникативтік-интерактивтік сипатқа ие, халықтың этникалық дүниетанымын танытатын бірлескен шығармашылық диалог деген көзқарастарына өзіндік тұжырымдар жасалды. Сонымен қатар зерттеу нысанына алынған ақын Арман Бердалин мен Анар Жаппарқұловамен айтысы талданып, ондағы қос ақынның айтысы жеңге мен қайын арасындағы әзіл түрінде құрылғанымен, онда тарихи тұлғалардың еңбегін, ондағы мақамдарын қолдану да тыс қалмағанын, ал айтыстың барысы ерікті, шұбыртпалы ұйқасқа құрылғанын да байыптадық. Арман Бердалиннің Балғынбек Имашевпен айтысында қазақ халқының тарихындағы келелі тарихи оқиғалар тізбесі айтылып, Ресейдегі Кенесары Қасымұлының бас сүйегінің әлі де елге оралмау мәселесі айтылғаны, айтыс барысында көркемдегіш құралдардың ішінде, қайталау, эпитет, метафоралардың қолданысы айтылып өтіледі. Ал Арман Бердалиннің Сара Тоқтамысовамен айтысы қыз бен жігіт айтыс түрінде құрылып, ондағы әдеби көркемдегіш құралдардың, ұйқастардың үндестігіне мән берілді.

Арқа ақыны Арман Бердалин, негізінен алғанда, Арман Бердалин Айтбай Жұмағұлов, Анар Жаппарқұлова, Балғынбек Имашев, Дәулеткерей Кәпұлы, Айбек Қалиев, Күмісай Сарсенбаева, Сара Тоқтамысова, Серікзат Дүйсенғазы, Қанатбек Зәйтөлла сынды айтыскермен жиі айтысқан белгілі. Енді бірді-екілі осы айтыстарда Арман Бердалиннің тілдік көркемдегіш құралдарды қолдануына назар аударсақ.

Мәселен, Айтбай Жұмағұловпен сөз жарысқа түскенде:

«Сөзім – от, өрттеймін бойыңды,

Жел жүрсе жыңғылдайды, мен жетемін биіктен» [10], – дей келіп, сөзін *отқа* балау метафорасын, «Қаһарлы дауылдай сөз айтамын, Айтбайдың айбарын айтамын», – сынды жолдарында сөзді *қаһарлы дауыл* эпитетімен ұтымды жеткізе біледі. Ақын А. Бердалин Анар Жаппарқұловамен айтысында жүректі *жылтыраған айнаға* теңеп, шындықтың баламасы ретінде көреді:

«Жүрегім – жылтыраған айна,

Сенің сөзің – көлеңке, суық». Ал шаршы топта дауды бір ауыз сөзбен шешетін де, дауды тудыратын да тілді уылжыған жылан метафорасы арқылы ұтымды жеткізе білгенін көреміз: «Анарым, сенің тілің – уылжыған жылан» [10]. Ал Балғынбек Имашевпен айтысында адамның өзіндік ойы мен көзқарасын «жанның жаңғырығы» метонимиясымен алмастырады:

«Балғынбек ақтауды қалайды,

Жаныңның жаңғырығы естілді» [10]. Ал өнер адамының ішкі жандүниесінің жырмен көрінісін: «жарқыраған сөз, жалындаған жан» эпитетіне балайды. Арман Бердалиннің Дәулеткерей Кәпұлымен айтысындағы конверсия мен кейіптеу әдістерін жиі қолданғанын байқаймыз:

«Кәпұлының көзі ашық, көкірегі кең,

Мен де жүрегіммен айтамын ән» [10]. Бір байқағанымыз, ақын А. Жұмағұловпен айтысында сөзді от десе, Д. Кәпұлы айтысында сөзді найза метафорасымен алмастырады: «Сөзім – найза, дәл тимек нысанаға» [10]. Жоғарыда атап өткеніміздей, жыр додаға түскен айтыскерлердің қатарында Айбек Қалиев те бар. Бұл ақынмен айтысында қарсылас ақынның сөздің майын тамызар тіл шебері екенін айта келіп: «Айбектің сөзі – балдан тәтті», – десе, ақынды асыл сөздің иесіне эпитеті арқылы бағалайды: Айбек – асқақ ақын, асыл сөздің иесі». Қарсылас ақынды дәл осындай мадақтау үрдісін Арман Бердалиннің Күмісай Сарсенбаевамен айтысынан да көреміз:

«Күмісай көзі – айдың нұры,

Сөзі – тұнық бұлақ» [10]. Ала ақынның тіл шеберлігін: «Сөзің – күзгі самалдай салқын» теңеуі арқылы жеткізе, Сара Тоқтамысовамен айтысында ақын қыздың сөзін «сәулелі шырақ» эпитетіне балайды: «Сараның сөзі – сәулелі шырақ» десе, енді бірде сөзді жебеге де «сөз – жебе, жүрекке ұрады дәл» теңестіреді. Сол сияқты Серікзат Дүйсенғазымен айтысында: «Серікзаттың сөзі – елдің үні», «Дүйсенғазының даусы – терең теңіз, Менің сөзім – арыстанның үні» сынды параллелизмдерді де кездестіреміз. Ал Қанатбек Зәйтолламен айтысында: «Қанатбек – сөздің қанаты, Желмен ұшқан құстай» деуі құдыретті сөзді қанатқа балап, еркіндік пен биіктік символы ретінде көрсетеді. Немесе, «Зәйтолла сөзі – жылтылдаған найзағай» деп қарсыласының ұтымды ойларын «жылтылдаған найзағайға» да балай түседі. Күтпеген, күшті сөз. Негізінен алғанда, қазіргі жаңа қалалық айтыстардың мазмұны бүгінгі жаңа өмірдің, Қазақстанда болып жатқан әлеуметтік, экономикалық, саяси фактілер мен оқиғаларды бейнелейді. Алайда, өзінің мазмұны жағынан айырмашылығы болса да жаңа айтыстар көптеген тыңдаушылардың алдында өтетін шығармашылық сөз жарысының өткір, эмоциялық-ұлттық формаларын сақтайды. Айтысты қазіргі тыңдаушылар да, әрі бұрынғылар да шығармашылық үрдіске бірге белсенді қатысады, бірге шығармашылық негіз жасайды, бірге әсерленеді, көз алдарында өтіп жатқан шығармашылық үрдісті қолдайды, сынайды және шығармашылық сөз сайысының нәтижесін анықтайды [15,3].

Солтүстік Қазақстандағы Арқа айтыс мектебінің өкілі Арман Бердалиннің айтыстары негізінде мынадай нәтижелерге қол жеткізілді:

1. Арман Бердалин айтыстарында шұбыртпалы ұйқас, қара өлең ұйқасы, егіз және шалыс ұйқас түрлерін шебер қолдана отырып, ритм мен интонацияны айқын сездіре білетіні анықталды. Бұл – оның айтыс мақамының ырғақтық-интонациялық үйлесіммен тығыз байланысты екенін көрсетеді.

2. Ақын айтыстарында аллитерация, ассонанс, анафора, эпифора, инверсия, метафора, эпитет, кейіптеу, риторикалық сұрақ сынды көркемдік тәсілдерді жүйелі қолдануы – оның сөз шеберлігі мен поэтикалық стильдік даралығын айғақтайды.

3. А. Бердалин мен А. Жаппарқұлова, Б. Имашев, С. Тоқтамысова арасындағы айтыстарда тарихи-поэтикалық сабақтастық, ұлттық рух пен азаматтық үн, сондай-ақ айтыстың юморлық, сатиралық, философиялық арналары қатар өрілгені дәлелденді.

4. Айтыскердің қарсыласына бағытталған көркемдік-ирониялық тәсілдері (мысалы, фразеологизмдерді, көнерген сөздерді, орыс тілінен енген лексемаларды пайдалануы) сатиралық-психологиялық әсерді күшейтудің әдісі ретінде танылды.

5. Арман ақын шығармашылығы – айтыстың қазіргі заман талаптарына икемделіп, рухани дәстүр мен қоғамдық шындықты үйлестіре бейнелейтін үлгісін танытады. Оның шығармашылығы айтыстың көркемдік және танымдық әлеуетін кеңейтіп, жаңа буынға бағыт-бағдар береді.

Айтыс тек сөз тапқырлығының ғана жаршысы емес, ол халықтың рухани ауыз әдебиетімен қауыштырар көпірі. Жазба ақындардың туындысы оқырманын тауып, өз бағасын әділ алғанша біршама уақытты талап етсе, ал айтыс ақынының әрбір сөзі елдің алдында бірден айтылып, сөз талқысына түсіп, әлеуметтік және эстетикалық міндетін орындап отыратыны аян. Яғни жазба туынды түр мен мазмұн жағынан, уақыт пен оқырманның сын тезінен ай, жыл, тіпті ғасырларға үн қосса, айтыс өлеңі сол сәтте көпшілікті тәнті етеді де ғасырлармен жалғастық табады. Сондықтан да қазіргі қазақ айтысының өкілдерінің бір – Арман Бердалин айтыстарының өзіндік ерекшеліктерін тану арқылы, біз Арқа өңіріндегі айтыс ақындарының өзіндік мақамдарын да зерделей алдық. Айтыс барысында ақын жырларының көркемдік ерекшеліктері, троп және фигура түрлерін қолданудағы шеберліктері айқындалды.

Сайып келгенде, қазақ халқының ұлттық мәдени мұрасы айтысты нақты бір айтыскер мұрасын зерделеу арқылы тану – кейінгі зерттеуші ғалымдар мен өсіп келе жатқан ұрпақтың

Ұлттық және тарихи сана сезімдерінің ғана қалыптасуына ғана емес, өңірлік айтыстың қалыптасу және даму үрдісін бағамдауға негіз болары сөзсіз.

Мақала 2023–2025 жылдарға арналған АР 19574645 «Қазіргі қазақ айтысының типологиясы мен поэтикасы» атты ҚРҒЖБ гранттық қаржыландырумен жүзеге асырып жатқан жоба аясында жазылған.

ПАЙДАЛАНЫЛҒАН ӘДЕБИЕТТЕР ТІЗІМІ

1. Kenzheahmetuly S. Aitys. Traditional music of Kazakhs // Life and culture of Kazakh people. – Almaty: «Guide to Kazakhstan» Baur Publishing House, 2022. – P. 142-151.
2. Қасқабасов С. Жаназық. Әр жылғы зерттеулер. – Астана: Аударма, 2002. – 584 б.
3. Berdibayeva S. et all. Psychological nature of the art of aitys // Bulletin of National academy of sciences of the Republic of Kazakhstan. – 2020. – Vol. 1, №383, – P. 235–241. <https://doi.org/10.32014/2020.2518-1467.999>
4. Кожаметова Ж. Музыка казахского айтыса: Автореф. ... канд. искусств. – Алматы, 2010. – 32 с.
5. Мурсалимова Н. Жетісу ақындар айтысының жиналу тарихы (қолжазбалар негізінде) // Керуен. – 2022. – №2, 75-том. – Б. 14–24. <https://doi.org/10.53871/2078-8134.2021.1-07>
6. Мұқанов С. Қазақтың XVIII–XIX ғасырдағы әдебиетінің тарихынан очерктер. Екінші басылым. – Алматы: Қазақ университеті, 2002. – 241 б.
7. Saudbayeva M. et all. Social Information Exchange in Aitys Performances // Procedia - Social and Behavioral Science. – 2014. – Vol. 122. – P. 72–76. <https://doi.org/10.1016/j.sbspro.2014.01.1305>
8. Сейітжанов З.Н. Қазіргі айтыстың тақырыптық-идеялық және жанрлық ерекшеліктері // Керуен. – 2022. – №4, 77-том. – Б. 24–35. <https://doi.org/10.53871/2078-8134.2022.4-01>
9. Tleuberdina G. et all. Value of loan words in the creation of the linguistic and literary world // Astra Salvensis. – 2021. – №1. – P. 59–65.
10. Бердалин А. Айтыстары. [Электрондық ресурс]. URL: <https://www.youtube.com/watch?v=5qfqqfni1v0&t=73s> (date of access 10.12.2024)
11. Тлеубердина Г. Көкен Шәкеев әлемі: монография. – Астана: Алтын кітап, 2018. – 178 б.
12. Әлбеков Т. Жетісу ақындары. Зерттеулер. – Алматы: Әдебиет және өнер институты, 2012. – 220 б.
13. Жармұхамбетұлы М. Айтыс өлеңдерінің арғы тегі мен дамуы. – Алматы: Мұраттас, 2001. – 293 б.
14. Attfield R. Environmental Ethics: A Very Short Introduction. Illustrated edition. – Oxford, United Kingdom; New York: Oxford University Press, 2019. – 133 p.
15. Бердібаева С. Айтыс өнерінің этнопсихологиясы. – Алматы: Қазақ университеті, 2012. – 182 б.

REFERENCES

1. Kenzheahmetuly S. Aitys. Traditional music of Kazakhs // Life and culture of Kazakh people. – Almaty: «Guide to Kazakhstan» Baur Publishing House, 2022. – P. 142-151.
2. Qasqabasov S. Zhanazyq. Ar zhylygy zertteuler [Research for each year]. – Astana: Audarma, 2002. – 584 b. [in Kazakh]
3. Berdibayeva S. et all. Psychological nature of the art of aitys // Bulletin of National academy of sciences of the Republic of Kazakhstan. – 2020. – Vol. 1, №383, – P. 235–241. <https://doi.org/10.32014/2020.2518-1467.999>
4. Kozhahmetova Zh. Muzyka kazahskogo aitysa: Avtoref. ... kand. iskusstv. [The music of Kazakh aitys: Abstract.]. – Almaty, 2010. – 32 s. [in Russian]
5. Mursalimova N. Zhetisu aqyndar aitysynyn zhinalu tarihy (qolzhazbalar negizinde) [History of the collection of Zhetysu Akyn aitys (based on manuscripts)] // Keruen. – 2022. – №2, 75-tom. – B. 14–24. <https://doi.org/10.53871/2078-8134.2021.1-07> [in Kazakh]
6. Muqanov S. Qazaqtyn XVIII–XIX gasyrdagy adebietinin tarihyndan ocherkter [Essays on the history of Kazakh literature of the XVIII–XIX centuries]. Ekinshi basylym. – Almaty: Qazaq universiteti, 2002. – 241 b. [in Kazakh]

7. Saudbayeva M. et all. Social Information Exchange in Aitys Performances // *Procedia - Social and Behavioral Science*. – 2014. – Vol. 122. – P. 72–76. <https://doi.org/10.1016/j.sbspro.2014.01.1305>
8. Seitzhanov Z.N. Qazirgi aitystyn taqyryptyq-ideialyq zhane zhanrlyq erekshelikteri [Thematic-ideological and genre features of modern aitys] // *Keruen*. – 2022. – №4, 77-tom. – B. 24–35. <https://doi.org/10.53871/2078-8134.2022.4-01> [in Kazakh]
9. Tleuberdina G. et all. Value of loan words in the creation of the linguistic and literary world // *Astra Salvensis*. – 2021. – №1. – P. 59–65.
10. Berdalin A. Aitystary. [Electronic resource]. URL: <https://www.youtube.com/watch?v=5qfqqfni1v0&t=73s> (date of access 10.12.2024) [in Kazakh]
11. Tleuberdina G. Koken Shakeev alemi: monografiya [The world of Koken Shakeev: monograph]. – Astana: Altyn kitap, 2018. – 178 b. [in Kazakh]
12. Albekov T. Zhetisu aqyndary. Zertteuler [Zhetysu poets. Research]. – Almaty: Adebiet zhane oner instituty, 2012. – 220 b. [in Kazakh]
13. Zharmuhambetuly M. Aitys olenderinin argy tegi men damuy [The origin and development of aitys poems]. – Almaty: Murattas, 2001. – 293 b. [in Kazakh]
14. Attfield R. *Environmental Ethics: A Very Short Introduction*. Illustrated edition. – Oxford, United Kingdom; New York: Oxford University Press, 2019. – 133 p.
15. Berdibaeva S. Aitys onerinin etnopsihologiasy [Ethnopsychology of aitys art]. – Almaty: Qazaq universiteti, 2012. – 182 b. [in Kazakh]

А.К. МОЛДАСЛАМОВА ¹, М.А. УСЕРБАЕВА ¹, Б.Ш. БАЕШОВА ²

¹Мирас университетінің аға оқытушысы
(Қазақстан, Шымкент қ.), e-mail: ainura0880@mail.ru; e-mail: Malika.userbaeva.2016@mail.ru

²филология ғылымдарының кандидаты
Қожа Ахмет Ясауи ат. Халықаралық қазақ-түрік университеті
(Қазақстан, Түркістан қ.), e-mail: balziya.bayeshova@ayu.edu.kz

РАБҒУЗИДІҢ «ҚИССАСУЛ-ӘНБИЯ» ШЫҒАРМАСЫНДАҒЫ АРАБ, ПАРСЫ СӨЗДЕРІНІҢ ЕРЕКШЕЛІКТЕРІ

Аңдатпа. Халық қазынасы ретіндегі жәдігерлер тіліндегі кірме сөздерді лингвистикалық тұрғыдан талдап, қыр-сырын ашу, қазіргі тіліміздің, сол түпнұсқа тілдерімен салыстыру арқылы даму, өзгеру динамикасын анықтау көкейтесті мәселелердің бірі. Жазба ескерткіштер тіліндегі араб, парсы сөздерінің тіліміздің баюына, сөздік қорымыздың молаюына қосқан үлесі мол. Зерттеу барысында «Қиссас-ул-әнбия» ескерткішінің тіліне ерекше мән беріліп, ондағы араб және парсы тілдерінен енген сөздердің фонетика-морфологиялық және лексика-семантикалық ерекшеліктері анықталды. Сонымен қатар, кірме сөздердің игерілу заңдылықтары, олардың түркі тілдеріндегі дыбыстық өзгерістері, грамматикалық құрылымға бейімделуі қарастырылды. «Қиссас-ул-әнбия» ескерткішінің тілі бұған дейін арнайы зерттеу нысаны болған емес. Шағатай тілінде жазылған, түркі тілдерінің дербес әдеби тілі ретінде қалыптасуына негіз болған осы сынды мұралар өз дәрежесінде арнайы зерттелуге тиісті.

Бұл зерттеу түркі халықтарының тіліне араб және парсы сөздерінің ену үдерісін, олардың қалыптасуы мен өзгеру ерекшеліктерін жан-жақты қарастырады. Ислам дінінің таралуы түркі халықтарының мәдениеті мен тіліне зор ықпал етіп, әсіресе Қарахандықтар дәуірінде араб, парсы тілдерінен енген кірме сөздер кеңінен қолданыла бастады. Діни, ғылыми және әдеби шығармалар арқылы көптеген араб және парсы лексемалары түркі тілдерінде орнықты.

Зерттеу жұмысы тарихи жазба ескерткіштердегі араб және парсы қабаттарының қазақ тіліне тигізген ықпалын айқындауға бағытталған. Бұл кірме элементтердің тілдік жүйедегі рөлін анықтау – зерттеудің негізгі мақсаты.

Кілт сөздер: кірме сөздер, сөздік қор, мағына, діни сөздер, дыбыс, қосымша, сөздік құрам.

* Бізге дұрыс сілтеме жасаңыз:

Молдасламова А.К., Усербаева М.А., Баешова Б.Ш. Рабғузидің «Қиссасул-әнбия» шығармасындағы араб, парсы сөздерінің ерекшеліктері // *Ясауи университетінің хабаршысы*. – 2025. – №2 (136). – Б. 114–124. <https://doi.org/10.47526/2025-2/2664-0686.197>

*Cite us correctly:

Moldaslamova A.K., Userbaeva M.A., Baeshova B.Sh. Rabguzidin «Qissas-ul-Anbiya» shygarmasyndagy arab, parsy sozderinin erekshelikteri [Features of Arabic and Persian Words in Rabguzi's Work “Kissasul-Anbiya”] // *Iasauii universitetinin habarshysy*. – 2025. – №2 (136). – B. 114–124. <https://doi.org/10.47526/2025-2/2664-0686.197>

Мақаланың редакцияға түскен күні 10.04.2025 / қабылданған күні 30.06.2025

A.K. Moldaslamova¹, M.A. Userbayeva¹, B.Sh. Bayeshova²

¹*Senior Lecturer of Miras University
(Shymkent, Kazakhstan), e-mail: ainura0880@mail.ru;
e-mail: Malika.userbaeva.2016@mail.ru*

²*Candidate of Philological Sciences, Khoja Akhmet Yassawi International Kazakh-Turkish University
(Kazakhstan, Turkistan), e-mail: balziya.bayeshova@ayu.edu.kz*

Features of Arabic and Persian Words in Rabguzi's Work “Kissas-ul-Anbiya”

Abstract. One of the most pressing issues is to determine the dynamics of development and change through linguistic analysis of the input words in the language of exhibits as a national treasure, disclosure of secrets, comparison with our modern language and the original languages. Arabic and Persian words in the language of written monuments have a great contribution to the enrichment of our language and the expansion of our vocabulary. In the course of the study, special attention is paid to the language of the monument “Kissas-ul-Anbiya”, phonetic-morphological and lexical-semantic features of words from Arabic and Persian are revealed in it. In addition, the patterns of assimilation of input words, their sound changes in Turkic languages, adaptation to the grammatical structure are considered. The language of the monument “Kissas-ul-Anbiya” has not previously been the subject of special study. Such heritage, written in the Chagatai language, which became the basis for the formation of Turkic languages as an independent literary language, should be studied in a special degree. This study examines in detail the process of penetration of Arabic and Persian words into the language of the Turkic peoples, the features of their formation and transformation. The spread of Islam had a great influence on the culture and language of the Turkic peoples, especially in the era of the Karakhan people, when borrowed words from Arabic and Persian were widely used. Through religious, scientific and literary works, many Arabic and Persian lexemes have established themselves in the Turkic languages. The research work is aimed at identifying the influence of the Arabic and Persian layers on the Kazakh language in historical written monuments. Determining the role of these input elements in the language system is the main goal of the study.

Keywords: borrowed words, vocabulary, meaning, religious words, sound, appendix, vocabulary structure.

А.К. Молдасламова¹, М.А. Усербаева¹, Б.Ш. Баяшова²

¹*старший преподаватель Университета Мирас
(Казахстан, г. Шымкент), e-mail: ainura0880@mail.ru;
e-mail: Malika.userbaeva.2016@mail.ru*

²*кандидат филологических наук
Международный казахско-турецкий университет им. Ходжи Ахмеда Ясави
(Казахстан, г. Туркестан), e-mail: balziya.bayeshova@ayu.edu.kz*

Особенности арабских, персидских слов в произведении Рабгузи «Киссас-ул-анбия»

Аннотация. Одним из актуальных вопросов является выявление динамики развития, изменений путем лингвистического анализа и раскрытия тонкостей языка реликвий как народной сокровищницы, сравнения с нашим современным языком, с теми же языками оригинала. Арабские, персидские слова в языке письменных памятников вносят большой вклад в обогащение нашего языка, в пополнение словарного запаса. В ходе исследования особое внимание уделяется языку памятника «Киссас-уль-анбия», выявляются фонетико-морфологические и лексико-семантические особенности слов арабского и персидского языков. Кроме того, рассматриваются закономерности усвоения вводных слов, их звуковые

изменения в тюркских языках, адаптация к грамматическому строению. Язык памятника «Киссас-уль-анбия» до этого не был предметом специального исследования. Это наследие, написанное на чагатайском языке, требует более глубокого изучения. В данном исследовании подробно рассматривается процесс проникновения арабских и персидских слов в язык тюркских народов, особенности их формирования и изменения. Распространение ислама оказало большое влияние на культуру и язык тюркских народов, особенно в эпоху Караханов, где стали широко использоваться заимствованные слова из арабского и персидского языков. Благодаря религиозным, научным и литературным произведениям многие арабские и персидские лексемы утвердились в тюркских языках. Исследовательская работа направлена на выявление влияния арабского и персидского слов на казахский язык в памятниках исторической письменности. Определение роли этих элементов в языковой системе является основной целью исследования.

Ключевые слова: заимствованные слова, словарный запас, значение, религиозные слова, звук, приложение, словарный состав.

Кіріспе

Араб сөздерінің енуіне VII-VIII ғасырларда түркі халықтары арасына келе бастаған ислам діні жол ашты. «Араб халқының түркі тілдес халықтармен және тайпалармен тікелей араласуы 636 жылдардан басталады деуге болады», – дейді белгілі ғалым, түрколог Э.Н. Наджип [1]. Араб кірме сөздері тілімізге тікелей де, көршілес халықтардың тілдері арқылы да енгені белгілі. Бұл – араб сөздерінің тілімізге енуінің алғашқы кезеңі. Араб халифаларының Орта Азияға жасаған жорықтарының негізгі мақсаты – бейбіт жолмен мұсылмандықты тарату, ислам дініне енгізу.

Қарахандықтар дәуірінде (X-XIII ғғ.) ислам дінінің түркілер тарапынан қабылданып, мемлекеттік басқару мен діни ағарту істерінде араб тілінің, араб графикасының үстемдік құруы араб сөздерінің, әсіресе діни терминдердің қатарын молайтты. Орта Азияның Бұхара, Самарқанд, Үргеніш, Түркістан, Отырар сияқты ірі қалаларында көптеген медреселер ашылып, мәдениет орталықтарына айналды. Мұндай медреселерде шарифат ілімдері оқытылып, діни мамандар даярланды. Бұл ислам дінінің таралуына арқау болды. Араб тілінің ықпалы, нақтырақ айтқанда, араб сөздерінің енуі XX ғасырдың бастапқы кезеңдеріне дейін жалғасты. Араб сөздері көбіне орта ғасырлық жазба әдеби тіл арқылы енді.

Бұл дәуірлерде діни тақырыптағы, сопылық бағыттағы еңбектер, құран сүрелерінен аударма, оларға арналған түсініктемелерден тұратын еңбектер, араб, түркі грамматикаларына арналған еңбектер, сөздіктер, шығыс поэзиясынан түркі тіліне аударылған аударма еңбектер, пайғамбарлардың өміріне арналған қиссалар, т.б. толып жатқан прозалық шығармалар дүниеге келді [2].

Ислам дінінің келуімен байланысты тілімізге енген араб, парсы сөздері бүгіндері төл сөзіміздей болып кеткендігі анық. Ғалымдардың зерттеулері бойынша, тіліміздегі сөздік қордың 15%-ын араб, парсы сөздері құрайды. Бұл сөздердің барлығы тіліміздің сөйлеу ерекшеліктеріне сай қалыптасқан. Тіліміздегі сөздік қордың едәуір бөлігін құрап отырғандықтан болу керек, ғалымдар тарапынан араб, парсы сөздерін зерттеуге біршама көңіл бөлінген.

Кірме араб сөздерінің табиғатын, семантикасын, қолдану аясын айқындауға бағытталған бірнеше ғылыми зерттеулер дүниеге келді. Бұл орайда Н. Оңдасынов, Е. Бекмұханбетов, Р. Сыздық, Ә. Құрышжанов, т.б. ғалымдардың еңбегін атап өтуге болады. Араб, парсы сөздеріне байланысты Л. Рүстемов, Ж. Есеналиева, Г. Құлназарова, Г. Бүркітбай, З.М. Якши, Ж.А. Ағабекова, т.б. кандидаттық диссертация, ал Б. Жұбатова докторлық диссертация қорғады. Бірнеше екі тілді сөздіктер мен жазба ескерткіштер тіліне

арналған сөздіктер баспадан жарық көрді. Біз шағын мақаламызда араб, парсы сөздерінің зерттелуіне арнайы тоқталмадық, себебі фил. ғыл. канд. Г. Құлназарова өзінің кандидаттық диссертациясында түркі тілдеріндегі араб сөздерінің зерттелуіне тоқталса, филология ғылымдарының докторы Р. Досжан өзінің мақаласында қазақ тіл біліміндегі араб, парсы сөздерін зерттеушілердің еңбектеріне шолу жасап, олардың әрқайсысының қандай бағытта зерттеу жұмысын жүргізгендігіне талдау жасайды. Ғалым араб, парсы сөздерінің зерттелуін үш топқа бөліп қарастырады:

1. Қазақ тіліне енген араб, парсы сөздерінің зерттелуі;
2. Ескі қазақ тіліне енген араб, парсы сөздерінің зерттелуі;
3. Түркі тілдеріне ортақ араб, парсы сөздерінің зерттелуі [4].

Академик Р. Сыздық: «Егер қазіргі қазақ әдеби тілінің лексика қазынасының 14-15% араб, парсы сөздері, әсіресе дерексіз ұғым атаулары құрайтын болса, оның пайда болу себебін қазақтардың араб, иран халықтарымен тікелей қарым-қатынас жасау нәтижесінен немесе өзбек, татар жазба әдеби тілдерінің әсерінен іздемей, Иасауи хикметтері сияқты халық ішіне сан ғасыр бойы кең таралып келген әдеби мұралардың тілдік дәстүрінен іздеу керек болады. Бұл – қазақтың ауызша да, жазба да әдеби тілдерінің қайнар көздерімен іліктестігін, жалғастығын танытатын белгі», – дейді [3].

Тарихи ескерткіштердің қай-қайсысының болмасын тіліміздің тарихи даму сипатын айқындауда өзіндік орны бар. Жазба ескерткіштер тіліндегі араб, парсы сөздерінің тіліміздің баюына, сөздік қорымыздың молаюына қосқан үлесі мол. Олай болса, халық қазынасы ретіндегі жәдігерлер тіліндегі кірме сөздерді лингвистикалық тұрғыдан талдап, қыр-сырын ашу, қазіргі тілімізбен, сол түпнұсқа тілдерімен салыстыру арқылы даму, өзгеру динамикасын анықтау көкейтесті мәселелердің бірі болып табылады [4].

Қазіргі қазақ тілі сөздік қорының араб, парсылық тілдік қабаты, орта ғасыр ескерткіштерінің тіліндегі араб, парсы сөздері бүгінге дейін әртүрлі зерттеу еңбектеріне нысан болып келеді. Дегенмен де орта ғасырларда жазылған әрбір ескерткіштің тілі арнайы зерттелуі керек. Кейбір жазба мұралардың тілі біршама жақсы зерттелінгенмен, кейбір құндылықтар әлі де болса өз дәрежесінде қарастырылмай келеді. Солардың ішінде XVI ғасыр ескерткіші болып саналатын Рабғузидың «Қиссас-ул-әнбия» ескерткішін айтуға болады.

Зерттеу әдістері мен материалдар

Зерттеу жұмысының мақсаты мен міндеттеріне байланысты сипаттамалы, тарихи салыстырмалы, жүйелеу, іріктеп жинақтау, талдау әдістері қолданылды.

Құрылымдық жүйесі жағынан ескерткіштің қазіргі қазақ тілімен сәйкесетін тұстары өте көп. Дыбыстық өзгерістер мен дыбыстық сәйкестіктер, олардың даму жолы көрсетілді.

Араб, парсы сөздерінің молдығы, сөйлем құрылысындағы түркі тілдеріне жат құрылым, яғни араб, парсы жалғаулықтарының қолданылуы шығарманың аударма екендігін айқындайды. Мұндай көрсеткіштер түркі тілдері мен араб тілінің арасындағы байланыстардан хабар береді. Ескерткіш тілінде кездесетін кірме элементтердің дыбыстық нұсқасы мен қазіргі тіліміздегі сипатының арасындағы тілдің дамуы барысындағы дыбыстық өзгерістер мен тілдің кірме элементтерді игеру мүмкіндігі туралы болжамдар жасалды.

Талдау мен нәтижелер

Араб, парсы сөздерінің молдығы, сөйлем құрылысындағы түркі тілдеріне жат құрылым, яғни араб, парсы жалғаулықтарының қолданылуы шығарманың аударма екендігін айқындай түседі, сонымен қатар олардың тілімізге қашан, қалай енгендігі де белгілі бола бастайтындай. Мұндай көрсеткіштер түркі тілдері мен араб тілінің арасындағы байланыстардан хабар береді. Шығарманың тілінде кездесетін кірме элементтердің дыбыстық нұсқасы мен қазіргі тіліміздегі сипатының арасындағы алшақтық тілдің дамуы

барысындағы дыбыстық өзгерістер мен тілдің кірме элементтерді игеру мүмкіндігі туралы болжамдар жасауға мүмкіндік береді.

«Жергілікті ғалымдар, жазушылар мен ақындар өз еңбектерін араб тілінде жазды. Сондықтан орта ғасырларда енген араб, парсы сөздері қазіргі тіліміздегі араб, парсы сөздерінен әлдеқайда көп болған. Көпшілік араб, парсы сөздері, оның ішінде діни сөздер тілдік қолданыстан шығып қалса, енді бірқатар сөздер тілімізге сіңісіп, қалыптасып кеткені соншалық, араб, парсы сөздерінің көпшілігін қазақтың байырғы төл сөздерінен ажырату қиын. Ескі қазақ әдеби тілінде араб, парсы сөздерінің көп қолданылуына қарамастан жазба еңбектерді оқи алатын ұлан ғайыр жерді алып жатқан түркі жұртына түсінікті тіл болған.

Тарихи деректерге сүйенсек, парсы тілінен енген кірме сөздердің ауысуы араб мәдениетінің гүлденуінен әлдеқайда бұрын басталған. Түркі халқы иран халқымен исламнан бұрын да тығыз қарым-қатынаста болған» [5].

Рабғузидың «Қиссас-ул-әнбия» ескерткішінің тілі араб, парсы сөздерінің өте көп қолданылуымен ерекшеленеді.

«Қиссас-ул-әнбия» ескерткіші араб әрпімен жазылған. Араб әліпбиінде кездесетін дыбыс таңбаларының барлық түрлері де қолданылған.

Араб тілінің өзіне тән, біздің тілімізге жат дыбыстар бар, ал бұл дыбыстар тілімізде түсіріліп немесе басқа дыбыстармен алмастырылып берілген [6].

Мәселен, араб тіліне тән жуан дауыссыз дыбыстар (эмфатикалық дыбыстар) тілімізде кездеспейді, айн дыбысы түсіріліп айтылады немесе кейбір сөздерде а немесе ғ дыбыстарымен алмастырылып айтылады: Худай та‘ала – Құдай тағала, шари‘ат – шарифат, та‘зим – тағзым, ‘Арш – Ғарыш, т.б.

Ескерткіш тіліндегі араб, парсы сөздері өздерінің қолданылу ерекшеліктерін сақтаған.

Ескеретін жағдай: араб тіліне тән дыбыстармен келетін сөздер де сауатты түрде берілген. Мысалы, араб тілінің айн әрпімен келетін сөздер: ‘абас, ‘Аббас, ‘адад, ‘адд, ‘ад, ‘ақыл, та‘ала, ‘азаб, ‘акубат, ‘узур, ‘ужб, т.б.

Араб дауыссыздарының жуан айтылуы мен одан кейінгі қысқа дауыстылардың жуан айтылу ерекшелігі қазақ тілінде толық сақталады:

Жіңішке реңді дауыссыздар мен одан кейінгі жіңішке дауыстылар сөз құрамындағы басқа дыбыстардың әсерімен жуан-жіңішке дыбыстала береді. Көне дәуірлерден бері тілімізде жіңішке дыбыстардың болғандығы белгілі, дегенмен орта ғасырларда араб, парсы сөздерінің енуімен байланысты тілімізде сөздердің жіңішке айтылу үрдісі қалыптаса бастады. Жіңішке айтылатын буындар мынадай сөздерде кездеседі: бергучидурмән уа насих аминдурмән – берушімін, сенімді кеңесшімін; күнаһыңни өтәрмән – күнәларыңды кешіріп жіберемін; керәк – керек; кәсәл – кесел, ауру. Бұл дәуірлерде ә дыбысы төл сөздерімізде, араб, парсы сөздерінде келеді.

Парсы тілінің ф дыбысы да сол дәуірлерде ф түрінде жазылғанмен, тілімізде п түрінде айтылады: бифарман – пәрменсіз, фа‘ида – пайда, фақир – пақыр, фалакат – пәлекет, фани – пәни, фарман – пәрмен, фарс – парсы, фасих – пасық. Бұдан бөлек парсы тілінің п дыбысынан басталатын көптеген сөздері тілімізге енген: пишана – пешене, пушайман – пұшайман, пила құрты – жібек құрты, пери – пері, парда‘ – перде, пара – пар, бөлік, бөлшек, т.б. Осы сияқты толып жатқан сөздердің енуі сөздік қорымызда п дыбысынан басталатын сөздердің қатарын молайтты [7].

Х дыбысы да орта ғасырлардан бастап кең қолданыла бастады, көбінесе араб, парсы сөздерінде кездеседі: хаж – хажылық, хажалат – қыжалат, хажат – қажет, хазина – қазына, хазир – әзір, хайир – қайыр, т.б. Ескерткіш тілінде араб, парсы тілдерінен енген сөздердің қатары мол болғанымен, көбі тілдік қолданыстан шығып қалған.

Араб, парсы сөздерінің тіліміздегі өзгеру сипаты ретінде тұлғалық жағынан әртүрлі сипатқа ие болуын айтуға болады. Өзге тілден енген сөздер атау тұлғада енетіні белгілі. Қиссада кездесетін араб, парсы сөздері, біріншіден, атау тұлғада, жекеше түрде келеді.

Тілімізде бар біраз сөздер әуелгі қалпын сақтап отырған. Мысалы: ажал – ажал, мезгіл, ада (болу) – ада (болу), таусылу, азар – азар, қайғы, зәбір, реніш, т.б.

Араб, парсы сөздеріне бүгінде өзгеріске ұшыраған түркі қосымшалары қосылып келетін сөздер кездеседі: амин-дур – сенімді, адал; Амина-ға-ча – Әминаға дейін, т.б.

Қазақ тілінің жалғаулары мен сөзтудырушы –лы, –лі, –лық, –лік, –ғы, –гі, –рақ, –рек, –сыз, суз, т.б. жұрнақтары араб, парсы сөздеріне жалғанып, қалыптасқан дәстүрлі жүйемен жұмсалады: аташлуғ – от сияқты (от түсті, отты); асанлық – оңайлық, оңай; бифарманлық – пәрменсіздік; абаданлик – көркейген жер, гүлденген мекен; бисабрлық – сабырсыздық, душарлық – ауырлық, қиындық, диқанчилик – диқаншылық, аууалги – әуелгі, алғашқы; азалдин – әуелден, әзелден, т.б. Осылардың ішінен көне тілден бері келе жатқан –ла, –ле, –да, –де және –дық, –дік, –тық, –тік жұрнақтары арқылы туынды сөздер көбірек жасалынғандығы байқалады.

Араб, парсы сөздеріне сол тілдердің бірлі-жарым қосымшаларының жалғанып келуі ұшырасады:

Би – парсы тілінің –сыз, –сіз болымсыздық мағынасында сөздің алдынан келетін қосымшасы: бифарман – пәрменсіз, әмірсіз; би‘илим – ғылымсыз, т.б.

Би -мен, -бен, -пен көмектес септігінің жалғауы: би-та‘хир – кідірместен, ойланбастан, т.б.

әл – араб тілінде анықтықты білдіретін артикль: ал-батта, ал-қисса, ал-ғайблық, ал-башаруа, ал-байанлық, ал-амин, т.б. Анықтық халді білдіретін артикльмен келген біршама сөздер артикльсіз пайдаланылса, енді бір сөздерге сіңісіп, бір бүтін тұлға ретінде танылады.

Зат есімдердің екілік түрлері берілген: анһимани “ол екеуі”; шадируани “екі перде”, “екі шатыр”, т.б.

Есім сөздердің ер тегі, әйел тегіндегі түрлері қиссада сол қалпында кездеседі: мударрис “оқытушы”; мударриса ә.т. “оқытушы”.

Түркі тілдеріне жат, араб тілі грамматикасына тән әл артикль, зат есімнің екілік түрі, есім сөздердің ер тегі, әйел тегінде келуі сөйлеу тіліне емес, жазба тілге қатысты қисса тіліне тән ерекшелік деп түсінуге болады.

Араб, парсы сөздерімен бірге парсы тілінің -хор, -баз, -қой, -ғар қосымшалары, араб тілінің сын есім тудырушы -и жұрнағы да енген: шарапқор, кумарбаз, судхор, ‘анибатқой, наухагар; абади (а) мәңгілік; адами (а) адами; азали (а) көне, ежелгі.

Зат есімдердің көпше түрлері берілген: аулия‘и – әулиелер, амуал – (мал) мал-мүлік, анбийа – әнбиелер, пайғамбарлар, асма‘и – есімдер, асрар – сырлар, құпиялар, асхаб – достар, аруах – рухтар, арзақ – ризық, т.б. Көпше түрдегі сөздер, негізінен, «бұрыс көпше түр» үлгісінде келеді, алайда көптік мағынасын сақтамаған, сондықтан түркі тілінің көптік жалғауын қабылдайды.

Жалпы есімдермен қатар жалқы есімдер көптеп қолданылған. Мысалы: ал-А‘зам – әл-Ағзам, Адам ‘алайһи-с-салам – Хазірет Адам ‘алайһи-с-салам (алғашқы пайғамбар), Мухаммад Мустафа салла Аллаһу ‘алайһи уа-с-саллам, Абу Алға, ‘Абдуллаһ Ансары, Хадича‘ан, Фатима, Зуһра, Ибн Аббас, Ибраһим Халил Аллаһ, т.б.

Географиялық жер-су атаулары: Байт-ул-ахиран, Байат-ул-Мукаддас – (Йерусалимдегі мешіт), Жудда (Жидда), Ирак, Адан, Бағдад.

Қиссада сөз тіркестері, қос сөздер де берілген: Хажар ал-асуад – қара тас; бурда бурда – кесіп-кесіп, бөліп-бөліп; һамдам-ул-бунйан – жасалғанды қиратушы; зауқ шауқ – шат-шадыман, субх шам – ертелі кеш, сужра‘ан мамну‘а – тыйым салынған ағаш, т.б.

Араб, парсы сөздері бірігіп келіп, біртұтас бір сөз болып келетін сөздер: нурнафис – баға жетпес, бағалы нұр; нуршам – нұр шашқан, шұғыла; һәрхид – әртүрлі; һәргез / һәркез – әрқашан, әрдайым, әркез [8].

Кірме сөздер көбінесе есім сөз түрінде енеді, ал етістіктердің енуі – сирек құбылыс. Ал «Қиссас-ул-әнбия» ескерткіші тілінің ерекшелігі сол, мұнда етістіктер көбірек қолданылған. Етістіктер түбір қалпында да, қосымшамен де келе береді: Асажда – сәжде жасау, ас‘ат – жар бол; хаһла – қала, арада – қалау, жадалашып – дауласып (жадал (дау)-аш-ып), жуфтлаштиллар – жұптасты, т.б. Сондай-ақ мысалдардан көріп отырғанымыздай, кейбір етістіктер араб, парсы есім сөздерінің түркі етістік тудырушы жұрнақтарымен келіп, етістік қызметінде жұмсалуды және араб, парсы сөздерінің көмекші етістіктермен келуі көбірек кездеседі: дуруст ермас – дұрыс емес; тәрк қыл – тәрк ету, далада қалдыру, керек етпеу; мағфарат қыл – кешірім жаса; ма‘сум тутғыл – күнәсіз ет, т.б.

Қиссада кездесетін араб, парсы сөздерін жинастыра келе оларды мазмұнына қарай екі топқа бөлуге болады: діни сөздер және діни емес сөздер. Қиссадағы сөздердің жартысынан көбін араб, парсы сөздері құрайды. Қисса пайғамбарлардың өміріне арналғандықтан, өзге жазба ескерткіштерге қарағанда діни сөздер көп қолданылады [9].

Сөздердің мағыналық жағына көңіл аударсақ, діни сөздердің негізгі мағынасы діни ұғымға қатысты болғандықтан әрі діни термин ретінде қолданылатындықтан көп өзгеріске түсе бермейді: Аллаһ, намаз, хаж, таһлил, тасбих, закут, жиһад, куфур, жин, шари‘ат, сажда, зикр, хазрат, Худай та‘ала, беһишт, т.б.

Араб сөздері қаншама дәуірлерден бері қолданылып келеді. Сондықтан мағыналық жағынан әртүрлі өзгерістердің болуы заңды да. Араб, парсы сөздерінің мағынасы біркелкі өзгеріске түспейтіндігі белгілі. Бір сөздер бұрынғы мағынасын жоғалтып, жаңа мағынаға ие болса, бір сөздер бастапқы мағыналарын сақтай отырып, жаңа мағынаға ие болған. Жаңа мағына үстегендері төл тіліндегі мағынасынан алшақтап кетіп жатады [10].

Кейбір араб сөздері мағыналық жағынан тілде кеңіген болса, көп мағыналы араб сөздері, негізінен, дара нақты мағынасында еніп қалыптасқан, мағына ауысу тәсілдерінен метафора және метонимия тәсілдері арқылы мағынаның дамуы да орын алған.

Араб сөздері мағынасының өзгеруі басқа тілдерге қарағанда біздің тілімізде басым болып келеді екен [11].

Мұндай семантикалық өзгеріс шифа сөзінен де көрінеді. Шифа сөзінің араб тіліндегі мағынасы – ‘дәрі, дәрі-дәрмек’, ал парсы тілінде “емдеу, ауруға ем жасау/ем”. Қиссада парсы тіліндегі мағынасы берілген, ол қазіргі қазақ тілінде ауруды сауықтыруға себеп болатын ‘ем, дауа’ мағынасы басым, ал “емдік заттар, дәрі-дәрмек” мағыналары өнімсіз жұмсалады, яғни екі тілдегі мағынасы да сақталған. Адамдар шифасыға сабаб болур. Адамдардың ауруына шипа болады (ҚӘ 1185).

Кейбір сөздер қазіргі тілімізде қолданыста бар, бірақ мағыналары тарылған. Араб тілінің либас сөзі ‘киім, киім-кешек’ мағынасын білдіреді. Қазіргі қазақ тілінде әбден тозығы жеткен, көнетоз киім-кешек мағынасында ғана қолданылады. Мысалы: Шынын айтқанда, Нұрғайшаның да, Төлегеннің де үстінде лыпа жоқ еді [12].

Бір сөздің мағынасы өзге сөздермен байланысты болып келеді, бір діни терминді түсіндіруде бірнеше басқа сөздерге де түсінік беруге тура келетін жерлері де бар. Мысалы, сахиб сур – керней иесі сөз тіркесін түсіну үшін қиямат, ақырзаман сөздерінің мағынасын түсінуге тура келеді. Исафил ‘алайһи-с-саламны сахиб сур атады. – Исафил ‘алайһи-с-саламды Керней иесі атады (ҚӘ 526). Сөздікте Қиямет, діни сенім бойынша, о дүниеге барғанда әрбір адам өтетін қыспақ деп түсінік берілген. Қиямет сөзіне исламда былай түсінік береді: «Бұдан да бұрын айтып өткеніміздей, Аллаһ Тағаланың белгілеген уақыты келген кезде төрт ұлы періштенің бірі болып табылатын Исафил «Сур» деп аталатын бір аспапты үрлейді. Одан өте үрейлі бір дауыс шығады, осы дауыстың әсерінен барлық тіршілік иелері

өледі және әлемде орасан зор өзгерістер болады. «Сүр үрілгенде Алланың қалағанынан басқа көктердегі жан иелері, жердегі жан иелері жығылып өледі. Бірақ Алланың қалағандары қалады. Сосын екінші рет Сүр үріледі де сонда олар тұрған бойда қарап қалады» (Зүмәр сүресі 68-аят) [13]. Құран Кәрімде Сүр: Қиямет күні Ісрафил ғалейһиссәләмнің үрлейтін сұры (10 жерде бар) деп берілген.

Араб сөздері тілімізге еніп, төл сөзіміздей болып кеткендіктен, тіліміздің заңдылықтарына бағынады. Тілде болатын әртүрлі өзгерістер кірме сөздерге де әсер етпей қоймайды. Сөз мағынасының кеңеюі немесе тарылуы, көп мағыналыққа ие болуы араб сөздерінен де байқалады [14].

Қисса әулие-әнбиелерге арналғандықтан дінге, діни ұғымдарға қатысты сөздер мұнда жеткілікті: Аллаһ, намаз, хаж, таһлил, тасбих, закут, жиһад, куфур, жин, шари‘ат, сажда, зикр, хазрат, Худай та‘ала, т.б.

Қиссада кездесетін діни сөздер жайын сөз етуді әуелі Алланың есімдерімен байланыстырамыз. Ислам діні бойынша Алла Тағала мен оның құлдарының арасындағы байланыс Аллаға лайықты сипаттарды білумен жалғасады. Құран Кәрімде Алла сипаттарының саны жөнінде мәлімет жоқ. Алланың 99 көркем есімі бар. Бұларды ең жақсы есімдер деген мағынада әсмаул-һусна дейді, қазақша көркем есімдер деп беріп жүр. «Ең жақсы атаулар Аллаһ сұбыхаанаһу уа та‘алаға тән. Оған сол аттарымен жалбарыныңыздар», дейді Ағраф сүресі, 180-аятта.

Аллаһ сөзі, біріншіден, сұбыхаанаһу уа та‘ала (әрі қарай – Аллаһ (с.т.) сөзінің тіркесіп келуі арқылы айтылады. «Аллаһ сұбыхаанаһу уа та‘ала (Аллаһ) Құдай, Жалғыз, Құдай, Бірінші Жаратушы, Әлемдердің Жаратушысы – Оның(Аллаһ сұбыхаанаһу уа та‘аланың) бар екендігін және Оның (Аллаһ сұбыхаанаһу уа та‘аланың) илаһи сипаттарын білдіретін есім. Раббымыздың ең ұлық Есімі. Аллаһ – Иллаһ сөзінің ал артиклімен келген түрі. Аллаһ, Худай та‘ала, Хақбихана уа та‘ала сөздері жиі кездеседі. Аллаһ, Хақбихана, та‘ала – араб сөздері. Та‘ала, Алла, Құдай, Хақ сөздерімен қосарланып, «Құдіретті Ием, Жаратушы» деген діни табынуды білдіретін атау. Хақ (а) – Құдай, Жаратушы, мағынасы – Ақиқат, Хақ, Хақиқи, Шындық иесі, Алланың 99 көркем есімінің бірі. Кейбір сөздер Алланың сипаттарын, Аллаға тән қасиеттерді білдіреді: сармад (Шексіз, мәңгі (Құдай), Раббу-л-арбаби (Алланың теңеулері), ‘аллам ал-ғайублық – құпияның бәрін білуші, т.б.

Алланың есімдері араб тілінде зат есімнің анық халде тұрғанын білдіру үшін сөздің алдынан келетін ал артиклімен айтылады. Мысалы: ал-Хақ, ар-Рахим, ас-Сабур, әл-Һәди т.б. Өзінен кейінгі сөздің басқы дыбысымен ассимиляцияға түсіп, үндесіп, ал артикліндегі а дыбысы бірде а, бірде ә болып айтылса, л дыбысы араб тілінің ішкі заңдылықтарына сай өзгерістерге түсіп айтылады. Қиссадағы Хақ та‘ала – Құдай тағала, Құдіретті Құдай, Хақбихана (а) – Хақбихана, Жаратушы. Құдай – парсы сөзі. Бұл сөздің бірнеше варианттары кездеседі: Худауан (Құдай), Худайа (Құдай), Худа (Құдай).

Сонымен қатар қиссада о дүниеге байланысты сөздер, діни ұғымдарға, Алланың адамдарға парыз еткен міндеттері жайына қатысты сөздер, исламдағы тиым салынған ұғымдар, Алланың жіберген діни, кітаптары мен сүрелердің аттары, өлімге қатысты сөздер көптеп қолданылған.

Қисса тілі аударма болуына да байланысты болу керек, араб, парсы сөздерімен қатар сөз тіркестері, тұтастай сөйлемдер берілген.

Сөз тіркестері қабыса байланысқан және матаса байланысқан болып келеді. Бір тіркестер сындық мағынаны білдіріп, қабыса байланысса, енді бір сөздер матаса байланысқан сөз тіркесін жасайды: Рабби-л-‘аламийн – Ғаламның иесі (Аллаһ). Араб тілінде мұндай сөз тіркесін идафа дейді. Мұндай сөз тіркестері өзге орындарда да көп кездеседі. Мысалы: аһли бәйт – Мұхаммедтің (с.а.у) отбасы, парда‘ ғайбдин –ғайып пердесі, дунийа йүзи – дүние жүзі, Һазим-ул-лаззат – ләзатты жоюшы, т.б.

Матаса байланысқан сөз тіркестері әртүрлі жолмен жасалынған. Бірде қазақ тілінің қалыптасқан жүйесін, енді бірде араб тілінің жүйесін сақтап жасалынған.

Адам есімдері матаса байланысады: Уаһаб ибн Мубна жалқы есімі Мубнаның ұлы Уаһаб дегенді білдіреді [15].

Қиссада араб, парсы тілдерінен сол күйінде қабылданған кірме фразеологизмдер мен кірме сөздердің түркілік көмекші етістіктермен тіркесу арқылы түркілік сөз түрлену, сөзжасам жұрнақтарын қабылдауы арқылы тұрақты тіркестер құраған: Аллаһу ақбар, ахиру заман, та'ат қылу – тағат қылу, йетім хақыны йер – жетімнің қақысын жеу, Қудрат қолы – құдірет қолы, 'ақыл уа һушум кетар – ақыл-есінен айрылу, шари'ат йүкіні көтермак – шариғаттың жүгін көтеру, шариғаттың жолымен жүру; мутараддад болыб турдылар – жабырқап жүрді; қабза қудраті – құдірет қолымен, құдіретімен, ла'нат йибар – лағынет айт, қарға; балағатқа батдылар – балағатқа толды, т.б.

Тұрақты тіркестердің өзі де уақыт өте келе өзгерістерге түсіп отырады. Өзгерістерге түсу жағдайы әртүрлі. Азар уа безар деп – азар да безер болу. Мен сізләрдің азар уа безар деп қашларыңды қуаладылар. – Олардан азар да безер болып, қасынан қуалады (ҚӘ 1464). Азар да безер болды Аза бойы қаза болды, жаны түршікті. Бұл тіркестегі азар – парсы сөзі, қайғы, зәбір, реніш дегенді білдіреді. Ал безер – түркі сөзі, безу, безіп кету мағыналарын беріп тұр.

Әрине, фразеологизмдердің тарихи негізі тарих қойнауынан жол тартып келеді, сондықтан ол тек бір кезеңдерді қамтып қоймайды. Мысалдардан байқалғандай, олар өзгерістерге ұшырап отырады әрі тілден шығып та қалып жатады. Дегенмен өзгерістерге түсу ұзақ уақытты керек етеді. Ең қызығы – еш өзгеріске түспей жеткен фразеологизмдер. Олай болса, тіл негізгі қалпын ұзақ уақыт сақтай алады деген сөз [16].

Араб-парсы сөздері тілімізге негізінен үш сала бойынша енген:

1. Ғылым мен мәдениетке, әлеуметтік өмірге байланысты: тарих, әдебиет, мәдениет, хақим, тәрбие, тәржіме, емтихан, емле, ғылым, пән, сәлем, сапар, қазына, әдет, әлем, қабілет, қанағат, мағлұмат, назар, мәжіліс, мекеме, мектеп, мемлекет, т.б.

2. Үй тұрмысы мен шаруашылыққа, саудаға байланысты: бәс, жиһаз, парак, қаражат, кіре, шерік, ауқат, қасап, несие, шарап, бағбан, халва, дәм, дүкен, дарбаза, дихан, т.б. 3. Дінге байланысты: құран, имам, мешіт, мүфти, құдірет, құрбан, ораза, дұға, азан, жәһаннам, жаннат, рамазан, жаназа, әулие, қажы, намаз, т.б.

Бұдан басқа адам аттарына байланысты сөздер енген. Оған: Ғали, Сағадат, Фатима, Уәсила, Уәли, Ысқақ, Жақып, Айман, Нағима, Назым, Мәлік, Мұзафар, Махмут, Мұхтар, Мұрат, т.б. Әдеби тілдің аясында әлі де берік орныға алмай жарыса қолданылып жүрген қонақ пен мейман, қақпа мен дарбаза, қораз бен әтеш сияқты азын-аулақ жарыспа сөздер бар. Бұл айтылғандарға қарағанда, араб-парсы тілдерінен енген кірме сөздер мен ана тілінің тума сөздерінің арасындағы саралану, орнығу жөніндегі «ішкі тартыс» әлі де болса жүріп жатқан құбылыс екендігін көреміз [17].

Қорытынды

XIV ғасырдың ескерткіші болып саналатын «Қиссас ул-әнбия» шығармасының сөздік қорын тақырыптық топтарға бөлу арқылы зерттеу қай лексикалық бірліктердің қоғамдық өмірдің қай саласында қолданылғандығы олардың тарихи даму процесін бақылауға мүмкіндік береді. Сонымен бірге бұл топтардың қалыптасуында өзге тілдерден енген сөздер де маңызды орын алады.

Шығармада берілген сөздерді зерттеу нәтижесінде оның сөздік қорының негізін түркі қабаты сөздері құрайтындығы белгілі болды. Бұл лексикалық қабат өз кезегінде көне түркі тілінің ескерткіштерінде қолданылған түбір сөздерден тұратыны, сондай-ақ XIV ғасырда олардың көмегімен жасалған лексемалар, сондай-ақ түркі аффикстері арқылы кірме сөздердің негізінде жасалған атаулардың қоғамдық-саяси, экономикалық, ғылыми және

мәдени өмірдің әртүрлі салаларында болған өзгерістер нәтижесінде пайда болған жаңа ұғымдарды белгілеу үшін алынғаны анықталды.

Сөйтіп, ескерткіш тілінің сөздік құрамында жалпытүркілік лексикалық қабаттан басқа араб тілінен енген сөздердің саны жағынан мол екендігі анықталды және бұл шығарманың мазмұнымен тікелей байланысты болғандығын көреміз. Араб сөздерінің лексикалық қабаты негізінен ислам дініне қатысты лексиканы құрайды. Келесі мол лексикалық қабатты парсы сөздері құрағанын көреміз. Мұның басты себебін Хорезм аймағында парсы тілі әдебиеттің тілі болғандығымен және шығарманың өзінің парсы тілінен түркі тіліне аударылғандығымен түсіндіруге болады. Аударманың әсерінен парсы тіліне тән сөйлем конструкцияларының ықпалы тиген. Сөйлемдерде парсы тілінің кә жалғаулығы жиі жұмсалады. Тілімізге тікелей аударылмағанмен, сөйлемдердің арасын байланыстырушы қызметін атқарып тұрғандығы белгілі.

ПАЙДАЛАНЫЛҒАН ӘДЕБИЕТТЕР ТІЗІМІ

1. Керімбай С., Нәби Ә., Төлеген М. Қиссасул-Әнбия: экзистенциялық талдау. – Алматы: Отбасы, 2022. – 552 б.
2. Негізгі діни мағлұматтар / Түрікшеден ауд., құраст.: Х. Өзтүрік, Б. Мансұров. – Алматы: Хикмет, 2008. – 384 б.
3. Наджип Э.Н. Заслуги арабских филологов в области изучения тюркских языков. Семитские языки. Ч. 2. – М.: Наука, 1965. – 248 с.
4. Досжан Р.А. Қазақ тіл біліміндегі араб, парсы сөздерінің зерттелуі // «ЭКСПО-2017 – болашаққа бастар жол» атты халықаралық ғылыми-тәжірибелік конференцияның еңбектері. 1-бөлім. – Шымкент: Әлем, 2017. – Б. 240–244.
5. Досжан Р.А. Ескі қазақ әдеби тілінің түсіндірме сөздігі. 2-т. – Астана: Астана полиграфия, 2011. – 304 б.
6. Сыздықова Р. Қазақ әдеби тілінің тарихы. – Алматы: Ана тілі, 1993. – 319 б.
7. Рүстемов Л.З. Қазіргі қазақ тіліндегі араб, парсы кірме сөздері. – Алматы: Ғылым, 1982. – 160 б.
8. Есеналиева Ж. Абай шығармаларындағы араб, парсы сөздерінің қолданылу ерекшелігі: филол. ғыл. канд. ... автореф. – Алматы, 1993. – 24 б.
9. Құлназарова Г. XI-XII ғасыр әдеби ескерткіштеріндегі араб элементтері. – Алматы, 1997. – 144 б.
10. Бүркітбай Г. Қазақ тілі түсіндірме сөздіктерінде арабизмдердің лексикографиялануы: филол. ғыл. канд. ... автореф. – Алматы, 2004. – 34 б.
11. Якши М.З. Қазақ, өзбек, түрік тілдеріне ортақ кірме араб сөздері: филол. ғыл. канд. ... автореф. – Алматы, 2010. – 24 б.
12. Ағабекова Ж.А. Қазақ тілінде қалыптасқан араб текті кісі аттарының этнолингвистикалық сипаты: филол. ғыл. канд. ... автореф. – Алматы, 2005. – 25 б.
13. Жұбатова Б. Қазақ қисса-дастандарындағы араб, парсы сөздері: филол. ғыл. канд. ... автореф. – Алматы, 2001. – 21 б.
14. *Құран кәрім. Қазақша түсіндірмелі аударма* / жауапты ред.: Қ. Бағашар, А. Әуезханұлы; ауд.: А.Б. Әкімханов, Н.С. Анарбаев. – Алматы: Дәуір, 2020. – 624 б.
15. Қалиев Ғ., Болғанбаев Ә. Қазіргі қазақ тілінің лексикологиясы мен фразеологиясы: оқулық. – Алматы: Ана тілі, 2003. – 242 б.
16. Азылы К., Акпынар А., Патыхан Ф. Типология количественных определителей “множесто, избыток, чрезмерное” в древнетюркских языках // *Türkologia*. – 2022. – №4 (112). – Б. 42–73.
17. Ölmez M. Devam Eden Çalışmalar: Eski Türkçenin Kısa Sözlüğü ile Uygurcanın Sözlüğü Üzerine Notlar // *International Journal of Old Uyghur Studies*. – 2021. – №3/1. – P. 95–122.
18. Аманғалиева А.Е., Бекмашева А.Н. Рабғузидің «Қисас-ул-анбийя» шығармасындағы ономастикалық кеңістік («Адам ата-Хауа ана» қиссасы негізінде) // *Керуен*. – 2022. – №4, 77-том. – Б. 189–199. <https://doi.org/10.53871/2078-8134.2022.4-15>

REFERENCES

1. Kerimbai S., Nabi A., Tolegen M. Qissasul-Anbia ekzistencialyq taldau [Kissasul-Anbiya: existential analysis]. – Almaty: Otbasy, 2022. – 552 b. [in Kazakh]
2. Negizgi dini maglumattar [Basic religious information] / Turiksheden aud., qurast.: H. Ozturik, B. Mansurov. – Almaty: Hikmet, 2008. – 384 b. [in Kazakh]
3. Nadzhip E.N. Zaslugi arabskih filologov v oblasti izucheniya tiurkskih iazykov. Semitskie iazyki. Ch. 2. [The achievements of Arab philologists in the field of studying Turkic languages. Semitic languages. Part 2.] – M.: Nauka, 1965. – 248 s. [in Russian]
4. Doszhan R.A. Qazaq til bilimindegi arab, parsy sozderinin zerttelui [Study of Arabic and Persian words in Kazakh linguistics] // «EKSP0-2017 – bolashaqqa bastar zhol» aty halyqaralyq gylimi-tazhiribelik konferencianyn enbekteri. 1-bolim. – Shymkent: Alem, 2017. – B. 240–244. [in Kazakh]
5. Doszhan R.A. Eski qazaq adebi tilinin tusindirme sozdigi. 2-t. [Explanatory Dictionary of the old Kazakh literary language. Vol. 2]. – Astana: Astana poligrafia, 2011. – 304 b. [in Kazakh]
6. Syzdyqova R. Qazaq adebi tilinin tarihy [History of the Kazakh literary language]. – Almaty: Ana tili, 1993. – 319 b. [in Kazakh]
7. Rustemov L.Z. Qazirgi qazaq tilindegi arab, parsy kirme sozderi [Arabic and Persian words in modern Kazakh]. – Almaty: Gylym, 1982. – 160 b. [in Kazakh]
8. Esenalieva Zh. Abai shygarmalaryndagy arab, parsy sozderinin qoldanyly erekshelegi: filol. gyl. kand. ... avtoref. [Features of the use of Arabic and Persian words in Abay's works: abstract]. – Almaty, 1993. – 24 b. [in Kazakh]
9. Qulnazarova G. XI-XII qasyr adebi eskertkishterindegi arab elementteri [Arabic elements in literary monuments of the XI-XII centuries]. – Almaty, 1997. – 144 b. [in Kazakh]
10. Burkitbai G. Qazaq tili tusindirme sozdikterinde arabizmderdin leksikografialanuy: filol. gyl. kand. ... avtoref. [Lexicography of arabisms in explanatory dictionaries of the Kazakh language: abstract]. – Almaty, 2004. – 34 b. [in Kazakh]
11. Iakshi M.Z. Qazaq, ozbek, turik tilderine ortaq kirme arab sozderi: filol. gyl. kand. ... avtoref. [Arabic words common to Kazakh, Uzbek, Turkish: abstract]. – Almaty, 2010. – 24 b. [in Kazakh]
12. Agabekova Zh.A. Qazaq tilinde qalyptasqan arab tekti kisi attarynyn etnolingvistikalyq sipaty: filol. gyl. kand. ... avtoref. [Ethnolinguistic character of names of people of Arabic origin formed in the Kazakh language: abstract]. – Almaty, 2005. – 25 b. [in Kazakh]
13. Zhubatova B. Qazaq qissa-dastandaryndagy arab, parsy sozderi: filol. gyl. kand. ... avtoref. [Arabic and Persian words in Kazakh Kissa-sagas: abstract]. – Almaty, 2001. – 21 b. [in Kazakh]
14. Quran karim. Qazaqsha tusindirmeli audarma [The Holy Quran. English explanatory translation] / zhaupty red.: Q. Bagashar, A. Auezhanuly; aud.: A.B. Akimhanov, N.S. Anarbaev. – Almaty: Daur, 2020. – 624 b. [in Kazakh]
15. Qaliev G., Bolganbaev A. Qazirgi qazaq tilinin leksikologiasy men frazeologiasy: oqulyq [Lexicology and phraseology of the modern Kazakh language: textbook]. – Almaty: Ana tili, 2003. – 242 b. [in Kazakh]
16. Azyly K., Akpynar A., Patyhan F. Tipologia kolichestvennyh opredelitelei “mnozhesto, izbytok, chrezmernoe” v drevnetiurkskih iazykah [Typology of quantitative determinants “multiple, excess, excessive” in ancient Turkic languages] // Turkologia. – 2022. – №4 (112). – B. 42–73. [in Russian]
17. Ölmez M. Devam Eden Çalışmalar: Eski Türkçenin Kısa Sözlüğü ile Uygurcanın Sözlüğü Üzerine Notlar [Turkish Dictionary of Uighur and a Short Dictionary of Old Turkic with Notes on the Dictionary of Uyghur] // International Journal of Old Uyghur Studies. – 2021. – №3/1. – P. 95–122. [in Turkish]
18. Amangalieva A.E., Bekmasheva A.N. Rabguzidin «Qisas-ul-anbia» shygarmasyndagy onomastikalyq kenistik («Adam ata-Haua ana» qissasy negizinde) [Onomastic space in rabguzi's work “Kisas-ul-Anbiya” (based on the fable “Adam-Eve”)] // Keruen. – 2022. – №4, 77-tom. – B. 189–199. <https://doi.org/10.53871/2078-8134.2022.4-15> [in Kazakh]

UDC 81'342; IRSTI 16.21.37

<https://doi.org/10.47526/2025-2/2664-0686.198>G. KUSSEPOVA¹, G. BEISEMBAYEVA², L. KUSSEPOVA³¹Lecturer of L.N. Gumilyov Eurasian National University
(Kazakhstan, Astana), e-mail: kussepova_gt_2@enu.kz²PhD, Acting Associate Professor of L.N. Gumilyov Eurasian National University
(Kazakhstan, Astana), e-mail: vip.beysymbaeva@list.ru³Senior Lecturer of L.N. Gumilyov Eurasian National University
(Kazakhstan, Astana), e-mail: kussepova_lt@enu.kz**THE INFLUENCE OF PROSODIC FEATURES ON MEMORIZATION
(A STUDY BASED ON COURT SHOWS)**

Abstract. This study aims to analyze the impact of prosodic features on participants' perception and recall of words after watching courtroom shows. Based on the results of a survey conducted among 18 respondents with a high level of English proficiency, the study investigates and analyzes the potential influence of prosodic characteristics using quantitative, acoustic, and ANOVA-based statistical analysis. The focus was on identifying the connection between prosodic features such as intonation, pitch, and accent, and their influence on the memorization of legal and neutral terms. Two fragments of popular court shows were selected - "Sudebnyi Dela" and "Divorce Court". The results showed that legal terms were more often remembered from the Russian program, which was associated with a more formal style and accented prosodic elements, while emotionally charged statements from the American show led to the memorization of phrases unrelated to legal topics, but possessing vivid prosodic characteristics. Prosodic analysis revealed that changes in pitch, accentuation and emotional coloring increase the audience's susceptibility to certain phrases. The results highlight the role of prosody in shaping the perception of legal media programs.

Keywords: legal terminology, word recall, court shows, intonation patterns, perception.

Г. Кусепова¹, Г. Бейсембаева², Л. Кусепова³¹Л.Н. Гумилев ат. Еуразия ұлттық университетінің оқытушысы
(Қазақстан, Астана қ.), e-mail: kussepova_gt_2@enu.kz²PhD, Л.Н. Гумилев ат. Еуразия ұлттық университетінің доценті м.а.
(Қазақстан, Астана қ.), e-mail: vip.beysymbaeva@list.ru³Л.Н. Гумилев ат. Еуразия ұлттық университетінің аға оқытушысы
(Қазақстан, Астана қ.), e-mail: kussepova_lt@enu.kz**Просодикалық ерекшеліктердің тану, есте сақтау қабілетіне әсері
(сот шоуларының негізіндегі зерттеу)**

* Бізге дұрыс сілтеме жасаңыз:

Kussepova G., Beisembayeva G., Kussepova L. The Influence of Prosodic Features on Memorization (a Study Based on Court Shows) // Ясауи университетінің хабаршысы. – 2025. – №2 (136). – Б. 125–143. <https://doi.org/10.47526/2025-2/2664-0686.198>

*Cite us correctly:

Kussepova G., Beisembayeva G., Kussepova L. The Influence of Prosodic Features on Memorization (a Study Based on Court Shows) // Iasaui universitetinin habarshysy. – 2025. – №2 (136). – Б. 125–143. <https://doi.org/10.47526/2025-2/2664-0686.198>

Date of receipt of the article 05.01.2025 / Date of acceptance 30.06.2025

Аңдатпа. Осы зерттеудің мақсаты – сот шоуын көргеннен кейін қатысушылардың сөздерді қабылдауы мен есте сақтауына просодиялық ерекшеліктердің әсерін талдау. Ағылшын тілін жоғары деңгейде меңгерген 18 респонденттің қатысуымен жүргізілген сауалнама нәтижелерінің негізінде просодиялық сипаттамалардың ықпал ету ықтималдығы сандық, акустикалық және ANOVA статистикалық талдау әдістері арқылы анықталып, зерделенді. Басты назар назар интонация, сөйлеу әуезі, екпін сияқты просодиялық белгілердің арақатынасын және олардың заңды әрі бейтарап терминдерді есте сақтауына ықпалын анықтауға баса назар аударылды. Танымал сот шоуларынан екі бейне сегменті таңдалынып алынды. Олар: «Судебные дела» және «Divorce Court». Нәтижесінде орыс тіліндегі бағдарлама негізінде заң терминдері көбірек есте сақталғанын көрсетті. Ол дегеніміз формальды стильмен және екпінді просодикалық элементтер ықпалының әсері деп танылды. Ағылшын тіліндегі шоу нәтижесі эмоционалды түрде айтылған әсерлі сөздер, әсіресе құқықтық тақырыптан тыс сөздердің есте сақталуына әкелгенін көрсетті. Просодикалық талдау дыбыс ырғағының жоғары болуы, пауза және басқа да просодиялық акценттер, эмоционалды айтылған сөздер аудиторияның белгілі бір сөз тіркестерін естеріне сақтап қалуына ықпал етіп, қабылдау қабілетін арттыратынын айқындады. Зерттеу нәтижелері просодиялық ерекшеліктердің сот негізіндегі БАҚ бағдарламаларының тыңдаушыларға ықпалын көрсетеді.

Кілт сөздер: заң терминологиясы, сөздерді есте сақтау, сот шоулары, интонациялық үлгілер, қабылдау.

Г. Кусепова¹, Г. Бейсембаева², Л. Кусепова³

¹*преподаватель Евразийского национального университета им. Л.Н. Гумилева
(Казахстан, г. Астана), e-mail: kussepova_gt_2@enu.kz*

²*PhD, и.о. доцента Евразийского национального университета им. Л.Н. Гумилева
(Казахстан, г. Астана), e-mail: vip.beysembaeva@list.ru*

³*старший преподаватель Евразийского национального университета им. Л.Н. Гумилева
(Казахстан, г. Астана), e-mail: kussepova_lt@enu.kz*

Влияние просодических особенностей на запоминание (исследование на основе судебных шоу)

Аннотация. Целью данного исследования является анализ влияния просодических особенностей на восприятие и запоминание слов участниками после просмотра судебных шоу. На основе полученных результатов опроса, проведенного среди 18 респондентов с высоким уровнем владения английским языком, проведена работа по выявлению и анализу вероятности влияния просодических характеристик с помощью количественного, акустического и статистического анализа ANOVA. Основное внимание уделялось выявлению связи между просодическими характеристиками, такими как интонация, высота тона, акцент, и их влиянием на запоминание юридических и нейтральных терминов. Выбраны два фрагмента популярных судебных шоу — «Судебные дела» и «Divorce Court». Результаты показали, что юридические термины чаще запоминались из программ на русском языке, что связано с более формальным стилем и акцентированными просодическими элементами, в то время как эмоционально окрашенные высказывания из шоу на английском языке приводили к запоминанию фраз, не связанных с юридической тематикой. Просодический анализ выявил, что изменения высоты тона, акцентуации и эмоциональной окраски повышают восприимчивость аудитории к определенным фразам. Результаты подчёркивают роль просодии в формировании восприятия юридических медиапрограмм.

Ключевые слова: юридическая терминология, запоминание слов, судебные шоу, интонационные модели, восприятие.

Introduction

Interest in public perceptions of the legal system through the lens of market journalism is growing [1], [2], [3], but the prosody of colloquial speech remains understudied. Public opinion is influenced by a variety of factors, including the laws of a country as represented by journalism, as well as prosody, which encompasses the rhythm, stress, and intonation of speech, thereby conveying meaning beyond the lexical level [4], [5], [6], [7].

The work of Vinson & Ertter and Karno shows the frequent priority given to entertainment, which highlights how the dramatization of court proceedings by court participants shapes public engagement with the legal system [8], [9]. Additionally, Lorenzo-Dus emphasizes the role of emotionally charged elements in maximizing audience appeal [10], which Bond extends to the reality TV genre [11]. Building on this foundation, our aim is to analyze the prosodic features of words and phrases that were remembered by survey participants. We examined the impact of pronunciation features on their perception of legal terminology and prosody.

Since prosody is enriched with acoustic correlates that guide interpretation and these cues may vary depending on the speaker's identity, linguistic background, and situational context, we examine whether these factors are associated with participants' deeper engagement with legal discourse, thereby exploring the salience of legal terminology in participants' memory. This study expands our understanding of how prosody functions in media coverage of court shows by addressing a gap in research on the interaction between spoken language and audience perception. Specifically, this study aims to answer the following research questions:

1. Which words were memorable for participants, and to what extent are these words related to legal terminology?
2. Which prosodic features (e.g., pitch, intonation patterns, stress) were most prevalent in the words recalled by participants?
3. What differences exist between the two passages of word usage, and how does the influence of a second or third language affect participants' comprehension and recall of legal terminology?

By answering these questions, this study attempts to understand how prosody shapes audience interpretation of legal media narratives.

Literature review

Perception involves the interpretation of sensory information [12], allowing people to understand their environment [13], [14], [15]. In the context of language perception, speech serves as a connection carrying the phonemes, syllables, and words to shape our communication through meaning [16], [17], [18], [19], [20]. Theories of speech perception emphasize that speech signals function as carriers of linguistic content, which possess unique acoustic characteristics to shape listeners' experience [21], [19], [22], [23].

When people interact through spoken language, they do not simply focus on the words being conveyed, but interpret the accompanying prosodic features [24], [25], [26], [27] as intonation, stress, and rhythm. The medium of speech – its tonal qualities, dialectal variations, and emotional inflections – can become an object of perception in its own right [28]. Clayards et al. note, “The prediction for speech perception is that listeners should be sensitive to the entire probability distribution of acoustic–phonetic cues for a word and the precision or amount of certainty about a word that a particular cue provides should be inversely proportional to the variance of that cue for that word” [29:804]. This underscores the importance of considering both the acoustic properties of

speech and the cognitive processes involved as listeners navigate the complexities of language perception.

Research methods and materials

We used quantitative, qualitative and statistical research methods to investigate the prosodic features that could influence the recall of words while watching court shows. We conducted a survey containing 2 questions based on two video extracts, collected words through selective method and carried out prosodic analysis using the PRAAT program. Quantitative analyses were carried out using ANOVA to assess the differences in the frequency of noticeable words. Participants, tasks, materials, and experimental setup are detailed below.

Data collection

We collected data using a survey designed to collect a list of words that participants found memorable. The study attempted to examine the role of prosodic features of words by linking participants' perceptions of word memorability to acoustic characteristics.

Participants

A total of 18 Kazakh participants participated in the study, all of whom were fluent in Kazakh and Russian due to the bilingual environment in Kazakhstan. In addition, all participants were English language specialists and had a high level of language proficiency (B2 level or higher). Due to the specificity of the language environment in Kazakhstan, the participants' bilingualism in Kazakh and Russian was considered a natural part of their language profile, and an additional check for additional language training was not required.

The age of the participants ranged from 18 to 35 years (mean 19.33, median 19). Most of the participants were students of linguistics or related specialties. All participants reported using both Kazakh and Russian in their daily lives, while their exposure to English varied depending on their academic focus. Given that Kazakh and Russian differ significantly in their prosodic and phonological systems, the fact that the participants were exposed to both languages from an early age, and also given that Russian is often considered the dominant language in certain contexts [30], differences in language dominance were not considered problematic for research. All participants provided detailed information about their linguistic background, including their degree of bilingualism and language use. Because the previous results did not show clear evidence that participants' specific language profiles influenced their perception of prosody in the experiment, these factors were not further analyzed.

Ethical considerations

The survey was conducted following ethical principles to protect the rights and well-being of participants. We obtained informed consent from students before conducting the survey, ensuring that all participants were at least 18 and willing to take the survey. They were informed that participation was completely voluntary and that they had the right to refuse or withdraw from the survey at any time without any adverse consequences. The identity and confidentiality of the participants were strictly protected throughout the process. All survey results and associated data were securely stored and access was restricted to researchers. In addition, the report and related publications do not disclose personal information.

Video excerpt was obtained from two popular legal shows: the Russian court talk show "Court Cases" (<https://www.youtube.com/watch?v=1KAfv7vWzOo>) and the American reality show "Divorce Court" (<https://www.youtube.com/watch?v=OSL3Xwl0eqY>). For this study, the topic "Family Disputes" was chosen to ensure consistency in the content of the two shows, allowing for a more accurate comparison of prosodic features. Two video clips were randomly selected, ensuring that each clip contained both legal and non-legal discourse. The total duration of the viewing session was approximately 33 minutes and 30 seconds.

Survey

We provided a classroom to watch the entire court show before completing the survey. Overall, the survey had two questions including two more questions about their gender and age. The respondents were asked to watch two different court shows to identify memorable words respectively. We aimed to examine how both the linguistic content and its prosodic presentation influenced recall, highlighting the complex relationship between what is said and how it is said.

After watching the court show, students were given enough time to reflect on their responses. The entire process was structured to encourage thoughtful participation.

Results

The data for this study were collected in a university setting where 18 participants, all Kazakh-Russian bilinguals majoring in English, participated in the survey. Participants were asked to watch clips from two court shows: *Sudebnyi dela* (Russia) and *Divorce Court* (USA). The video clips were chosen to represent similar themes of family discord in both shows to facilitate comparison. Each session lasted approximately 50 minutes, of which 33 minutes and 30 seconds were devoted to video clips, allowing time for subsequent perception and recall tasks.

The data were fully transcribed, with an emphasis on phonological and prosodic features that may influence word recall. Phonetic and conversational elements were analyzed according to the conventions outlined in the linguistic transcription structures. Transcriptions were further coded for prosodic markers such as stress, intonation, and rhythm, which were thought to play an important role in shaping participants' perceptions.

The word number yielded 60 word tokens from participants' recall tasks based on their perception of both legal and non-legal terms in the court shows. Of these, 33 tokens were recalled from *Sudebnyi dela* and 27 from *Divorce Court*. A closer examination of the responses of the 18 participants revealed that the show *Sudebnyi dela* had a higher frequency of recall of legal terms, identifying 15 legal terms out of 33 words recalled, for an average of 0.83 legal terms per participant. In contrast, the show *Divorce Court* yielded only 2 legal terms out of 27 words recalled, for an average of 0.11 legal terms per participant, highlighting the higher frequency of legal terminology in the former.

This trend supports previous observations that formal prosody in legal discourse, especially in the more rigid Russian format, can enhance the salience of certain terms, making them easier to remember. This is consistent with the findings of Luchkina & Ionin that prosodic features such as intensity, duration, and pitch range vary across structural factors (e.g., word order) and referent-based factors (e.g., animacy and information status) in Russian speech. These prosodic variations likely contribute to the increased salience and memorability of certain terms in legal discourse. Furthermore, Luchkina&Ionin demonstrated that prosody can disambiguate between surface and reverse interpretations of the scope of double quantifier clauses in Russian [31]. In legal contexts, this suggests that prosodic features not only help clarify meaning, but also enhance the retention of nuanced legal terms, further reinforcing their importance in formal speech. Taken together, these studies highlight the role of prosody in enhancing the visibility and memorability of key terms in Russian legal discourse.

In a bottom-up approach, all recalled words were categorized based on their legal or non-legal nature. Legal terms were defined as those directly related to legal proceedings, such as "plaintiff," "defender," or "evict," while non-legal terms included everyday vocabulary not specific to the legal domain. For each word, its prosodic features, including stress and intonation patterns, were analyzed to assess their potential impact on recall.

The data consisted of 60 tokens found in approximately 33 minutes of courtroom recording. While this allows for comparative analysis between the two shows, the small sample size places some limitations on the reliability of our results. Future research would benefit from a larger dataset

and more diverse social interactions outside the formal courtroom setting of the show, such as informal conversations or different genres of legal media.

Excerpt 1 Result

A one-way ANOVA was conducted to assess the differences in the frequency of memorable words reported by the students compared to their occurrence in the video clips (Picture.1). The analysis revealed significant differences in the appearance numbers of words mentioned in survey and their frequency of occurrence in the excerpt.

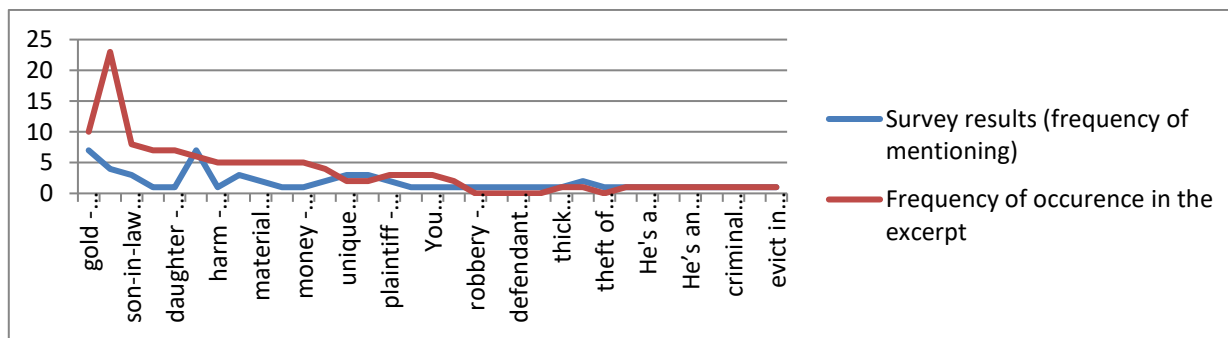

Picture. 1 - Comparison of memorable word recall between survey responses and video excerpt for Excerpt 1. The figure highlights the difference in word frequency and the number of distinct words mentioned

The results of the ANOVA showed that there was a significant effect of memorable words vs. video excerpt on the frequency of words mentioned, ($F(1, 64) = 4.60, p = 0.036$). The critical value (F) was 3.99, indicating that the difference in word recall between the survey results and the video clips is statistically significant.

The summary statistics show that students mentioned an average of 1.82 memorable words from the first group (video clips) with a total of 60 among 33 words, while video excerpt had an average of 3.55 words, making a total of 117 mentions. Notably, ten specific phrases were mentioned among the words recalled by the students appeared only once in the court show. We analyzed prosodic distinction of those phrases to learn whether the prosody or emotional impact had taken place while watching the excerpt. Moreover, participants identified four terms that are absent in the excerpt, which also may indicate to the cognitive process of their brain replacing some words with their synonymic phrases. They are “грабеж”, which might be a synonymic replacement for “кража”, “долги”, “обвиняемый” и “заявитель”.

Prosodic analysis.

We selectively excluded repetitive words. According to works of linguists words tend to be memorized easily if they frequently appear in the content. Repeated exposure enhances the recall of words due to the involvement of the episodic memory system. This supports the idea that repeated words in discourse are more likely to be remembered as their frequency increases. Xue et al. demonstrate that greater similarity in neural activation patterns across repeated learning episodes leads to better subsequent memory performance, indicating that repeated exposure to words strengthens memory, not only for retrieval but also for recognition [32]. Similarly, Oliphant confirms the repetition priming effect, where repeated words are recognized and responded to more quickly, supporting the idea that repetition enhances memory retrieval [33]. Taken together, these studies provide strong evidence that repetition enhances word learning and recognition by making repeated words more memorable. Therefore, since this repetition frequency may influence word recall, we excluded words that were repeated more frequently across videos. Thus, focusing on phrases that were repeated more frequently by participants and mentioned less frequently across

videos, or words that appeared only once per video, were selected for further prosody analysis. We hypothesized that analyzing these phrases could allow us to understand which content elements were likely to make the greatest impression and evoke associations in viewers despite their rarity.

Findings:

1. “Had to endure” (Pic.2)



Рис. 2 - “Приходилось терпеть (had to endure)”

If the phrase ‘приходилось терпеть’ (had to endure) was really said with a hint of weariness, this could be reflected in a lower volume, even intonation, and smoother transitions between words, which would correspond to displays of emotional depression. But in this passage, ‘had to’ has more pronounced amplitudes, which rather indicates that the pronunciation of this word required more energy or emphasis, whereas the word endure has more moderate fluctuations and amplitudes, but also greater intensity. The duration of the entire phrase was only 0.9674 seconds, which is quite a short time. Therefore, the prosecutor did not emphasize the phrase, but used a high tone and intonation.

2. “No one will return the jewelry” (Pic. 3)

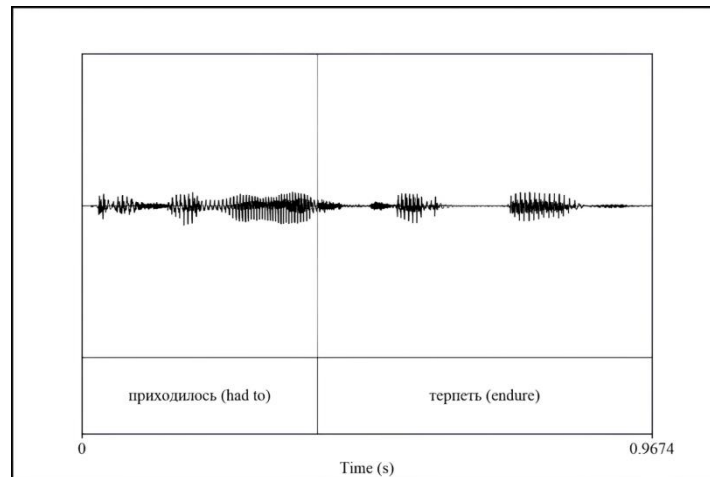

Рис.3 - “.... мои украшения никто не вернет ... (...no one will return my jewelry)”

The graph shows the pitch rises in the verb ‘вернет’. The beginning of the phrase has a relatively flat pitch (plateau) and moderate amplitude, which we think indicates a neutral or calm tone, but from ‘ни-никто не вернет’ (no-nobody will return) onwards there are more changes in

pitch, as the doubling of the negative (ни-никто) and the rise in pitch on ‘вернет’ heighten the dramatic nature of the statement.

3. “Such an idiot that he pawned it to the pawnshop” (Pic 4)

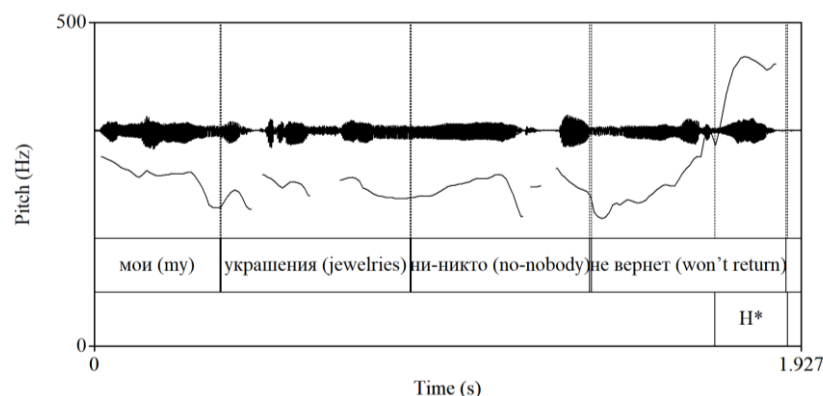
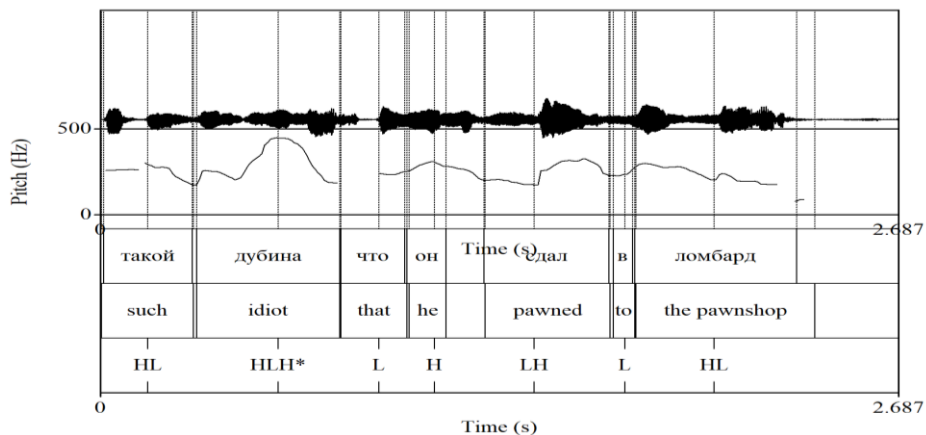

Fig. 4 - “Такой дубина что он сдал в ломбард (Such an idiot that he pawned them to the pawnshop)”

The initial part of the phrase ‘такая’ (such) has a relatively stable pitch, suggesting a neutral emphatic tone. However, there is a noticeable increase in pitch change with ‘дубина’ (idiot), and some increase around the verb ‘сдал’ (pawned). We suggest that the increased pitch variation emphasizes the speaker’s disapproving tone. Overall, the phrase structure with sharp changes in pitch heightens the emotional expression, conveying a sense of irritation. The use of an accusatory tone in ‘что он сдал’ (that he pawned) and the final fall in pitch in ‘ломбард’ (pawnshop) further adds to the tone of resignation, emphasizing the speaker’s judgmental stance.

4. “Lost control” (Pic.5)

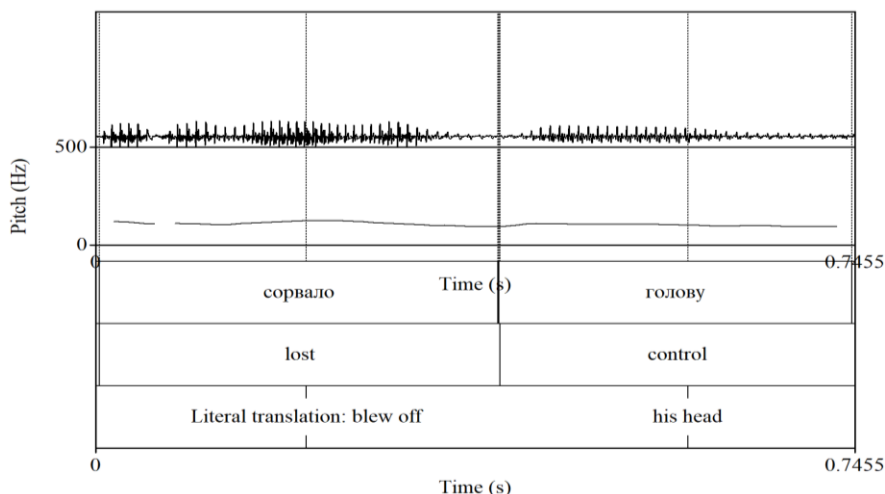

Fig.5 - “Сорвало голову (lost control)”

In this graph we notice a relatively even tone throughout the phrase. The phrase with ‘сорвало голову’ maintains a steady and some slightly elevated tone in some places. We consider it indicates a calm, matter-of-fact delivery rather than an emotional one. The steady tone implies the

phrase is delivered in a controlled manner. Despite the reserved intonation, listeners might have perceived the situation emotionally, which is why this phrase has been listed in the survey results.

5. In a state of temporary insanity (Pic.6)



Рис.6 - “Как будто в состоянии аффекта (as if in a state of temporary insanity)”

The graph shows a subtle rise in pitch on the word ‘как будто’, indicating the hypothetical nature of the statement. The beginning of the phrase with “как будто” shows a high-low (HL) tone, followed by a gradual rise in pitch. As the phrase moves into ‘в состоянии’, the pitch levels out, maintaining a relatively plateau tone, indicating a neutral tone. We suppose that the rise in pitch on ‘как будто’ and the fall in pitch on ‘аффекта’ create a nuanced prosody that reinforces the dramatic nature of the situation. The reason why listeners focused on this phrase may be related to the emotional context created before and after it, where the respondent uses words with different high intonations.

6. “Criminal record” (Pic.7)

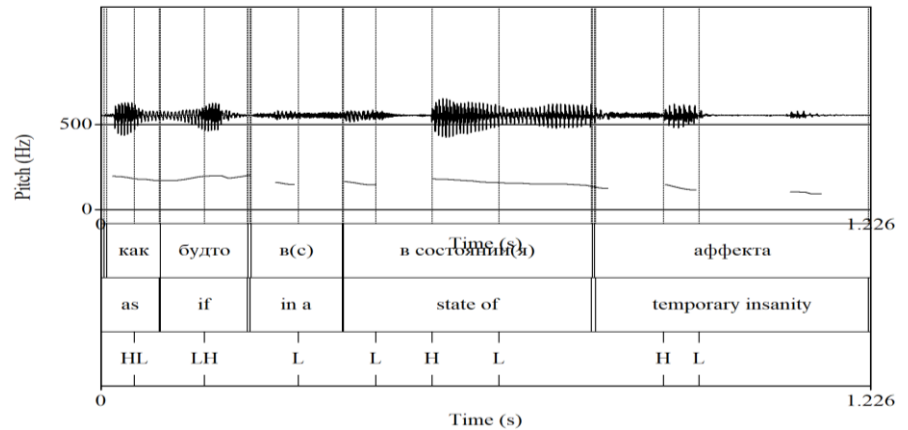

Рис.7 - “У вас теперь судимость (Now you have a criminal record.)”

The graph reveals a clear pitch shift and time lengthening on the word ‘судимость’ with the opening phrase ‘У вас теперь’ maintaining a relatively shift on level tone. We think that the judge used the deliberate emphasis of “Вас” pronounced with high intensity to highlight the gravity of this term. The fluctuating pitch might amplify the seriousness of the message, underscoring the weight of the phrase within the sentence structure. The controlled pitch rise on specific words,

followed by a final pitch drop, creates a tone that combines emphasis with nuanced disapproval. This pattern effectively conveys the judge’s subtle emotional stance, reflecting both judgment and the gravity of the situation.

7. “My claim” (Pic.8)

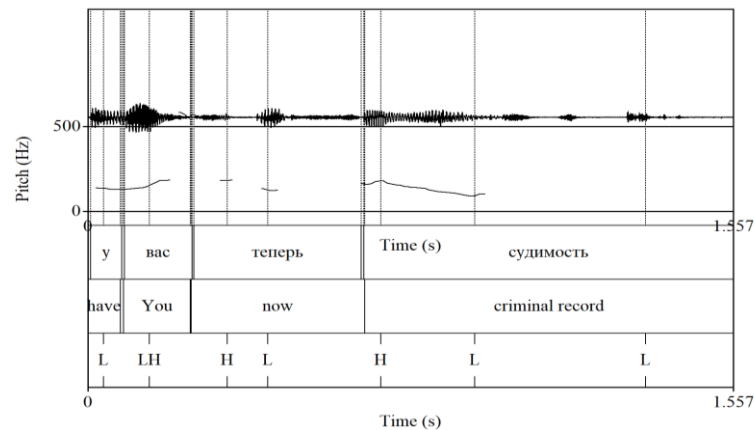
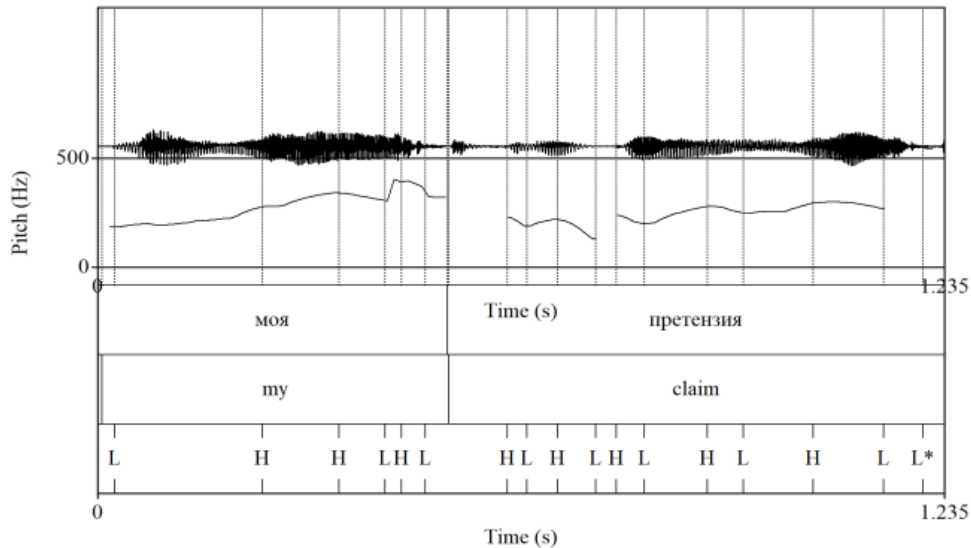

Fig.8 - “Моя претензия (My claim)”

The graph shows a distinct tone structure in the phrase ‘моя претензия’ where the word “my” begins with a lower pitch and rises slightly, likely to emphasize personal ownership. In ‘претензия’ the tone oscillates between high and low tones across syllables, indicating increased emphasis on the “претензия”, adding a dynamic quality to the speaker’s intonation. We suggest that this alternation indicates the importance of the word. Together, the initial rise, tonal change, and final fall create a tone that conveys confidence and a firm stance, effectively emphasizing the speaker’s intent to assert the legitimacy or seriousness of their claim.

8. “Толстая цепочка” (Pic.9)

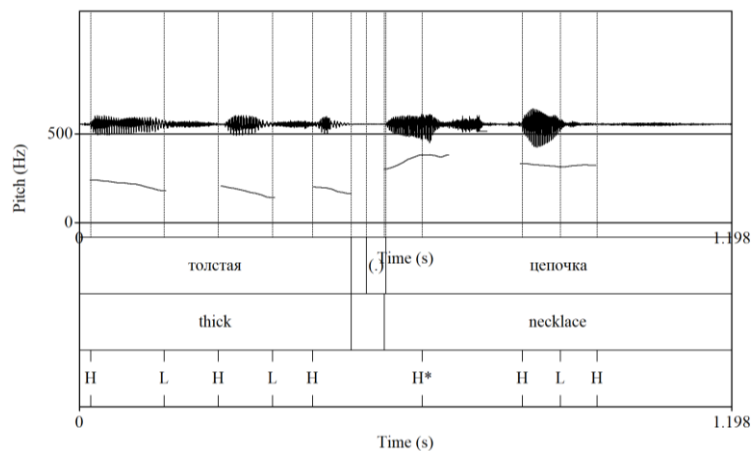

Fig.9 - “Толстая цепочка (a thick necklace)”

In this phrase, ‘толстая’ begins with a slight high pitch on the first syllable, followed by lowering the tone for the rest of the word, indicating an initial stress that may draw attention to the

descriptive quality of it. Moving to ‘цепочка’, the pitch keeps a high plateau across. This pitch pattern highlights it as the key part of the phrase. The overall structure with an initial rise, fluctuating pitches, and a strong final high tone, we suggest it is an emphasis on both the attribute and the object, perhaps conveying a tone of importance.

9. “Неудачного брака” (Pic.10)

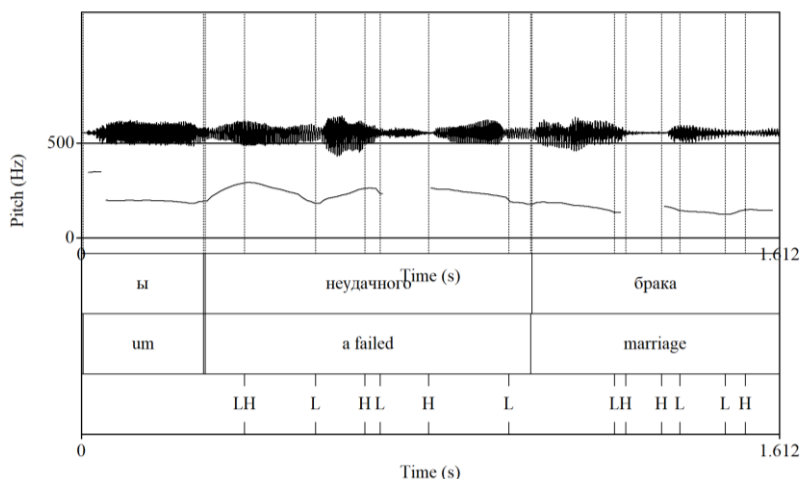

Fig.10 - “...неудачного брака... (a five-year failed marriage)”

The phrase begins with “um,” which has a low pitch, suggesting a neutral tone at the beginning, moving to ‘неудачного брака’, where the pitch fluctuates with a combination of slight low and high tones, suggesting an emphasis on this word. We suggest that this tonal variation reflects an expressive delivery, conveying disappointment. In ‘брака’, the pitch returns to a stable level, ending the phrase on a final low pitch that reinforces the sense of closure. The fluctuating pitch effectively emphasizes the speaker’s emotional stance toward the concept of a failed marriage.

Moreover, the phrase ‘выселить цивилизованно’ is not directly present in the dialogue, but was likely cognitively inferred by the survey participants based on similar statements. The dialogue mentions key phrases such as: “Вот, у вас было два варианта. Цивилизованный и преступный” which highlight the dilemma of choosing between a law-abiding, decent approach and the opposite, ‘criminal’ way. Such phrases set the context, suggesting that eviction can and should take place within the framework of civilized methods, contrasting the ethical and illegal approaches.

In addition, the statement “Во-вторых, вы можете выселить их как бывших членов своей семьи из квартиры, которое принадлежит вам” suggests a civilized approach to resolving family conflicts, suggesting the use of legal measures to evict from your property. This formal tone continues in the next sentence: “К ней предъявлять требования, попробовать эти деньги взыскать и опять же через суд выселить свою бывшую супругу из своей квартиры. Цивилизованно, надо решать вопросы”. Here, the expression ‘you need to resolve issues in a civilized manner’ reiterates the importance of observing the law and respect even in emotionally difficult situations, which may have subconsciously formed the participants’ idea of ‘eviction in a civilized manner’. Moreover, some phrases mentioned by respondents were absent in the extract, we suppose this is matter of cognitive substitution of some words. For example, the word “грабеж” might be indicated to “кража”. “Долги”, “обвиняемый”, “истец” might be the result of formulating the overall situation happened in the video extract situation. Overall, the analysis highlighted the importance of prosodic features and emotional engagement in listener’s perception.

Excerpt 2 Results

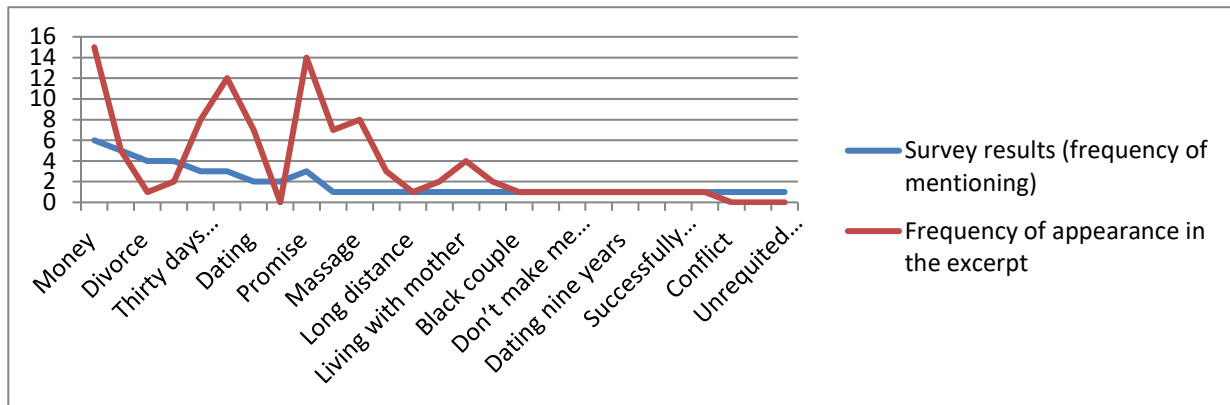

Pic. 11 - Comparison of memorable word recall between survey responses and video excerpt for Excerpt 2. The figure illustrates the trends in word frequency and participant recall in the second survey

The second excerpt (Pic.11) ANOVA results showed that there was no significant effect of memorable words compared to video excerpts on word frequency ($F(1, 52) = 3.37, p = 0.072$). The critical value (F) was 4.03, indicating that the difference in word recall between the survey and video clips did not reach statistical significance. Summary statistics show that participants mentioned an average of 1.85 memorable words from the first group (video clips), for a total of 50 mentions among 27 words, while the video clip had an average of 3.56 words, for a total of 96 mentions. Compared to the first survey results, respondents recalled seven phrases that appeared only once in the second excerpt as well. In an analysis of the results from the “Divorce Court” show, six phrases were mentioned only once in the excerpt, but memorized by the respondents. Word substitution took place in this survey. We suppose that this might be the result of understanding the overall context conveying the emotional situation.

Prosodic analysis

The findings of works of Paulmann&Pell, Bennett et al., and Schirmer& Gunter contextualize with this research as they highlight the role of prosody in memory retrieval. Paulmann&Pell finds that both prosody and semantic context predict subsequent emotional judgments, consistent with participants’ recall of contextually inferred phrases that are not directly spoken in the divorce court show [34]. The emotional tone of the interactions influence participants to recall phrases that resonated with underlying emotional themes. Similarly, Herrera Bennett et al. demonstrate that nonverbal cues such as gestures and body language act as retrieval mechanisms for memory [35]. In divorce court shows visual elements such as facial expressions and emotional gestures likely support memory retrieval by helping participants remember specific words or phrases. Schirmer shows that emotional prosody influences affective memory for words even without affecting recognition memory, which explains why participants recalled emotionally charged words despite their low frequency in speech [36].

Findings:

1. “Kim Kardashian made it 72 Days” (Pic.12)

The tone in the phrase ‘72 days’ begins at a lower frequency and rises slightly toward the end, particularly around the word ‘days’, which likely emphasizes the time span, signaling its significance in the context of the phrase. The gradual rise in tone usually indicates an emphasis on duration, implying that the speaker may be emphasizing the importance of the time period. The relatively steady tone in ‘days’ as we suppose may also indicate a conclusion, which may reinforce

the certainty of the period being referred to. The gradual rise and steady fall suggest both a focus on time and a sense of resolution, which might be the reason listeners, indicated this phrase.

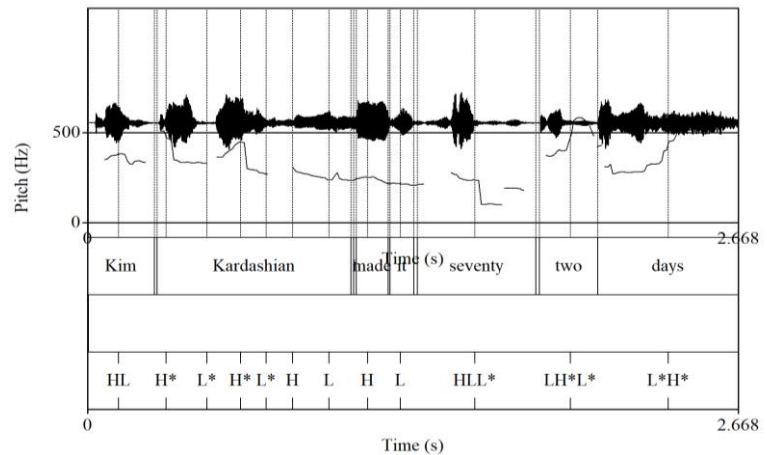

Pic. 12 - “Kim Kardashian made it 72 Days”

2. “Save My Breath” (Pic.13)

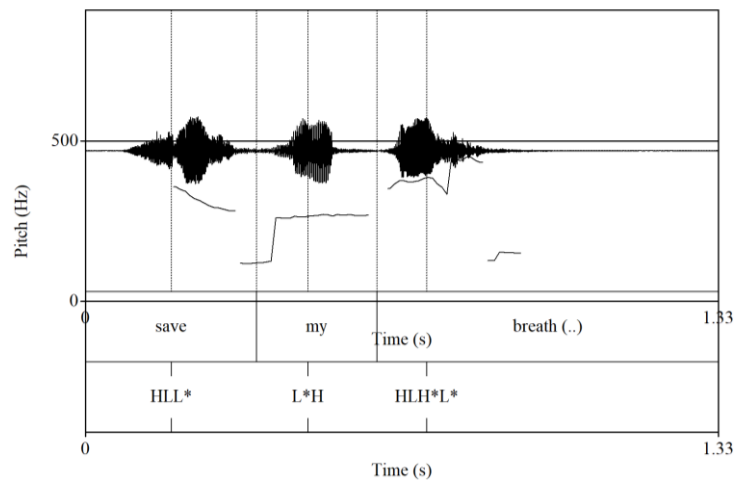

Pic.13 - “Save my breath”

The phrase ‘save my breath’ shows clear fluctuations that reflect emotional intensity, as the word ‘save’ begins with a higher pitch and falls, while “my” shows a sharp rise after L pitch, we suppose it indicates the speaker’s sense of urgency. The word ‘breath’ drops sharply in pitch, signaling a sense of finality, nevertheless, by listening to this sound, we cannot hear any softening intention of the speaker. This drop in pitch may imply a need to emphasize the significance of the action. The dramatic rise and fall in pitch suggests an emotional plea, where the judge attempts to stop their arguing by conveying irritation.

3. “A Black Power Couple” (Pic.14)

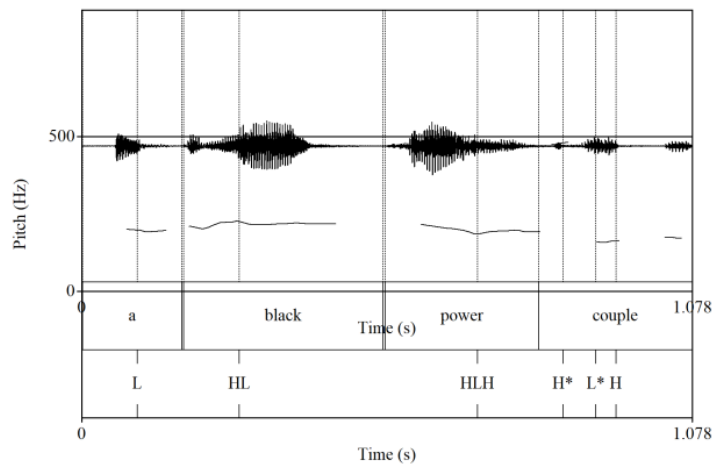

Pic.14 – “A Black Power Couple”

We suppose listeners emphasized this phrase not because of the prosodic significance, but the lexical phrase itself. It reflects the emphasis on the couple’s strength, with ‘power’ bearing the significant emotional weight in the phrase amplifying the emotional pressure that has taken place in the court show. Overall, the tone of the phrase ‘a black power couple’ shows a slight rise in pitch, but mostly remains stable with a level pitch, which may suggest a sense of grounding.

4. “Dated On and Off” (Pic. 15)

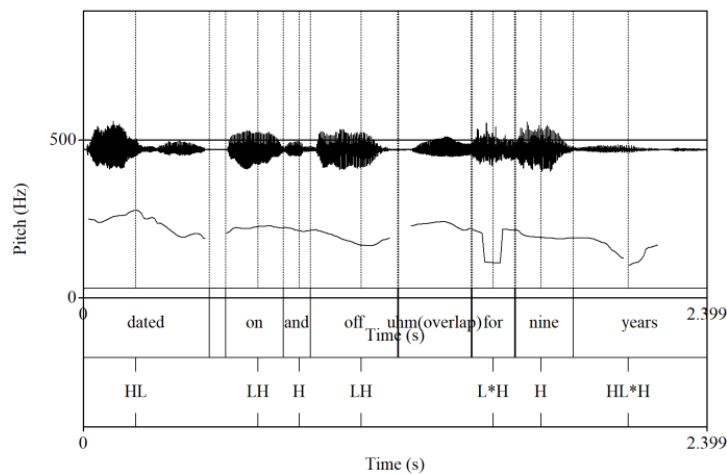

Pic. 15 - “We dated on and off for nine years”

The pitch in the phrase ‘dated on and off’ alternates significantly between high and low tones, particularly between the words ‘for nine years’. This alternating pattern between high and low tones reflects the fluctuating nature of the action being described and we suggest this contrast displaying the uncertainty, instability, and temporary situation the lady faced in the last nine years. The reinforcement of time and adding the phrase ‘on and off’ might have an influence on the survey respondents, as the highest number of participants were ‘female’ participants.

5. “Don’t Make Me Do It Again” (Pic.16)

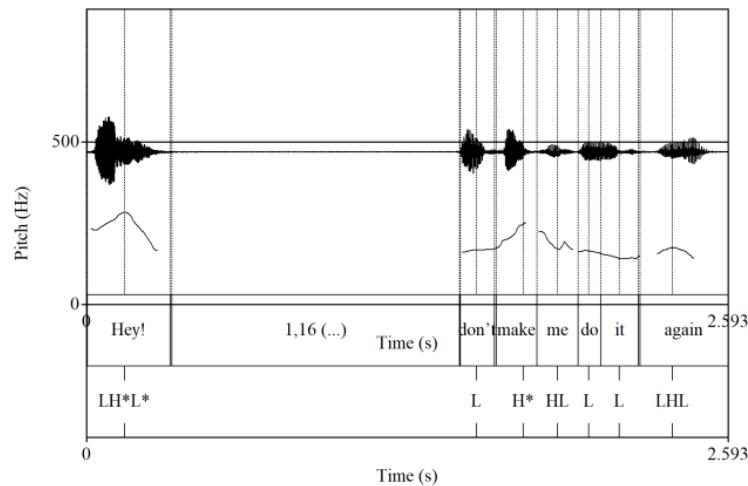

Pic.16 - “Don’t make me do it again”

In the phrase “don’t make me do it again”, we noticed significant pitch changes that reflect a strong emotional response from the speaker. The phrase begins with a rising pitch of ‘don’t’ indicating urgency or frustration, followed by the gradually rising up phrase ‘make’, which drops with later sentence words. The sharp pitch contrasts throughout the phrase indicate heightened emotional intensity. The pause after ‘Hey!’ increases the intensity, where the speaker disagrees with the actions of a couple and warns against repeating the action.

6. “Successfully married” (Pic.17)

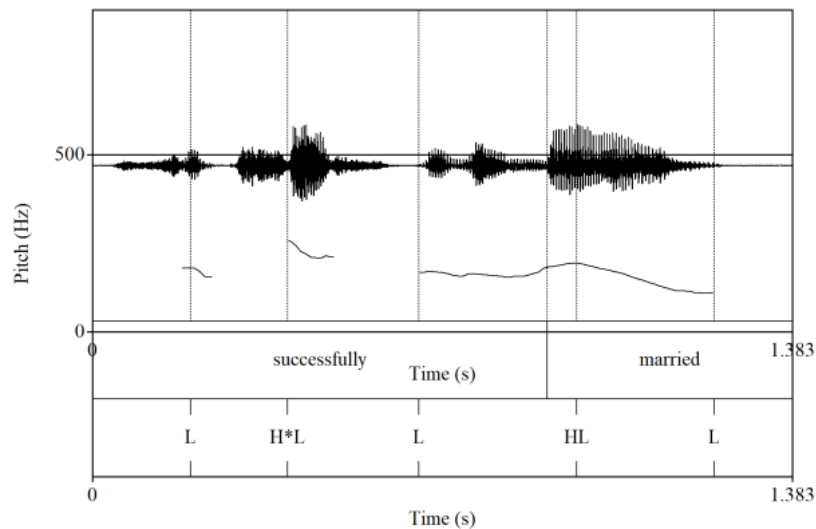

Pic.17 - “Successfully married”

In this graph, the tone is relatively steady, with slight rises and falls. The word ‘successfully’ begins at a lower pitch but increases in frequency, emphasizing the positive nature of the situation. The falling pitch toward the end of ‘married’ symbolizes L%, the conclusion of the statement. We suppose the respondents find this phrase reflecting confidence and assertion, which might have led to the memorization of this exact phrase.

7. “We skyped ...” (Pic. 18)

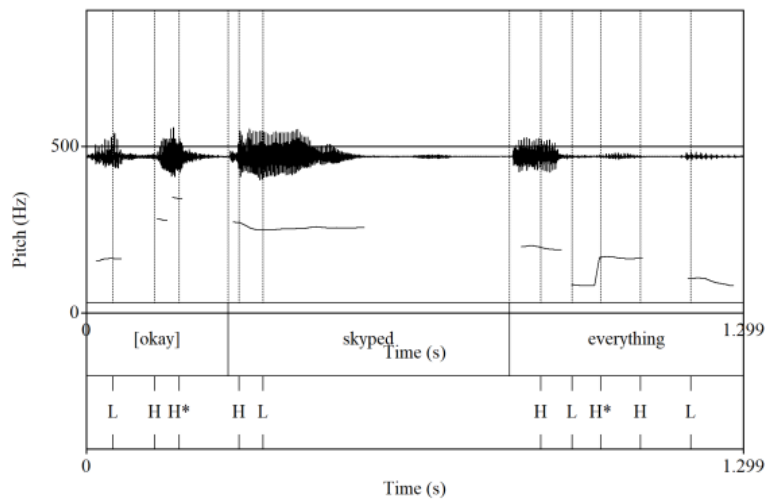

Pic.18 - “...skyped...”

A sharp drop after a rise in pitch may indicate the intention of the speaker symbolizing the weight of ‘talking through Skype all the time’, suggesting the importance of the act of skyping and the emotional impact it may have had on the speaker. However, the choice of listeners may lie on their experience, where the word ‘Skype’ might be new or intriguing. We can notice that the phrase ‘skyped’ is pronounced longer than other words, which indicates ‘*The physical lengthening of sounds and syllables has an iconic force which is more directly expressive than a purely verbal description of approval and appreciation [37:130]*’, which means the speaker intentionally pronounced it, putting high value on it.

Overall, despite their low frequency, the occurrence of the words may highlight the potential influence of distinctive prosodic features of these words. The divorce court show exhibited the heightened emotional salience characteristic of televised material, consistent with Pycha’s findings that words with distinctive features such as low frequency and clear speech style are better remembered in recognition tasks [38]. Based on the Distinctiveness Hypothesis, we propose that the distinctiveness of these words shaped by prosody and emotional context increased their likelihood of being remembered (Pic. 19).

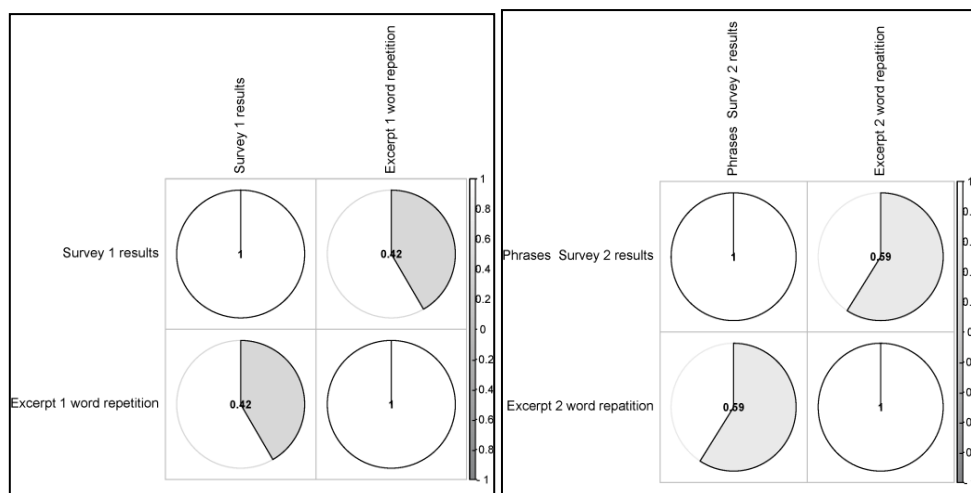

Pic. 19 - Hypothesis of correlation (www.bioinformatics.com.cn)

Discussion

Research question 1: Which words were memorable for participants, and to what extent are these words related to legal terminology? Overall, both repetitive words and words pronounced emotionally with prosodic peculiarities were most remembered by the respondents. Two court shows showed the difference in words in terms of legal and non-legal terminologies.

Research question 2: Which prosodic features (e.g., pitch, intonation patterns, stress) were most prevalent in the words recalled by participants? Almost all words were filled with prosodic features such as high pitch, fluctuating tone, pauses and stress, except some, which had a plateau pitch, but high intensity. Pitch changes were particularly significant in phrases such as “Украшения никто не вернет” and “судимость”, which showed the pitch changes associated with increased emotional emphasis, making them more memorable. Intonation patterns played an important role as well. The rising pitch and dramatic pauses in phrases such as “Save my breath” and “Don’t make me do it again” made these emotionally charged utterances stand out in memory.

Research question 3: What differences exist between the two passages of word usage, and how does the influence of a second or third language affect participants’ comprehension and recall of legal terminology? The main difference between the two segments, “Sudebnyi Dela” and “Divorce Court,” was the frequency and type of legal terms recalled by participants. The respondents could recall more legal terms from “Sudebnyi dela” than from “Divorce Court”. The first extract held more formal style of the court, while the second extract relied on emotionally charged dialogue respectively. The effect of participants’ bilingualism in Kazakh, Russian, and English did not appear to have a significant direct effect on their recall of legal terminology. However, participants’ familiarity with Russian as a formal legal language likely contributed to their ability to recall legal terms more effectively in the Russian court show.

In summary, participants’ bilingual environment did not appear to directly influence their understanding or recall of legal terminology, but their exposure to Russian legal discourse likely influenced their ability to recall legal terms more effectively in context. Additionally, the emotional prosody in Divorce Court played a more significant role in participants’ recall of non-legal, emotionally charged phrases.

Conclusion

Our results show that prosody significantly influences word recall, with notable differences between the two court shows in terms of both the legal terminology used and the prosodic features that accompany it. Our analysis of the prosodic features of memorable words revealed that pitch changes, particularly sharp rises and falls had a profound effect on how phrases were remembered. The increased emotional salience of these phrases, due to prosodic cues, contributed to their memorability.

Overall, these results provide compelling evidence that prosody plays a critical role in shaping how viewers engage with legal discourse on television. The interaction between emotional tone, prosodic cues, and the context of the show enhances the recall of certain legal and non-legal terms, thereby influencing audience perceptions of the legal system depicted in court shows.

This research did not receive any specific grant from funding agencies in the public, commercial, or not-for-profit sectors.

REFERENCES

1. Baird V.A., Gangl A. Shattering the myth of legality: The impact of the media’s framing of Supreme Court procedures on perceptions of fairness // *Political Psychology*. – 2006. – Vol. 27. – №. 4. – P. 597-614. <https://doi.org/10.1111/j.1467-9221.2006.00518.x>

2. Boda Z., Medve-Bálint G. How perceptions and personal contact matter: The individual-level determinants of trust in police in Hungary // *Policing and society*. – 2017. – Vol. 27. – №. 7. – P. 732-749. <https://doi.org/10.1080/10439463.2015.1053479>
3. Surette R., Kampe K. The media and criminal justice policy and practices // *Advancing criminology and criminal justice policy*. – Routledge, 2016. – P. 428-440. <https://doi.org/10.4324/9781315737874>
4. Fujisaki H. Prosody, models, and spontaneous speech // *Computing prosody: Computational models for processing spontaneous speech*. – New York, NY: Springer US, 1997. – P. 27-42. https://doi.org/10.1007/978-1-4612-2258-3_3
5. Dahan D. Prosody and language comprehension // *Wiley Interdisciplinary Reviews: Cognitive Science*. – 2015. – Vol. 6. – №. 5. – P. 441-452. <https://doi.org/10.1002/wcs.1355>
6. Arvaniti A. The phonetics of prosody. – 2020. – P. 1-47. [Electronic resource]. URL: <https://repository.ubn.ru.nl/bitstream/handle/2066/221313/221313.pdf?sequence=1> (date of access 28.07.2024)
7. Kurumada C., Roettger T. B. Thinking probabilistically in the study of intonational speech prosody // *Wiley Interdisciplinary Reviews: Cognitive Science*. – 2022. – Vol. 13. – №1. – P. e1579. <https://doi.org/10.1002/wcs.1579>
8. Vinson C. D., Ertter J. S. Entertainment or education: How do media cover the courts? // *Harvard International Journal of Press/Politics*. – 2002. – Vol. 7. – №4. – P. 80-97. <https://doi.org/10.1177/108118002236351>
9. Karno V. Remote Justice: Tuning in to Small Claims, Race, and the Reinvigoration of Civic Judgment // *Consciousness and Ideology*. – Routledge, 2017. – P. 325-346. <https://doi.org/10.4324/9781315259604>
10. Lorenzo-Dus N. Real disorder in the court: An investigation of conflict talk in US television courtroom shows // *Media, Culture & Society*. – 2008. – Vol. 30. – №1. – P. 81-107. <https://doi.org/10.1177/0163443708088613>
11. Bond J. The Cost of Canada's Legal Aid Crisis: Breaching the Right to State-Funded Counsel within a Reasonable Time // *Crim. LQ*. – 2012. – Vol. 59. – P. 28. [Electronic resource]. URL: https://papers.ssrn.com/sol3/papers.cfm?abstract_id=2129558 (date of access 28.07.2024)
12. Whitt R. J. Auditory evidentiality in English and German: The case of perception verbs // *Lingua*. – 2009. – Vol. 119. – №. 7. – P. 1083-1095. <https://doi.org/10.1016/j.lingua.2008.11.001>
13. Efron R. What is perception? // *Proceedings of the Boston Colloquium for the Philosophy of Science 1966/1968*. – Dordrecht : Springer Netherlands, 1969. – P. 137–173.
14. Goldstein E. B. (ed.). *Encyclopedia of perception*. – Sage, 2010. – 1179 p.
15. Bartoshuk L. M. Sensation and Perception // *The Cambridge Handbook of the Intellectual History of Psychology*. Cambridge University Press, Cambridge. – 2019. – P. 88-110. [Electronic resource]. URL: <http://sonify.psych.gatech.edu/~walkerb/classes/perception/readings/Bartoshuk-2019-history.pdf> (date of access 03.08.2024)
16. Moore B. C. J. The role of temporal fine structure processing in pitch perception, masking, and speech perception for normal-hearing and hearing-impaired people // *Journal of the Association for Research in Otolaryngology*. – 2008. – Vol. 9. – P. 399-406. [Electronic resource]. URL: <https://link.springer.com/article/10.1007/s10162-008-0143-x> (date of access 28.07.2024)
17. Altvater-Mackensen N., Fikkert P. The acquisition of the stop-fricative contrast in perception and production // *Lingua*. – 2010. – Vol. 120. – №8. – P. 1898-1909. <https://doi.org/10.1016/j.lingua.2010.02.010>
18. Remez R. E. Perceptual organization of speech // *The handbook of speech perception*. – 2021. – P. 1-27. <https://doi.org/10.1002/9781119184096.ch1>
19. Vouloumanos A. Speech Perception // *Emerging Trends in the Social and Behavioral Sciences: An Interdisciplinary, Searchable, and Linkable Resource*. – 2015. – P. 1-7. <https://doi.org/10.1002/9781118900772.etrds0315>
20. Gwilliams L. How the brain composes morphemes into meaning // *Philosophical Transactions of the Royal Society B*. – 2020. – Vol. 375. – №1791. – P. 20190311. <https://doi.org/10.1098/rstb.2019.0311>
21. Magnuson J. S., Nusbaum H. C. Acoustic differences, listener expectations, and the perceptual accommodation of talker variability // *Journal of Experimental Psychology: Human perception and*

- performance. – 2007. – Vol. 33. – №2. – P. 391. <https://psycnet.apa.org/doi/10.1037/0096-1523.33.2.391>
22. Kiefte M., Nearey T. M. Theories and models of speech perception //The Routledge handbook of phonetics. – Routledge, 2019. – P. 289-313. <https://doi.org/10.4324/9780429056253>
 23. Stilp C. Acoustic context effects in speech perception //Wiley Interdisciplinary Reviews: Cognitive Science. – 2020. – Vol. 11. – №. 1. – P. e1517. <https://doi.org/10.1002/wcs.1517>
 24. Cutler A., Dahan D., Van Donselaar W. Prosody in the comprehension of spoken language: A literature review //Language and speech. – 1997. – Vol. 40. – №2. – P. 141-201. <https://doi.org/10.1177/002383099704000203>
 25. Szczepek Reed B. Beyond the particular: Prosody and the coordination of actions //Language and Speech. – 2012. – Vol. 55. – №1. – P. 13-34. <https://doi.org/10.1177/0023830911428871>
 26. Zellers M. Prosodic variation and segmental reduction and their roles in cuing turn transition in Swedish //Language and Speech. – 2017. – Vol. 60. – №3. – P. 454-478. <https://doi.org/10.1177/0023830916658680>
 27. Kussepova G. T. et al. Verification of communicative types in the judicial public space of media discourse in the USA, Kazakhstan and Russia as a psycholinguistic marker of fact-checking //Amazonia Investiga. – 2023. – Vol. 12. – №61. – P. 131-144. <https://doi.org/10.34069/AI/2023.61.01.14>
 28. Hasse J. Places and their voices: what becomes perceptible through the audible // Annual Review of the Faculty Of Philosophy – 2022. – Vol. 47. – №1. – P. 15-26. <https://doi.org/10.19090/gff.2022.1.15-26>
 29. Clayards M. et al. Perception of speech reflects optimal use of probabilistic speech cues //Cognition. – 2008. – Vol. 108. – №. 3. – P. 804-809. <https://doi.org/10.1016/j.cognition.2008.04.004>
 30. Smagulova J. Ideologies of language revival: Kazakh as school talk //International Journal of Bilingualism. – 2019. – Vol. 23. – №3. – P. 740-756. <https://doi.org/10.1177/1367006916684920>
 31. Luchkina T., Ionin T. The effect of prosody on availability of inverse scope in Russian //Formal Approaches to Slavic Linguistics. – 2015. – Vol. 23. – P. 418-437.
 32. Xue G. et al. Greater neural pattern similarity across repetitions is associated with better memory //Science. – 2010. – Vol. 330. – №6000. – P. 97-101. <https://doi.org/10.1126/science.1193125>
 33. Oliphant G. W. Repetition and recency effects in word recognition //Australian Journal of Psychology. – 1983. – Vol. 35. – №3. – P. 393-403. <http://dx.doi.org/10.1080/17470211003687546>
 34. Paulmann S., Pell M. D. Contextual influences of emotional speech prosody on face processing: How much is enough? //Cognitive, Affective, & Behavioral Neuroscience. – 2010. – Vol. 10. – №2. – P. 230-242. <https://doi.org/10.3758/CABN.10.2.230>
 35. Herrera-Bennett A. et al. Emotion-modulated recall: Congruency effects of nonverbal facial and vocal cues on semantic recall //Collabra: Psychology. – 2022. – Vol. 8. – №1. – P. 31601. <https://doi.org/10.1525/collabra.31601>
 36. Schirmer A., Gunter T. C. Temporal signatures of processing voiceness and emotion in sound //Social cognitive and affective neuroscience. – 2017. – Vol. 12. – №6. – C. 902-909. <https://doi.org/10.1093/scan/nsx020>
 37. Reed B. S., Reed B. S. Prosody in conversation //Prosodic orientation in English conversation. – 2007. – P. 1-32. [Electronic resource]. URL: <https://library.uc.edu.kh/userfiles/pdf/28.Prosodic%20orientation%20in%20English%20conversation%20.pdf> (date of access 28.07.2024)
 38. Pycha A. Phonological and morphological roles modulate the perception of consonant variants //Linguistics Vanguard. – 2021. – Vol. 7. – №1. – P. 1-9. <https://doi.org/10.1515/lingvan-2020-0025>

UDC 81'373.43: 811.512.122; IRSTI 16.41.99
<https://doi.org/10.47526/2025-2/2664-0686.199>G.A. ABENOVA *Lecturer of Korkyt Ata Kyzylorda University
(Kazakhstan, Kyzylorda), e-mail: gumanai@mail.ru***BASIC WAYS OF FORMATION OF NEOLOGISMS IN THE MODERN KAZAKH LANGUAGE**

Abstract. In the vocabulary of the modern Kazakh language, there is an active process related to the emergence of many new words in the era of globalization because of the need for words verbalizing new knowledge that appeared in various spheres of public life due to the development of market relations, the intensification of cultural and political contacts, and the emergence of new sciences and nanotechnologies. All of these factors contributed to the “neological boom”. This article studies neologisms in the Kazakh language, replenished by internal and external sources. The purpose of this scientific work is to classify neologisms, identify methods of derivation, and identify the frequency of their use in the speech of language personalities. In this scientific work, neologisms of the national language are described and classified, the ways of their formation are revealed, the degrees of competence of individuals in new words are revealed, conclusions are drawn about the novelty of neologisms, the applicability of certain types of nomination, and the ways of formation. The work results have theoretical significance for the development of Kazakh linguistics since they contribute to developing the theory of a new word in linguistics. The main research methods are socio-linguistic monitoring to identify the degree of competence of native speakers, a psycholinguistic experiment, a questionnaire survey, and participant observation.

Keywords: new word uses, lexical and semantic approach to word formation, neology, cognitive character, a series of words from steam.

Г.Ә. Әбенова

*Қорқыт ата атындағы Қызылорда университетінің оқытушысы
(Қазақстан, Қызылорда қ.), e-mail: gumana@mail.ru***Қазіргі қазақ тіліндегі неологизмдердің жасалуының негізгі жолдары**

Аңдатпа. Қазіргі қазақ тілінің сөздік құрамында нарықтық қатынастардың дамуына, мәдени және саяси байланыстардың күшеюіне, сондай-ақ жаңа ғылымдар мен нанотехнологиялардың пайда болуына байланысты қоғамдық өмірдің әртүрлі салаларында пайда болған жаңа білімді вербализациялайтын сөздерге қажеттілікке байланысты жаһандану дәуірінде көптеген жаңа сөздердің пайда болуымен байланысты белсенді процесс байқалады. Осы факторлардың барлығы «неологиялық серпіліске» ықпал етті. Бұл мақала

* **Бізге дұрыс сілтеме жасаңыз:**

Abenova G.A. Basic Ways of Formation of Neologisms in the Modern Kazakh Language // *Ясауи университетінің хабаршысы*. – 2025. – №2 (136). – Б. 144–154. <https://doi.org/10.47526/2025-2/2664-0686.199>

* **Cite us correctly:**

Abenova G.A. Basic Ways of Formation of Neologisms in the Modern Kazakh Language // *Iasau universitetinin habarshysy*. – 2025. – №2 (136). – Б. 144–154. <https://doi.org/10.47526/2025-2/2664-0686.199>

Date of receipt of the article 05.10.2024 / Date of acceptance 30.06.2025

ішкі және сыртқы көздер арқылы жасалатын қазақ тіліндегі неологизмдерді зерттеуге арналған. Бұл ғылыми жұмыстың мақсаты неологизмдерді жіктеу, олардың қалыптасу жолдарын анықтау және тілдік тұлғалардың сөйлеуінде оларды қолдану жиілігін анықтау. Бұл ғылыми жұмыста ұлттық тілдегі неологизмдердің сипатталуы және олардың жіктелуі, неологизмдерді қалыптастыру тәсілдері, жаңа сөздердегі жеке тұлғалардың құзыреттілік дәрежелері анықталған, неологизмдердің жаңалығы, номинацияның белгілі бір түрлерінің қолданылуы туралы қорытынды жасалған. Жұмыс нәтижелері қазақ тіл білімінің дамуы үшін теориялық мәнге ие, өйткені олар лингвистика саласындағы жаңа сөз теориясының дамуына ықпал етеді. Зерттеудің негізгі әдістері ана тілінде сөйлейтіндердің құзыреттілік дәрежесін анықтаудан тұрады. Осы мақсатта әлеуметтік-лингвистикалық мониторинг, психолингвистикалық эксперимент, сауалнама және қатысушыларды бақылау жүргізілді.

Кілт сөздер: жаңа сөз қолданыстар, сөзжасамның лексикалық-семантикалық тәсілі, неология, танымдық сипат, будан сөздер қатары.

Г.А. Абенова

*преподаватель Кызылординского университета имени Коркыт ата
(Казахстан, г. Кызылорда), e-mail: gumana@mail.ru*

Основные способы образования неологизмов в современном казахском языке

Аннотация. В словарном составе современного казахского языка наблюдается активный процесс, связанный с появлением множества новых слов в эпоху глобализации из-за потребности в словах, вербализующих новые знания, которые появились в различных сферах общественной жизни в связи с развитием рыночных отношений, интенсификацией культурных и политических контактов, а также появление новых наук и нанотехнологий. Все эти факторы способствовали “неологическому буму”. Данная статья посвящена изучению неологизмов в казахском языке, пополняемому за счет внутренних и внешних источников. Целью данной научной работы является классификация неологизмов, выявление способов их образования и выявление частоты их употребления в речи языковых личностей. В данной научной работе описаны и классифицированы неологизмы национального языка, выявлены способы их образования, выявлены степени компетентности отдельных лиц в новых словах, сделаны выводы о новизне неологизмов, применимости определенных видов номинации и способах образования. Результаты работы имеют теоретическое значение для развития казахского языкознания, поскольку способствуют развитию теории нового слова в области лингвистики. Основными методами исследования являются социолингвистический мониторинг с целью выявления степени компетентности носителей языка, психолингвистический эксперимент, анкетный опрос и наблюдение за участниками.

Ключевые слова: новые словоупотребления, лексико-семантический способ словообразования, неология, познавательный характер.

Introduction

The relevance of this article is due to the need to study active processes in the vocabulary of the modern Kazakh language, related to the emergence of a multitude of new words in the era of globalization because of the need for words verbalizing new knowledge that appeared in different spheres of public life due to the development of market relations, the intensification of cultural and political contacts, and the emergence of new sciences and nanotechnologies [1, p. 1318]. All of these factors contributed to the “neological boom” since new words are formed in all languages. The formation of new words is especially intensive during periods of various fundamental changes

in society. The process of neologization is characteristic of all national languages to some extent. In this regard, the interest of domestic and foreign scientists has increased. New words are actively studied in scientific papers [2, p. 409].

The problem's urgency also concerns resolving several contradictions in this sphere. First, the contradiction between the processes of constant formation of new words and the slow pace of their scientific processing and description, since there is still no clear definition of new words, the sources of causes of the emergence of neologisms in different languages have not been identified, and their complete classification is lacking. The second contradiction arises upon linguists' commitment to compile a unified classification of neologisms, but many works provide classifications of neologisms on various grounds [3, p. 641].

The third contradiction arises from the desire of native speakers, scientists, and writers to preserve standards of the language when new words are generated, but in practice, this desire is not implemented, since, at the current stage of the language functioning, traditional word-formation models are modified due to the pragmatic need of native speakers to create emotional-evaluative formations used to characterize a person, to express the speaker's intentions. Therefore, new words are also formed based on jargon, colloquial literary language, and vernacular. The tendency of language toward the formation of non-normative neologisms and their use is due to shifts in the consciousness of people involved in market relations and the influence of mass culture, which is characterized by the violation of the literary language. In the modern era, the facts of speech hooliganism (foul language) and speech fraud are becoming a linguistic norm. Therefore, Sablina's comment seems to be fair. This issue is especially relevant at the turn of the century when one can observe the liberation of native speakers, the weakening of the "internal censor", and, as a result, an abundance of all kinds of neologisms [4, p. 1009].

All these phenomena in the field of neology require description, systematization, and classification. Therefore, this article aims to identify new words in the Kazakh language, systematize and classify them according to word formation, and describe the types of new word-formation models used to form new words.

Research methods and materials

The sociolinguistic monitoring methods and questionnaire survey were based on concepts such as a native speaker's perception of a new word, understanding of its meaning, the degree of its use, and lexical competence, expressed in his/her ability to distinguish new words from common neologisms, occasionalism, and potential words.

The participant observation method is used to observe the speech of native speakers to sample new words used by individuals in their speech. The authors conducted a psycholinguistic experiment to determine the respondents' reaction to words – stimuli (new words) to determine the nature of the relationship between independent variables (nationality, age, educational level) and dependent variables that change depending on age, academic level, and linguistic competence.

The research objectives are as follows: 1) identification, description, and systematization of new words that have appeared in the Kazakh language in the last two or three years and have not been recorded in dictionaries; 2) classification of neologisms by type; 3) classification of neologisms by the method of their formation.

The article has theoretical significance since it explains the Kazakh language's neologisms and describes their types. It can contribute to the development of the denotative and lexicographic theory of Kazakh linguistics.

To achieve this goal, the factual material was collected through sociolinguistic monitoring and a psycholinguistic experiment, the observation method to identify the frequency of the use of neologisms in the speech of native speakers, recognizing new words and understanding them [5, p. 119]. The number of respondents involved in the survey was 200 people. Their selection parameters

were nationality, age, education, and profession. The purpose of the survey is to determine the corpus of new words.

Results and discussion

The problem of classifying neologisms is currently one of the most important objectives of modern linguistics. Since there is still no complete classification of neologisms, the ways of forming innovations are not clearly described. Moreover, the definition of new words has not yet been clarified since linguistics has a terminological disorder in neology.

According to Kotelova, neologisms are new linguistic units in the linguistic sphere and did not exist in the previous period in the same language, sublanguage, and linguistic sphere. At the same time, neologisms mean new words, new meanings of words, and fixed collocations of phraseological and non-phraseological nature [6, p. 53]. According to Alatorseva, new words, meanings, and combinations are defined as new formations of this period, external and internal borrowings, and words and word combinations that became relevant in the specified period [7, p. 127]. In this definition, neologisms are understood broadly since they are considered new words and borrowings from internal and external resources of the language, such as borrowings from other languages, other forms of language existence, jargon, and vernacular. Therefore, Belkova considers as neologisms the words created to denote a brand-new meaning or concept in new areas of knowledge and the words that have come into the literary language [8, p. 43].

As can be seen, most researchers refer to neologisms as the new words formed for nominating new phenomena; the uncertainty of the interpretation of the term "neologism" is due to a different understanding of the essence of the novelty of a word, but also because they are studied in various aspects, such as:

- semantic-derivational, semasiological aspect;
- linguocultural aspect;
- cognitive-nominative aspect.

The classification of neologisms is also carried out on different grounds. Therefore, Rubleva et al.'s work attempted to generalize the classification of neologisms and identify their differential features [9, p. 116].

In this article, the classification of neologisms proposed by these researchers is supplemented, and new differential features are identified. A more complete classification of neologisms is provided due account for new differential features of neologisms, such as:

1) a degree of neologism novelty. In this case, the authors distinguish between absolute neologisms (updated vocabulary) and relative neologisms [10, p. 91];

2) a type of new language unit. Kotelova divides neologisms into: a) neologisms denoting a new reality; b) neologisms denoting an old reality, c) neologisms denoting an up-to-date reality, d) neologisms denoting an outgoing reality, e) neologisms denoting non-existent hypothetically presented realities [11, p. 9]. According to Popova, the following types of neologisms are distinguished: neolexemes, neophrasemes [12, p. 68];

3) a degree of novelty of the meaning and form of neologism. Based on this feature, Zobotkina distinguishes three types of neologisms: a) proper neologisms (the novelty of the form is combined with the novelty of the content), b) transnominations (the novelty of the word form is combined with the meaning that had already been expressed previously by another form), c) semantic innovations or reframes (the new meaning is indicated by the form that already exists in the language) [13, p. 42]. Herberg also considers three types of neologisms: new lexemes (Neulexeme), new schemes (Neusememe) and transnominations [14, p. 44];

4) classification of neologisms by condition of creation, it distinguishes general linguistic and individual innovations;

5) stylistic and nominative innovations differ by the purpose of creation [15, p. 73];

6) classification of new words by their functions. Belkova distinguishes neologisms-occasionalisms, periphrastic and phraseological neologisms by expressive functions performed; neologisms-agnonyms are distinguished by advertising function performed; neologisms-euphemisms are distinguished by diagnosing function [8, p. 46]. The diagnostic function of neologisms allows determining the time of the word functioning, the era when it was most effective [15, p. 74];

7) classification of new words by sources of their occurrence. Barlybaev distinguishes two sources of occurrence of new words: 1) a common linguistic source of innovations, 2) a dialectal source [16, p. 62]. Belkova points to another source of neologisms – Internet resources [8, p. 46];

8) by the method of formation. New words are currently emerging in a variety of ways. Misuno's classification points to the following ways of neologisms formation: affixation; word composition; abbreviation; semantic derivation; conversions; borrowings [17, p. 255].

The study of neologisms that have recently appeared in the Kazakh language allows making a classification of neologisms based on four differential features:

- the degree of novelty;
- the way of formation: new words formed within the framework of an internal source – the literary language;
- innovations that have appeared through extra-literary sources (dialects, vernacular, jargon, argot);
- neologisms, borrowings from other languages and the ones formed on their basis.

The psycholinguistic analysis of perception and recognition of new words showed that new dialect words occurred due to speakers' desire to clarify something, to enrich their speech with expressive means, in particular, with the use of synonyms (dialectisms-neologisms), for example, the words *ugly*, *unremarkable*, *unattractive* in the literary language are sometimes expressed by the word *ajarsız* (*ugly*) in Kazakh dialects and subdialects. The word *janküyeris* used in some places as *süyeremen* – an amateur. Kadyrkulov considers that currently, one can talk about the revival of dialect words. Due to the peculiarities of the local language, some dialects acquire a new applicable meaning while searching for alternatives to new words [18, p. 41]. For example, the dialect word *egemen* has now risen to the level of the literary language.

The word *sodır* is an ancient native Kazakh word that means “bad character”, “bully”, “fighter”. Today, it has acquired a new meaning and has found use as an alternative to the word “extremist”. The creation of a new word is associated with the need for speakers to give a negative assessment to someone. At the same time, this word became colloquial and is now used by native speakers of the literary language. Such neologisms-dialects as *köşiqon* (migration), *kireberis* – entrance, *qağida* – rule, *jariyalanım* – publication, *aytılıм* – speaking, *tıñdalım* – listening, *oqılıм* – reading, *lañkes* – terrorist and other words are actively used in the literary language, actively adopted into the language.

In the literary language, new words appear as a result of derivation by a semantic way, for example, the word *tusawkeser*, which previously designated the name of the rite of cutting the child's fetters, is now used in the meaning “presentation”: Şara basında aqın Tilegen Bekaristanovtıñ sözine jazılğan kompozitor Säbit Ulıqpannıñ jaña ähiniñ jäne “[Turan törindegi Tasböget” attı derekti kitaptıñ tusawkeseri jasaldı (A celebratory assembly to familiarize, popularize any new work, creation, expanding its meaning. At the beginning of the event, there was a presentation of a new song by the composer Sabit Ulykpan, written on the words of Tilegen Bekarystanov and a documentary book “Turan törindegi Tasböget”).

Karagulova cites some words that have recently appeared in the literary language: *dabil* (alarm), *beren* (bulletproof vest), *sarbaz* (soldier), *jasaq* (squad), *jertöle* (dugout), *sıbağa* (ration), *deldal* (intermediary), *ötem* (compensation), *bopsa* (blackmail), *erewil* (strike), *qarımji jadı* (virtual memory), *oyqulaq* (sign), *nobay* (version) [19, p. 258].

Momynova believes that they are formed by transferring words from the literary language to the sphere of economic terminology [20, p. 63].

Semantic innovations also arise as a result of the splitting of meanings of a polysemantic word, when outlying meanings of a polysemantic word fall out of the semantic structure and are converted into separate words with independent meanings, not related in meaning to the meaning of a polysemantic word, for example, *bas* (head). This is a polysemantic word, it has the meaning of a chief, leader, top, edge, head, etc. All these meanings are related to the main meaning of a polysemantic word and are its lexical and semantic variants in the semantic structure of the word.

The cognitive method of forming semantic neologisms is associated with actualizing cognitive derivation mechanisms, such as metaphor and metonymy. According to Bondarchuk, cognitive mechanisms and nominations are put into action in the process of cognitive derivation process, which provides the formation of the conceptual foundations of the semantics of language units from individual conceptual representations [21, p. 63]. The conceptual justification of derivation is observed in the process of actualization of conceptualization, when the individual meaning of the word is formed, as a result of its secondary understanding of the word. Golubeva believes that a cognitive metaphor is one of the cognitive mechanisms of understanding the word [22, p. 12]. Bondarenko relate metonymy to the cognitive mechanisms of derivation [23, p. 154]. In the process of metaphorical (by the similarity of features) and metonymic transfers (by the complexity of concepts), the following semantic innovations appear in the Kazakh language: a) formed in a metaphorical way: *juldız* (star), *aralıq* (distance); b) formed in a metonymic way, a common way of forming semantic neologisms: *mersedes* (car owner), *ili ton, qoydñ terisi* (sheepskin), *crust* (boutique), etc.

The semantic analogy model forms neologisms in two ways:

1) analogy of the action process. In this case, the old sound shell of the word denoting an action is used in modern language to name new actions: the word *qorğaw* (protection) means *küzetw* (guard); in a new sense, it means *jumıstı tüsindirw, janalıqtı usınw* (explanation of work, presentation of news). Besides, in addition to the meaning of protecting someone or a task, the scope of the word has expanded; the word has received the meaning of “protection of scientific work”. The scope of some words expands due to the acquisition of new meaning by the word. For example, if the word “discussion” was previously used in the sense of “tanning a strong, dense skin”, now the scope of application has expanded, and the word is used in the sense of “to discuss and solve scientific cases”. Besides, the word “*qara*” was previously used to mean “see”; a new sense, such as consideration of an issue, consideration of court cases now supplement it;

2) semantic analogy by the functions performed. By this model, semantic neologisms arise as a result of a metaphorical transfer by analogy with a function, for example: *awdan başsısı* (district head), *birinşi xatşı* (first secretary), *äkim* (akim, head of the administration), *ökimet başsısı* (head of government, Prime Minister), *saqşı, küzetşi* (security guard), *tärtip saqşılari* (security forces, police), etc.;

3) the semantic analogy model is an analogy of the external sign of objective and productive actions. By this model, the words *is-sapar, qawımdastıq* are formed. The word “*sapar*” was previously used in the meaning of “*sayaxat*” – a long way. It is currently used for a “business trip”.

Most semantic neologisms are formed by morphological wordformation. A productive way of morphological word formation is word composition (analogous way). Tagaev defines composition as “a way of forming new words by combining two or more motivating words or bases with or without an interfix” [24, p. 103].

The following word formation types form new words:

– noun + noun (translated into Russian, this type turns into the adjective + noun “model”). For example, *akcızdiksalıq* (excise tax), *qonıs toy* (housewarming), etc.;

– isafet construction (in some cases, adjectives are used in translation): *awa bazası* (airbase), *därigerler tobtı* (a group of doctors), *aqsaqaldar alqası* (elder council), *nariq ékonomikası* (market economy), etc.;

– adjective + noun, compare the new words formed by this model. For example: *sinxronđı awdarma* (simultaneous interpretation), *älewmettik sayasat* (social politics), *ulttıq joba* (national project), etc.;

– a productive way of word formation is forming composite words when new words arise by joining each other, connected through a dash. In them, one component is native, the other is borrowed [25, p. 97]. For example: *dastarxan-keytering*, *awıl-selolar*, *plaşç-şatır*. The model is complicated because the composite components attach new affixes to themselves.

The next subspecies of morphological word formation is affixal. The type of derivative is the suffix and lexeme attached to the foreign base of the noun: *investiciyalıq*, *awditorlıq*, *dilerlik*, *birjalıq*, etc. The suffixes *-dıq/-dik*, *-tıq/-tik* also activate their word-forming potencies by joining the base of English words or whole words: *sertifikattik*, *imüdjdik*, *opciondıq*, *lizıngtik*, etc. The suffixes of the Kazakh language *-şçı/-şı*, *-wşı*, *-ker/-ger* are also actively used in the process of forming new words: *arbıtrajšı*, *bıdderşı*, *djoberşı*, *imüdjmeyker*, etc.

Such a way of word formation as the abbreviation is also productive in the Kazakh language. Such compounded-abbreviated words are formed in the Kazakh language by the following word-formation models: a) initial (by the first letters): *BUO* (carbon dioxide balloon reducer), *KHŞJK* [*Xalıq şarwaşılıq jetistikteriniń körmesi*] (exhibition of achievements of the national economy), etc. By this model, abbreviations are also formed based on English ones, for example: *FIFO* (first-in-first-out), *FOB* (Free on Board), etc., b) composition of components of a compounded-abbreviated word by the model “the initial syllable of one word plus the full word: *medbibi* (nurse), *telesabaq* (TV lesson); c) the formation of a compound word by the model: word (first component) + word or word base + affixes, for example: *däyeksözşilder* (quotes), *jolsilteme* (links), etc.

Borrowing from other languages is the main way to enrich the vocabulary of a modern language. In recent years, the Kazakh language has received many new words from English through Russian, for example, *speaker*, *test*, *farmer*, *investor*, *Lyceum*, *master*, *racket*, *cafe*, *ex-President*, *ex-akim*, etc.

New words are also borrowed into the Kazakh language from related languages (Arabic, Iranian), for example: *payız* (percent), *uşaq* (plane), *räsım* (ceremony), *ökimet basşısı* (Prime Minister), etc. The word *uşaq* was borrowed into the Kazakh language from the Turkic languages. In the Kazakh language, there is a verb *uş* (to fly), *-aqis* a suffix that forms the word.

The word “*räsım*” meant a beautiful sight, a festive event. It is currently used as the name of an official celebration.

Most of the new words are included in the Kazakh language by calquing. Calques are understood as words or word combinations formed by the full or partial use of word-forming means of the native language under the influence of the meaning (motivation) of the structure of foreign words or word combinations in certain historical and social conditions of interlanguage contacts [26, p. 32]. Neologisms appear due to word-forming, semantic and phraseological calques. Word-forming calques are new words that reproduce the morphological structure of the word being calqued, for example: *qujattaw* (documentation), *sayasatker* (politician), *isker* (businessman), *tirkelim* (registration), *müddelik* (interest), *jarıyalaw* (announce), *jańaşıl* (innovator), *ıqşam* (region, area). Semantic calques are native words that have received new, figurative meanings under the influence of a foreign word. Semantic calques are words that are motivated by the meanings of words in English or Russian, for example: the word *möldir* in the meanings of clear, understandable is a semantic calque.

Phraseological calquing from another language leads to the appearance of such phraseological units in the Kazakh language, in which the syntactic links and the semantic relations of words do

not correspond to the rules and laws existing in the native language. This is because, first, in reproducing the structure of a foreign word, a foreign structural model enters the borrowing language. Second, the transfer of the internal form of a foreign word causes semantic shifts in the structure of the native phraseological unit.

New words are also formed by incomplete calquing, resulting in half-calques. In this case, one word in a phraseological foreign combination is not translated: *tura barter* (straight barter), *valyutalıq qor* (external reserves), *kapitaldıñ qaşwı* (flight of capital), *valyutalıq nariq* (money market), *jarnamalıq prospekt* (promotional pamphlet), *jasıl revolyuciya* (green revolution), *alğa-stop* (stop-go), etc.

Conclusion

Analysis of the functioning of new words in the modern Kazakh language has shown that new formations are actively used in various fields of knowledge. The research provided the following results:

1) during the performed experimental research, different types of neologisms in the Kazakh language were identified and described;

2) the sources of the emergence of new words were identified, and their types were described;

3) four new words (telescopic words, acronyms, composites, new calque words) functioning in the Kazakh language were identified. These types of new words were determined by the authors depending on the ways of their formation;

4) the classification of new words based on four differential features was carried out: the degree of novelty, the way of formation, new formations that arose based on non-literary sources;

5) the reliability of the results obtained was determined based on the identification of the competence of native Kazakh speakers in the use and functioning of new words in the language and understanding their meaning (psycholinguistic experiment, sociolinguistic monitoring);

6) the research results make a specific contribution to the development of the theory of neologisms since the work provides a detailed and thorough classification of neologisms based on three differential features, which makes it possible to get a complete picture of both the type of neologisms and the methods of their formation.

The study of the process of enriching the vocabulary of the Kazakh language with neologisms is relevant, which is related to the need to study their types, the methods of their formation, the sources of the emergence of neologisms poorly studied in the language due to the novelty of the material itself, which has not yet been systematized by scientific research. Their analysis of describing their types has shown that the Kazakh language has the same types of neologisms as in other languages. They are classified according to four criteria: the degree of novelty, the way of forming new words from a literary source, new words from non-literary sources, and borrowings from other languages. This classification focuses on the description of neologisms with due account for the degree of their novelty, as well as their sources and ways of formation.

In the course of the research, new ways of forming new words were identified and considered, which are peculiar only to the Kazakh language: the formation of neologisms by construction (noun + noun); the formation of composite words formed by joining two words, one of which is a native word, the other is a borrowed word; foreign word + suffixes of the Kazakh language; the formation of neologisms based on borrowings from Turkic languages; the calquing of borrowed words from different languages, including from the Turkic ones.

BIBLIOGRAPHY

1. Beknazarova U.U., Almutova A.B., Yelemessova S.M., Abadildayeva S.K. The cognitive function of a conceptual metaphor and its methodological foundations // Journal of Language and Linguistic Studies. – 2021. – №17(3). – P. 1312–1324.

2. Konuratbayeva Zh.M., Karipzhanova G.T., Sagdieva R.K., Husnutdinov D.H., Mirzagitov R.H., Kurbangalieva G.M., Galiullin R.R. Influence of Urbanonyms on City Image Development // International Journal of Mechanical Engineering and Technology. – 2018. – №9(11). – P. 405–415.
3. Krylova L.A., Zhundibayeva A.K., Kadyrov Z.T., Talaspaóeva Z.S., Fatkiyeva G.T., Sabiyeva Y.V. Portrait Image in Pushkin’s Prose of the Thirties in the 19th Century // Media Watch. – 2020. – №11(4). – P. 630–647.
4. Саблина Г.Ф. Неологизмы как средство вербализации нового знания // Когнитивные исследования языка ВПП XIV Когнитивная лингвистика: итоги, перспективы. – М.: Минист-т Языкознания РАН; Издательский дом ТГУ им. Г.Р. Державина, 2013. – С. 1006–1011.
5. Hrabala M., Opletalová M., Tuček D. Teaching Business Process Management: Improving the Process of Process Modelling Course // Journal of Applied Engineering Science. – 2017. – №15(2). – P. 113–121.
6. Котелова Н.З. Новые слова и значения. Избранные произведения. – М.; СПб.: История Нестора, 2015. – 152 с.
7. Алаторцева С.И. Проблемы неологии и русская неография: дис. ... док. филол. наук. – СПб, 1998. – 317 с.
8. Белькова А. Е. Функционирование неологизмов в интернет-ресурсах: на материале сайта NoName. – Нижневартовск: Изд-во НВГУ, 2018. – 112 с.
9. Рублёва О.С., Свицова А.А., Шкаликов Е.В. Основные параметры типологии неологизмов // Advance science. – 2017. – №4. – С. 116–121.
10. Арбекова Т.И. Лексикология английского языка (практический курс): учебное пособие. – М.: Высшая школа, 1977. – 240 с.
11. Котелова Н.З. Содержание и состав словаря новых слов // В кн.: Словарь новых слов русского языка (середина 1950-х середина 1980-х гг.). – СПб: изд-во «Дмитрий Буланин», 1995. – С. 5–13.
12. Попова Т.В., Рацибурская Л.В., Гугунава Д.В. Неология и неография современного русского языка: учебное пособие. – М.: Флинта, 2022. – 168 с.
13. Заботкина В.И. Новая лексика современного английского языка. – М.: Высшая школа, 1989. – 126 с.
14. Herberg D., Kinne M., Steffens D. New Vocabulary. Neologisms of the 90s in German. – New York: Walter de Gruyter, 2004. – 275 p.
15. Константинова Л.А. Нормы русского литературного языка. – М.: Флинта, 2016. – 168 с.
16. Барлыбаев Р. Қазақ тілінде сөз мағынасының кенеуі мен тарылуы. – Алматы: Мектеп, 1968. – 230 б.
17. Мисуно Е.А., Шаблыгина И.В. Перевод с английского языка на русский язык: практикум: учебное пособие. – Минск: Аверсэв, 2009. – 255 с.
18. Қадырқұлов Қ. Қазіргі қазақ тіліндегі жаңа сөздер мен жаңа сөз қолданыстар: филол. ғыл. канд. ... дис. – Алматы, 1995. – 143 б.
19. Карагулова Б.С. Қазіргі қазақ тіліндегі семантикалық неологизмдер // БҚМУ хабаршысы=Вестник ЗКГУ. – 2015. – №2. – Б. 258–262.
20. Момынова Б. Қоғамдық-саяси лексикалық түсіндірме сөздігі. – Алматы: Қазақ университеті, 2004. – 140 б.
21. Бондарчук Г.Г. Когнитивно-семантические основания развития категории предметных имен в английском языке (на материале английских наименований одежды). Автореф. ... док. филол. наук. – Москва, 2011. – 36 с.
22. Голубеева Н.А. Грамматические прецедентные единицы в современном немецком языке. Автореф. ... док. филол. наук. – Нижний Новгород, 2010. – 39 с.
23. Бондаренко М.В. Метонимический перенос как способ образования семантических неологизмов в лексико-семантической парадигме английского языка // Вестник САМГУ. – 2010. – №3 (77). – С. 154–157.
24. Тагаев М.Ж. Современный русский язык. Словообразование. Морфология. – Бишкек: КРСУ, 2019. – 220 с.
25. Исаев С.М. Қазақ мерзімді баспасөз тілінің дамуы. – Алматы: Қазақстан, 1983. – 240 б.

26. Молдабеков К.М. Освоение русских и интернациональных слов в современном казахском языке. – Алма-Ата: Мектеп, 1987. – 120 с.

REFERENCES

1. Beknazarova U.U., Almatova A.B., Yelemessova S.M., Abadildayeva S.K. The cognitive function of a conceptual metaphor and its methodological foundations // Journal of Language and Linguistic Studies. – 2021. – №17(3). – P. 1312–1324.
2. Konuratbayeva Zh.M., Karipzhanova G.T., Sagdieva R.K., Husnutdinov D.H., Mirzagitov R.H., Kurbangalieva G.M., Galiullin R.R. Influence of Urbanonyms on City Image Development // International Journal of Mechanical Engineering and Technology. – 2018. – №9(11). – P. 405–415.
3. Krylova L.A., Zhundibayeva A.K., Kadyrov Z.T., Talaspaóeva Z.S., Fatkiyeva G.T., Sabiyeva Y.V. Portrait Image in Pushkin’s Prose of the Thirties in the 19th Century // Media Watch. – 2020. – №11(4). – P. 630–647.
4. Sablina G.F. Neologizmy kak sredstvo verbalizacii novogo znania [Neologisms as a means of verbalizing new knowledge] // Kognitivnye issledovaniya iazyka VPP XIV Kognitivnaia lingvistika: itogi, perspektivy. – M.: M.inst-t Iazykoznanie RAN; Izdatelskiy dom TGU im. G.R. Derzhavina, 2013. – S. 1006–1011. [in Russian]
5. Hrabala M., Opletalová M., Tuček D. Teaching Business Process Management: Improving the Process of Process Modelling Course // Journal of Applied Engineering Science. – 2017. – №15(2). – P. 113–121.
6. Kotelova N.Z. Novye slova i znachenia. Izbrannye proizvedeniya [New words and meanings. Selected works]. – M.; SPb.: Istoria Nestora, 2015. – 152 s. [in Russian]
7. Alatorceva S.I. Problemy neologii i russkaia neografia: dis. ... dok. filol. nauk [Problems of neology and Russian neography: dis.]. – SPb, 1998. – 317 s. [in Russian]
8. Belkova A. E. Funkcionirovanie neologizmov v internet-resursah: na materiale sita NoNaMe [The functioning of neologisms in Internet resources: based on the material of the NoNaMe website]. – Nizhnevartovsk: Izd-vo NVGU, 2018. – 112 s. [in Russian]
9. Rubliova O.S., Svicova A.A., Shkalikov E.V. Osnovnye parametry tipologii neologizmov [The main parameters of the typology of neologisms] // Advance science. – 2017. – №4. – S. 116–121. [in Russian]
10. Arbekova T.I. Leksikologia angliyskogo iazyka (prakticheskiy kurs): uchebnoe posobie [Lexicology of the English language (practical course): a textbook]. – M.: Vysshaya shkola, 1977. – 240 s. [in Russian]
11. Kotelova N.Z. Soderzhanie i sostav slovaria novykh slov // V kn.: Slovar novykh slov russkogo iazyka (seredina 1950-h seredina 1980-h gg.) [The content and composition of the dictionary of new words // In: Dictionary of New Words of the Russian language (mid-1950s-mid-1980s)]. – SPb: izd-vo «Dmitriy Bulanin», 1995. – S. 5–13. [in Russian]
12. Popova T.V., Raciburskaia L.V., Gugunava D.V. Neologia i neografia sovremennogo russkogo iazyka: uchebnoe posobie [Neology and Neography of the modern Russian language: a textbook]. – M.: Flinta, 2022. – 168 s. [in Russian]
13. Zabotkina V.I. Novaia leksika sovremennogo angliyskogo iazyka [New vocabulary of modern English]. – M.: Vysshaya shkola, 1989. – 126 s. [in Russian]
14. Herberg D., Kinne M., Steffens D. New Vocabulary. Neologisms of the 90s in German. – New York: Walter de Gruyter, 2004. – 275 p.
15. Konstantinova L.A. Normy russkogo literaturnogo iazyka [Norms of the Russian literary language]. – M.: Flinta, 2016. – 168 s. [in Russian]
16. Barlybaev R. Qazaq tilinde soz magynasynyn keneiui men taryluy [Expansion and narrowing of the meaning of the word in the Kazakh language]. – Almaty: Mektep, 1968. – 230 b. [in Kazakh]
17. Misuno E.A., Shablygina I.V. Perevod s angliyskogo iazyka na russkiy iazyk: praktikum: uchebnoe Posobie [Translation from English into Russian: practicum: a textbook]. – Minsk: Aversiev, 2009. – 255 s. [in Russian]

18. Qadyrqulov Q. Qazirgi qazaq tilindegi zhana sozder men zhana soz qoldanystar: filol. gyl. kand. ... dis. [New words and new word uses in the modern Kazakh language: dis.]. – Almaty, 1995. – 143 b. [in Kazakh]
19. Karagulova B.S. Qazirgi qazaq tilindegi semantikalyq neologizmder [Semantic neologisms in the modern Kazakh language] // BQMU habarshysy=Vestnik ZKGU. – 2015. – №2. – B. 258–262. [in Kazakh]
20. Momynova B. Qogamdyq-saiasi leksikalyq tusindirme sozdigi [Socio-political lexical Explanatory Dictionary]. – Almaty: Qazaq universiteti, 2004. – 140 b. [in Kazakh]
21. Bondarchuk G.G. Kognitivno-semanticheskie osnovania razvitiia kategorii predmetnyh imen v angliyskom iazyke (na materiale angliyskih naimenovaniy odezhdy). Avtoref. ... dok. filol. nauk. [Cognitive and semantic foundations of the development of the category of subject names in the English language (based on the material of English clothing names). Abstract]. – Moskva, 2011. – 36 s. [in Russian]
22. Golubeeva N.A. Grammaticheskie precedentnye edinicy v sovremennom nemeckom iazyke. Avtoref. ... dok. filol. nauk. [Grammatical precedent units in modern German. Abstract]. – Nizhniy Novgorod, 2010. – 39 s. [in Russian]
23. Bondarenko M.V. Metonimicheskiy perenos kak sposob obrazovaniya semanticheskikh neologizmov v leksiko-semanticheskoi paradigme angliyskogo iazyka [Metonymic transfer as a way of forming semantic neologisms in the lexico-semantic paradigm of the English language] // Vestnik SAMGU. – 2010. – №3 (77). – S. 154–157. [in Russian]
24. Tagaev M.Zh. Sovremenniy russkiy iazyk. Slovoobrazovanie. Morfologia [Modern Russian language. Word formation. Morphology]. – Bishkek: KRSU, 2019. – 220 s. [in Russian]
25. Isaev S.M. Qazaq merzimdi baspasoz tilinin damuy [Development of the Kazakh periodical language]. – Almaty: Qazaqstan, 1983. – 240 b. [in Kazakh]
26. Moldabekov K.M. Osvoenie russkikh i internacionalnyh slov v sovremennom kazahskom iazyke [Mastering Russian and international words in the modern Kazakh language]. – Alma-Ata: Mektep, 1987. – 120 s. [in Russian]

UDC 08.80.800; IRSTI 16.21.27

<https://doi.org/10.47526/2025-2/2664-0686.200>A. BAKYTZHANOVA¹, G. YESBERGENOVA^{2✉}, B. MURATBEK³¹Candidate of Philological Sciences, Professional Development Institute of the Academy of Public Administration under the President of Kazakhstan (Kazakhstan, Astana), e-mail: altyn051275@gmail.com²PhD Doctoral Student of K. Zhubanov Aktobe Regional University (Kazakhstan, Aktobe), e-mail: gulnargizem@gmail.com³Candidate of Philological Sciences, Associate Professor of K. Zhubanov Aktobe Regional University (Kazakhstan, Aktobe), e-mail: baglash@mail.ru

INTELLECTUAL REPRESENTATION OF GENDER CONCEPT ‘AYEL’ IN TURKIC PAREMIOLOGICAL PICTURE OF THE WORLD

Abstract. The article presents a fragment of the authors' scientific research in the field of gender linguistics, linguoculturology and linguoconceptology. This study aims to determine and substantiate the means of intellectual representation of the gender concept ‘ayel’ in the Turkic paremiological picture of the world. This study reveals the linguocultural features of the intellectual representation of the gender concept ‘ayel’ presented in the gender conceptosphere of Turkic languages. The concept ‘ayel’ is analysed on the material of gender marked paremiological means of speech - proverbs (paremia) of Turkic languages from the point of view of intellectual characteristics. For this purpose, a sample of gender-marked proverbs representing the intellectual sphere and qualities in the image of ayel (woman) is created. In the course of the research, attention was paid to the analysis of linguistic means of representation of intellectual qualities of ‘ayel’, which was based on the comparative method, linguocognitive analysis of the concept, modelling and linguocultural analysis of the components of the gender concept ‘ayel’.

The gender concept ‘ayel’ has not been the subject of special study from the point of view of intellectual characterisation in Turkic linguoculture until now. The paremiological material of Turkic languages showed the linguocultural features of the concept ‘ayel’ and actualised a special study of the intellectual characteristics of the gender phenomenon. The authors of the article in the definition of the concept and gender categories rely on the fundamental works on linguoconceptology, conceptosphere, gender conceptosphere and gender linguistics. As a result of the research the following key conclusions have been obtained: the features of intellectual representation of the gender concept ‘ayel’ on the basis of paremi are revealed; the factors and means of intellectual representation are revealed and described; the characteristics of Turkic paremiology and means of modelling the concept ‘ayel’ as a gender phenomenon and a subject of intellectual qualities are determined; a comparative characteristic of intellectual characteristics of gender macro-concepts included in the conceptual (content) structure of the megaconcept ‘ayel’ is carried out. The research will contribute to the development of the methodology of gender concept

* **Бізге дұрыс сілтеме жасаңыз:**

Bakytzhanova A., Yesbergenova G., Muratbek B. Intellectual Representation of Gender Concept ‘Ayel’ In Turkic Paremiological Picture of The World // *Ясауи университетінің хабаршысы*. – 2025. – №2 (136). – Б. 155–166. <https://doi.org/10.47526/2025-2/2664-0686.200>

* **Cite us correctly:**

Bakytzhanova A., Yesbergenova G., Muratbek B. Intellectual Representation of Gender Concept ‘Ayel’ In Turkic Paremiological Picture of The World // *Iasauı universitetinin habarshysy*. – 2025. – №2 (136). – Б. 155–166. <https://doi.org/10.47526/2025-2/2664-0686.200>

Date of receipt of the article 05.01.2025 / Date of acceptance 30.06.2025

research, theory and methodology of conceptual study of the gender picture of the world of the speakers of Turkic languages.

Keywords: gender concept, gender conceptosphere, intellectual representation, paremiology, Turkic languages, linguoculturology, linguoconceptology, cognitive linguistics.

А.К. Бакытжанова¹, Г.И. Есбергенова², Б. Муратбек³

¹филология ғылымдарының кандидаты,

ҚР Президенті жанындағы мемлекеттік басқару академиясының
Кәсіби даму институты (Қазақстан, Астана қ.), e-mail: altyn051275@gmail.com

²Қ. Жұбанов ат. Ақтөбе өңірлік университетінің PhD докторанты
(Қазақстан, Ақтөбе қ.), e-mail: gulnargizem@gmail.com

³филология ғылымдарының кандидаты, доцент, Қ. Жұбанов ат. Ақтөбе өңірлік университеті
(Қазақстан, Ақтөбе қ.), e-mail: baglash@mail.ru

«Әйел» гендерлік концептісінің түркі паремиологиялық әлем бейнесіндегі интеллектуалдық көрінісі

Аңдатпа. Мақалада авторлардың гендерлік лингвистика, лингвомәдениеттану және лингвоконцептология саласындағы ғылыми зерттеулерінің бір бөлігі беріледі. Зерттеудің мақсаты: «әйел» гендерлік концептісінің түркі паремиологиялық бейнесінде зияткерлік таңбалануының құралдарын анықтап, негіздеу. Зерттеуде түркі тілдерінің гендерлік концептосферасында ұсынылған «әйел» гендерлік концептісінің зияткерлік көрінісінің лингвомәдени ерекшеліктері ашылады. «Әйел» концептісі зияткерлік сипаттама тұрғысынан түркі тілдерінің гендерлік таңбаланған паремиологиялық сөйлеу құралдары – мақал-мәтелдер (паремиялар) негізінде талданады. Осы мақсатта әйел бейнесінің зияткерлік ой-өрісі мен қасиет-қабілетін бейнелейтін гендерлік таңбаланған мақал-мәтелдерді іріктеп алу жүзеге асырылды. Зерттеу барысында салыстырмалы әдіске, концептіні лингвокогнитивті тұрғысынан талдауға, модельдеуге және «әйел» гендерлік концептісінің компонентін лингвомәдени тұрғысынан талдауға негізделген, «әйелдің» зияткерлік қасиеттерін көрсететін тілдік құралдарды талдауға назар аударылды. «Әйел» гендерлік концептісі осы уақытқа дейін түркі лингвомәдениетіндегі зияткерлік сипаттама тұрғысынан арнайы зерттеу тақырыбы ретінде алынған жоқ. Түркі тілдеріндегі паремиологиялық материалдарда «әйел» концептісінің лингвомәдени ерекшеліктері көрсетіліп, нәтижесінде гендерлік құбылыстың зияткерлік сипаттамасы зерттеудің арнайы нысаны болып отыр. Мақала авторлары концепті мен гендерлік категорияларды анықтауда лингвоконцептология, концептосфера, гендерлік концептосфера және гендерлік лингвистика бойынша іргелі еңбектерге сүйенеді. Зерттеу нәтижесі бойынша төмендегідей негізгі тұжырымдар жасалды: паремияларға сүйене отырып, «әйел» гендерлік концептісінің зияткерлік қырының ерекшелігі көрсетілді; зияткерлік қасиетінің құралдары мен әсер етуші факторлары анықталып, сипатталды; түркі паремиологиясының ерекшеліктері, «әйел» концептісін гендерлік феномен және зияткерлік қасиеттерге ие тұлға ретінде бейнелеу анықталды; «әйел» мегаконцептісінің концептуалды құрылымына кіретін гендерлік макроконцептілердің зияткерлік қырларына салыстырмалы сипаттама жүргізілді. Бұл зерттеу жұмысы гендерлік концептілерді зерттеу әдістемесінің дамуы мен түркі тілдерінде сөйлеушілер әлемінің гендерлік бейнесін концептуалды зерттеу теориясы мен әдістемесіне үлес қосады.

Кілт сөздер: гендерлік концепт, гендерлік концептосфера, интеллектуалдық бейнелену, паремиология, түркі тілдері, лингвомәдениеттану, лингвоконцептология, когнитивті лингвистика.

А.К. Бакытжанова¹, Г.И. Есбергенова², Б. Муратбек³

¹кандидат филологических наук, Институт профессионального развития
Академии государственного управления при Президенте РК
(Казахстан, г. Астана), e-mail: altyn051275@gmail.com

²PhD докторант Актюбинского регионального университета им. К. Жубанова
(Казахстан, г. Актобе), e-mail: gulnargizem@gmail.com

³кандидат филологических наук, доцент
Актыбинского регионального университета им. К. Жубанова
(Казахстан, г. Актобе), e-mail: baglash@mail.ru

Интеллектуальная репрезентация гендерного концепта «эйел» в тюркской паремиологической картине мира

Аннотация. В статье представлен фрагмент научных изысканий авторов в области гендерной лингвистики, лингвокультурологии и лингвоконцептологии. Цель данного исследования – определить и обосновать средства интеллектуальной репрезентации гендерного концепта «эйел» в тюркской паремиологической картине мира. Данное исследование раскрывает лингвокультурологические особенности интеллектуальной репрезентации гендерного концепта «эйел», представленного в гендерной концептосфере тюркских языков. Концепт «эйел» анализируется на материале гендерно маркированных паремиологических средств речи – пословиц-поговорок (паремии) тюркских языков с позиций интеллектуальной характеристики. С этой целью осуществлена выборка гендерно маркированных пословиц-поговорок, репрезентирующих интеллектуальную сферу и качества в образе эйел/женщины. В ходе исследования уделено внимание анализу языковых средств репрезентации интеллектуальных качеств «эйел», который опирался на сравнительно-сопоставительный метод, лингвокогнитивный анализ концепта, моделирование и лингвокультурологический анализ компонентов гендерного концепта «эйел». Гендерный концепт «эйел» до настоящего времени не был предметом специального изучения с позиций интеллектуальной характеристики в тюркской лингвокультуре. Паремиологический материал тюркских языков показал лингвокультурологические особенности концепта «эйел» и актуализировал специальное изучение интеллектуальной характеристики гендерного феномена. Авторы статьи в определении концепта и гендерных категорий опираются на фундаментальные труды по лингвоконцептологии, концептосфере, гендерной концептосфере и гендерной лингвистике. По итогам исследования получены следующие ключевые выводы: раскрыты особенности интеллектуальной репрезентации гендерного концепта «эйел» на основе паремий; выявлены и описаны факторы и средства интеллектуальной репрезентации; определены характеристики тюркской паремиологии и средства моделирования концепта «эйел» как гендерного феномена и субъекта интеллектуальных качеств; проведена сравнительная характеристика интеллектуальных характеристик гендерных макроконцептов, входящих в концептуальную (содержательную) структуру мегаконцепта «эйел». Исследование внесет вклад в развитие методики исследования гендерных концептов, теорию и методологию концептуального изучения гендерной картины мира носителей тюркских языков.

Ключевые слова: гендерный концепт, гендерная концептосфера, интеллектуальная репрезентация, паремиология, тюркские языки, лингвокультурология, лингвоконцептология, когнитивная лингвистика.

Introduction

Linguocultural study of gender concepts from the position of revealing the components of cultural codes, that characterise the specifics of modelling the gender picture of the Turkic world, is

an actual direction for gender studies of Kazakhstani linguistic science, which is in the process of scientific formation.

Gender studies on the material of Turkic languages have aroused special interest since the early 2000s of our century. Fundamental studies on gender linguistics in Kazakhstani science can be dated from this period and take their origin from scholars, such as B. Khasanov, Z.M. Nurzhanova, G.T. Shokym, and others. In the first decade of the 2000s, dissertation studies began to be defended which are devoted to gender aspects of Indo-European and Slavic languages, speech peculiarities of men and women and non-verbal means of communication in gender terms. Only in the last 5-7 years gender studies on the material of Turkic languages started to be conducted in the field of gender categories. Therefore, gender studies, in particular, the study of gender concepts of Turkic languages, linguocultural assessment, and characteristics of their modelling, is a relatively young direction for Turkology as a whole. Modelling of gender concepts becomes an actual scientific problem in the system of linguocultural studies. In cognitive linguistics, the concept of *model* is a key category, as it is directly related to the specificity of cognitive structures studied within the framework of this science. Here, individual concepts that make up the terminological base of the cognitive direction, such as ‘concept’, ‘world picture’, ‘frame’, and ‘proposition’, are mentioned. Each of these concepts represents a certain model of knowledge structuring [11, p. 128].

The current study aims to identify and substantiate the means of intellectual representation of the gender concept ‘*ayel*’ in the Turkic paremiological picture of the world. In this article, the study is based on the consideration of three key research tasks, firstly, to reveal the features of *intellectual representation*; secondly, to describe *the gender concept ‘ayel’* in intellectual representation; and lastly, to identify *the characteristics of Turkic paremiology and the means of modelling the concept ‘ayel’* as a gender phenomenon and the subject of intellectual qualities.

As for the hypothesis, the necessity of the development of research on gender concepts is determined by new opportunities in the linguocultural analysis of modelling intellectual qualities and characteristics of ‘*ayel (woman)*’, in the conceptual study of paremiological means of intellectual representation of the gender concept ‘*ayel*’.

The term *gender concept* has recently entered the scientific scope of linguistics, including the Kazakhstani gender linguistic science. In earlier works in the field of gender studies, especially, gender concepts were labelled (named) in the following formulations: *concept ‘woman’*, *concept ‘man’*, *concept ‘mother’*, *concept ‘masculinity’*, *concept ‘femininity’* and so on.

Developing the scientific application of the term *gender concept* we proceed from the understanding of *gender (sex)* as a sociocultural category (the concept of *sociocultural sex* was introduced in the late twentieth century) of gender linguistics. As noted in fundamental studies, ‘sex was proposed to be considered as a subject area of biology and physiology, *gender* began to be studied as a subject area of the humanities, which led to the emergence of gender sociology, gender psychology, gender pedagogy, gender geography, gender philosophy, gender economics, gender political science and gender linguistics’ [13, p. 4].

Since the methodology of studying a concept requires such basic analytical approaches as consideration of its internal structure and analysis of external relations of the concept with its related concepts, we consider it legitimate to specify that in this article we pay attention not to the integral ‘genetic’ structure of the gender concept ‘*ayel*’, but identify its intellectual characteristics and means of representation. Gender differences in the intellectual sphere are challenging to research. Firstly, from the positions of gender representatives, so-called gender subjects of intellectual activity and qualities (male and female intellectual sphere, for example, *male mind - female mind*, *male and female stupidity*, *thinking activity*, *knowledge/unknowledge*, etc.). Secondly, from the positions of linguocultural description of means and ways of modelling intellectual characteristics.

Research methods and materials

In the course of the research, we applied general scientific methods, such as, descriptive, material sampling, systematisation, classification and comparative. These methods allowed us to select paremiological material conceptualising the image 'ayel' from collections of proverbs and sayings of the Kazakh language [1; 2] and also to systematise the ready corpus of paremiological units based on classification of means of intellectual representation; comparative and descriptive methods were applied firstly, to analyse the research material, secondly, to describe the results and course of the research, thirdly, to carry out semantic correlation of gender marked paremi of the concept 'ayel' with the characteristics of intellectual meaning.

Intellectual representation of the gender concept 'ayel' was investigated on the basis of linguocognitive analysis, modelling and linguocultural analysis of the concept components. The interpretation of the conceptual content and semantic components of paremi, manifesting the intellectual characteristic of the concept 'ayel' was carried out. We define the *conceptual content* as the definitional structure of the studied concept; the figurative component (content) (gestalt, prototype, frame, symbol) fixes the cognitive metaphors with the help of which the gender concept is structured in the consciousness of speakers of Turkic languages; *the ethno-linguistic significance* in the concept content is determined by the place of the concept 'ayel' in the system of gender conceptosphere of Turkic linguoculture. These theses determine the necessity of an integral approach to the analysis of the concept 'ayel', including the description of its system-structural characteristics.

Discussion

Concepts and conceptospheres are objects of linguistic research, which allow us to study the regularities of the system of language, consciousness, culture and ethnos from the perspective of its speakers, as well as to see new possibilities of the integral approach in the interaction of related sciences as, social and cognitive linguistics, cultural studies, philosophy, ethnolinguistics, linguocultural studies and gender linguistics.

The theory of *concept* (from Latin *conceptus* - thought, representation) was developed in fundamental works of both foreign and domestic (CIS) researchers, for example, starting from the provisions of W. von Humboldt, E. Sepir and B. Warf, J. Lakoff. Warf, J. Lakoff, R. Langacker, C. Fillmore; A. Vezhbitskaya, M. Minsky, A.A. Potebny, S.A. Askoldov, D.S. Likhachev, N.D. Arutyunova, A.A. Leontiev, Yu. Kolesov, V.N. Telia, Z.D. Popova, I.I. Sternin, A.P. Babushkin, V.I. Karasik, A.A. Zalevskaia and others.

As established in linguoconceptology, the typology of concepts as '*mental formations*' can be carried out according to the following criteria:

- 1) on the basis of their standardisation, in particular, individual, group and national;
- 2) by content, to be precise, representations, schemes, concepts, frames, etc.
- 3) by language expressions - concepts are represented (manifested, verbalised) by lexemes, phraseological phrases, paremia, free word combinations, syntactic constructions, various texts, discourse, etc. This approach is presented in the works of, for example, S.G. Vorkachev (6, p. 14); A. A. Ryzhkina [5, p. 117] and others.

Following N.F. Alefirenko, we believe that the *concept* is not identical to the meaning of the word - 'The concept acts only as a mental substrate of meaning, on which linguocreative thinking builds up various meanings of evaluative, emotional and expressive character. The verbalised part of a concept is its meaning, the non-verbalised part is its extra-linguistic meaning' [9, p. 34]. The scientist emphasises the figurative component of the concept content, highlighting connotative meanings and characteristics. The concept that expresses the deep meaning of the text, embodying the author's ideas and intentions can be considered as a key notion [14, p. 24].

An interesting idea is highlighted by N.N. Goncharova, who pays attention to the origin of the *concept* and considers it through the term *informeme*: ‘The formation of a concept comes from *informeme* (information condensation), which has such a feature as vectoriality, which consists in the *informeme*'s striving for self-discovery, to enter the light zone of consciousness and declare its existence. This path passes through signification with the help of language [7, c. 228]. According to the author, ‘out of several meanings of words, one is actualised as the main one following reality. All other signs are grouped around this meaning: associations, evaluations, and connotations. This is how a concept with a field structure is formed’ [7, c. 228]. The researcher also focuses on the structural organisation of the concept, which leads to its consideration as a system.

Y.S. Stepanov defines the notion of *concept rating group*, including in this terminological concept ‘groups of concepts or individual concepts that differ in the measure of social prestige or importance’ [8, c. 39]. The author points to the differentiating status of concepts - diverse in importance within one *conceptosphere*. This thesis is also important for our study, as we encountered a similar factor in the course of analysing the concept ‘*ayel*’, which will be described in the section of the article ‘Results and Discussion’.

To determine the gender *conceptosphere* of the Turkic linguoculture, we conducted a scientific review of works devoted to the theory of the *conceptosphere*. It is widely known that the term *conceptosphere* was introduced in Russian science by D.S. Likhachev, who defined it as ‘a set of concepts of a nation’ formed by native speakers. In his opinion, ‘the richer the culture of a nation, its folklore, literature, science, fine arts, historical experience, religion, the richer the *conceptosphere* of the national language’ [4, c. 282-283]. At the same time, the *conceptosphere* is defined by the author as an *ideosphere*. D.S. Likhachev from these positions emphasises the world understanding of the native speaker (collective and individual).

According to Z.D. Popova and I.A. Sternin, the *conceptosphere* is an ordered set of people's concepts [3, p. 19]. As we can see, scientists are in solidarity in the definition of the *conceptosphere* with the author of this term D.S. Likhachev.

We find the same idea in the scientific thesis of N.F. Alefirenko: ‘Concepts formed by native speakers and stored in people's memory form the *conceptosphere* of language’ [9, p. 35].

As G.T. Shokym notes, the gender *conceptosphere* is a set of knowledge about gender representatives, represented in the worldview of the ethnos, spiritual sphere and being, as well as the world picture. In general, the gender *conceptosphere* is formed by socio-cultural concepts [12, p. 101].

Thus, based on the scientific review of concepts and theoretical views of the authors who laid down the key provisions on the concept and *conceptosphere*, we can conclude that to date these concepts are widely enough studied and represent a system of knowledge and experience of researchers. We will also present the development of these provisions from the perspective of the gender concept ‘*ayel*’ in its intellectual characterisation, considered as a fragment of the gender *conceptosphere* of the Turkic linguoculture.

Results

We define a *gender concept* following E.V. Mistryukova as ‘a semantic formation resulting from the combination of the dictionary meaning of a word with ethno-cultural worldview and giving an idea of typical male and female images. V. Mistryukova as ‘a semantic formation resulting from the combination of the dictionary meaning of a word with ethno-cultural worldview and giving an idea of typical male and female images, in which the value, expressive and conceptual sides are distinguished’ [10, p.21]. That is to say, *gender conceptosphere*, based on the scientific analysis of theories and provisions of the authors of works on linguoconceptology, is defined by us as a set of gender concepts formed by the speakers of linguoculture (Turkic) and

developed by them in the course of mastering new knowledge and experience about the gender sphere of their existence.

As the analysis of the system-structural organisation and content components (constructs, constants) of the gender concept ‘ayel’ has shown, we are dealing with a dynamic category of linguocognitive order. Below the constructed model of the gender concept ‘ayel’ in its content system is presented (fig. 1):

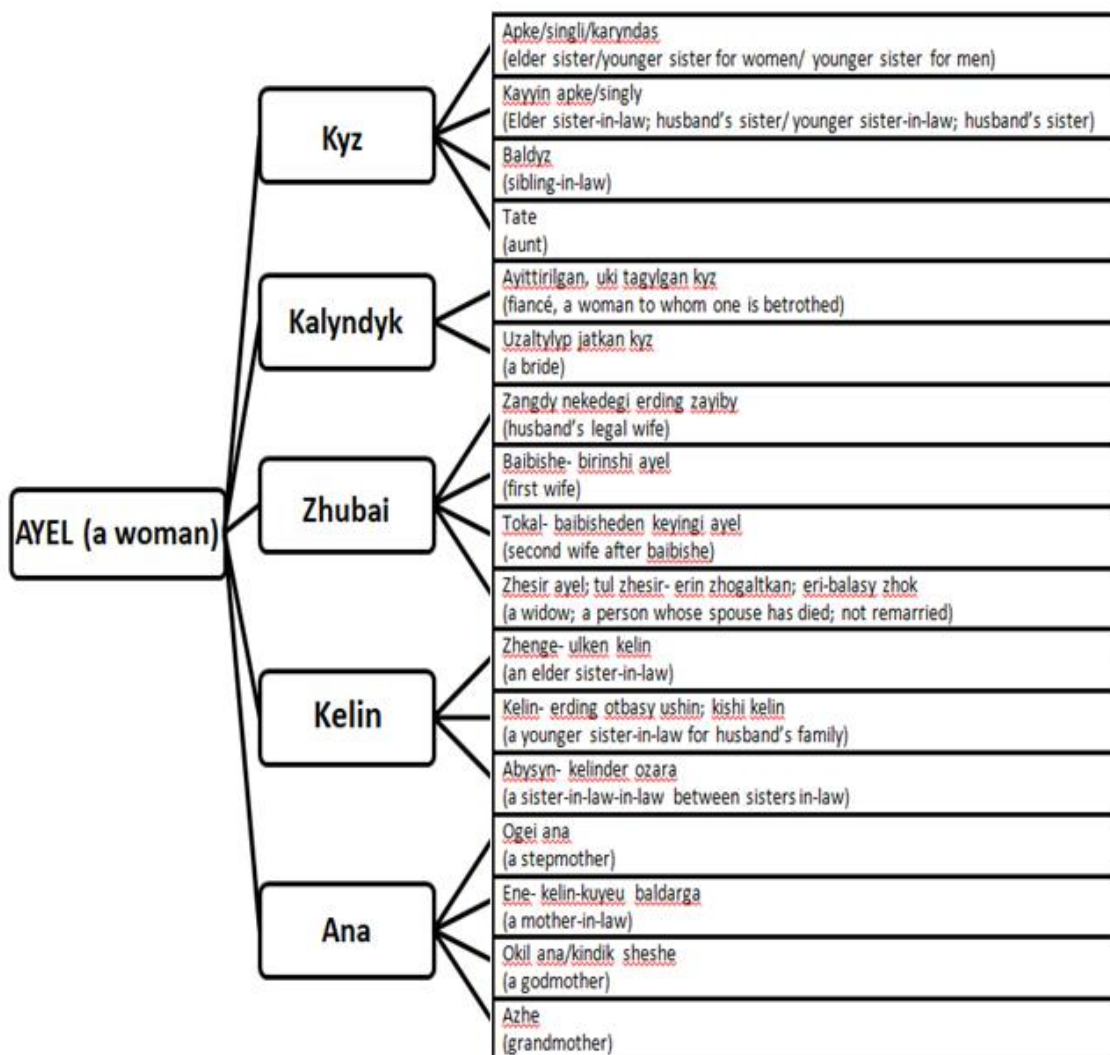

Figure 1 – The model of gender concept “Ayel”

As can be seen in *Figure 1*, the gender concept ‘ayel’ (woman) in the Turkic linguoculture is structured by the mega-concept ‘Ayel’ (woman), and macro-concepts - ‘Kyz’ (a girl, a daughter), ‘Kalyndyk’ (a bride), ‘Zhubai’ (a spouse), ‘Kelin’ (a daughter-in-law), ‘Ana’ (a mother); as well as the micro-concepts included in the structure of each macro-concept, their total number at the moment of the research is 21 (when separating such micro-concepts as, for example, ‘Apke’ (elder sister), ‘Singli’ (younger sister), ‘Karyndas’ (younger sister of man), ‘Kayyn apke’ (sister-in-law; husband’s sister), ‘Kayyn singli’ (sister-in-law; husband’s younger sister), ‘Kayyn ene (mother-in-law) - kelin’ (daughter-in-law) etc.). Macro-concepts of the mega-concept “ayel” mentioned above were assembled by using only relevant resources.

As observations have shown, the figurative component and dynamism of development of the conceptual structure of the gender concept 'ayel' depend on the ethno-linguistic worldview of each linguoculture, value orientation of the speakers of language and culture, and socio-cultural significance of the status and role of ayel/ "woman" for a particular ethnos of the Turkic world.

It is legitimate to introduce the notion of 'concept rating groups' proposed by Yu.S. Stepanov (as mentioned above) in relation to this model of gender concept 'ayel', and also based on the tasks of revealing the peculiarities of intellectual characteristics of the image of ayel, to check and justify the applicability of the concept of 'concept groups' concerning differentiating significance and the measure of social prestige or importance.

Thus, as the paremiological material representing the gender concept 'ayel' has shown, intellectual characteristic - intellectual qualities and thinking abilities in the Turkic gender picture of the world are considered (recognised) as important qualities about the megaconcept 'ayel', for example: '*Ayel korki akyllda*' (*the beauty of a woman is in her mind*) - *intelligence* as an indicator of beauty, for the Turkic linguoculture it is not the external beauty of a woman that is important, but wisdom and intelligence as indicators of her rich inner, spiritual world; '*Bilimdi ayel basynga karaydy, bilimsiz ayel zhasynga karaydy*' '*an educated woman looks at your head, an uneducated woman looks at your age*' - gender strategy through intellectual characteristic of an educated, literate ayel (woman) when choosing a life partner. To be precise, in the first part of the proverb "*Bilimdi ayel basynga karaydy*," the educated woman pays attention to the inner state, thoughts and future potential of the person. Educated people, especially women, attach great importance to human mind, education and zeal for it. That is, they value the true qualities of a person. In the second part "*bilimsiz ayel zhasynga karaydy*" uneducated women give priority to a person's age, appearance. They often underestimate appearance and age and do not focus on deep thoughts and knowledge. This proverb overall reflects the role of education and culture in interpersonal relationships. Education and upbringing play a key role in the development of individuals and their building of quality relationships, and with a lack of knowledge, people often focus on external, over-personal qualities; '*Sanaly ayel isharatty sezimpaz*' '*conscious woman feels by mimicry (understands even by a hint)*' - consciousness and wisdom as the best qualities of a woman; '*Akyldy ayel ishinde altyn besik ul zhatyr*' '*an intelligent woman will give birth to a son in a golden cradle*', etc. - intellectual qualities and wisdom of a woman as a positive factor of influence on her offspring, ethno-linguistic characteristic of the conceptual model 'a woman with high intellectual development is good in all gender and social roles'.

Along with the fact that the intellectual characteristic of the megaconcept 'ayel' is positive, approval from the Turkic ethnosociety or superiority of the intellectual qualities of a woman, there are examples of paremi that represent the opposite conceptual content in relation to the intelligence of a woman, for example, compare: '*Katyn - akylsyz, bakha - kuyryksyz*' '*a woman has no mind, a frog has no tail*'; '*Altyn basty ayelden - bakyr basty yerkek artyk*' '*a man with a copper head is better than a woman with a golden head*', etc. As can be seen from the example '*Katyn - akylsyz, bakha - kuyryksyz*', intelligence in this case is characterised as an intellectual quality that is not inherent in a woman, initially in the process of her gender ontogenesis. This can be seen in the metaphorical comparison with a frog, which does not have a tail as a part of its body; and *intelligence* for a woman is something that is 'not given' by nature, intelligence is not her gender quality.

The next example '*Altyn basty ayelden - bakyr basty yerkek artyk*' also demonstrates the above mentioned thesis - intelligence is not a 'female' quality, even if it distinguishes a woman and she has high intellectual qualities, a woman will still not be in a 'priority position' compared to a man. It should be noted that the number of such paremi is not large, but they draw attention to themselves, especially when gender oppositions in the linguocultural picture of the world of an ethnos are obvious.

The well-known national-cultural traditions and religious beliefs of the Turks regarding men and women are evident here, for example, the religious characters Khaua ana (Eve) and Adam Ata (Adam) - Khaua ana was created from Adam Ata's rib, so the man has superiority, he is primary in everything, the woman is under the man (for example, the phraseological expression 'kabyrgasymen kengesu' literally 'consult with the rib', which means to consult with *the half*, i.e. spouse). In Turkic culture, boys were favoured as heirs, followers of fathers and great-grandfathers, as 'holders' of the hearth and guardians of the clan, therefore literacy was taught more often to boys; men also occupied a special place in administrative and social culture as defenders of the land, as family man, extractors, participants in all collegial discussions of the clan (e.g. the council of aksakals), etc. The paremy *Okigan ul atadan ulken* 'literate son stands above his grandfathers' confirms the above extralinguistic factors. As it is known, a son in Turkic linguoculture always honours and puts his father, grandfather and great-grandfathers above everything, the cult of fathers and great-grandfathers (seven generations) above everything else. However, the Turkic ethnosocium approves of a 'scholarly' son, and thus treats young sons with respect if they are intellectually developed and literate: *Akyly assa, aga tut* 'if someone is smarter than you, consider him as a brother'; *Akylsyz zhigit - auydyksyz at* 'unintelligent zhigit is equal to an unbridled horse'; *Agadan ini akylly bolsa, ush zhasy ulken bolady* 'if the younger brother is smarter, he is three years older than his brother'; *At satsang, ulungmen akyl das* 'if you sell a horse, consult your son', etc.

The intellectual representation of the macro-concepts 'Kyz', 'Kalyndyk', 'Zhubai', 'Kelin', 'Ana' can be characterised through the following examples:

- 'Kyz' (a girl, a daughter) - *Akyldy kyzga ana kop, ayauly zhanga pana kop* 'every mother adores a smart girl, everyone sees a nice girl as a patron', *Oyynyng bekimi zhok kyz kyryk kubylady* 'a girl without the power of thought and decisions will change everything forty times', *Akyldy kyz bilimge zhugirer, akylsyz kyz sozge iliger* 'a clever girl will strive (run) to knowledge, and a foolish girl will give occasion to gossip';

- 'Zhubai' (a spouse) - *Alpys naryng bolgansha, akylly zharyng bolsyn* 'rather than having sixty large camels, better having an intelligent wife'; *Akyldy ayel kuyeuining oynap aytkanyn, oylap taldaydy* 'a smart wife wisely analyses what her husband jokingly said', *Ayelding akyl yn zhesirinde baika, balanyng akyl yn zhetiminde baika* 'check the wife's intelligence when is widowed, the child's intelligence when is orphaned', etc.;

- 'Kelin' (a daughter-in-law) - *Kelinning kulagyna altyn syrga* 'put gold earrings in your daughter-in-law's ear', which means 'listen to your daughter-in-law and take note, remember, take note'; *Kyzym sagan aitamyn, kelinim sen younda* 'I'm telling you daughter and daughter-in-law to listen, take it as a hint, take note, think about it'.

- 'Ana' (a mother) - *Ana bolgan dana bolady* 'he who has become a mother will become wise'; *Dana, danany da tungan ana* 'a wise man, and he is born of a mother'; *Sakau qyzdy tilin anasy ugar* 'a mother will understand the language of a mute daughter', etc.

As the analysis of all macro-concepts manifested by the paremi of intellectually labelled content has shown, *intelligence, intellectual qualities and characteristics* are most characteristic of the following gender macro-concepts - 'Kyz' and 'Zhubai', as well as the mega-concept 'Ayel'. The macro-concepts 'Kelin' and 'Ana' are most characterised by such linguocultural components as 'upbringing', 'example', 'traditions', 'skills', 'care'. At the same time, the macro-concept 'Kelin' is characterised by the intellectual characteristic of the linguocultural model 'to pay attention', 'to understand', 'to listen', 'to take note', 'to keep in mind' (these components as separate concepts - semantic microfields, are included in the structure of the macrofield 'understanding' of the intellectual conceptsphere), for example: *Meyirimdilikti anadan uiren, adeptilikti danadan uiren* 'learn mercy from a mother, courtesy and ethics from a wise man'; *Kyzym sagan aitamyn, kelinim sen tyngda* 'I am telling you, my daughter, and you listen, keep in mind, my daughter-in-law'; *Kelinning kulagyna altyn syrga* 'to take note of, to remember something well, to keep in mind'. The

gender macro-concept 'Ana' can also be characterised by intellectual representation of the linguocultural component 'mother's wisdom'.

It is interesting to note that in the structure of the gender concept 'ayel' there is obviously an uneven representation of the intellectual characteristic, as we have described these facts above. The linguocultural interpretation of the intellectual characteristic of the gender concept 'ayel' (through the macro-concepts included in its structure), represented by the paremi, can be summarised in the following form:

- A good kyz (a girl, a daughter) should learn literacy, be inquisitive;
- A good zhubai (spouse) is one who is clever and resourceful, who can be consulted, who can find solutions;
- A good kelin (a daughter-in-law) listens and pays attention, understands by hints, means, takes note, listens and remembers;
- A good ana (mother) becomes a wise woman.

Conclusion

Thus, this article has presented samples of linguocultural research of intellectual representation of the gender concept 'ayel' on the material of the paremiological picture of the world of the Turks. The modelling of gender concepts will have its continuation, as it allows to construct a linguocultural picture of the world of an ethnos, to present system connections between the conceptual content and semantic components of paremi, manifesting the intellectual characteristic of the concept 'ayel'. Intellectual representation of the gender concept 'ayel' through the methods of conceptual analysis can be interpreted as a generalised model of the gender picture of the world of the Turkic linguoculture. The analysis of the conceptual content and figurative component of the structural components of paremi (manifesting the intellectual characteristic of the concept) has shown how the gender concept 'ayel' is structured in the consciousness of speakers of Turkic languages through cognitive metaphors. The linguocultural interpretation of the meanings of the gender concept 'ayel' should be subjected to further clarification as they are modified, because the gender picture of the world of an ethnos is able to transform in the context of socio-cultural evolution, and concept systems are always dynamic and conditional.

Linguocultural features of the concept 'ayel' actualised a special study of the intellectual characteristic of the gender phenomenon. This study also allows us to determine the factors influencing the structure of the gender concept 'ayel' characterised by intellectual representation:

- Woman's ontogenesis;
- Stereotypical image;
- Sociocultural regulators;
- Ethnosocial experience.

This study has allowed us to determine and substantiate the means of intellectual representation of the gender concept 'ayel' in the Turkic paremiological picture of the world. According to the results of the study the following key conclusions were obtained: the features of intellectual representation of the gender concept 'ayel' based on paremi were revealed; the factors and means of intellectual representation were revealed and described; the characteristics of Turkic paremiology and means of modelling the concept 'ayel' as a gender phenomenon and a subject of intellectual qualities were determined; the comparative characteristic of intellectual characteristics of gender macro-concepts included in the conceptual (content) structure of the megaconcept 'ayel' was carried out.

BIBLIOGRAPHY

1. Бабалар сөзі: мақал-мәтелдері. 65-том. – Астана: Фолиант, 2010. – 488 б.
2. Тұрманжанов Ө. Қазақтың мақалдары мен мәтелдері. 4-басылым. – Алматы: Білім, 2004. – 272 б.

3. Попова З.Д., Стернин И.А. Очерки по когнитивной лингвистике. – Воронеж: Истоки, 2001. – 191 с.
4. Лихачев Д.С. Концептосфера русского языка. В кн.: Русская словесность: антология / под ред. В.П. Нерознака. – М.: Academia, 1997. – С. 280–287.
5. Рыжкина А.А. О методах анализа концепта // Вестник ОГУ. – 2014. – №11 (172). – С. 117–120.
6. Воркачѳев С.Г. Лингвокультурная концептология: становление и перспективы // Известия РАН. Серия литературы и языка. – 2007. – Т. 66, №2. – С. 13–22.
7. Гончарова Н.Н. Концепт – основная единица языковых картин мира // Известия Тульского государственного университета. Гуманитарные науки. – 2013. – №1. – С. 225–234.
8. Степанов Ю.С. Константы: словарь русской культуры. Изд. 2-е, испр. и доп. – М.: Академический Проект, 2001. – 990 с.
9. Алефиренко Н.Ф. Фразеологическое значение и концепт // Когнитивная семантика: Материалы II Международной школы – семинара по когнитивной лингвистике. 11-14 сентября 2000 г. В 2-х ч. – Ч.2. – Тамбов: Изд-во ТГУ, 2000. – С. 33–36.
10. Мистрюкова Е.В. Средства репрезентации концептов «мужественность» и «женственность» в современном английском языке: дис. ... канд. филол. наук. – Самара, 2005. – 229 с.
11. Shokym G., Burankulova E., Yessenova K., Sarbassova A., Baurzhan Kyzy B., Yerzhanova G. Representation of the “kyz” Gender Concept in the Turkic Linguistics // International Journal of Society, Culture and Language. – 2022. – №10(1). – P. 125–134. <https://doi.org/10.22034/ijsc1.2022.543085.2467>
12. Шоқым Г.Т. Гендерлік лингвистика негіздері. – Алматы: Экономика, 2012. – 190 с.
13. Барашян В.К. Языковая репрезентация гендерных концептов: когнитивно-дискурсивный, семиотический и лингвокультурный аспекты. дис. ... канд. филол. наук. – Майкоп, 2020. – 210 с.
14. Нургазина А.Б., Тілеш Қ.Е., Аюпова Г.К. Художественный концепт «Форсайты» в пространстве текста и способы объективации его смысла // Вестник Евразийского гуманитарного института. – 2023. – №3. – С. 20–37. <https://doi.org/10.55808/1999-4214.2023-3.02>

REFERENCES

1. Babalar sozi: maqal-matelderi. 65-tom [The ancestor's word: proverbs and sayings. Volume 65]. – Astana: Foliant, 2010. – 488 b. [in Kazakh]
2. Turmanjanov O. Qazaqtyn maqaldary men matelderi [Kazakh proverbs and sayings]. 4-basylym. – Almaty: Bilim, 2004. – 272 b. [in Kazakh]
3. Popova Z.D., Sternin I.A. Oчерki po kognitivnoi lingvistike [Essays on cognitive linguistics]. – Voronej: Istoki, 2001. – 191 s. [in Russian]
4. Lihachev D.S. Konceptosfera russkogo iazyka. V kn.: Russkaia slovesnost: antologija [The conceptual sphere of the Russian language. In: Russian Literature: an Anthology] / pod red. V.P. Neroznaka. – M.: Academia, 1997. – S. 280–287. [in Russian]
5. Ryjkina A.A. O metodah analiza koncepta [About the methods of concept analysis] // Vestnik OGU. – 2014. – №11 (172). – S. 117–120. [in Russian]
6. Vorkachiov S.G. Lingvokulturnaia konceptologia: stanovlenie i perspektivy [Linguistic and cultural conceptology: formation and prospects] // Izvestia RAN. Seria literatury i iazyka. – 2007. – T. 66, №2. – S. 13–22. [in Russian]
7. Goncharova N.N. Koncept – osnovnaia edinica iazykovykh kartin mira [A concept is the basic unit of linguistic worldviews] // Izvestia Tulsckogo gosudarstvennogo universiteta. Gumanitarnye nauki. – 2013. – №1. – S. 225–234. [in Russian]
8. Stepanov Iu.S. Konstanty: slovar russkoi kultury [Constants: dictionary of Russian Culture]. Izd. 2-e, ispr. i dop. – M.: Akademicheskii Proekt, 2001. – 990 s. [in Russian]
9. Alefirenko N.F. Frazеologicheskoe znachenie i koncept [Phraseological meaning and concept] // Kognitivnaia semantika: Materialy II Mejdunarodnoi shkoly – seminaru po kognitivnoi lingvistike. 11-14 sentiabria 2000 g. V 2-h ch. – Ch.2. – Tambov: Izd-vo TGU, 2000. – S. 33–36. [in Russian]

10. Mistriukova E.V. Sredstva reprezentacii konceptov «mujestvennost» i «jenstvennost» v sovremennom angliyskom yazyke: dis. ... kand. filol. nauk [Means of representing the concepts of “masculinity” and “femininity” in modern English: dis.]. – Samara, 2005. – 229 s. [in Russian]
11. Shokym G., Burankulova E., Yessenova K., Sarbassova A., Baurzhan Kyzy B., Yerzhanova G. Representation of the “kyz” Gender Concept in the Turkic Linguistics // International Journal of Society, Culture and Language. – 2022. – №10(1). – P. 125–134. <https://doi.org/10.22034/ijscsl.2022.543085.2467>
12. Shoqym G.T. Genderlik lingvistika negizderi [Fundamentals of gender linguistics]. – Almaty: Ekonomika, 2012. – 190 s. [in Kazakh]
13. Barashian V.K. Iazykovaia reprezentacia gendernyh konceptov: kognitivno-diskursivnyi, semioticheskiy i lingvokulturnyi aspekty. dis. ... kand. filol. nauk [Linguistic representation of gender concepts: cognitive-discursive, semiotic and linguocultural aspects. dis.]. – Maikop, 2020. – 210 s. [in Russian]
14. Nurgazina A.B., Tileshe Q.E., Aiupova G.K. Hudojestvennyi koncept «Forsaity» v prostranstve teksta i sposoby obektivacii ego smysla [The artistic concept of "Foresight" in the space of the text and the ways of objectification of its meaning] // Vestnik Evraziyskogo gumanitarnogo instituta. – 2023. – №3. – S. 20–37. <https://doi.org/10.55808/1999-4214.2023-3.02> [in Russian]

ӘОЖ 82:801.6; 82-1/9; МҒТАР 17.07.41
<https://doi.org/10.47526/2025-2/2664-0686.201>

Б.Б. ЕРТАЕВА 

*Қожа Ахмет Ясауи ат. Халықаралық қазақ-түрік университеті,
Түркология ғылыми-зерттеу институтының аға ғылыми қызметкері
(Қазақстан, Түркістан қ.), e-mail: bagdat.yertayeva@ayu.edu.kz*

БАЛАЛАР ӘДЕБИЕТІНДЕ АДАМГЕРШІЛІК МӘСЕЛЕЛЕРІНІҢ КӨРІНІС ТАБУЫ

Аңдатпа. Балалар әдебиеті – жас буынды қалыптастыратын, оларды адамгершілікке тәрбиелейтін өмір оқулығы. Сондықтан да балалар прозасындағы адамгершілік-этикалық мазмұндағы шығармалардың маңызды екені анық. Жетпіс-сексенінші жылдардағы жарық көрген шығармалар адамгершілік-моральдық мәселелерінің өткірлігімен, кейіпкерлер жандүниесінің тереңдей түсуімен танылады. Осы тұрғыда дайындалған бұл мақалада жетпісінші-сексенінші жылдардағы қазақ балалар әдебиетіндегі адамгершілік-этикалық құндылықтардың көркемдік бейнеленуі мен тәрбиелік маңызы жан-жақты талданады. Мақалада белгілі жазушылар Қаржаубай Омарұлы мен Тынымбай Нұрмағанбетов шығармалары арқылы балалар прозасындағы отбасылық қарым-қатынас, бала мен ересектер арасындағы моральдық түсініктер, туған жерге сүйіспеншілік, ата-анаға құрмет, мейірімділік сияқты тәрбиелік элементтер мысалдарымен ашылады. Әдеби талдауда кейіпкерлердің ішкі жан дүниесі, психологиялық ерекшеліктері, ұлттық болмысқа сай қалыптасқан көркемдік тәсілдер арқылы көрсетіледі. Мақалада әдебиет арқылы баланың дүниетанымын дамыту, мінез-құлқын қалыптастыру, ұлттық менталитетті сіңіру қажеттілігі баса айтылады. Сонымен қатар, жаһандану мен цифрлық технология дәуірінде балалар әдебиетінің жаңа форматта дамуы, ұлттық тәрбие мен адамгершілікті дәріптеу қажеттілігі атап өтіледі. Балалар әдебиеті тек эстетикалық тәрбие құралы ғана емес, сонымен қатар рухани-мәдени кодтарды, адам бойындағы асыл қасиеттерді сақтаушы әрі ұрпақтар сабақтастығын қамтамасыз ететін мәдени құрал ретінде сипатталады. Зерттеуде қазіргі балалар әдебиетінің даму болашағына қатысты ұсыныстар айтылып, болашақта жаңаша бағытта дамуы керектігін де алға тартады.

Кілт сөздер: балалар прозасы, адамгершілік, тәрбие, кейіпкер, этика.

B.B. Yertayeva

*Senior Researcher of the Research Institute of Turkology,
Khoja Akhmet Yassawi International Kazakh-Turkish University
(Kazakhstan, Turkistan), e-mail: bagdat.yertayeva@ayu.edu.kz*

The Appearance of Human Values in Children's Literature

Abstract. Children's literature is a life guide that shapes the younger generation and educates

*** Бізге дұрыс сілтеме жасаңыз:**

Ертаева Б.Б. Балалар әдебиетінде адамгершілік мәселелерінің көрініс табуы // *Ясауи университетінің хабаршысы*. – 2025. – №2 (136). – Б. 167–177. <https://doi.org/10.47526/2025-2/2664-0686.201>

***Cite us correctly:**

Ertaeva B.B. Balalar adebietinde adamgershilik maselelerinin korinis tabuy [The Appearance of Human Values in Children's Literature] // *Iasauı universitetinin habarshysy*. – 2025. – №2 (136). – B. 137–177. <https://doi.org/10.47526/2025-2/2664-0686.201>

Мақаланың редакцияға түскен күні 08.01.2025 / қабылданған күні 30.06.2025

them in morality. Therefore, it is evident that works of moral and ethical content in children's prose are of great importance. The works published in the 1970s and 1980s are notable for their sharp focus on moral issues and the deepening of the characters' inner worlds. This article comprehensively analyzes the artistic portrayal and educational value of moral and ethical values in Kazakh children's literature of the 1970s and 1980s. Through the works of prominent writers Qarzhaubai Omaruly and Tynymbai Nurmagambetov, the article explores themes such as family relationships, moral understanding between children and adults, love for one's homeland, respect for parents, and kindness. The literary analysis highlights the characters' inner world, psychological traits, and artistic methods rooted in national identity. The article emphasizes the need to develop a child's worldview, shape their character, and instill national mentality through literature. Furthermore, it addresses the necessity of promoting morality and national education in the era of globalization and digital technologies, and discusses the development of children's literature in new formats. Children's literature is portrayed not only as a tool of aesthetic education but also as a medium that preserves spiritual and cultural codes and noble human values, ensuring the continuity of generations. The study also presents suggestions regarding the future development of modern children's literature and emphasizes the need for innovative directions.

Keywords: children's prose, morality, education, character, ethics.

Б.Б. Ертаева

*старший научный сотрудник Научно-исследовательского института Тюркологии
Международного казахско-турецкого университета им. Ходжи Ахмеда Ясави
(Казахстан, г. Туркестан), e-mail: bagdat.yertayeva@ayu.edu.kz*

Отражение нравственных проблем в детской литературе

Аннотация. Детская литература является учебником жизни, формирующим подрастающее поколение и воспитывающим его в нравственности. Поэтому очевидно, что морально-этические вопросы в детской прозе важны. Произведения, опубликованные в семидесятые и восьмидесятые годы, отличаются остротой морально-этических вопросов и глубиной душ героев. В данной статье, подготовленной в этом контексте, всесторонне анализируется художественное представление и воспитательное значение морально-этических ценностей в казахской детской литературе семидесятых и восьмидесятых годов. Через произведения известных авторов Каржаубая Омарулы и Тынымбая Нурмаганбетова в детской прозе на примерах раскрываются такие воспитательные элементы, как семейные отношения, нравственные понятия между детьми и взрослыми, любовь к Родине, уважение к родителям, доброта. В литературном анализе художественными средствами показаны внутренний мир героев, психологические особенности, ценности, сформированные в соответствии с национальной идентичностью. В статье подчеркивается необходимость развития мировоззрения ребенка, формирования характера, привития национальных ценностей посредством литературы. Кроме того, в эпоху глобализации и цифровых технологий отмечается необходимость развития детской литературы в новом формате, пропаганды национального воспитания и нравственности. Детская литература описывается не только как средство эстетического воспитания, но и как культурный инструмент, сохраняющий духовные и культурные коды, благородный качество человека, обеспечивающий преемственность поколений. В исследовании даются рекомендации относительно дальнейшего развития современной детской литературы, а также подчеркивается необходимость ее развития в новых направлениях в будущем.

Ключевые слова: детская проза, мораль, воспитание, характер, этика.

Кіріспе

Балалар әдебиеті – балалар өмірінің энциклопедиясы. Оның басты мақсаты – балалардың рухани мәдениетін байыта отырып, баланы туған елі мен жерін сүйуге, ата-анасын сыйлау, үлкенге құрмет көрсету, адамгершілікке, имандылыққа тәрбиелеу. Өйткені, балалар әдебиеті – қазақтың мәдениеті мен әдебиетінің құрамдас бір бөлігін құрайтын халықтың озық ойлы, терең де тамырлы әдебиеті. Балалар әдебиеті ең ауқымды адамгершілік, имандылық, қоғаммен қатынас, үлкендер мен балалардың қарым-қатынасын кеңінен суреттей отырып, өмірдің шынайы тұсын көрсетеді. Сондықтан да жас буынның қалыптасуында ерекше орын алатын жетпісінші-сексенінші жылдардағы балалар жазушыларының шығармаларындағы әлеуметтік-моральдық, адамгершілік-этикалық мәселелерді қарастырамыз.

Жетпісінші-сексенінші жылдардағы балалар жазушылары балалық шақты, көңілді мектеп өмірін, ауыл тіршілігі мен тұрмысын, жан-жануарларды суреттеумен шектелмей, болмысты кейіпкердің өзіндік адамгершілік мұраттарына орай туындайтын талап-ұмтылыстарымен тығыз бірлікте таразылауға, сұлулық пен сиықсыздық, инабаттылық пен азғындық, ізгілік пен қаныпезерлік секілді көптеген эстетикалық-этикалық категорияларды образдар арқылы бейнелеуге күш салды. Қаламгерлеріміздің шеберлік, интеллектуалық деңгейі биіктеп, көркемдік шындық болмысты байыптау мен бейнелеудің өзіндік жүйесіне, өмірдің аналитикалық, образды шежіресіне айналды. Жетпісінші-сексенінші жылдардағы балалар прозасы жиырмасыншы-алпысыншы жылдар аралығында жарық көрген осы жанрдағы туындылармен салыстырғанда, өмір шындығын көркемдік тұрғыдан игеру ауқымының кеңдігімен, образдар табиғатының күрделілігімен, көтерген мәселелерінің өткірлігімен, кейіпкерлер жан дүниесін тереңдей танытуымен, әлеуметтік-азаматтық тыныстылығымен һәм белсенділігімен ерекшеленеді.

Адамгершілік пен мораль дегеніміз не? Ол қалай пайда болады? Адамгершілік құлық жеке адамның қоғамда өмір сүре алатын, басқалармен үйлесімді қарым-қатынаста бола алатын қабілеті. Ол адамдардың ішкі дүниесінің көрінісі. Мораль болса өзінің мәні жағынан жеке тұлға мен қауымның, адам мен адамзаттың ізгілік ережелерінің жиынтығы. Сол принципті ұстану барысында әр адам өзінің адамдық қасиеттерін қалыптастырып, дамыта алады. Адамгершілік адамдардың практикалық өмірінен келіп шыққан әдет-ғұрып, салт-дәстүрлер арқылы көрнекіленсе, мораль болса міндеттеушіліктен келіп шығады [1, 7-б.]. Адамгершілік құндылықтарын бала бойына сіңіру үшін адами қарым-қатынас қажет болады. Оны балаға ұғындыру үшін балалар жазушылары сапалы дүниелер жазып ұсынады.

Түркиялық ғалым Дуйгу Явуз [2] балалар әдебиетін олардың өсуі мен дамуы, сезім, ой, қиял әлемі, олардың сезімталдығы мен өздеріне ұнайтын жағдайларды көрсете отырып, олардың көңіл көтеруіне де мүмкіндік беру мақсатымен алға қойылған әдебиет деп санайды. Балалар әдебиетін жеткіншектердің психологиялық және физикалық дамуына және оларды бір нәрсеге қызығушылығын оятуға, ауызша және жазбаша түрде балаға талдау жасауына және синтездеуіне мүмкіндігін береді деп есептейді.

Балалар әдебиетінің ғылыми пән ретіндегі мақсаттарын көрсетеді:

Балалардың жас тобына байланысты қызығушылығын тудыратын тақырыптарды анықтау;

Баланың жеке басының оң дамуын қамтамасыз ету және оны психологиялық тұрғыдан қолдау;

Олардың қажеттіліктерін қанағаттандыру;

Баланың қиялын, тыңдау қабілетін және тілді меңгеру қабілетін дамыту;

Мазмұны мен сыртқы түрі бойынша кітаптардан мысалдар келтіру;

Балалар әдебиеті арқылы кітаптың қызықты ақпарат көзі екенін үйрету;

Балаларды күнделікті өмірге қатысты біліммен қамтамасыз етуден тұрады.

Нәтижесінде балалар кітапта аталған кейіпкерді бейнелеуге тырысып қана қоймайды, олардың қиялы дамидығын алға тартады. Осыған сәйкес, балалар әдебиетін қолдану барысында, оларға қысқаша баяндап беру, әңгімеге пікір қосу қабілетін немесе суретке деген шығармашылық қабілеті ашылуы мүмкін екендігін айтады [2, 176-б.].

Жетпісінші-сексенінші жылдардағы балалар прозасында көркемдік ойды бейнелеу тәсілдері әрқилы. Негізгі бағыттар деп былайша бөлуге болады:

Балалардың өзіндік өміріне, өзіндік әлеуметтік тіршілігіне зер салу, олардың тыныс-тіршілігінің талай мәселелерінің ересектердің әлеуметтік-моральдық атмосферасымен де байланысты екенін ескеру;

Балалардың жан дүниесіне бойлауға ұмтылу, детальдарды штрихтарды, т. б. көркемдік құрал-тәсілдер мен бояуларды кейіпкердің психологиясына тереңдеп тануға жетелейтін кілт есебінде пайдалану, психологизмге ден қою;

Балалардың мінез-құлықтарынан туындайтын іс-әрекеттердің эстетикалық-педагогикалық мәніне назар аудару;

Олардың әлемі арқылы авторлық көркемдік ойды бейнелеу;

Тарихи кезең, тарихи тұлғалардың сыр-сипатына үңіліп, тағылым аларлық сәттерге назар аудару, жас ұрпаққа отаншылдық тәрбие беруге ұмтылу [3, 173-б.].

Зерттеу әдістері мен материалдар

Мақаланы дайындау барысында бұған дейінгі балалар әдебиетін зерттеген отандық ғалымдарының еңбектері негізге алынып, эстетикалық және аналитикалық тұрғыдан талдау, ой қорыту, салыстыру, зерттеу әдістері пайдаланылды. Әдебиеттанушы, сыншы Қ. Ергөбектің «Арыстар мен ағыстар», балалар әдебиетін зерттеуші ғалым Ж.А. Рүстемованың «Балалар әдебиеті» атты зерттеу еңбектері назарға алынды.

Сонымен қатар, жазушы Қаржаубай Омарұлының «Әке», Тынымбай Нұрмағанбетовтың «Қарлығаштың ұясы», «Қош бол, ата» шығармаларынан дәйектемелер келтірілді.

Талдау мен нәтижелер

Қазақ балалар әдебиеті – қазақ қоғамымен біте қайнасып, жас жеткіншектердің барынша дамуына үлес қосып, адамгершілікке баулып келе жатқан іргелі сала. Балалар әдебиетінің негізгі көрінісі – шынайы өмір бейнесі мен шынайы кейіпкер. Балалар әдебиетінің негізгі мазмұны баланың ата-анамен, достарымен, қоғаммен, мектептегі ұстаздармен ара қатынасы. Жас балалар өздерінің алғашқы кішкентай кездерінен бастап-ақ үлкен кісілердің істеріне еліктеп өседі. Олар да ұшқыш болып аспанда шарықтасам, суда жүзсем, түрлі машиналар ойлап шығаратын ірі конструктор болсам, мұғалім, ғалым болсам, космонавттар қатарына қосылып, солардай жер жүзін таң-тамаша етсем деп қиялданады. Қиялшыл жасөспірімді дұрыс бағытқа сілтеп, адамгершілік құндылықтарды бойына сіңіретін, сол үшін ат салысатынның бірі – балалар әдебиеті. Оның негізгі мақсаты – қызықты шығармалар арқылы жас жеткіншекті адамгершілікке баулу, имандылыққа тәрбиелу, өмірге төзімді ету.

Сондықтан да баланың өмірге бейімделу үдерісінде алған тәжірибесі өте маңызды. Әсіресе, бала ұзақ уақытын өткізетін мектепте және отбасында алатын адамгершілік тәрбиесі оның жеке басын қалыптастыруда маңызға ие. Адамгершілік тәрбиесі назардан тыс қалса, бала сыртқы ортаның әсерін тез қабылдайды, қабылдаған теріс қателер нәтижесінде әлеуметтік құндылықтарға қайшы келетін жеке тұлға пайда болады. Адамгершілік тәрбиесінде ең бастысы, балалардың адамгершілік мінез-құлықтары оларды өз бойларына орнықтыру арқылы тәжірибеге бағытталады [4, 77–78-бб.].

Жетпісінші-сексенінші жылдардағы қазақ балалар повестеріне тән ендігі бір елеулі ерекшелік — уақыт алға тартып отырған көкейкесті әлеуметтік-моральдық, адамгершілік-этикалық мәселелерді көтеруге айрықша талаптануымен және де өмір шындығын қамту

өрісінің кеңдігімен, шеберлік деңгейінің биіктігімен ерекшеленеді. Балалар әлемі – өзіндік ерекшеліктері мол, күрделі де қызықты әлем. Сол әлемге еркін еніп, небір нәзік сыр-сипаттарды танып, ынтамен зейін салу, көркемдеп, зергерлікпен бейнелеу – қаламгер қауымы үшін үлкен сын. Белгілі сыншы Дандай Ысқақұлы «Сынталқы» еңбегінде [5, 190-б.]: көркем шығарма – жазушының өмірлік тәжірибиесінің көркемдік тұрғыдан сұрыпталып игерілген нәтижесі. Жазушының шығармашылығы – оның өмір жолының, өмірде түйгендерінің көркем көрінісі. Сондықтан да оның өмір соқпақтарына үңілу – қаламгердің өнерпаздық қыр-сырын танып білудің бірден-бір құралы болып табылатындығын айтады.

Моральдық сана – бұл адамның санасында адамгершілік принциптерінің бейнеленуі, яғни адамдар арасындағы өзара қарым-қатынасты және қоғамға қатынасты реттейтін мінез-құлық нормасы. Ол қоғамның дамуына және адамның жинақтаған мінез-құлық тәжірибесіне байланысты қалыптасып, адамгершілік ұғымдары мен ой қорытындыларында көрініс алады. Оның қалыптасуы адамның моральдық категорияларды меңгеруімен шектелмейді, ол адамның бойында көрініс беретін моральдық принциптерге деген көзқарасты қалыптастыруға және осы принциптерді мінез-құлыққа енгізуге ұмтылады. Осыған орай моральдық ұғымдар моральдық сенімге айналады да, моральдық мінез-құлық мотиві пайда болады [6, 115-б.]. Индонезиялық зерттеушілер Сакти және оның әріптестері [7, 84–101-бб.] жүргізген зерттеулерінде мінезді дамытуға назар аудара отырып, жергілікті мәдени құндылықтарды ерте балалық шақтағы білім беруге біріктіру процесін сипаттаған. Жүйелі шолулар мен мета-талдаулар үшін артықшылықты есеп беру элементтері (PRISMA) хаттамасына сәйкес жүйелі әдебиетті шолу (SLR) әдісін қолданған. Зерттеу нәтижелері жергілікті мәдени құндылықтарды ерте балалық шақтағы білім беруге енгізу кейіпкердің дамуын айтарлықтай жақсартатынын көрсеткен. Жергілікті мәдениетке терең енген бұл құндылықтар ынтымақтастық, толеранттылық және әлеуметтік жауапкершілік сияқты мінезді қалыптастырудың әмбебап аспектілеріне де қатысты болады. Сондықтан, бұл зерттеу жергілікті мәдени құндылықтарды біріктірудің балалардың мінез-құлқының дамуына әсер ететін ықпалдары әсерлері туралы құнды түсініктер ұсынады. Бұған қоса, білім беру технологиясының интеграциясын зерттеу балалардың жергілікті мәдени контекстерде оқу тәжірибесін оңтайландыруы мүмкін екендігі айтылады.

Жалпы балалар әдебиетінде болсын, отбасында болсын, бала мен ата-анасының арасындағы байланыс ерекше орын алады. Қазақ балалар әдебиетінде де осы отбасы, достармен қарым-қатынас мәселелері арқау болады. Әсіресе, адамгершілік, тәрбие, достық мәселелері жиі қамтылады. Қазақ балалар әдебиетінде әкенің отбасындағы рөлін ерекше көрсете білген Қаржаубай Омарұлының «Әке» туындысы. Шығармада бала мен әке арасындағы қарым-қатынас, үлкеннің кішіге қамқорлығы, өз ісіне адал болу, балаға дұрыс жолды көрсету, адамгершілік тақырыптары кейіпкердің іс-әрекеті барысында ашыла түседі. Адамгершілік, балаға деген мейірім повестің негізгі тақырыбы дей аламыз. Повесте: «соғыс» деген суық сөз біздің ауылға ажал боп аранын аша түскенде, көкеме шақырту қағазы келді. Көкем сол түні ұйықтаған жоқ шығар. Көкем жол жүрерінде шешемізге: «Мына балаларға бас-көз болып отыр. Өзің жақсы болсаң, бұлар да айтқаныңнан шықпайды. Сенің айтқаның – оларға заң», - дейді. Ұқтыңдар ма дегендей, бізге қарап қойды. Оқшантайды беліне байлап, қос ауыз мылтықты иығына ілді. Жол дорбасын біз алып жүрдік. Көкем Жасқанат пен Әлғалияшты екі қолына көтеріп алды. Томары тиеліп, жүруге дайын тұрған баржаға жақындағанда кілт артына бұрылды. Құмшағанақ жаққа ұзақ қарады.

-Балам, екеуің де құлақ сал сөзіме, Жасқанат болса да кішкентай, қайда жүрсендер де, кім болсаңдар да туған жерлерінді ұмытпаңдар. Онда ата-бабаларың, күні кеше ғана көз жұмған шешелерің жатыр, - деді көкем алға қарай қадамын жиілетіп түсіп. – Туған-туыстар бар. Жеті атаға дейін таратып айтқаным, кімнен кімнің туғаны естеріңде шығар дейді [8, 189-б.]. Әке мен баланың түсінісуі, отбасын соғысқа кетпестен бұрын үлкен ұлына табыстауы, әке мен бала арасындағы байланысты нығайта түскендей. Әке мен бала арасындағы қарым-

қатынас ерекше сипатта тиянақты жазушы тарапынан жеткізілген. Жазушының басты қозғайтын мәселелері – моральдық проблемалар, тәлім-тәрбие мәселелері. Сонымен қатар, адамгершілікке, өз ісіне адал болуға, бауырға қамқор болуға, әке мен ананы сыйлауға үндейді.

Қаржаубай Омарұлының балалардың қиялына ерік беретін «Бала-балапандар» [8] атты повесінде үлкендердің балалармен ұғынысу, тіл табысу барысы әңгімеленеді. Баланың әрекет-қимылдарына зер салып, көркемдік електен өткізіп, айналадағы табиғатты балғындардың барлап-бағалауына аса мән берген.

Кекілді қара домалақ бала еркіндеу екен, келе сала қаламын шұқылап ұстап тұрды да, әп-сәтте қолына алды. Қағазының бір шетіне құстың суретін салып қойды.

- Бұл не? – деді жазушы оның ерке қылығын қызық көріп.

- Соны да білмейсің бе? Бала-балапан, біздің балқондағы қарлығаштың балапаны.

- Атың кім? – деді жазушы. Ол осы ауладағы балалардың есімін түгелге дерлік білетін болса да әдейі сұрады.

- Мұқан. Соны да білмейсің бе? Мынау – Алтынай, анау – Әсем. Өзің не істеп отырсың? Мұнда тығылып...

- Жазушы еріксіз күлді де:

- Сендерге арнап кітап жазып жатырмын, - деп оны арқасынан қағып қойды.

- Алақай, жақсы болды!-деді Мұқан көздері жайнап қағып. – Онда біздің бала-балапан туралы жазыңызшы! – Бірақ ол әрі ертегі, әрі шын болсын, әйтпесе оқымаймын – дейді. Сонымен қатар, Алтынай мен Әсем есімді кішкене кейіпкерлер көкелерінің балқондағы қарлығаш ұясын безендіруін сөз етеді, құсқа қалай қамқорлық жасау қажет екендігін үлкендердің жасаған мейірімділігінен ұғады. Отбасындағы ата, әжесі іспеттес ата қарлығаш, әже қарлығаш, бала қарлығаш деп жан-сырын қарлығаштарға ақтарады. Бірде аталары Мұқан, Алтынай, Әсем үшеуінің дүниені танып, көп білуге ұмтылғандарына қуанып: «Көпті көріп, көп оқығаннан сұра» десе болмас па! Мен де өздеріңнің айтқандарыңнан біраз нәрсе біліп қалдым. Талаптарыңа нұр жаусын, айналайындар!-деп батасын береді.

Көркемдік ойдың өзіндік өрнегі санатында саналуға лайықты шығармалардың бірі — табиғат әлемінен тамыр тартқан туындылар болып саналады. Пейзаждарды суреттеу немесе жан-жануарларды сөйлету немесе натуралистік бақылаулар, сол арқылы эстетикалық категорияларға зер салу, әлеуметтік-философиялық түйіндеулер жасау, балалар әңгімесін жазудағы көркемдік ізденістердің айғағы саналады. Балалар әдебиетін зерттеуші Ж.А. Рүстемова: «Уақыт рухын терең беретін шығармалар туғызу – қазіргі қазақ балалар ақын-жазушыларының алдында тұрған келелі міндеттердің бірі», - дейді [9, 3-б.].

Қаржаубай Омарұлының «Қоңыраулы бесік» повесінде туған жердің қасиетін Смайыл ата: «Туған жер – алтын бесік» деген осы бесікті қала аңызымен тараған-ау! Оны көздің қарашығындай сақтаңдар!-деп ақылын айтады. «Алтын бесік» аңызын балаларға айта отырып, бесіктің қасиетін түсіндіреді, балаларға атамекенді бабаларындай қадірлеп, атамекеннің көркеюіне үлес қосуы керектігін ұғындырады.

Жетпісінші-сексенінші жылдардағы балалар жазушыларының бірі – Тынымбай Нұрмағанбетов. Оның балалар әдебиетіне арқау болған көркем шығармалары өмір шындығын көркем шындыққа өзіндік бағытын айқындаған туындылар. Ол керемет суреткер, шығармаларында жасаған образдарының барлығында дерлік кейіпкердің сезімін оның өмірге деген қатынасын кейіпкердің көңілімен, іс-әрекетімен байланыстыра отырып қарастырады. Қаламгер әрдайым өз ойын жаңаша амал-тәсілдермен беріп отырады. Қысқаша жазған әңгімелерінің өзімен-ақ өзінің суреткер екендігін дәлелдеді. Қаламгердің негізгі ұстанымы туған жерге деген махаббатты көрсету және де еңбек адамын оның адамгершілік сипатын көрсету. Оның суреткерлік болмысымен жасаған сан алуан кейіпкерлері көңілі саф таза жеткіншек, тағдыр тауқыметімен құрдастарынан ерте есейген бала. Тынымбай

Нұрмағамбетовтың «Қарлығаштың ұясы» шығармасының [10, 25–26-бб.]. негізгі кейіпкері жеті жасар Шорман Оштай апасының қолында тәрбиеленеді. Шығарманың негізгі – тақырыбы арқа сүйері жоқ, панасыз жетім балапан тағдырымен ұқсас жетім тағдыры. Дәм-тұзының таусылар сәті таяп қалғанын сезген апасы немересін жақын ағайындарының бірі — Қиянбектікіне жібереді. Жаңа ортаға таңырқай қараса да жатсынбаған Шорман келе сала шамасы келгенінше үй салып жатқан Қиянбек пен Шабаркүлге жәрдем етеді. Автор шығармада баланың кіршіксіз, таза көңілі арқылы және де Қиянбек пен Шабаркүл бейнесінің де тартымды жасалуына басты мән берген. Күнделікті өмірде кездесетін, бәлендей тосындығы жоқ жайттар – Шорманның көзімен қарағанда өзгеше сырлы, қызықты дүние. Баланың тұнық тұмадай таза, кіршіксіз сезімі, нұрлы жан дүниесі, жарық әлемнің әр саласына алып қашқан әдемі қиялы, өзінің бойына шақ, былайғы жұртқа «күлкілі» қылық-қимылдары шыншыл да шебер қаламмен суреттелген.

Бір күні Шорман ойда жоқта әжесінің қайтыс болып кеткенін естіп қалады. Жан-жүрегін орасан күшпен сілкіп, тұнығын шайқап, әдемі қиялдарының астан-кестенін шығарған осы бір оқыс, суық «жаңалық» оған сұмдық әсер етеді. Бұрын жарық секілді әлемнің нұры көмескіленіп, күңгірт тартады. Жат дүниеде жалғыз қалғандай сезінген бала сілесі қатқанша ағыл-тегіл жылағанымен қолынан келер қайраны жоқ, қайда барарын да, қалай ұмтыларын да білмейді. Көңілі қаламаса да енді Қиянбектің үйінде тұруға мәжбүр екенін, осында жүріп ата-анасы тірі, жұмыр жердің бір бұрышында жүргенін, әкесі Есенжол, шешесі Айбарша екенін біледі. Бейтаныс ауылға да тұруға мәжбүр болады. Әжесінің дүние салғанын білмей Шоқатайдың тракторының арқасына да жармасады «мені үйіме ала кет деп». Бірақ оларға барар жол беймәлім, хабар айтар адам белгісіз. Іштей егіледі. Әжесінің айтып берген ертегісі есіне түседі. Санасы сансыраған бала қиялында қарлығашпен тілдеседі, сырласады. Баланың табиғаты мен танымын түгелдей тереңдеп танытқан психологизм осындай сәттерде көркемдік шындықтың өмірлік тамырын тереңдетіп, әлеуметтік-адамгершілік позициясын айқындап, биіктете түскен. Жазушы баланың психологиясын мөлдіретіп шебер жеткізу арқылы өзінің көркемдік концепциясын айқын бейнелеген. Әсіресе, қарлығаштың ұясы мен оның балапанына қамқорлық жасайтын сәттерде өмірлік нақты детальдар, шебер авторлық суреттеу мен бейнелеу баланың рухани әлемін жан-жақты ашып, Шорман образы арқылы өмірлік ситуациялардың көркемдік-эстетикалық, моральдық-әлеуметтік өткір проблема деңгейінде бейнеленуіне өте-мөте «үлес қосқан». Ұшып бара жатқан балапан қарлығаштан көз ала алмай, жанары жасқа толып, үздіге үмітпен қараған Шорманды бір сәт көз алдыңызға елестетеді. Қарлығашқа айтқан сөздері оқырманның көзіне жас алдырады.

Белгілі әдебиеттанушы Құлбек Ергөбек: «Көркем шығарманы өмірдің өзі деп қарайтын, солай қабылдайтын бүлдіршіндердің көңіліне қаяу салмау үшін оларға арналған көркем шығармада иненің жасуындай жасандылық болмауы шарт. [...] Бар ойыңды бала мінезіне құрып жеткізуің керек. Ең бастысы бұл жастағы балаларға бағытталған шығарма сезім арқылы көңілге ұялатуы шарт» деп жазады [11, 168-б.].

Т. Нұрмағамбетовтің «Қош бол, ата» повесі де - осындай проблемалық өткірлігімен, терең психологизмімен қазіргі қазақ балалар прозасының жаңа да ұнамды қырларын көрсететін туынды. «Қош бол, ата» повесі – адамгершілікті, адам бойындағы асыл қасиеттерді, кейіпкердің қатынасы арқылы әсерлі, шынайы суреттелген шығарма. «Қош бол, ата» повесі адамдар мінезін, олардың қарым-қатынасын суреттейтін, адамгершілік, мораль тәрізді келелі мәселелерді қозғайтын реалистік әдемі туынды.

Шығарманың терең ойлылығы, мазмұны арқылы кітап оқырманын бірден өзіне тарта түседі. Қарттың жар дегендегі жалғыз баласы қызмет қуып, қарамай кеткендігі, Жөкең атындағы қарт кісінің өзінің немере інісі Шәденге қарап қалғандығы баяндалады. Немере інісінің балаларының ішіндегі Көктембайды өзіне тартады. Тастап кеткен баласының өзін

жамандыққа қимайды, немересін ешқашан көзбен көрмегендіктен тіптен есіне де түсіре алмайды. Қызмет қуып қалаға кеткен баласынан бір күні хат келеді. Ауылға соғып, аз күн ішінде ауылға немересін тастап кететіндігі туралы хат келгенде қарттың қатты қуанғандағы көңіл-күйі шығармада шынайы беріледі. Баласы екі жыл бұрын шешесі өмірден өткенде екі күнге ғана қарақан басы келіп кеткен еді. Бұл жағдай шалға соншалықты әсер етеді. Бұл шығарманы оқып отырған оқырман Толасбайды соншалықты қатігез, әкеге деген қамқоры жоқ тасбауыр ретінде көріп, оны қартпен бірге асыға сарылып күтеді. Оның елге келуімен жақсы іс-әрекет болатындай сенім артады. Сарыла күткен баласы да ауылға келіп кездесуі шығармада былайша суреттеледі: «Шал баласын жібермей кеудесіне ұзақ қысты. Көзінен жас парлап, иегі кемседеп тұрып, «айналайын, айналайын» деп әлсін-әлсін күбірлеп қояды. Сонан соң келінін құшақтап маңдайынан сүйді. Ал бойы Жорабайдан сәл ұзындау, маңдайына кішкене кекіл қойған, мұрыны Толасбайдың мұрыны сияқты қоңқақтау, бірінші көріп тұрған немересін құшақтай алып, Жөкең еңкілдеп жылап жіберді. Баланың бетінен, мойнынан, кішкене қолдарынан сүйіп-сүйіп, иіскеп ағыл-тегіл жылады кеп... «қайтсын-ай енді» деп Салжан да жаулығының ұшымен көзін сүртіп жатты» [12, 167–168-бб.]. Осылайша, қанша уақыттан бергі баласына деген, немереге деген сағынышын басып, сергіп қалған қарт Жөкең немересін еркелетуден жалықпайды. Кейде бауыр басып қалған Көктембай іштей өкпелеп те қалады. Қарттың есіне еш түспеген немересінің аты Шеген екен. Бар жақсысын жалғызым деп аузына тосқан Толасбайды әке жалғыздығы еш ойландырмайды. Жазушы бала мен әкенің арасындағы әңгімеге сыйғызады. Толасбайға әкесі елге кел, қартайған шағымда көмусіз қалам ба деген сөзіне «Осында да ел-жұрт бар ғой» дейді. Кішкене ғана әке мен бала арасындағы диалогтың ішіне жазушы Толасбайдың қандай қатыгез жан екендігін көрсетіп тұр. Жазушы осы аталған кейіпкерлері арқылы ғана кейіпкердің бар болмысын аша түскен. Шығарма кез келген оқырманды ойландырып, шешімін өзінің табуына қалдырады. Көктембай шығарма соңында оқуға кетіп бара жатып, атасының басына барып: Мен оқуға бара жатырмын, ата, мен әртіс боламын. Ата, сені ұмытпаймын, жиі-жиі келем ғой. Келемін... Мен сені алдамаймын. Қош бол, ата!-дейді [12, 217-б.].

Жалпы балаларға арналған шығармалардың бір сипаты – оның тәрбиелік мақсатты көздейтінінде. Әдебиеттің тәрбиелік мәні дегенде, белгілі қоғамдық ортада қалыптасқан адамның рухани өсуін, көркемдік дүниені қабылдау ерекшелігін ескереміз. Ұрпақтан ұрпаққа беріліп келген қазақ халқының моральдық, этикалық дәстүрлері тәрбиенің өзіне тән нақты бір жүйесі болғанын, ұрпақтардың бұл дәстүрлерінде өз ұлтының дүниетанымын, бет-бейнесін, әдеп, мінез-құлық ережелерін, болашаққа деген сенімін сақтай білгенін көрсетеді. Оның бүгінгі жаңа заман ұрпақтарының адамгершілікті моральдық-этикалық көзқарасын, моральдық-этикалық мәдениетін, моральдық мінез-құлық мен танымдық санасын қалыптастыруда орны ерекше [5, 136-б.].

Әдебиет сыншысы Құлбек Ергөбек: «Балаларға арнап шығарма жазу былай тұрсын, жазылған жақсы шығарманы жыға танып, қабылдаудың өзі бір мәселе. Өлгі шығармаларды түсіну үшін алдымен кім-кімге бала бола білу, балаша ойлау, балаша қабылдау керек» дейді [11, 171-б.].

Индонезиялық ғалым Муаммар мен әріптестері [13, 234–246-бб.] мектептерде әдебиетті жергілікті құндылықтың бір түрі ретінде оқытады, оны мұғалім үйретуі керек дей отырып, әдеби шығармаларды үйде де, мектепте де үйретудің қарқындылығы балалардың адамгершілік құндылықтарының қалыптасуына айтарлықтай әсер етіндігін айтады. Бұл мақалада дәстүрлі әдебиеттегі моральдық құндылықтар балалардың жақсы мінездерін қалай қалыптастыратынын көрсетеді.

«Бүгінгі балалар – қоғамымыздың келешегі, жасампаз қайраткері. Түптеп келгенде, бұлар – дүниетанымы мен азаматтық қасиеттері қалыптасып үлгірмегенімен, күннен күнге тереңдеп, есею жолында келе жатқан балауса қоғамдық буын. Бұл буынның азаматтық

кредосы мен позициясы, қоғамдық белсенділігі мен адамгершілік табандылығы, моральдық тазалығы мен гуманистік талпыныстары қандай тәлім-тәрбие көруіне тәуелді. Сол себепті әдебиеттің рөлі ерекше екенін екіншісі бірі айтқанымен балғын оқырманды жақсылыққа баулып тәрбиелеуде алуан жанр шығармаларының тек бір түсті бояу, санаулы ғана тәсіл, құралдар арқылы жазылмай өмірдің өзіндей жан-жақты да күрделі, реальды болмыстың өзіндей шыншыл да объективті, сан қырлы тұрғыдан жазылып, соған орай алуан көркемдік ерекшеліктермен даралануы әрі көркемдік шындықтың өмірге жақындауына, әрі балғын оқырмандар танымын түрлі тұрғыдан толықтыра түсуге, кемелдендіруге алабөтен қажетті. Қазақ балалар повестерінің түрлі көркемдік ерекшеліктерін сипаттағанда, оның «таза» әдебиеттану мен көркем сын объектісі екенін ескерумен бірге балалардың адам мен қоғам, заман туралы білім-білігін осылайша әралуан көркемдік тұрғыдан кемелдендіруге атсалысатынын ескеруіміз керек» [14, 97-б.] - дейді ғалым Б. Ыбырайым.

Баланың осындай пәк сезімі арқылы шығарманың айтар ойын жазушы дәл бере білген. Бала көңілі өзінің мәпелеп өсірген қодығының өз қорасына қайта келеріне тым сенімді екені анық. Ал Толасбай секілді тасбауырлардың өз ұясына, туған жеріне келінің өз күмәнді екендігін жақсы көрсете білген. Тынымбай Нұрмағанбетов өз шығармасында лиризм өрнектерін тап басып, кейіпкердің арман-тілегін сағынышын, кейіпкерінің ұлттық мінезін, тұрмысын шынайы көрсете білгенде ғана шығарманың өміршең сипатының айқындалатындығын терең ұғындыра білген. Кейіпкерлердің сөздері көзі қарақты оқырманға қатты әсер ете отырып, көкірегіне ой салады. Толасбай сияқты қатігездерден безіндіреді, Жөкең қар секілді дана кісілерді үлгі тұтады, кішкене де болса Көктембай сияқты баланың әрекеті арқылы ойлантады, оқырман жүрегінде мейірім шуағын ұялатады.

Сыншы Дандай Ысқақұлы: «Дүниедегі барлық зат қарама-қарсылықтың бірлігінен тұрады дейтін болсақ, балалар соның себебін айқындау, іздестіру арқылы ғана өмірді дұрыс тани білетін, сол өмірдің түрлі қайшылықтарына қарсы тұра алатын төзімді күрескер, өмірге бейім азамат болып өсуі тиіс» [15, 288-б.] – дейді.

Қорытынды

Балалар әдебиетінің тәрбиелік маңызы ерекше. Ол жас буынды жан-жақты дамытатын, оларды адамгершілік пен ізгілікке тәрбиелейтін өмір оқулығы. Балалар әдебиеті арқылы бала қалыптасады, ата-анасымен бірге шығармаларды оқи отырып, өз ортасында ізгілік жасауды, адал болуды үйренеді.

Шын мәнінде әдебиет мыңдаған жылдар бойы адам қоғамының болмысын бейнелейтін, бір-бірімен мәңгілік сыйыспас екі ұғым – ізгілік пен зұлымдықтың бітіспес күресінің әр алуан көрінісін, сол күрес үстінде байқалатын адам мінезі мен іс-әрекетін бейнелеумен-ақ, керемет данышпандық туындылар беріп келеді.

Мақалаға арқау болған Қаржаубай Омарұлы мен Тынымбай Нұрмағанбетов шығармаларындағы кейіпкерлер баланың ішкі әлемін, балалық шақтың нәзік табиғатын ашып көрсетуге мән береді. Мұндай туындылар – тек көркем дүние ғана емес, сонымен қатар бала тәрбиесінде, балаға бағыт-бағдар беретін тәрбие құрал ретінде қызмет етеді. Балалар шығармаларындағы бейнеленген оқиғалар мен кейіпкерлер арасындағы қарым-қатынас баланың дүниетанымы мен адамгершілік қасиеттерін қалыптастырады.

Қазақ халқында «Әдептілік ар-ұят, адамдықтың белгісі», «Әдеттің ең ізгісі - адалдық», «Адал адамның алды ашық, білімдіге – ел ғашық», «Ата-ананың сөзі, ақыл кеңес көзі» деп айтады. Бұл қазақ халқының бала болашағын ойлап қана қоймай, балалар әдебиеті арқылы өмірдің шынайы көріністерін суреттей отырып, баланы адамгершілік, ізгілік тәрбиесіне баулуы, ата-анаға деген қамқорлыққа, ата-ананың балаға деген мейірімділігін насихаттауы, баланың адал ниетті, адамгершілігі мол тұлға болып қалыптасуына жай қарамай, көңіл бөлгендігінің дәлелі екендігі анық.

Бұл талдау қазақ балалар әдебиетіндегі отбасылық, қоғамдық адамгершілік қарым-қатынастарды реттеуге, балалар мен үлкендер арасындағы моролдық, этикалық түсініктерді нығайтуға мүмкіндік береді.

Қорытындылай келе, қазақ балалар әдебиеті – қоғам болмысының, ұлттық құндылықтың, тәрбие бағытының айнасы саналады. Баланың ішкі әлемін көркем сөзбен тәрбиелеу – әдебиеттің ең асыл миссиясы. Осы миссияны жаңаша ұстаныммен жалғастыру – қазіргі заман талабынан туындап отырған басты міндет екені анық.

Қазіргі жаһандану жағдайында, цифрлық ақпараттың әсері күшейген тұста, балалар әдебиеті жаңаша формат пен жаңаша тәсілді талап етеді. Цифрлық платформалар арқылы ұлттық рухты, адамгершілікті насихаттау – балалар әдебиетіндегі болашақ зерттеулердің басты бағыттарының бірі болуы керек. Қазіргі балалар әдебиетінде шетел әдебиетіне еліктеу баршылық, алайда қазақы тәрбие мен қазақы болмыс алда болғаны абзал. Өйткені балалар әдебиеті, кітап – ұрпақты тәрбиелеуші негізгі құрал.

ПАЙДАЛАНЫЛҒАН ӘДЕБИЕТТЕР ТІЗІМІ

1. Құлсариева А. Этика: оқу құралы. – Алматы: Қазақ университеті, 2003. – 43 б.
2. Yavuz D. Çocuk edebiyatı ve kültürel semboller // *Avrasya Sosyal ve Ekonomî Araştırmaları Dergisi*. – 2019. – Cilt 6, Sayı 4. – S. 175–184.
3. Әбжет Б. Қазіргі кезде ел жадында сақталған фольклорлық мұралардың маңыздылығы мен ерекшеліктері // «Ел қазынасы – ескі сөз» Хал-қ ғыл.-теор. конф. мат. жинағы. – Түркістан: Тұран, 2017. – Б. 3–8.
4. Kuşcu S, Özmen C. Nurettin Topçu'nun Fikir Dünyasında Çocuk ve Ahlak Eğitimi // *Kahramanmaraş Sütçü İmam Üniversitesi Eğitim Dergisi*. – 2022. – Cilt 4, Sayı 1. – S. 76–92.
5. Ысқақұлы Д. Сынталқы. – Алматы: Сөздік – словарь, 2005. – 416 б.
6. Ұзақбаева С. Қазақ халық педагогикасы. – Алматы: Глобус, 2013. – 468 б.
7. Sakti S.A., Endraswara S., Rohman A. Integrating Local Cultural Values into Early Childhood Education to Promote Character Building // *International Journal of Learning, Teaching and Educational Research*. – 2024. – №23 (7). – P. 84–101.
8. Омарұлы Қ. Әке. – Алматы: Балауса, 1994. – 448 б.
9. Рүстемова Ж.А. Балалар әдебиеті. – Алматы: Жалын, 2024. – 241 б.
10. Нұрмағамбетов Т. Қарлығаштың ұясы. – Алматы: Жазушы, 1975. – 248 б.
11. Ергөбек Қ. Арыстар мен ағыстар. 3-кітап. – Алматы: Өркениет, 2003. – 368 б.
12. Нұрмағамбетов Т. Қош бол, ата. – Алматы: Таймас, 2012. – 240 б.
13. Muammar M. Arfan, Sujinah Sujinah, Affandy Ali Nuke. Children's Good Character Development with Traditional Literature for Conveying Moral Values // *International Journal of Innovation, Creativity and Change*. – 2020. – №11 (5). – P. 234–246.
14. Ыбырайым Б. Сырлы әлем. – Алматы: Ана тілі, 1997. – 224 б.
15. Ысқақұлы Д. Әдебиет айдынында. – Алматы: Арыс, 2009. – 317 б.

REFERENCES

1. Qulsarieva A. Etika: oqu quraly [Ethics: training manual]. – Almaty: Kazak universiteti, 2003. – 43 b. [in Kazakh]
2. Yavuz D. Çocuk edebiyatı ve kültürel semboller [Children's Literature and Cultural Symbols] // *Avrasya Sosyal ve Ekonomî Araştırmaları Dergisi*. – 2019. – Cilt 6, Sayı 4. – S. 175–184. [in Turkish]
3. Abzhet B. Qazirgi kezde el zhadynda saqталған folklorlyq muralardyn manyzdylygy men erekshelikeri [The importance and features of folklore heritage preserved in the memory of the country today] // «El qazynasy – eski soz» Hal-q gyl.-teor. konf. mat. zhinagy. – Turkistan: Turan, 2017. – B. 3–8. [in Kazakh]

4. Kuşcu S., Özmen C. Nurettin Topçu'nun Fikir Dünyasında Çocuk ve Ahlak Eğitimi [Children and Moral Education in the Intellectual World of Nurettin Topçu] // Kahramanmaraş Sütçü İmam Üniversitesi Eğitim Dergisi. – 2022. – Silt 4, Sayı 1. – S. 76–92. [in Turkish]
5. Ysqaquly D. Syntalqy [Criticism]. – Almaty: Sozdik – slovar, 2005. – 416 b. [in Kazakh]
6. Uzaqbaeva S. Qazaq halyq pedagogikasy [Kazakh folk pedagogy]. – Almaty: Globus, 2013. – 468 b. [in Kazakh]
7. Sakti S.A., Endraswara S., Rohman A. Integrating Local Cultural Values into Early Childhood Education to Promote Character Building // International Journal of Learning, Teaching and Educational Research. – 2024. – №23 (7). – P. 84–101.
8. Omaruly Q. Ake [Father]. – Almaty: Balausa, 1994. – 448 b. [in Kazakh]
9. Rustemova Zh.A. Balalar adabieti [Children's literature]. – Almaty: Zhalyn, 2024. – 241 b. [in Kazakh]
10. Nurmagambetov T. Qarlygashtyn uiasy [Swallow's nest]. – Almaty: Zhazushy, 1975. – 248 b. [in Kazakh]
11. Ergobek Q. Arystar men agystar. 3-kitap [Heroes and Streams. Book 3]. – Almaty: Orkeniet, 2003. – 368 b. [in Kazakh]
12. Nurmagambetov T. Qosh bol, ata [Goodbye, grandfather]. – Almaty: Taimas, 2012. – 240 b. [in Kazakh]
13. Muammar M. Arfan, Sujinah Sujinah, Affandy Ali Nuke. Children's Good Character Development with Traditional Literature for Conveying Moral Values // International Journal of Innovation, Creativity and Change. – 2020. – №11 (5). – P. 234–246.
14. Ybyraiym B. Syrly alem [Mysterious world]. – Almaty: Ana tili, 1997. – 224 b. [in Kazakh]
15. Ysqaquly D. Adabiet aidynynda [At the literature rink]. – Almaty: Arys, 2009. – 317 b. [in Kazakh]

ӘОЖ 8.81; МҒТАР 16.21.23

<https://doi.org/10.47526/2025-2/2664-0686.202>А.Х. АСЕНОВА¹✉, Ж.Қ. ТҮЙМЕБАЕВ², А.Б. САЛҚЫНБАЙ²¹әл-Фараби ат. Қазақ ұлттық университетінің PhD докторанты
(Қазақстан, Алматы қ.), e-mail: aygulassenova@gmail.com²филология ғылымдарының докторы, профессор
әл-Фараби ат. Қазақ ұлттық университеті

(Қазақстан, Алматы қ.), e-mails: zhanseit.tuimebayev2@kaznu.edu.kz; asalkbek@gmail.com

НОҒАЙ ТІЛІНДЕГІ КЕЙБІР ЛЕКСИКАЛЫҚ БІРЛІКТЕРДІҢ СЕМАНТИЗАЦИЯСЫ

Аңдатпа. Мақалада қыпшақ тілдері бұтағындағы туыстас ноғай тіліндегі кейбір тілдік бірліктердің семантикалық табиғаты қарастырылды.

Жұмысымыздың негізгі бағыты – түркі тілдерінің салыстырмалы тіл білімі, лексикология, семасиология секілді ғылым салаларының аясын кеңейту, мағынаның жалпы заңдылықтарын, семантизациялану процесін зерттеу.

Туыс тілдерді салыстырмалы-тарихи әдіспен талдау – бүгінгі тіл білімінде өзектілігін көрсетіп отырған сала. Ғылыми мақала тіл білімінің соны бағыттағы ұстанымдарына сай түркі тілдеріндегі ұлттық болмысты, тілдің кумулятивті қызметін ортақ тілдік бірліктер, тұрақты тіркестер, паремиологиялық қор арқылы көрсету идеясын қамтыды.

Ғылыми мақалада ноғай тілінің түсіндірме сөздігінен іріктеліп алынған *низам*, *казна* (*қазына*), *нышан*, *сейір* (*сейір*), *татым* және *тоьр* (*төр*) сөздеріне семантикалық талдау жасалды. Зерттеу нәтижесінде, қазақ және ноғай тілдік деректері негізінде ортақ бірліктердегі семантикалық табиғаттың тарылу-кенею, мағынаның жаңару-күнгірттену үрдістері және түрлі баламалы коннотациялары айқындалды. Түркі тілдерінің ішіндегі жойылу қаупі бар ноғай тілін қарастыруы, бүгінгі тіл білімінде ғылыми тұжырымдарды қажет ететін семасиология саласын қамтуы мақаланың ғылыми өзектілігін көрсетеді.

Мақала барысында қарастырылған тілдік бірліктердің семалық құрылым жасау мүмкіндігін, кейбір сөздердің белгілі бір жағдаяттық мағынасының модификациясын бағамдай алдық. Салыстырмалы семантикалық талдау мағына құрамындағы барлық компоненттерді статикалық күйінде тізіп көрсетуге көмектесті. Зерттеудің бұл бағыты теориялық әрі практикалық тұрғыдан болашақ зерттеушілерге пайдалы болары анық.

Кілт сөздер: тарихи-салыстырмалы әдіс, ноғай тілі, ортақ түркілік бірліктер, лексика-семантикалық тәсіл, семантизация.

* Бізге дұрыс сілтеме жасаңыз:

Асенова А.Х., Түймебаев Ж.Қ., Салқынбай А.Б. Ноғай тіліндегі кейбір лексикалық бірліктердің семантизациясы // *Ясауи университетінің хабаршысы*. – 2025. – №2 (136). – Б. 178–189. <https://doi.org/10.47526/2025-2/2664-0686.202>

*Cite us correctly:

Asenova A.H., Tuimebaev Zh.Q., Salqynbai A.B. Nogai tilindegi keibir leksikalıyq birlikterdin semantizaciasy [Semanticization of Certain Lexical Units in the Nogai Language] // *Iasauı universitetinin habarshysy*. – 2025. – №2 (136). – B. 178–189. <https://doi.org/10.47526/2025-2/2664-0686.202>

Мақаланың редакцияға түскен күні 05.01.2025 / қабылданған күні 30.06.2025

A.Kh. Assenova¹, Zh.K. Tuimebaev², A.B. Salkynbay²

¹*PhD Doctoral Student of Al-Farabi Kazakh National University
(Kazakhstan, Almaty), e-mail: aygulassenova@gmail.com*

²*Doctor of Philological Sciences, Professor
Al-Farabi Kazakh National University*

(Kazakhstan, Almaty), e-mails: zhanseit.tuimebayev2@kaznu.edu.kz; asalkbek@gmail.com

Semanticization of Certain Lexical Units in the Nogai Language

Abstract. The article examines the semantic nature of certain linguistic units in the related Nogai language, which belongs to the Kipchak branch. The primary focus of the study is to expand the scope of comparative linguistics, lexicology and semasiology in Turkic languages, exploring the general principles of meaning and the process of semanticization.

The comparative-historical analysis of related languages has become a relevant area in modern linguistics. This article reflects contemporary approaches, demonstrating the national identity and cumulative function of language in Turkic languages through shared linguistic units, idiomatic expressions and the paremiological corpus.

The article conducts a semantic analysis of the words «nizam», «kazyna», «nyshan», «seyir», «tatym» and «tor» selected from the explanatory dictionary of the Nogai language. Based on Kazakh and Nogai linguistic data, the study identifies processes of semantic narrowing, broadening, renewal, fading and various connotative nuances of common linguistic units. The exploration of the Nogai language, which is among the Turkic languages under the threat of extinction and its inclusion in the field of semasiology, which requires further scientific elaboration, underline the academic relevance of the article.

The research enabled the study of the potential for forming semantic structures of linguistic units and the modification of the contextual meanings of certain words. Comparative semantic analysis facilitated the enumeration of all components of meaning in a static state. This approach demonstrated significant theoretical and practical value and is certain to be beneficial for future researchers.

Keywords: *historical-comparative method, Nogai language, common Turkic units, lexico-semantic approach, semanticization.*

А.Х. Асенова¹, Ж.К. Туймебаев², А.Б. Салкынбай²

¹*PhD докторант Казахского национального университета им. аль-Фараби
(Казахстан, г. Алматы), e-mail: aygulassenova@gmail.com*

²*доктор филологических наук, профессор*

Казахский национальный университет им. аль-Фараби

(Казахстан, г. Алматы), e-mails: zhanseit.tuimebayev2@kaznu.edu.kz; asalkbek@gmail.com

Семантизация некоторых лексических единиц в ногайском языке

Аннотация. В статье рассматривается семантическая природа некоторых языковых единиц в родственном ногайском языке, входящем в кыпчакскую ветвь. Основное направление работы – расширение области сравнительного языкознания тюркских языков, лексикологии и семасиологии, исследование общих закономерностей значения и процессов семантизации.

Анализ родственных языков с использованием сравнительно-исторического метода является актуальной областью современного языкознания. Научная статья отражает современные подходы, демонстрируя национальную идентичность и кумулятивную

функцию языка в тюркских языках через общие языковые единицы, устойчивые выражения и паремиологический фонд.

В статье проведен семантический анализ слов «низам», «казына», «нышан», «сейир», «татым» и тоър (төр) отобранных из толкового словаря ногайского языка. На основе данных казахского и ногайского языков исследование выявило процессы сужения и расширения семантического значения, обновления и затемнения значений, а также различные коннотативные оттенки общих языковых единиц.

Рассмотрение ногайского языка, находящегося под угрозой исчезновения среди тюркских языков, а также охват области семасиологии, требующей научных выводов в современном языкознании, подчеркивают научную актуальность статьи.

Исследование позволило изучить возможности создания семантических структур языковых единиц и модификации ситуативного значения некоторых слов. Сравнительный семантический анализ помог перечислить все компоненты значения в статическом виде. Такой подход продемонстрировал высокую теоретическую и практическую значимость и будет полезен для будущих исследований.

Ключевые слова: историко-сравнительный метод, ногайский язык, общетюркские единицы, лексико-семантический подход, семантизация.

Кіріспе

Семантика – тіл біліміндегі мағынаны қарастыратын лексиканың бір саласы. Лингвистикалық семантика тілдің әр деңгейіндегі – сөз, морфема, грамматикалық формалар мен синтаксистік құрылымдардың беретін негізгі мазмұнын айқындайды. Бұл термин алғаш рет ағылшын ғалымы С. Ульманның зерттеулерінде көрініс берді. Жеке ғылым саласы ретінде XIX ғасырдың екінші жартысында қалыптасты. Неміс тіл білімінде – Х. Рейзиг, француз тіл білімінде – М. Бреал, орыс тіл ғылымында – М. Покровский сынды ғалымдар негізін салғаны белгілі.

Қазақ тіл білімінде семантика саласы туралы алғаш сөз, ұғым және мағына лексемаларының арақатынасын түсіндерген А. Байтұрсынұлынан бастау алады. Одан кейін сөз мағынасы жайлы ғалым К. Аханов, Ә. Болғанбаев, Т. Қордабаев, Ә. Қайдар, Р. Сыздық, М. Оразов, Е. Қажыбеков, М. Сабыр сияқты ғалымдар еңбектерінде сөз болды. Тіліміздегі семантикаға арнап жазылған жеке кітап ретінде М. Оразовтың «Қазақ тілінің семантикасы» еңбегін ерекше атауға болады. Еңбекте алғаш рет қазақ тілінің семантика саласы жан-жақты қарастырылған. Сөздің лексикалық қыры, лексикалық және грамматикалық мағынаның айырым белгілері, мағынаның денотаттық, сигнификаттық және эмоционалдық түрлеріне толықтай сипаттама берілген. Шетелдік ғалымдардың тәжірибелері мен зерттеулерін қарастыра отырып, тіліміздегі семантика саласына өзіндік тұжырымдар жасаған [1].

Бүгінгі семантикалық ізденістердің көпшілігі прагматикалық, қатысымдық бағытта жүргізілуде. Сөз мағынасын қатысымдық тұрғыда зерттеу арқылы сөздің маңызды әрі жасырын тұрған, яғни релевантты мағыналарына қол жеткізе аламыз.

Әлемдік тіл білімінде семантика саласы туралы жаңа көзқарастардың белең алғанына біраз болды. Ғалымдар көптеген жылдан бері қолданылып келе жатқан семантиканың дәстүрлі анықтамасы өзгеруі қажет деп санайды. Сөздің лексикалық мағынасын қарастырады дейтін дәстүрлі анықтаманың аясы тар екенін дәлелдеуге тырысады. Семантика саласы концептілік кеңістікті, схематикалық ақпаратты камтиды деп сипаттайды [2].

Тілдегі семантикалық аспектілердің уақыт пен пресуппозицияны да өзгерте алатын немесе сол белгілі бір уақыттық контекске қарай бейімдей алатын да қабілеті бар. Семантиканың қалай уақытты ауыстыра алатындығы, тілдік көрінісі туралы түрік ғалымдарының зерттеулерінде де талқыланды. Мысалы, түркі тілдеріндегі «hanı» сөзі өткен

немесе болашақ уақытты меңзей отырып, тыңдаушының не сөйлеп тұрған адамның белгілі бір жағдайды түсінуіне әсер ете алатыны жайлы түрік ғалымдарының мақалаларынан көре аламыз [3].

Семантикалық үрдістер тарихи даму барысында ғалымдар тарапынан түрлі аспектілерде қарастырылып келеді. Қазіргі тіл білімінде семантикаға қатысты жаңаша көзқарастар, соны ізденістер пайда болды. Соның әсерінен семантиканың жаңа бағыттары қалыптасып жатыр. Мәселен: құрылымдық семантика, коммуникативтік семантика, интерпретациялық семантика және т.б.

Қазақ тіл білімінде де зерттеушілер тарапынан семантикалық үрдістердің, талдаулардың жүйеленуі қажет екені айтылып жүр. «Семантикалық, психолингвистикалық зерттеулер, мәтін семантикасына қатысты жаңаша көзқарастар, түрлі бағыттар тілдік бірліктердің семантикасының әлдеқайда күрделі мәселе екенін дәлелдеп береді» [4, 212-б.].

Қазақ тілінің бір ерекшелігі – сөздердің тек бір мағынада ғана қолданылмайтындығы. Тарихи даму барысында сөз семасы тарылып не кеңейіп, бастапқы мағынасы өзгеріп отырады. Сонымен қатар, сөз семасының тілдік жағымен қатар, сөйлеу актісі тұрғысынан да қарастырылуы қажеттігін соңғы зерттеулер көрсетуде.

Семантикалық талдау жасаудың сөздің бойындағы ақпараттық, әлеуметтік, мәдени ерекшеліктерін айқындап, танымдық тұрғыдан жүзеге асыруда ықпалы зор. Әсіресе тарихи тұлғалардың, есімдердің, діни-мифологиялық ұғымдардың астарында этномәдени тілдік ақпараттар мол сақталған. Осындай этномәдени компоненттер қамтылған қолданыстардың сырына үңіліп, семантикасын анықтау қашанда өзекті болмақ [5, 261-б.].

Мағына – тілдің коммуникативтік қызметі барысында тілді тұтынушылардың бәріне түсінікті, баяндаушы мен қабылдаушыға ұғынықты ортақ құбылыс. Сөз семасы референттік мағына, денотаттық мағына, сигнификаттық деңгейде және коннотаттық мағына деңгейінде де көрініс табады. Сонымен қатар сөз семасы 1) ақпараттық; 2) репрезентативті; 3) құрылымдық; 4) дискреттік; 5) әлеуметтік белгілерімен ерекшеленеді. Сөздің лексикалық мағынасы тілді қолдану арқылы ақпаратты жеткізгенде не қабылдағанда айтушы мен тыңдаушы тарапынан түрлі жағдаяттық себептермен жаңа мағыналық реңктермен толығып, өзгеріп отырады. Демек, сөз мағынасы сөйлеу үрдісіне, сол сәттегі түрлі жағдаятқа байланысты, не тілдік тұлғаның жеке ой-пікіріне қарай өзектіленіп, дамып не көмескіленіп тұрады.

Қыпшақ тілдерінің батыс-хун бұтағына жататын қазақ және ноғай тілдері грамматикалық құрылымы, лексикологиялық қоры, дыбыстық жүйесі бойынша бір-біріне өте жақын тілдер. Дегенмен тарихи-саяси жағдайларға байланысты тілдер түрлі кезеңдерді басынан өткеріп, әр алуан өзгерістерге ұшырайды. Бірінің сөздік қоры молайып, дамып отырса, екіншісі керісінше құлдыраудан өтеді. Ноғай тілі де тарихи оқиғалар себебінен тұтынушылары азайған тілдердің бірі. Ноғай тілін жойылып кетуден сақтау үшін көптеген зерттеулер арқылы ғылыми негізін, өзіндік табиғатын айқындау керек. Сондықтан жойылу қаупіндегі ноғай тілінің деректерін талдау қазақ тілінің табиғатын тереңірек тануға да мүмкіндік береді. Бұл мақалада көтерілген мәселенің өзектілігін айқындайды. Қазақ тіл білімінде ноғай тілі деректері негізінде семантикалану үдерісінің ерекшеліктерінің анықталуы мақаланың ғылыми жаңалығын сипаттайды.

Ғылыми мақалада қазақ және ноғай тіліне салыстырмалы талдау жасау үшін *нызам*, *қазына*, *нышан*, *сейір*, *татым* және *тоыр/төр* тілдік бірліктері негізге алынды. Қарастырылған лексикалық бірліктердің қазіргі мағынасының пайда болуына қатысты нақты дәлелді тұжырымға жету үшін алдымен тарихи мұраларға шолу жасап, қандай мағынада қолданылғанын зерттеу қажет. Туыстас түркі тілдеріндегі лексемалардың семантикасын кешенді зерттеу арқылы ғана тарихи-салыстырмалы тіл білімінде семантикалық

тұжырымдар жасай аламыз. Төменде қазақ және ноғай тілдеріндегі ортақ сөздердің мағынасын жан-жақты қарастырып, семантикалық талдауымызды ұсындық.

Зерттеу әдістері мен материалдар

Зерттеу жұмысын жүргізу барысында салыстырмалы тіл біліміне, түркі тілдеріне, семантика саласына қатысты қазақ және шетелдік ғалымдардың зерттеулері мен мақалалары, тарихи деректер мен ғылыми еңбектері қолданылды. Сонымен қатар қазақ және ноғай тілдеріндегі көркем шығармалар, мақал-мәтелдер жинағы, фразеологиялық және түсіндірме сөздіктер зерттеуіміздің негізгі дереккөзі ретінде пайдаланылды.

Семантикалық талдау жүргізуде материалдарды жинақтап саралау, іріктеу және диахронды-синхронды сипаттамалы, салыстырмалы-тарихи зерттеу әдісі мен лексикографиялық әдістер пайдаланылды.

Талдау мен нәтижелер

Түркі тілдері – күрделі де бұғанасы берік тілдер. Оның даму тарихы өте ежелден бастау алады. Түркі тілдерінің генеологиялық классификациясы бізге тілдерді жүйелі меңгеруге, туыс тілдердің өзіндік ерекшеліктерін айқындап, салыстырмалы зерттеулер жасауымызға көмектеседі.

Ноғайлар – тарихта түркі тілдерінің ішіндегі ең көп қуғын-сүргін мен жер аударуды басынан өткерген халық [6, 103-б.]. Жан-жаққа шашырап, қоныс аударуға мәжбүр болған ноғайлар Черкесск, Дағыстан, Ставрополь, Астрахан, Түркияның Анкара, Конья, Ескішехир қалаларында және т.б. аймақтарда өмір сүруде. Қанша қиындықты өткерсе де ноғайлар бай ауыз әдебиеті мен мәдениетін сақтауға тырысқан. Атақты «Едіге батыр» жыры, «Тоқтамыс хан», «Әділ-Сұлтан» батырлық эпостары соның дәлелі бола алады. Дегенмен аталған жырлар лингвистикалық талдауларға сұранып тұрған дүниелер.

Аймақтық таралуы бойынша ноғай тілінің жақсы таралған аймағы – Дағыстан. Өлкедегі білім ошақтары ноғай тілін үйретумен, меңгертумен айналысады. Дегенмен кей бастауыш мектептерінде ноғай тілі оқытылмайды. Ноғайлар өз ішінде ана тілінде сөйлеспеуі, тілдің күнделікті тұрмыстық деңгейде ғана қолданылуы тілдің болашағына қауіп төндіріп тұр.

Ноғай тіліне байланысты зерттеулердің орталығы ретінде – Махачқала мен Черкесск қалалары саналады. Бірақ ноғай тілінің орнына көп жерде орыс тілі қызмет атқарып жүр. Көптеген іс-шаралар мен ресми кездесулер, газет, радио, телехабарлар ноғай тілін тарату үшін ат салысуда. Бүгінде тілді дамыту үшін арнайы ғылыми орталықтар жұмыс жасайды.

Ноғай тілінің өмір сүруінде маңызды саналатын саланың бірі – публицистикасы. Бүгінде Дағыстаннан алғашында «Шоль давысы» аталып, кейіннен «Шольлик бағары» атымен танылған газеті және Қарашай-Черкес Республикасынан жарияланатын «Ноғай давысы», «Лашын», «Маьметекей», «Байтерек» атты публицистикалық газет-журналдарының тілді дамытудағы, танытудағы үлесі зор.

Ноғай тілі туралы зерттеулердің басында 1940 жылғы Н. Баскаковтың («Ногайский язык и его диалекты: грамматика, тексты и словарь», «Ногайско-Русский словарь») еңбектері тұрады. Одан кейін Черкесск қаласында жарияланған «Ноғай тілінің грамматикасы», С. Калмыкованың «Ноғай тілінің әліпбиі», Е. Айвазованың «Ноғай тіліндегі туыстық терминдер», «Қазіргі ноғай тіліндегі атаулар», М. Булгарованың «Ноғай топонимі», И. Каракаеваның «Қазіргі ноғай тілі», т.б. еңбектерін атауға болады.

Қазақ және ноғай тілдері ұқсас, туыс болғанымен, тілдік айырмашылықтар мен диалектілік ерекшеліктері де бар. Көшпенді өмір сүру салты, мәдениеті және этникалық топтардың өзара әрекеті бұл тілдердің қолданылуы мен дамуына өзіндік әсер еткен [7, 143-б.].

Ноғай тілінде актив қолданылатын тілдік бірліктің бірі – *нызам/низам* сөзі. *Нызам* сөзі араб тілінен шыққан «низам» (نظام) сөзінен тараған, ол *тәртіп, заң, ережелер жиынтығы*

дегенді білдіреді. Бұл сөз ислам мәдениетімен байланысты қалыптасқан, түркі тілдеріне ортақ қолданыстағы сөз болып табылады. Түркі халықтарына ислам дінінің таралуымен бірге ислами құқықтық, діни және мәдени ұғымдар ретінде араб және парсы тілдерінен сөздік құрамына енген.

Қазіргі түрік тілінде *nizam* сөзі белсенді қолданылады және «жүйе», «тәртіп» және «құрал» мағынасын береді. Мысалы: *Evin nizamında Türk kadınlarının vakur zarafeti göze çağrar.* (Түрік әйелдерінің лайықты талғампаздығы үй тәртібінде ерекше көзге түседі). Аталған мағынасында татар, қарақалпақ, өзбек тілдерінде де қолданылады.

Ноғай тілінде *нызам* сөзі *дисциплина, поведение* мағынасын береді. Мәселен, *кыйын нызам* – трудовая дисциплина, *нызам саклав* – соблюдать дисциплину және т.б. [8, 238-б.]. Қарама-қарсы (антонимдік) мәнде жұмсалуды: *нызамлы* – *нызамсыз, нызамлылық* – *нызамсызлық*, т.б.

Тіркесімділік-семантикалық өрісі: *нызам ақсайды. Нызам осал, керектей дәрежеде тувыл.* Дисциплина хромает, не на должной высоте [9, 180].

Қазақ тіліндегі мағыналары: 1. Заң, ереже; 2. Жүйе, тәртіп, жүйелілік; 3. Жөн, жосық, құрылыс; 4. Діни заңдар [10]. *Нызам* түбірінен тілімізде аналитикалық тәсіл арқылы туынды *нызам шығу, нызамнама* секілді сөздер де қолданыста бар.

Нызам тілдік бірлігінің синонимдік қатары: *тәртіп, жүйе, ереже, қағида, заң, жарғы*, т.б.

Нызам сөзінің антонимдері: *бұзақылық, тәртіпсіздік, бейберекетсіздік, жүйесіздік*, т.б.

Тарихи құжаттарда кездесуі: патшалық Ресейдің басқару жүйесіне енгізген заңдар мен реформаларда *нызам* сөзі жиі қолданылған (мысалы, «Сібір қырғыздарының низамы», 1886 жылғы реформа халық арасында «Жаңа низам» деп аталған).

Лексемалардың семантикалық ерекшеліктерін айқындау үшін мағынаны макро және микролық деңгейде зерттеу қажет. Микролық деңгейде бір лексикалық бірлікті екіншісімен салыстырып тұжырым жасауға болады. Микролық деңгей деп отырғанымыз, сөздің семалары. Басқаша айтсақ, семантикалық сыңар (компонент) немесе мағынаның құрамдас элементі.

Семалар жалпылаушы (интегралды) және даралаушы (дифференциалды) деп бөлінеді. Кез-келген сөзде өзіне тән белгілер болады, сол белгілердің бәрі де семаны білдіреді. Зерттеуге іліккен *нызам* сөзінің қазақ тілінде төрт түрлі семасын, ноғай тілінде бір семасы бар екенін көрдік. *Нызам* сөзінің түркі тілдеріндегі негізгі, тура мағынасы *ереже, заң* екенін байқауға болады. Оған тарихи құжаттарда қолданылуы дәлел бола алады. Ноғай тіліндегі *дисциплина* семасы бірінші мағынадан шыққан қосымша мағына деп тұжырым жасаймыз.

Зерттеуімізге нысан болған келесі лексикалық бірлік – *қазына* сөзі. Негізінен *хазинө* – 1) байлық, қойма; 2) қазына, аса қымбатты деген мағыналарды беретін араб тілінен енген кірме сөз саналады. *Қазына* сөзінің қазақ тілінде беретін мағыналары: 1. Дүние-мүлік, алтын-күміс, материалдық байлық; 2. Бағалы зат, бұйым; 3. Байлық сақтайтын орын, қойма;

Бүгінде тілімізде *қазына* бірлігінің мағынасы кеңейіп, жаңа ауыспалы мағыналармен толыққан. Мәселен: 1. Жер қойнауында жатқан қазба байлық; 2. Әдеби, мәдени ескерткіштер. Сонымен қатар фольклорлық жырларда *байлық сақтайтын қойманың күзетшісі* дегенді білдіретін *қазына сақшысы, қазына басшысы* дегенді білдіретін *қазынашы* сөзі жиі кездеседі [10].

Ноғай тілінің түсіндерме сөздігінде берілген мағыналары: *казна* – мемлекет мүлкі, ақшасы. *Казна муьлки, казна байыры* [8, 240-б.].

Ноғай халқының фольклорлық жырларында *казна* сөзі жиі қолданылады:

*Казна, казна мал келсе,
Казнашы каражылар суьйинер.
Капы алдына яв келсе,*

*Кулыншак мынан эр Шора
Кара канга боялар [11, 78-б.].*

Жырда қазына сөзі *молишылық, баршылық, көп* секілді мөлшер мәнінде жұмсалып тұр. Демек ноғай тілінде қазынаның мөлшер мәнді жаңа семасы қолданыста бар. Фразеологиялық қорынан да мысал келтіруге болады: *Казналы юрт*. Казан – бай қала. Казань – город казны. Богатый город. «Казналы юрт Казанга казак шыгып – бараман», – деп маскаралады Яйык. КО, СТ, 55. [9, 119-б.].

Қазына сөзінің синонимдері: *байлық, мұра, алтын, асыл қазына, т.б.*

Қазына сөзінің антонимдері: *жоқшылық, кедейлік, шығын, құрдым, құр қол қалу, т.б.*

Қазынасы мол ел – гүлденген ел,

Қазынасы жоқ ел – күйреген ел – сынды қолданыстар мен *рухани қазына, білім қазынасы, асыл қазына, тарихи қазына, мәдени қазына, қазыналы қазақ жұрты, қазыналы қария, қазыналы қарт* секілді тіркестер тілімізде қолданыста бар. Бұл тіркестерден *қазына* сөзінің номинативтік мағынасынан бөлек, фразеологиялық байлаулы мағына беріп тұрғанын көре аламыз. Демек екі тілде де қазына сөзінің тура мағынасы, бірінші мағынасы ұқсас. Сонымен қоса мағынаның кеңею процесі нәтижесінде қосымша, келтірінді мағыналары қалыптасқан. Бұл тілдік бірліктің мағынасы дамып, жаңа семалар тудырғанын білдіреді.

Нышан сөзі де түркі тілдерінде кеңінен қолданылатын түркі тектес сөз болып табылады. Қазақ тіліндегі мағыналары:

- *Белгі, көрініс* – қандай да бір нәрсенің нышаны немесе көрінісі. Мысалы: 1) Көктемнің нышаны – жылы ауа райы мен гүлдер; 2) *Бір жақсылықтың нышаны бар.*

- Психология бойынша қабілеттіліктің қалыптасуының алғышарты болатын ағзаның және жүйке жүйесінің ерекшелігі.

- *Мемлекеттік белгі, рәміз* – мемлекеттік нышандар: ту, елтаңба, әнұран [10].

Нышан сөзінің ауыспалы мағынада жұмсалыуы:

- *ақ көгершін – тыныштық, бейбітшіліктің нышаны;*

- *ауру нышаны;*

Синонимдік әлеуеті: *белгі, шиара, ишарат, нышана, тұспал.*

Антонимі: *белгісіздік, беймәлімдік, жасырын, жойылу, өшіп кету, т.б.*

Профессор А. Салқынбайдың сөзжасам сөздігінде *нышан* лексикалық бірлігінің семантика-синтетикалық тәсіл арқылы жасалған *нышана, нышаналы, нышанасыз, нышанасыздық* туындыларын, аналитикалық тәсіл арқылы *нышан білдіру, жақсы нышан* бірліктерін көрсеткен [12, 384-б.].

Ноғай тіліндегі *нышан* сөзінің мағыналары: 1) метка, отметина, знак, след, признак: *нышаны болған таяк* – палка имеющая метку, палка с меткой; 2) порок, врожденный физический недостаток: *нышаны ман тувган бала* – ребенок, родившийся с каким-либо пороком [8, 239-б.]. Байқағанымыздай, қосымша жаңа мағына үстемелеген. Ноғай тілінде қандай да бір физиологиялық кемістігі бар адамды да осылай атайды. Осыдан келіп ақылынан алжасқан, есінен адасқан жанға да *нышанланды* тілдік бірлігі қолданатынын тұжырымдауға болады. Мәселен: *нышанланув* – сходиться с ума, помешаться, *нышанлы* – имеющий метку, *нышансыз* – неимеющий метку [8, 240-б.].

Түрік тілінде *нышан* (nişan) сөзі үш түрлі мағынада қолданылады. Олар: 1. Белгі, таңба; 2. Нысана (атылатын немесе мақсат етілетін орын); 3. Неке жүзігі. Түрік тіліндегі жаңа бір мағынасы, яғни үйленуге бекінген екі жастың өзара келісуі *нышанлану* деп аталса, арнайы жүзік таққанынан *нышанлы* (яғни басы бос емес) екенін білдіреді. (Bir erkekle bir kadının evlenme vaadiyle birbiriyle yaptıkları sözleşme ve bu sözleşme sebebiyle yapılan yüzük takma töreni) [13].

Зерттеу көрсеткендей, түркі тілдерінде *нышан* лексемасының негізгі, тура. мағынасы *белгіні* білдіреді. Бұл – *нышанның* түркі тілдеріндегі жалпылаушы семасы. Осыдан

туындаған семаларының бәрі де даралаушы, қосымша не ауыспалы мағыналары. Оларды тізбектесек: 1. Психологиялық ұғым (қаз.); 2. Мемлекеттік нышан, рәміз (қаз.); 3. Ақ көгершін (ауысп. қаз.); 4. Кемістік (ноғай); 5. Нысана (түрік); 6. Неке жүзігі (түрік); 7. Некелесу (түрік).

Сейір (арабша: *سير*) сөзі араб-парсы тілдерінен енген. Бұл сөз ислам мәдениеті мен араб-парсы ықпалы арқылы түркі тілдеріне таралған. Араб тілінде бұл сөздің бірнеше негізгі мағынасы бар және олар көбінесе *қозғалыс*, *саяхат* және *сапар шегу* ұғымдарына қатысты. Қазақ тілінде екі түрлі мағынада жұмсалады: 1) сейілдеу, серуендеу, бой жазу; 2) сапарлау, жол жүру.

Фольклорлық жырлардан *сейіл*, *сейір*, *сәйір* секілді фонетикалық варианттарын кездестіруге болады:

Аң аулап, қырық жігітті қасына алып, Келінті Шөгiрліге құрып сейiл («Мұңлық-Зарлық». Ғашықнаме, 1976).

Сәйiр етiп аруменен жүрсең мұнда, Көкiректе қалмас едi-ау титтей арман («Шәңгерей Бөкеев». Бес ғасыр жырлайды. III том. 1985).

Ат мiнiп сейiлдiкке о да шықты, Жанына өзi теңдi үш қыз ертiп («Талайлы мен Әйiм қыз». Бабалар сөзі. 22-том. 2005. 100 томдық) [10].

Сейiлдету – көңiлiн көтеру, серуендету. *Қазақ халқының қоғамдық құрылысына орай жазбаша шаирдан гәрi «аттың жалы, атанның қомында» суырып салып өлең айтатын, көңiл көтеретiн, мұңын сейiлдететiн ақындар анағұрлым ұнамды болған* (Р. Бердiбаев) [14, 219-б.].

Сейiр сөзiнiң синонимдiк қатары: *серуен*, *қыдыру*, *саяхат*, *жүрiс*, *көңiл көтеру*, *демалыс*, *қыдыру*, т.б.

Сейiр сөзiнiң антонимi: *қозғалмау*, *тұрақтау*, *тоқтау*, *қимылсыздық*, *қамалу*, *шектелу*, т.б.

Ноғай тiлiнiң түсiндiрме сөздiгi бойынша *сейiр* сөзiнiң мағыналарына тоқталсақ: *Сейiр* – удивительно, изумительно. *Сейiр зат* – изумительная вещь, *сейiрге калу* – удивляться. Тiлдiң сөздiк құрамындағы түбiрлес *сейiрсиндируьв*, *сейiрсинуьв* лексемалары да активтi түрде қолданылады [8, 292-б.]. Байқағанымыздай тiлiмiздегi *сапар*, *серуен*, *жол жүру* мағынасын беретiн *сейiр* сөзi ноғай тiлiнде мүлде бөлек *таңқаларлық* мәнiнде жұмсалады. Ұқсас тiлдердегi ортақ сөз мағынасының *бұрынғы мағыналарын сақтай отырып*, басқа жаңа семаға айналуы *мағынаның кеңею процесiнен* туындаған деп топшылаймыз. Бұған тiлдегi түрлi экстралингвистикалық факторлар әсер еткен болуы мүмкiн.

Ноғай тiлiнен талдауға iлiккен келесi *татым* сөзi түркi тектес сөз болып табылады. Қазақ тiлiндегi мағыналары:

- Дәм, хош иiс, дәмдiлiк: Белгiлi бiр тағамның немесе заттың дәмi мен сапасын бiлдiредi. Мысалы: *Бұл тағамның татымы ерекше екен.*

- Шамалы мөлшер, аз ғана нәрсе: Белгiлi бiр заттың аздаған мөлшерi. Мысалы: *Күнiне татым тұз қосып отыр.*

- Көркемдiк, сән-салтанат (ауыспалы мағынада): Жағымды әсер қалдыратын нәрсе. Мысалы: *Жақсы әңгiмеде татым болады.*

- *Иске жарамдылық, қадiр, қасиет, маңыз* (ауыспалы мағынада): *«Мақтағанмен болмайды, Болмаған ердiң татымы»* [10].

Тiркесiмдiлiк-семантикалық өрiсi: *бiр татым қымыз, бiр татым су, сөзiнiң татымы жоқ, татымы күштi, татымы жоқ;*

Татым сөзiнiң мағыналық қатары ретiнде *дәм*, *ләззат*, *тiл үйiрерлiк*, *мөлшер*, *жеткiлiктi*, *қанағат*, *риза болу*, *көңiл толу*, т.б. лексикалық бiрлiктерiн көрсете аламыз.

Ноғай тiлiнде *татым* сөзi *дәм* мағынасымен қатар *дружный*, *мирный*, *согласный* мағынасын да бередi. Тiлiмiздегi *татулық* сөзiмен мәнделс. Ноғай тiлiнiң лексикалық

қорында түбірлес *татымлану*, *татымластыру*, *татымласу*, *татымлық*, *татымсу*, *татымсыздық* тілдік бірліктері де қолданылады [8]. Ал дәм мағынасы бойынша *татымсыз* (дәмсіз) сөзі кездеседі. Ноғай тілінің паремиологиялық қорынан да мысал келтіруге болады:

Ағалы-инили татым болса, минмеге ат көп болар.

Абысын тату болса ас көп, ағайын тату болса ат көп.

Екі тілде де номинативті мағынасы – *дәм*, келтірінді мағыналары – қазақ тілінде 1) *мөлшер*; 2) *жағымды әсер*; 3) *қадір-қасиет* секілді семантикалық сыңарларды сипаттаса, ноғай тілінде – 1) *татулық* мағынасын білдіреді.

Келесі бір лексикалық бірлік – *тоьр/төр*. «Төр» сөзі көне түркі тіліндегі *tor*, *tör* формаларынан тарайды, ол бастапқыда *жоғары*, *үстіңгі*, *биік* деген мағынаны білдірген. Осы негізде *билік*, *құрмет*, *орталық*, *рет*, *тәртіп* деген мағыналар туындаған. Қазақ тіліндегі *төр* сөзінің білдіретін семалары: 1. Үйдің ең жоғары, ең құрметті бөлігі:

Үйдің төріне шық – қонақты жоғары орынға шақыру.

2. Билік, ханның ордасы, сот орны:

Ханның төрі – хан отырған биік орын.

3. Құрмет, мәртебе, абыройлы орын:

Халық төрінен орын алды – халық құрметтеді.

4. Ауыспалы мағынада: жоғарғы деңгей, биік тұғыр:

Тіл төрге шықты – тілді қадірлеу, мәртебесі өсті.

Төр түбірі негізінде қалыптасқан жаңа семалар: *төре* – ақсүйек, билік; *төрелік* – билік айту, төреші болу; *төрге шығу* – құрметке бөлену, жоғары көтерілу; *төркін* – шыққан тегі, туыстық негіз (төркін жұрт); Қазақ тілінде *төр* сөзінің келтірінді мағыналары көп.

Ноғай тілінің сөздігінде мынадай мағыналары көрсетілген: 1) красный угол, почетное место в комнате; *тоьрге шығып олтыру*, *тоьрдегилер куьлселер*, *эсиктегилер ыржасярлар*; 2) убранная, постланная постель [8, 361-б.]. Ноғай тілінде екі түрлі мағынасы қолданылады. Негізгі мағынасы (үйдің жоғарғы бөлігі) екі тілде де сақталған. Ноғай тілінде жаңа *жисналған/жайылған төсек* семасы қалыптасқан.

Әдетте, сөз мағынасы жеке тұрғандағы атауыштық (номинативтік) мағынасынан бөлек мәтін ішінде, сөзбен тіркескенде қосымша мағыналарға ие болатыны белгілі. Мағынаның дамуы көбінде келтірінді (ауыспалы) семалары арқылы көрінеді. Семантикалық үрдістер – ұзақ уақытта пісіп жетілетін, үздіксіз жүріп отыратын, күрделі құбылыстар. Мағынаның кенеюі не тарылуы үшін сөздің семасы жалпылақтан жалқылыққа не жалқылықтан жалпыға ауысуы керек. Бұған тілдегі ішкі не сыртқы себептер әсер етеді. Сөз мағыналарының дамуында семантикалық заңдар сөздің ішкі мағынасын түрлі жолдармен өзгертеді. Бірақ бірінші мағынасы мен сыртқы формасы сақталады.

Зерттеу нәтижесінде ноғай және қазақ тілдеріндегі ортақ лексикалық бірліктерден *низам*, *қазына*, *нышан*, *сейір*, *татым*, *тоьр/төр* сөздерінің семантикалық өзгерістерін айқындадық. Ноғай тілінде *сейір* сөзі «серуен, саяхат» мағынасынан «таңқалу, ғажаптану» мағынасына өзгергені көрсетілді. Ноғай тіліндегі *сейір* сөзінің негізгі мағынасынан бөлек «таңқалу» келтірінді мағынасында жұмсалуы серуен, саяхат кезіндегі таңданудан, таңқалудан туған болуы мүмкін деп тұжырымдаймыз. Саяхат барысында адам жаңа дүниелермен танысатыны белгілі. *Татым* сөзінің ноғай тілінде тек «дәм» ғана емес, «татулық, келісім» мағынасында да қолданылатыны дәлелденді. Мұндағы *татулық* семасы *татым* (*tat/tату*) сөзінің түбірімен байланысты болуы әбден мүмкін. Сөздердің семалық құрылымдарын, синонимдік және антонимдік қатарларын талдау арқылы семантикалық өріс теориясы кеңейтілді. Зерттеуімізге нысан болған лексикалық бірліктердің мағыналық мазмұнын төменде кесте арқылы көрсетуді жөн көрдік:

1-кесте – Қарастырылған сөздердің семалық мазмұны

Лексемалар	Қазақ тіліндегі мағыналары	Ноғай тіліндегі мағыналары	Туынды сөз
1	2	3	4
Низам/нызам	1. Заң, ереже; 2. Жүйе, тәртіп; 3. Жөн, жосық; 4. Діни заңдар;	1. дисциплина, поведение;	<i>нызамлы – нызамсыз; нызамлылық – нызамсызлық;</i>
Казна /казына	1. Дүние-мүлік, алтын-күміс, материалдық байлық; 2. Бағалы зат, бұйым; 3. Байлық сақтайтын орын, қойма; 4. Жер қойнауында жатқан қазба байлық; 5. Әдеби, мәдени ескерткіштер.	1. мемлекет мүлкі, ақшасы; 2. молшылық; 3. байлық;	<i>казна муьлки, казна байыры</i>
Нышан	1. Белгі, көрініс; 2. Психология бойынша ағзаның және жүйке жүйесінің ерекшелігі; 3. Мемлекеттік белгі, рәміз;	1. метка, отметина, знак, след, признак; 2. порок, врожденный физический недостаток;	<i>нышаны болган таяк; нышаны ман тувган бала;</i>
Сейир/сейір	1. Сейілдеу, серуендеу, бой жазу; 2. Сапарлау, жол жүру;	1. удивительно, изумительно;	<i>сейир зат, сейирге калув;</i>
Татым	1. Дәм, хош иіс; 2. Шамалы мөлшер, аз ғана нәрсе; 3. Көркемдік, сән-салтанат (ауыс мағынада); 4. <i>Иске жарамдылық, қадір, қасиет, маңыз</i> (ауыс мағынада);	1. дружный, мирный, согласный;	<i>татымланув, татымластырув, татымласув, татымлык, татымсув, татымсызлык;</i>
Тоыр/төр	1. Үйдің жоғары бөлігі; 2. Билік, құрмет, мәртебе; 3. Жоғарғы деңгей;	1. Почетное место в комнате; 2. Убранная, постланная постель;	<i>төре, төрелік, төркін, төре шығу</i>

Тұжырымдай келе, қарастырылған қазақ және ноғай тілдеріне ортақ лексикалық бірліктер түркі тілдерінің лингвомәдени ұқсастығын, таным-түсінігін анықтауға септігін тигізді. Түркілік түбірлер ғасырлар бойы таным сүзгісінен өтіп, ұлттың жазба мәтіндері үлгілерінде сақталып, семантикалық даму сатыларын басынан өткерген. Бұл жағдайда тілден тысқары экстралингвистикалық факторлардың әсерін де ескерген жөн. Аталған фактор тілге тез әсер етпейтіндігі, адамзат қоғамы мен өркениеті біртіндеп дамитыны мәлім [15, 56-б.].

Семантикалық талдау жасалған тілдік бірліктер қазақ және ноғай тілдерінде түркілік бейнелі ойлау жүйесінің ортақтығын, өміршеңдігін көрсетеді. Ұлт танымының кез-келген қойнауында жатқан тілдік ақпарат қанша ғасыр өтсе де сақталады, мағыналық тұрғыдан дамиды. Қосымша мағыналары қалыптасып, тілдің лексикалық қорын байытады. Сонымен қатар түркі тілдеріндегі ортақ сөздерге семантикалық талдау жасаудың сөздік жасау жұмысын ғылыми және практикалық жағынан дұрыс жолға қоюға көмектесіп, лингвистикалық ортақ база құруда бағыт-бағдар бере алады.

Қорытынды

Сөз мағынасы ұлттың таным-түсінігімен тікелей байланысты. Түйсік болмаса, біз сөзді айтқанда оның бейнесін, формасын көз алдымызға елестете алмаймыз. Адамның түсінігінде ұғым туралы белгілер болмаса оның мағынасы да айқын, анық әрі нақты болмайды.

Мағына – дербес категория, қоғам нақтылаған тұрақты әрі тілдік ақиқат. Сөз мағынасы сөйлемдегі басқа сөздермен байланысты болады, кейде мәтін арқылы да айқындалып отыратын кездері бар. Сөз мағынасын танудың бір белгісі – түсіндерме сөздіктегі сөзге берілетін анықтамалар. Бірақ семантикалық талдау жасауда сөз анықтамасына ғана сүйеніп қою дұрыс емес. Лексикалық бірліктің сөздіктегі әрбір семасы іштей жіктеліп, бастапқыда қай мағынасынан шыққандығы айқындалу қажет. Көп мағыналығы, ауыспалы (келтірінді) мағыналарының белгілі бір контексте, фразеология мен паремиологияда, көркем мәтіндердегі қолданысына зер салу маңызды. Осындай жан-жақты талдау барысында ғана семантизациялану процесі нәтиже береді.

Зерттеуімізге нысан болған ноғай тілінің түсіндірме сөздігінен іріктеліп алынған *низам, қазына, нышан, сейир, татым және тоьр/төр* сөздеріне ғылыми мақала деңгейінде семантикалық талдау жасап, мағыналық құбылыстардың әлеуетін көрсетуге тырыстық. Салыстырмалы тіл білімі бағытында бір-біріне туыс қазақ және ноғай тілдері қаншалықты жақын болғанымен, ортақ сөздердің мағыналық құрылымдары бойынша біршама айырмашылықтар бар екеніне көз жеткіздік. Зерттеу барысында ноғай және қазақ тілдеріндегі ортақ лексикалық бірліктердің семантикалық құрылымдарын салыстырмалы түрде қарастырдық. Талдау нәтижелері аталған тілдердің лексикалық бірліктерінің ұқсастықтары мен айырмашылықтарын, олардың тарихи даму барысында мағыналық кеңею немесе тарылу үрдістерін анықтауға мүмкіндік берді. *Низам, қазына, нышан, сейир, татым, тоьр/төр* секілді сөздердің мағыналары олардың әр тілдегі ұлттық-мәдени ерекшеліктерін көрсете отырып, лингвомәдени ұқсастықтарды тереңірек түсінуге көмектесті.

Қазақ және ноғай тілдерінің лексикалық қорының дамуын зерттеу түркі тілдерінің ортақ мәдениеті мен танымын түсінуге, туыстас тілдердің лексикалық байлығын дамытуға септігін тигізеді. Зерттеу нәтижелері болашақта семантикалық талдау әдістерін жетілдіруге, туыстас тілдердегі сөз мағыналарының эволюциясын тереңірек зерттеуге бағыт береді.

Тіл байлығы құрамындағы сөздердің санымен ғана емес, сол бірліктердің беретін мағыналарының санымен де өлшенеді. Сондықтан да болашақ тілші ғалымдар тарапынан семантикалық талдаулар жасалған ғылыми еңбектер мен семасиологиялық зерттеулер көптеп жариялануы қажет деп білеміз.

ПАЙДАЛАНЫЛҒАН ӘДЕБИЕТТЕР ТІЗІМІ

1. Оразов М. Қазақ тілінің семантикасы. – Алматы: Рауан, 1991. – 216 б.
2. Vicente A. What words mean and express: semantics and pragmatics of kind terms and verbs // Journal of Pragmatics. – 2017. – №117. – P. 231–244. <https://doi.org/10.1016/j.pragma.2017.07.007>
3. Dikmen F., Guerzoni E., Demirok Ö. When tense shifts presuppositions: hani and monstrous semantics // Nat Lang Semantics. – 2024. – 32. –P. 231–268. <https://doi.org/10.1007/s11050-023-09215-y>
4. Ибраимова Ж.Т., Нұртілеуова С.Р., Мужигова Г.М. Қатысымдық мағына – семантикадағы өзекті мәселелердің бірі // Торайғыров университетінің Хабаршысы. Филология сериясы. – 2024. – №2. – Б. 210–222. <https://doi.org/10.48081/YANV3714>
5. Сейітбекова А., Көбденова Г. Тарихи этномәдени-семантикалық белгіленім әзірлемесі (орта ғасыр және фольклорлық мұралары материалдары негізінде) //Абылай хан атындағы ҚазХҚжәнеӨТУ Хабаршысы. Филология сериясы. – 2024. – №3, Том 74. – Б. 257–272. <https://doi.org/10.48371/PHILS.2024.3.74.015>
6. Şehriyar G. Nogay Dili Sorunu ve Nogaycadan Çeviri // Uluslararası Türk Lehçe Araştırmaları Dergisi / International Journal of Turkic Dialects (TÜRKLAD). – 2024. – №8, Cilt, 1. – S. 101–108. <https://doi.org/10.30563/turklad.1477184>
7. Ainabek A., Abdualiuly B., Molgazhdarov K., Artymbayeva B., Aubakirova A., Zhuanyshpaeva S. Effects of Language Learning Strategies on Teaching Toponyms and Folk Geography Terms in Kazakh and Nogai Languages // Journal of Ethnic and Cultural Studies. – 2024. – №11(2). – P. 140–163. <https://doi.org/10.29333/ejecs/2071>

8. Ногайско-русский словарь / под ред. Н.А. Баскакова. – М.: Государственное издательство иностранных и национальных словарей, 1963. – 560 с.
9. Шихмурзаев Д.М. Ногайско-русский фразеологический словарь. – Махачкала: ООО «Издательство НИИ педагогики», 2006. – 296 с.
10. Қазақ әдеби тілінің сөздігі. Он бес томдық. / Құраст: М. Малбақов, Қ. Есенова, Б. Хинаят және т.б. – Алматы: Арыс, 2011. – 800 б.
11. Ногай халк йырлары (Ногайские народные песни) / сост. Калмыкова С.А. – М.: Наука, 1969. – 215 с.
12. Салқынбай А.Б. Қазақ тілінің сөзжасам сөздігі. 2-3-бөлім. – Алматы: Қазақ ун-ті, 2016. – 417 б.
13. Kubbealti Lugati. (n.d.). *Gizlilik politikasi*. *Lugatim.com*. [Электронды ресурс]. <https://lugatim.com/gizlilik-politikasi> (қаралған күні 27.12.2024)
14. Ондасынов Н.Д. Арабша-қазақша түсіндірме сөздік. 1-том. – Алматы: Мектеп, 1984. – 255 б.
15. Muratbek B.K. Lexical-Semantic System of Words Common in Modern Turkish and Kazakh // Ясауи университетінің хабаршысы. – 2023. – №1(127). – Б. 46–57. <https://doi.org/10.47526/2023-1/2664-0686.04>

REFERENCES

1. Orazov M. Qazaq tilinin semantikasy [Semantics of the Kazakh Language]. – Almaty: Rauan, 1991. – 216 b. [in Kazakh]
2. Vicente A. What words mean and express: semantics and pragmatics of kind terms and verbs // *Journal of Pragmatics*. – 2017. – №117. – P. 231–244. <https://doi.org/10.1016/j.pragma.2017.07.007>
3. Dikmen F., Guerzoni E., Demirok Ö. When tense shifts presuppositions: hani and monstrous semantics // *Nat Lang Semantics*. – 2024. – 32. –P. 231–268. <https://doi.org/10.1007/s11050-023-09215-y>
4. Ibraimova Zh.T., Nurtileuova S.R., Muzhigova G.M. Qatysymdyq magyna – semantikadagy ozekti maselelerdin biri [Communicative semantics is one of the most pressing problems in semantics] // *Toraigyrov universitetinin Habarshysy. Filologia seriasy*. – 2024. – №2. – B. 210–222. <https://doi.org/10.48081/YANV3714> [in Kazakh]
5. Seiitbekova A., Kobdenova G. Tarihi etnomadeni-semantikalyq belgilenim azirlemesi (orta gasyr zhane folklorlyq muralary materialdary negizinde) [Development of ethnocultural semantic markup (based on the material of medieval and folklore heritage)] // *Abylai han atyndagy QazHQzhaneATU Habarshysy. Filologia seriasy*. – 2024. – №3, Tom 74. – B. 257–272. <https://doi.org/10.48371/PHILS.2024.3.74.015> [in Kazakh]
6. Şehriyar G. Nogay Dili Sorunu ve Nogaycadan Çeviri [The question of Nogai language and translation from Nogai] // *Uluslararası Türk Lehçe Araştırmaları Dergisi / International Journal of Turkic Dialects (TÜRKİKLAD)*. – 2024. – №8, Cilt, 1. – S. 101–108. <https://doi.org/10.30563/turklad.1477184> [in Turkish]
7. Ainabek A., Abdualiuly B., Molgazhdarov K., Artymbayeva B., Aubakirova A., Zhuanyshpaeva S. Effects of Language Learning Strategies on Teaching Toponyms and Folk Geography Terms in Kazakh and Nogai Languages // *Journal of Ethnic and Cultural Studies*. – 2024. – №11(2). – P. 140–163. <https://doi.org/10.29333/ejecs/2071>
8. Nogaisko-russkiy slovar [Nogai-Russian dictionary] / pod red. N.A. Baskakova. – M.: Gosudarstvennoe izdatelstvo inostrannyh i nacionalnyh slovarei, 1963. – 560 s. [in Russian]
9. Shihmurzaev D.M. Nogaisko-russkiy frazeologicheskiy slovar [Nogai-Russian phraseological dictionary]. – Mahachkala: ООО «Izdatelstvo NII pedagogiki», 2006. – 296 s. [in Russian]
10. Qazaq adebi tilinin sozdigi. On bes tomdyq [Dictionary of the Kazakh Literary Language. Fifteen Volumes] / Qurast: M. Malbaqov, Q. Esenova, B. Hinaiat zhane t.b. – Almaty: Arys, 2011. – 800 b. [in Kazakh]
11. Nogai halk jyrlary (Nogaiskie narodnye pesni) [Nogai Folk Songs] / sost. Kalmykova S.A. – M.: Nauka, 1969. – 215 s. [in Russian]
12. Salqynbai A.B. Qazaq tilinin sozjasam sozdigi. 2-3-bolim [Dictionary of Word formation of the Kazakh language. Episode 2-3]. – Almaty: Qazaq un-ti, 2016. – 417 b. [in Kazakh]
13. Kubbealti Lugati. (n.d.). *Gizlilik politikasi*. *Lugatim.com*. [Electronic resource]. <https://lugatim.com/gizlilik-politikasi> (qaralghan kuni 27.12.2024) [in Turkish]
14. Ondasynov N.D. Arabsha-qazaqsha tusindirme sozdik. 1-tom [Arabic–Kazakh Explanatory Dictionary. Volume 1]. – Almaty: Mektep, 1984. – 255 b. [in Kazakh]
15. Muratbek B.K. Lexical-Semantic System of Words Common in Modern Turkish and Kazakh // *Iasau universitetinin habarshysy*. – 2023. – №1(127). – B. 46–57. <https://doi.org/10.47526/2023-1/2664-0686.04>

UDC 111:39; IRSTI 16.21.25

<https://doi.org/10.47526/2025-2/2664-0686.203>**B.J. KARAYEVA** ^{1✉}, **E. ALKAYA** ², **B.M. TLEUBERDIEV** ³¹*PhD Doctoral Student of South Kazakhstan University named after M. Auezov
(Kazakhstan, Shymkent), e-mail: balnurkarayeva5@gmail.com*²*Doctor, Professor, Firat University**(Turkey, Elazig), e-mail: ealkaya16@gmail.com*³*PhD, Professor, South Kazakhstan University named after M. Auezov
(Kazakhstan, Shymkent), e-mail: tleuberdiev_bolatbek@mail.ru.*

LINGUACULTURAL ASPECTS OF KAZAKH AND ENGLISH TOPONYMS IN THE GLOBAL CONTEXT

Abstract. Toponyms, or place names, are essential elements of the linguistic system and serve as carriers of cultural and historical information. They reflect unique geographical features, historical events and cultural identities of regions. In the context of globalisation, the linguistic aspects of toponyms become particularly important as they influence and are influenced by other languages and cultures.

This article explores the linguistic features of Kazakh and English toponyms in a global context. English place names have become widespread in the world due to historical factors such as colonisation, trade and the international status of the English language. In contrast, Kazakh toponyms are gaining international recognition through Kazakhstan's geopolitical importance, economic development and cultural exchange.

The study aims to analyse the linguistic characteristics of Kazakh and English toponyms and their role in the global context by examining the historical and cultural significance of these toponyms.

Through comparative analysis, the study shows how these toponyms reflect the unique identities of their regions and contribute to global cultural exchange. The findings highlight the importance of preserving and promoting national place names in the face of globalisation, and the need to balance global influence with the preservation of local cultural heritage.

Keywords: Toponymy, Kazakh Toponyms, English Toponyms, Linguistic Features, Global Context, Cultural Heritage, Linguistic Adaptation.

Б.Ж. Караева¹, Е. Алкая², Б.М. Тлеубердиев³¹*М. Әуезов ат. Оңтүстік Қазақстан университетінің PhD докторанты
(Қазақстан, Шымкент қ.), e-mail: balnurkarayeva5@gmail.com*²*доктор, профессор, Фират университеті**(Түркия, Элазыг қ.), e-mail: ealkaya16@gmail.com*³*PhD, профессор, М. Әуезов атындағы Оңтүстік Қазақстан университеті
(Қазақстан, Шымкент қ.), e-mail: tleuberdiev_bolatbek@mail.ru*

*Бізге дұрыс сілтеме жасаңыз:

Karayeva B.J., Alkaya E., Tleuberdiev B.M. Linguacultural Aspects of Kazakh and English Toponyms in the Global Context // *Ясауи университетінің хабаршысы*. – 2025. – №2 (136). – Б. 190–200.
<https://doi.org/10.47526/2025-2/2664-0686.203>

*Cite us correctly:

Karayeva B.J., Alkaya E., Tleuberdiev B.M. Linguacultural Aspects of Kazakh and English Toponyms in the Global Context // *Iasaui universitetinin habarshysy*. – 2025. – №2 (136). – Б. 190–200.
<https://doi.org/10.47526/2025-2/2664-0686.203>

Date of receipt of the article 03.01.2025 / Date of acceptance 30.06.2025

Қазақ және ағылшын топонимдерінің лингвомәдени аспектілері әлемдік мәнмәтінде

Аңдатпа. Топонимдер немесе географиялық атаулар лингвистикалық жүйенің маңызды элементтері мәдени және тарихи ақпаратты жеткізуші. Олар өңірлердің бірегей географиялық ерекшеліктерін, тарихи оқиғалары мен мәдени ұқсастықтарын көрсетеді. Жаһандану жағдайында топонимдердің лингвистикалық аспектілері ерекше маңызға ие болады, өйткені олар басқа тілдер мен мәдениеттерге де және өздеріне де әсер етеді.

Бұл мақалада қазақ және ағылшын топонимдерінің лингвистикалық ерекшеліктері жаһандық мәнмәтінде зерттеледі. Ағылшын топонимдері әлемде колонизация, сауда және ағылшын тілінің халықаралық мәртебесі сияқты тарихи факторлардың арқасында кеңінен таралған. Қазақ топонимдері, керісінше, Қазақстанның геосаяси маңызы, оның экономикалық дамуы мен мәдени алмасуы арқылы халықаралық деңгейде мойындалуда.

Зерттеудің мақсаты – осы топонимдердің тарихи және мәдени маңызын зерделей отырып, қазақ және ағылшын топонимдерінің лингвистикалық сипаттамалары мен олардың жаһандық контекстегі рөлін талдау.

Салыстырмалы талдау арқылы зерттеу осы топонимдер өз өңірлерінің бірегей ұқсастықтарын қалай көрсететінін және жаһандық мәдени алмасуға қалай ықпал ететінін көрсетеді. Жұмыс нәтижелері жаһандану жағдайында ұлттық топонимдерді сақтаудың және ілгерілетудің маңыздылығын, сондай-ақ жергілікті мәдени мұраны сақтай отырып, жаһандық ықпалды теңгерімдеу қажеттігін атап көрсетеді.

Кілт сөздер: топонимика, қазақ топонимдері, ағылшын топонимдері, лингвистикалық ерекшеліктер, жаһандық контекст, мәдени мұра, лингвистикалық бейімделу.

Б.Ж. Караева¹, Е. Алқая², Б.М. Тлеубердиев³

¹*PhD докторант Южно-Казахстанского университета им. М. Ауезова (Казахстан, г. Шымкент), e-mail: balnurkarayeva5@gmail.com*

²*доктор, профессор, Университет Фират (Турция, г. Элязыг), e-mail: ealkaya16@gmail.com*

³*PhD, профессор, Южно-Казахстанский университет им. М. Ауезова (Казахстан, г. Шымкент), e-mail: tleuberdiev_bolatbek@mail.ru*

Лингвистические и культурные аспекты казахских и английских топонимов в глобальном контексте

Аннотация. Топонимы, или географические названия, являются важнейшими элементами лингвистической системы и служат носителями культурной и исторической информации. Они отражают уникальные географические особенности, исторические события и культурные идентичности регионов. В условиях глобализации лингвистические аспекты топонимов приобретают особую значимость, поскольку они влияют на другие языки и культуры и сами подвергаются влиянию.

В данной статье исследуются лингвистические особенности казахских и английских топонимов в глобальном контексте. Английские топонимы получили широкое распространение в мире благодаря историческим факторам, таким как колонизация, торговля и международный статус английского языка. Казахские топонимы, напротив, набирают международное признание через геополитическое значение Казахстана, его экономическое развитие и культурный обмен.

Целью исследования является анализ лингвистических характеристик казахских и английских топонимов и их роли в глобальном контексте, изучая исторического и культурного значения этих топонимов.

Посредством сравнительного анализа исследование показывает, как эти топонимы отражают уникальные идентичности своих регионов и способствуют глобальному культурному обмену. Результаты работы подчеркивают важность сохранения и продвижения национальных топонимов в условиях глобализации, а также необходимость балансирования глобального влияния с сохранением местного культурного наследия.

Ключевые слова: топонимика, казахские топонимы, английские топонимы, лингвистические особенности, глобальный контекст, культурное наследие, лингвистическая адаптация.

Introduction

Toponyms, or place names, are essential elements of the linguistic system and serve as repositories of cultural and historical information. They encapsulate the unique geographical features, historical events, and cultural identities of regions. In an increasingly globalized world, the linguistic aspects of toponyms gain importance as they influence and are influenced by other languages and cultures.

This article explores the linguistic aspects of Kazakh and English toponyms in the global context. English toponyms have spread worldwide due to historical colonization and globalization, while Kazakh toponyms are gaining international recognition through Kazakhstan's geopolitical significance, economic development, and cultural exchange.

This study aims to analyze the linguistic features of Kazakh and English toponyms and their roles in the global context. The objectives are:

- To examine the historical and cultural significance of Kazakh and English toponyms.
- To identify the linguistic characteristics of these toponyms, including their etymology, morphology, and phonology.
- To explore the challenges of transcription and adaptation of these toponyms into other languages.
- To conduct a comparative analysis of the global distribution and influence of Kazakh and English toponyms.

As a linguistic unit that was described by the culture and history of a particular nation, place names that belong to the nomadic toponymic sphere accomplish several specific functions. They were used as an oral map, instruction, and guide to teach nomadic people how to live in a vast territory in the heart of the Eurasian continent. As was already noticed by scholars, toponyms contain linguistic, historical, and cultural data [1].

Research methods and materials

A detailed review of scientific literature, including monographs, articles, dictionaries, and encyclopedias devoted to toponymy, linguistics, history, and culture of Kazakhstan and English-speaking countries was carried out. The works of domestic and foreign researchers on the etymology, morphology, and phonetics of toponyms were studied. The comparative-historical method was used to identify common and distinctive features in the development of Kazakh and English toponyms. This method allowed tracing the historical processes that influenced the formation and evolution of place names in different cultural contexts.

A detailed analysis of the linguistic features of toponyms, including their etymology, morphological structure, and phonetic characteristics, was carried out. Root bases, affixes, word-formation patterns, and phonetic changes inherent in Kazakh and English toponyms were studied. The existing systems of transliteration of Kazakh toponyms in Latin script and their application in international practice were examined. Difficulties and variants of the phonetic adaptation of toponyms in translation into other languages were analyzed.

Toponyms as carriers of cultural and historical information were considered. The study explored how place names reflect social, cultural, and religious aspects of society, as well as their role in preserving national identity. A comparative analysis of the influence of Kazakh and English toponyms on global culture and languages was conducted, revealing similarities and differences in their distribution, adaptation, and perception in the international context.

Geographical maps and geographic information systems were used to visualize the distribution of toponyms, their geographical location, and significance. This allowed an assessment of the degree of distribution and recognizability of Kazakh and English toponyms at the global level. Official documents, standards, and recommendations of international organizations such as the UN, ISO, and UNESCO on the standardization of geographical names, transliteration, and the use of toponyms in international communication were studied.

The materials of mass media, internet resources, and social networks were analyzed to assess the current state of use and popularization of Kazakh and English toponyms in the global information space. The generalization and interpretation of the obtained data were carried out to form conclusions and recommendations. This approach allowed for the integration of heterogeneous information and the presentation of a holistic picture of the problem under study.

The application of these methods provided a deep and comprehensive study of the linguistic features of Kazakh and English toponyms, their historical and cultural significance, as well as their role and influence in the global context. The integrated approach allowed not only to identify existing trends and problems, but also to propose ways of their solution and recommendations for further research and practical application.

Analysis and results

Historical and Cultural Significance of Kazakh toponyms

Kazakh toponyms are a significant part of the world's cultural and geographical heritage. Located at the heart of Eurasia, Kazakhstan has a rich history and culture reflected in its place names. The country's strategic location on the Silk Road, its role in historical trade routes, and its modern economic and cultural ties have contributed to the international significance of Kazakh toponyms. Historically, the territory of modern Kazakhstan has been home to various tribes and peoples, which is reflected in the region's toponymy. Many toponyms have Turkic, Mongolian, Persian, and even Scythian origins. The influence of the Silk Road facilitated cultural exchange and the emergence of toponyms related to trade and international connections.

The incorporation of Kazakhstan into the Russian Empire and later the Soviet Union led to changes in toponyms, including Russification and the adoption of Soviet ideological names. In recent years, there has been a resurgence of traditional Kazakh toponyms, reflecting a renewed emphasis on national identity and cultural heritage [2].

Kazakh toponyms represent a rich layer of cultural and historical heritage of Kazakhstan. They are a kind of 'memory map' reflecting geographical features, historical events, ethnic diversity and cultural traditions of the Kazakh people. Toponyms not only designate places on the map, but also carry a deep meaning related to the life and worldview of the people who have inhabited these lands for centuries. Many Kazakh toponyms have Turkic roots and reflect ancient names of tribes, clans or geographical objects. For example, the name of the *Irtys River* is derived from the Turkic word 'yertysh', which means 'fast' or 'stormy', characterizing the course of the river.

Toponyms are often associated with important historical events or personalities. The city of Taraz, one of the oldest in Kazakhstan, was an important center on the Great Silk Road and retains echoes of ancient history in its name.

Kazakhstan has historically been a crossroads of different peoples and cultures, which is reflected in the diversity of toponyms. Traces of Turkic, Persian, Mongolian, Russian and other cultures can be found in place names.

During the Russian Empire and the Soviet Union, many toponyms were changed or renamed to reflect the political realities of the time. For example, the city of *Akmolinsk* was renamed to *Tselinograd*, then to *Astana*, and is now called *Nur-Sultan*. After gaining independence in 1991, Kazakhstan began the process of returning historical names and renaming cities and regions in accordance with the national cultural heritage. This reflects a desire to preserve and revitalize national identity. Many toponyms are related to features of the terrain such as mountains, rivers, steppes and deserts. For example, *Kyzylkum* means 'red sands', indicating the desert character of the region. Names may refer to plants or animals common in an area. *Almaty* comes from the word 'alma' meaning 'apple', alluding to the richness of apple orchards in the region.

Toponyms may reflect the names of clans or tribes that lived in the area, which is important for understanding the social structure of Kazakh society. Many names are associated with local legends, epics and tales passed down from generation to generation, enriching the cultural heritage of the people. Some place names are associated with religious and spiritual practices, being places of pilgrimage. For example, Turkestan is a city known as the spiritual center of Kazakhstan and the burial place of the poet and Sufi mystic *Khoja Ahmed Yasawi*.

Translation and transliteration of Kazakh toponyms into English are important for international communication, education and cultural exchange. When transliterating Kazakh names into English, it is important to preserve the original pronunciation to avoid distortion. For example, *Shymkent* instead of 'Chimkent', reflecting the correct pronunciation in Kazakh. Using uniform transliteration rules promotes understanding and correct use of place names in an international context. Some toponyms may be translated or accompanied by explanations so that foreign readers can understand their meaning. For example, Lake Zaisan, where 'Zaisan' can be explained as a name related to local history.

The correct representation of Kazakh place names in English promotes interest in Kazakhstan's culture and history among an international audience. Correct names help tourists to navigate and better understand the features of the places visited [3].

Kazakh toponyms are an integral part of the cultural and historical heritage of Kazakhstan. They reflect the country's centuries-old history, rich traditions and diverse natural landscapes. Translation and transliteration of these names into English play a key role in their preservation and international dissemination. Understanding and respecting Kazakh place names helps to strengthen cultural ties, promote tourism and raise awareness of Kazakhstan around the world. Preserving and popularizing these names are important steps in maintaining national identity and promoting cultural heritage on the global stage.

International Recognition of Kazakh Toponyms

Toponyms are place names that carry the cultural, historical and linguistic heritage of peoples. They play a key role in the identification of places and contribute to the preservation of national identities. International recognition of place names is important for cultural exchange, global communication and strengthening international relations. This paper examines the international recognition of Kazakh and English toponyms, their impact on world culture and current trends in their use, complemented by case studies.

Kazakhstan, located in the heart of Eurasia, has a rich historical heritage and a diverse cultural landscape. Kazakh place names reflect the centuries-old history of nomadic tribes, trade routes and cultural exchanges between East and West. The name of the city of *Taraz*, one of the oldest cities in Kazakhstan, reflects its historical significance as a centre of trade on the Great Silk Road. The Kazakh language uses the Cyrillic alphabet, which creates difficulties in transliterating Latin names for an international audience. The city of *Өскемен* is transliterated as *Öskemen*, but the Russian

version Ust-Kamenogorsk is often used. Phonetic features of the Kazakh language can be difficult for speakers of other languages, which affects the recognizability of toponyms. The name of the capital *Astana* is easier for foreigners to recognize than *Nur-Sultan* due to the presence of specific sounds.

Thanks to cooperation with the UN and other organizations, Kazakh toponyms are beginning to be standardized in international documents. The use of *Almaty* instead of the former Alma-Ata in international maps and documents. Modern mapping services such as Google Maps include Kazakh names with correct transliteration. Displaying the name *Shymkent* instead of the Russified version Chimkent. One of the most famous Kazakh toponyms, *Baikonur* has become a symbol of world cosmonautics and has strengthened Kazakhstan's position on the international stage. Yuri Gagarin's first human space flight in 1961 was launched from Baikonur Cosmodrome.

Turkestan is known as the spiritual center of the region, and the city attracts international pilgrims and tourists, promoting Kazakh cultural values. The Mausoleum of Khoja Ahmed Yasawi in Turkestan is a UNESCO World Heritage Site. By conducting this research, we found these recommendations:

-Standardization of transliteration: Develop and implement uniform rules for the Latin transliteration of Kazakh toponyms to facilitate their use in the international context. For example: Using a Latin transliteration system that accurately transliterates Kazakh sounds, as in the case of the city *Qyzylorda* instead of *Kyzylorda*.

-Promotion through digital platforms: Using the internet and social media to popularize Kazakh place names. For example: Creating official tourist websites with multilingual information on places of interest, such as *Lake Balkhash*.

-International cooperation: Strengthen links with international organizations to include Kazakh place names in global projects and initiatives. For example: Participation in UNESCO's Silk Road programme, which includes routes through Kazakh territories and promotion of local toponyms.

International recognition of English place names

The historical influence of the British Empire led to the spread of English place names around the world. The names of the cities of *New York*, *New Delhi*, and *Newfoundland* reflect English influence. English is a de facto international language, which contributes to the recognizability of its place names. Example: the names of the cities of *London*, *Sydney*, *Toronto* are widely known and easily recognized around the world. English place names are often used in a standardized form in international documents and maps. The use of the name Mount Everest for the world's highest mountain, although it is known as *Sagarmatha* in *Nepal* and *Chomolungma* in *Tibet* [4]. Some English place names have become generic and have entered the vocabulary of other languages. For example, *Greenwich* is associated with the prime meridian and is used in the term Greenwich Mean Time. *London*, *New York*, and other English-speaking metropolises are centres of world politics, economy, and culture. New York City is the headquarters of the United Nations.

Many English place names are associated with the location of the headquarters of global institutions, reinforcing their international recognition. For example, *Washington, D.C.*, as the capital of the United States, home to the World Bank and the International Monetary Fund.

Comparative analysis. Differences in recognition and usage

Level of recognition of English place names has a high degree of international recognition compared to Kazakh place names. For example, the name Cambridge is instantly associated with a prestigious university, whereas Karaganda University is less well known outside Kazakhstan.

Kazakh names face transliteration and pronunciation difficulties, whereas English names are more universal. The name of the river Zhaiyk (Zhayyk) is known internationally as Ural, making it easier to identify.

The impact of globalization on cultural expansion seems that globalization promotes the spread of English place names through media, film, and the internet. For example, *Hollywood* as a symbol of the film industry is known worldwide. Growing interest in Central Asia with the development of transport infrastructure and tourism, Kazakh place names are gradually entering global consciousness. The popularity of Silk Road routes, including the Kazakh cities of *Almaty* and *Shymkent*.

Efforts to promote Kazakh toponyms in the international arena

Renaming Astana to Nur-Sultan and then back to Astana draws attention to the country and its history. The world media covered the renaming of the capital city, which increased the recognition of the name Astana. The development of tourism infrastructure contributes to the recognizability of Kazakh place names among foreign visitors. The creation of the *Shymbulak* ski resort in the vicinity of Almaty, which attracts international tourists. UNESCO is the inclusion of Kazakh sites in the World Heritage List increases their status and visibility. The petroglyphs at *Tamgaly* are inscribed on the UNESCO World Heritage List, attracting the attention of archaeologists and tourists.

Semey (Semipalatinsk) is known for the Semipalatinsk Nuclear Test Site, drawing international attention to issues of nuclear testing and environmental and health consequences.

Khan Tengri Peak is a prominent mountain peak attracting climbers and scientists globally, significant for glaciological and climatological studies.

International forums and exhibitions held as part of EXPO-2017 in Astana, attracted global attention to Kazakhstan. For example, the theme of the exhibition 'Energy of the Future' helped attract participants from 115 countries, familiarizing them with Kazakh toponyms. The education of foreign students in Kazakhstan helps to disseminate knowledge about the country and its toponyms. The Bolashak programme provides scholarships for foreign students to study at Kazakh universities. Also, festivals, concerts, and exhibitions abroad popularize Kazakh culture and place names. For example: International festival of nomadic culture in Turkey with participation of Kazakh groups and presentation of Kazakh place names. The international recognition of place names is a reflection of a country's cultural influence, economic power, and political weight on the world stage. English place names, due to historical and linguistic factors, have a high degree of recognition. Kazakh toponyms, despite their rich cultural heritage, are on the way to strengthening their international status. The efforts of the Government of Kazakhstan, international organizations, and cultural institutions are aimed at promoting Kazakh toponyms and integrating them into the global context. Increasing the international recognition of Kazakh place names contributes to strengthening national identity, promoting tourism, and enhancing cultural exchange.

In the era of globalization, it is important to preserve and promote the unique cultural characteristics of each country. International recognition of Kazakh place names not only enriches the world cultural palette, but also promotes mutual understanding and cooperation between peoples.

Linguistic Aspects of English Toponyms in the Global Context

English toponyms play a significant role in the global context, reflecting the historical influence of Great Britain on various regions of the world. The widespread distribution of English place names is largely due to the era of colonial expansion when the British Empire extended over a quarter of the world's landmass [5]. British explorers, colonists, and immigrants often named new places after familiar locations from their homeland, aiding cultural connection and adaptation to new territories. Strategic ports and forts frequently received English names, signifying their importance to the British Empire.

Examples of English Toponyms Worldwide

North America: Cities and states like *New York* (named after York in England), *New Hampshire*, *Boston*, *Birmingham (Alabama)*, and *Manchester (New Hampshire)* directly reflect connections to English places.

Australia and New Zealand: Many cities and regions bear English names, such as *Sydney* (named after Lord Sydney), *Melbourne* (after British Prime Minister William Lamb, 2nd Viscount Melbourne), and *Queensland* (“Queen's Land”).

Africa: Names like *Victoria Falls* (Zimbabwe/Zambia) and *Port Elizabeth* (South Africa) reflect British colonial influence.

Asia: In India, *Kolkata* (formerly *Calcutta*) and *Mumbai* (formerly *Bombay*) have English-influenced names. In Malaysia, *Georgetown* on *Penang* Island reflects British heritage.

Linguistic Features of English Toponyms

English toponyms often carry distinct linguistic characteristics. The morphological structure of place names frequently includes common suffixes and prefixes that indicate geographical features or types of settlements. Examples include “-ton,” meaning town, as in “*Hampton*,” “-ham,” meaning village, as in “*Birmingham*,” and “-ford,” referring to a river crossing, as in “*Oxford*.” The etymology of these toponyms reflects a multi-layered linguistic history, with roots in Old English, Celtic, Latin, and Norse languages. Over time, significant phonetic changes have occurred, resulting in discrepancies between spelling and pronunciation. For instance, “*Worcester*” is pronounced as [ˈwɒstə], and “*Leicester*” is pronounced as [ˈlestə].

Global Adaptation and Influence

Toponyms, or place names, are fundamental components of human geography, reflecting the historical, cultural, and linguistic heritage of regions. English toponyms, in particular, have had a profound global impact due to historical factors such as colonization, trade, and the widespread use of the English language in international affairs. This essay explores the global adaptation and influence of English toponyms, examining how they have spread, evolved, and impacted other cultures and languages around the world [6]. English toponyms often retain their original spelling globally but may have varied pronunciations depending on the recipient language. In some cases, English toponyms are adapted phonetically or orthographically into other languages, such as “*Londres*” for London in French and Spanish. English place names have been integrated into local contexts, sometimes creating hybrid names or influencing new naming conventions. English toponyms worldwide are a testament to the historical processes of colonization, cultural exchange, and globalization. They continue to play a role in shaping cultural and national identities in various countries.

Influence on Global Culture and Language

English toponyms have influenced global cartography and international standards. The Greenwich Mean Time (GMT), originating from Greenwich, London, is a global time standard. The Prime Meridian runs through Greenwich, affecting global navigation and mapping. English place names have permeated global culture through literature, film, and media.

Hollywood is known worldwide as the epicenter of the film industry.

Silicon Valley is a term synonymous with technology and innovation, influencing global business language.

English toponyms continue to attract international attention. *London*, *New York*, and *Los Angeles* are major tourist destinations, their names symbolizing cultural and economic hubs.

Some countries have undertaken efforts to restore indigenous toponyms [7].

Zimbabwe was formerly *Rhodesia*, named after British imperialist Cecil Rhodes. *Myanmar* is changed from *Burma*, though both names are still in use internationally.

The dominance of English toponyms raises concerns about the preservation of local languages and place names. Efforts are being made globally to protect indigenous toponyms as cultural heritage [8].

The global adaptation and influence of English toponyms are a testament to the historical reach of the English language and British colonialism. These place names have become embedded in international geography, culture, and language, often symbolizing globalization and interconnectedness. However, this influence also presents challenges related to cultural identity and language preservation. As the world becomes more interconnected, there is a growing recognition of the importance of honoring and preserving indigenous toponyms alongside globally recognized English names. Balancing global influence with local heritage remains a key consideration in the ongoing evolution of place names worldwide.

Comparative Analysis of two language toponyms in global distribution, we found that:

English Toponyms are widely distributed across the globe due to historical colonization and the international status of the English language, Kazakh Toponyms are primarily localized within Kazakhstan and neighboring regions, with growing recognition due to globalization and Kazakhstan's integration into the global community [9].

Comparing of two nationalities' toponyms by linguistic adaptation shows that English toponyms were adapted more easily into other languages due to the widespread use of the Latin alphabet and the global reach of the English language. By the way, Kazakh toponyms were faced challenges in adaptation due to phonetic features and differences in alphabets. The transition to the Latin script may facilitate better integration [10]. Also, English toponyms were reflected by historical layers of various languages and cultures, including Celtic, Anglo-Saxon, Norse, and Norman influences. But, Kazakh toponyms were linguistically diverse, incorporating elements from Turkic, Mongolian, Persian, Arabic, and Russian languages, reflecting the region's complex history [11].

Ethnographic groups influence toponymy through cultural peculiarities and group identities. As ethnic structures evolve, processes like interethnic integration, assimilation, and consolidation affect toponymy. In Kazakhstan, reflecting the ethnic history and place of tribes not included in specific clans is important for modern ethnography and history, as they have influenced Kazakh toponymy [12].

In addition, Ercan Alkaya's research on the "New Kazakh Version of the Korkyt-Ata Book" discusses toponyms of the Kazakh land. Elements like Kipchak place names found in Korkyt Ata's poems are foundational for studying language, history, folklore, literature, and ethnography [13].

Conclusion

Kazakh and English toponyms embody the history, culture, and language of their respective peoples. In the global context, English toponyms have a widespread presence and influence international toponymy. Kazakh toponyms are gaining international prominence, facing challenges in transliteration and adaptation. Richly illustrated with examples, Kazakh and English toponyms showcase unique linguistic and cultural features that influence global perceptions of regions. They are keys to understanding history, cultural values, and interactions among peoples. Studying these toponyms in the global context contributes to fostering intercultural dialogue and preserving global cultural heritage.

This study has examined the linguistic aspects of Kazakh and English toponyms within the global context, highlighting their historical, cultural, and linguistic significance. Kazakh toponyms serve as a rich repository of Kazakhstan's cultural and historical heritage, encapsulating the nation's geography, history, and social structures. They reflect the unique identity of the Kazakh people through their Turkic roots, connections to historical events, and ties to local legends and spiritual practices.

Despite challenges such as transliteration difficulties and limited global recognition, Kazakh toponyms are gaining international prominence. Efforts by the Kazakh government, international organizations, and cultural institutions are promoting these place names on the global stage,

enhancing national identity, and fostering cultural exchange. The transition to the Latin alphabet and the standardization of transliteration practices are significant steps toward better global integration and recognition of Kazakh toponyms.

English toponyms, on the other hand, have a widespread global presence due to historical colonization, trade, and the pervasive influence of the English language. They have significantly impacted international cartography, navigation, and cultural discourse. While English place names are easily adapted and recognized worldwide, their dominance raises concerns about the preservation of indigenous toponyms and cultural identities.

The comparative analysis reveals that both Kazakh and English toponyms are integral to understanding the cultural and historical narratives of their respective regions. They contribute to global cultural heritage and offer insights into the interactions among different peoples and languages. Recognizing and preserving the uniqueness of each set of toponyms enriches global cultural exchange and promotes mutual understanding.

In conclusion, the linguistic aspects of Kazakh and English toponyms underscore the importance of balancing global influence with the preservation of local heritage. Promoting Kazakh toponyms alongside globally recognized English names contributes to a more diverse and inclusive global cultural landscape. As globalization continues to shape our world, it is imperative to honor and preserve the linguistic and cultural identities embedded within place names, fostering intercultural dialogue and understanding.

BIBLIOGRAPHY

1. Meirbekov A.K. Nomadic Place Names // Journal of Educational and Social Research. – 2023. – №13(1). – P. 272–282. <https://doi.org/10.36941/jesr-2023-0025>
2. Абдрахманов А.А. Қазақстанның топонимикасы және тарихи географиясы. – Астана: Л.Н. Гумилев атындағы Еуразия ұлттық университеті, 2007. – 156 б.
3. Ахметова Г.М. Қазақстанның топонимиясы: мәселелері мен болашағы. – Алматы: Қазақ университеті, 2010. – 342 б.
4. Coates R.A. Place-Name History of the English Landscape. – Oxford University Press, 2012. – 128 p.
5. Crystal D. English as a Global Language. – Cambridge University Press, 2003. – 261 p.
6. Gelling M., Cole A. The Landscape of Place-Names. – Stamford: Shaun Tyas, 2000. – 256 p.
7. Mills A.D. A Dictionary of British Place-Names. – Oxford University Press, 2011. – 253 p.
8. Room A. Place Names of the World. – McFarland & Company, 2006. – 441 p.
9. Смагулова Ж. Қазіргі әлемдегі қазақ топонимдері: Лингвокультуралық аспект. – Алматы: Қазақ университеті, 2015. – 252 б.
10. Жарылғасова Р.К. Латын әліпбиіне көшу кезінде қазақ топонимдерін транслитерациялау проблемалары // ҚазҰУ хабаршысы. – 2018. – №184(1). – Б. 48–56.
11. Жанғызқова А.Ж. Глобализация контекстінде қазақ топонимдерін латын қарпіне транслитерациялаудың ерекшеліктері // Language and Culture. – 2019. – №135(1). – Б. 28–36.
12. Примкулова Г., Каттабекова Н., Абдірашит Н. Қазақстан аумағындағы сунақтардың этникалық тарихы және қоныстануы // Ясауи университетінің хабаршысы. – 2023. – №4 (130). – Б. 393–405. <https://doi.org/10.47526/2023-4/2664-0686.31>
13. Alkaya E. Kazakhstan toponimisi: Problemler ve Gelecekler // Turkic Studies Journal. – 2020. – №3(2) – S. 92–96.

REFERENCES

1. Meirbekov A.K. Nomadic Place Names // Journal of Educational and Social Research. – 2023. – №13(1). – P. 272–282. <https://doi.org/10.36941/jesr-2023-0025>
2. Abdrahmanov A.A. Qazaqstannyn toponimikasy zhane tarihi geografiasy [Toponymy and historical geography of Kazakhstan]. – Astana: L.N. Gumilev atyndagy Eurazia ulttyq universiteti, 2007. – 156 b. [in Kazakh]

3. Ahmetova G.M. Qazaqstannyn toponimiasy: maseleleri men bolashagy. – Almaty: Qazaq universiteti, 2010. – 342 b. [in Kazakh]
4. Coates R.A. Place-Name History of the English Landscape. – Oxford University Press, 2012. – 128 p.
5. Crystal D. English as a Global Language. – Cambridge University Press, 2003. – 261 r.
6. Gelling M., Cole A. The Landscape of Place-Names. – Stamford: Shaun Tyas, 2000. – 256 r.
7. Mills A.D. A Dictionary of British Place-Names. – Oxford University Press, 2011. – 253 r.
8. Room A. Place Names of the World. – McFarland & Company, 2006. – 441 r.
9. Smagulova Zh. Qazirgi alemdegi qazaq toponimderi: Lingvokulturalyq aspect [Kazakh toponyms in the modern world: Linguocultural aspect]. – Almaty: Qazaq universiteti, 2015. – 252 b. [in Kazakh]
10. Zharylgasova R.K. Latyn alipbiine koshu kezinde qazaq toponimderin transliteracialau problemalary [Problems of transliteration of Kazakh toponyms during the transition to the Latin alphabet] // KazUU habarshysy. – 2018. – №184(1). – B. 48–56. [in Kazakh]
11. Zhangyqova A.Zh. Globalizacia konteksinde qazaq toponimderin latyn qarpine transliteracialaudyn erekshelikteri [Features of transliteration of Kazakh toponyms into Latin in the context of globalization] // Language and Culture. – 2019. – №135(1). – B. 28–36. [in Kazakh]
12. Primkulova G., Kattabekova N., Abdirashit N. Qazaqstan aumagyndagy sunaqtardyn etnikalyq tarihy zhane qonystanuy [Ethnic history and settlement of sunaks on the territory of Kazakhstan] // Iasau universitetinin habarshysy. – 2023. – №4 (130). – B. 393–405. <https://doi.org/10.47526/2023-4/2664-0686.31> [in Kazakh]
13. Alkaya E. Kazakistan toponimisi: Problemler ve Gelecekler [Toponymy of Kazakhstan: Problems and Futures] // Turkic Studies Journal. – 2020. – №3(2) – S. 92–96. [in Turkish]

ӘОЖ 80 (091); МҒТАР 16.21.21

<https://doi.org/10.47526/2025-2/2664-0686.204>М.Е. АЖИБЕКОВА¹, Г. САҒИДОЛДА², Г.Е. ОМАРТАЕВА³¹Л.Н. Гумилев ат. Еуразия ұлттық университетінің PhD докторанты(Қазақстан, Астана қ.), e-mail: marzhanermektai@mail.ru²филология ғылымдарының докторы, профессор(Қазақстан, Астана қ.), e-mail: asem963@mail.ru³Астана медицина университетінің аға оқытушысы(Қазақстан, Астана қ.), e-mail: pokantay@mail.ru

ЯСАУИДІҢ «ХИКМЕТТЕРІНДЕГІ» ТІЛДІК ЕРЕКШЕЛІКТЕР ЖАЙЫНДАҒЫ ЗЕРТТЕУЛЕР

Аңдатпа. Мақалада авторлар түркі халықтарының ортақ мұраларының бірі саналатын «Диуани хикметтің»/«Хикметтердің» тілдік ерекшеліктері жайында отандық және алыс-жақын шетелдерде жарыққа шыққан зерттеулерді, ғылыми тұжырымдарды саралап, талдау жүргізеді. Атап айтқанда, П.М. Мелиоранский, К. Залеман, С.Е. Малов, А.К. Боровков, Ф. Көпрүлү, А.Н. Кононовтардан бастап, Ә. Нәжіп, К. Эраслан, Н. Маллаев, И. Хаққұл, С. Сейфуллах, Н. Хасан, Г. Хусайнов сынды өзбек, башқұрт әдебиеттанушылармен бірге, Р. Сыздық, Қ. Жұбанов, М. Жармұхамедов, С. Дәуітұлы, С. Өтебеков, т.б. қазақ ғалымдарының ясауитануға қатысты еңбектердегі тілдік ерекшеліктеріне байланысты пікір-көзқарастарына ғылыми тұрғыдан талдау жасалады. Алдымен «Хикметтер» қолжазбаларының ең көне нұсқасы қайсы деген сұраққа ясауитанушыларда туындайтын пікірдің сан алуандығы, пікір қарама-қайшылығына тоқталады. ХІ ғасырдың мұрасы мүридтердің ауызша таралып, XV ғасырдағы қолжазбада сақталғанға дейінгі аралықта сан жағынан да, сапа жағынан да әртүрлі өзгерістер орын алғаны жөнінде зерттеулерге шолу жасалады. Ұстазы Ахмед Хазини мен шәкіртінің арасындағы рухани үндестікке байланысты «Хикметтердегі» мәтіннің қай авторға қатысты екендігін анықтайтын деректер қарастырылады. «Хикметтердің» тікелей Ясауиға қанша өлеңі тиесілі деген сұрақтарға жауап іздеп, тілдік ерекшеліктеріне арналған шетелдік және отандық ғалымдардың топшылауларына сүйенеді. Түркия мен Өзбекстанда, Қазақстанда «Диуани хикметке» байланысты шолу жасаған бірқатар зерттеушілердің пікірлері талданады.

Кілт сөздер: Ясауи, Диуани хикмет, руханият, қолжазба, құндылық, мәдени лексика.

* Бізге дұрыс сілтеме жасаңыз:

Ажибекова М.Е., Сағидолда Г., Омартаева Г.Е. Ясауидің «Хикметтеріндегі» тілдік ерекшеліктер жайындағы зерттеулер // *Ясауи университетінің хабаршысы*. – 2025. – №2 (136). – Б. 201–211. <https://doi.org/10.47526/2025-2/2664-0686.204>

*Cite us correctly:

Azhibekova M.E., Sagidolda G., Omartaeva G.E. Iasauidin «Hikmetterindegi» tildik erekshelikler zhaiyndagy zertteuler [Research on Linguistic Features in Yasawi's “Hikmets” (“Wisdom”)] // *Iasau universitetinin habarshysy*. – 2025. – №2 (136). – B. 201–211. <https://doi.org/10.47526/2025-2/2664-0686.204>

Мақаланың редакцияға түскен күні 01.01.2025 / қабылданған күні 30.06.2025

М.Е. Azhibekova¹, G. Sagidolda², G.E. Omartayeva³

¹*PhD Doctoral Student at L.N. Gumilyov Eurasian National University
(Kazakhstan, Astana), e-mail: marzhanermektai@mail.ru*

²*Doctor of Philological Sciences, Professor
(Kazakhstan, Astana), e-mail: asem963@mail.ru*

³*Senior Lecturer of Astana Medical University
(Kazakhstan, Astana), e-mail: pokantay@mail.ru*

Research on Linguistic Features in Yasawi's “Hikmets” (“Wisdom”)

Abstract. In the article, the authors analyze scientific conclusions about the linguistic features of “Diwani Hikmet”/“Wisdom”, in domestic studies and published in the far and near abroad, which are one of the common heritage of the Turkic peoples. In particular, a scientific analysis is carried out of the views and opinions of scientists on linguistic features reflected in the works on Yassawi studies, starting with P.M. Melioransky, K. Zaleman, S.E. Malov, A.K. Borovkov, F. Koprulu, A.N. Kononov, along with the views of such Uzbek and Bashkir literary critics as A. Najip, K. Eraslan, N. Mallaev, I. Hakkul, S. Seifullah, N. Hassan, G. Husainov and Kazakh scientists R. Syzdyk, K. Zhubanov, M. Zharmukhamedov, S. Dautuly, S. Utebekov and others. First, they focus on the question of the diversity and inconsistency of opinions that arise among scholars about which of the versions of the Hikmet manuscripts is the oldest. An overview of research is given that the heritage of the XI century underwent various changes both in quantity and quality, up to the oral distribution of Murids and preservation in a manuscript of the XV century. In connection with the spiritual harmony between the teacher Ahmed Khazini and the student, the data determining which author the text in the “Hikmets” refers to is considered. In search of answers to questions about how many verses of “Hikmets” belong directly to Yassawi, they rely on classifications of foreign and domestic scientists devoted to linguistic features. The opinions of a number of researchers in Turkey, Uzbekistan, and Kazakhstan who conducted a review related to Divani Hikmet are analyzed.

Keywords: Yasawi, Divani Hikmet, spirituality, handwriting, value, cultural vocabulary.

М.Е. Ажибекова¹, Г. Сағидолда², Г.Е. Омартаева³

¹*PhD докторант Евразийского национального университета им. Л.Н. Гумилева
(Казахстан, г. Астана), e-mail: marzhanermektai@mail.ru*

²*доктор филологических наук, профессор
(Казахстан, г. Астана), e-mail: asem963@mail.ru*

³*старший преподаватель Медицинского университета Астаны
(Казахстан, г. Астана), e-mail: pokantay@mail.ru*

Исследования языковых особенностей в «Хикметах» Ясави

Аннотация. В статье авторы проводят анализ отечественных и опубликованных в дальнем и ближнем зарубежье исследований, научных выводов о языковых особенностях «Дивани Хикмет» /«Хикметов», являющихся одним из общих наследий тюркских народов. В частности, проводится научный анализ отраженных в трудах по ясавиведению взглядов и мнений ученых о языковых особенностях начиная с П.М. Мелиоранского, К. Залемана, С.Е. Малова, А.К. Боровкова, Ф. Копрулю, А.Н. Кононова, наряду с взглядами таких узбекских и башкирских литературоведов как А. Наджип, К. Эраслан, Н. Маллаев, И. Хаккул, С. Сейфуллах, Н. Хасан, Г. Хусайнов и казахских ученых Р. Сыздыка, К. Жубанова, М. Жармухамедова, С. Даутулы, С. Утебекова и других. Сначала останавливаются на вопросе о многообразии и противоречивости мнений, возникающих

среди ясавиведов о том, какая из версий рукописей «Хикметов» является самой старой. Дается обзор исследований о том, что наследие XI века претерпело различные изменения как в количественном, так и в качественном отношении, вплоть до устного распространения Мурид и сохранения в рукописи XV века. В связи с духовной гармонией между учителем Ахмедом Хазини и учеником рассматриваются данные, определяющие, к какому автору относится текст в «Хикметах». В поисках ответов на вопросы о том, сколько стихов «Хикметов» принадлежит непосредственно Ясави, опираются на классификации зарубежных и отечественных ученых, посвященные языковым особенностям. Анализируются мнения ряда исследователей в Турции, Узбекистане, Казахстане, которые провели обзор, связанный с «Дивани Хикмет».

Ключевые слова: Ясави, Дивани хикмет, духовность, почерк, ценность, культурная лексика.

Кіріспе

XII ғасырдың жазба ескерткіштерінің бірі Ясауи «Хикметтерін» қайта зерделеу – бүгінгі күнде өзекті мәселелердің бірі. Оның маңыздылығы – қоғамды өркениетке жетелеу жолындағы руханияттың түп тамырын түгендеу міндеті тұр. Қожа Ахмет Ясауидің діни бағыты, қызметі, сопылық ағымның мәні – Ясауи ілімінің қоғамда алатын орны, маңызы, құндылығы тарихшылардың, әдебиеттанушылардың, мәдениеттанушылардың, философтардың, теологтардың назарынан түспей, зерттеу нысанына айналғалы қашан. Ясауидің «Хикметтері» қазақ филологиясы үшін де, жалпы түркологиялық ғылым саласы үшін де өзекті екені айқын. Өйткені біздің асыл дінімізді түркі жұртының танымымен қабыстырып, табиғатымен астастырған руханиятымызды бойымызға сіңіру үшін «адам» деген атқа лайық болып тұлғаландыратын, осы дүниенің асылдарын бойға жиып, таза жүрекпен келуді ұғындырған дана Ясауи мұрасына етене жақын болып, өркениетке ұмтылу жолында кемелденген санамен кез келген өмірдің сынағын оңай еңсеретін ілімімізге жақындай түсетіміз хақ. Ясауи хикметтерінің лексикасы мен фразеологиясын, танымдық өрісін анықтап, төл туындының құндылығын өскелең ұрпаққа өсиет ету керек.

Ясауи «Хикметтерін» зерттеуде шетелдік және отандық зерттеулердегі тілдік ерекшеліктерге баса назар аудару қажет. Салыстырмалы тұрғыда қарағанда мәселен, түркі тіліндегі Ясауи зерттеулері ұшан теңіз, өзбек тіліндегі зерттеулердің өзі бір төбе, қазақ тіліндегі қолжазбаға сүйеніп, тілдік ерекшеліктеріне, нақтыласақ дыбыстық ауысулар, лексикалық мағынасы мен тілдік қабаттары жөнінде жазылған еңбектердің бірі - Р. Сыздықованың «Ясауи «Хикметтерінің» тілі» атты еңбегі. Оның өзін ғалым шамамның келгенінше жазуға тырыстым: «Ескерткіш мәтінінде айтарлықтай орын алатын араб, парсы сөздерін дұрыс транскрипциялап, кейбірінің мағыналарын талдау жұмысына көмектескен араб тілінің маманы, жас ғалым Баян Жұбатоваға алғысымды айтамын... Жұмыспен танысып, ондағы кемшіліктер мен ақауларды байқап, пікір айтатын оқырмандарға да алдынала ризалық білдіремін [1, 4-б.]» деген пікірінен-ақ бұл тақырыпқа әлі терең қадамдар жасалуы тиіс екені көрініп тұр. Соңғы уақытта жиі зерттеу көздеріне айналып жүрген ізденушілердің, әсіресе қазақ тілді зерттеулердің алдымен бет түзеп, қолға ұстайтыны осы Р.Сыздықованың еңбегі екені даусыз. Бұл еңбекке де әлі де терең зерттеулер мен соны пікірлер қажет екенін ғалым өзі де сездіріп отыр.

Зерттеу әдістері мен материалдар

Зерттеу барысында өмірбаяндық, филологиялық-деректанулық һәм әдеби-тілдік талдау, герменевтикалық әдістер пайдаланылды және тілдік қабаттарға байланысты статистикалық зерттеу материалдарын басшылыққа ала отырып, тарихи-салыстырмалы және

текстологиялық әдістер қолданылды, шығарманың түпнұсқасы мен түрлі қолжазба нұсқалары арасындағы айырмашылықтар қарастырылады. Сонымен қатар, Ясауидің рухани мұрасы арқылы қазақ тілінің қалыптасуы мен дамуына тигізген ықпалына ерекше назар аударылады.

Дереккөз ретінде Р. Сыздықованың «Ясауи «Хикметтерінің тілі» мен Самарқанд қолжазбасы (Залеман) нұсқасын негізге алдық. Ясауи «Хикметтерінің» санына байланысты және ондағы жазылған мұралардың шәкірттеріне де тиесілігі жөнінде ғалымдар арасындағы әртүрлі пікірде екенін көрсетіп, тілдік ерекшеліктері тұрғысында зерттеу тақырыбы ясауитанушылардың басты қозғайтын мәселесі екенін көрсетеміз.

Талдау мен нәтижелер

Бүгінде түркі халықтарына төл мәдени арналарымен астасып жатқан Қожа Ахмет Ясауидің ілімі ұлттық болмысымызды танудың негізгі көзіне айналып отыр. Рухани құндылыққа бет бұру ХХ ғасырдың басынан бастап қазіргі уақытта қарқынды түрде жалғасын тауып келеді. Бұл бетбұрыстың қарқынды болуының салмақты себебі де бар: ақпараттың ең жылдам тарайтын кезеңінде әр құндылық өзінің түпкі тереңіне үңіліп, бағамдап, әр ұлт өз «қоржындарын» түгендеумен әлек. Ясауидің «Хикметтерінің» тілі мен стиліне, тілдік сүйегіне атақты түркітанушылар П.М. Мелиоранский, акад. К. Залеман, акад. С.Е. Малов, А.К. Боровков, проф. Ф. Көпрүлү, А.Н. Кононовтардан бастап, Ә. Нәжіп, Н.А. Баскаков, А.М. Щербак, Э. Рустамов, К. Ераслан, А. Серткая, А. Ержиласун сияқты өзбек, орыс, түрік ғалымдары назар аударып, Ясауи тіліне қатысты пікір айтқан ғалымдар [1, 17-б.].

Орта ғасырлық түркі мұрасын зерттеушілердің ішінде Ясауи шығармаларына соқпай кеткені жоқ деуге болады. Ол туралы Батыс пен Шығыстың түркологтары бірнеше еңбектер жазды. Әсіресе осы саладағы түркиялық ғалымдардың ізденістерін ерекше атап өтуге болады. Ф.Көпрүлүнің «Түрік әдебиетіндегі алғашқы мутасауфтар (сопылар – Т.Қ.)» деген кітабынан бастау алатын иасауитанушылар қатары К. Эраслан, М. Узун, М. Тахрали, С. Улутоғ, Н. Йылмаз, Х. Биже, М. Демиржи, М. Тайши, Х. Алтинташ, Н. Зейбек секілді ғалымдармен толықты. Кешегі кеңес одағы құрамында болған елдерден Ә. Нәжіп, Н. Маллаев, И. Хаққұл, С. Сейфуллах, Н. Хасан, Г. Хусайнов сынды өзбек, башқұрт әдебиеттанушылармен бірге, М. Жармұхамедов, С. Дәуітұлы, З. Жандарбек, А. Ахметбекова, Д. Кенжетай, А. Әбдірасылқызы сияқты иасауитанушылары да ақын мұрасын зерттеп, тың талдаулар жасағанын ерекше айта кеткен жөн [2, 79–80-бб.].

«Диуани Хикметті» зерттеумен түрік ғалымы М.Ф. Көпрүлү, орыс ғалымдары А.Н. Самойлович, Е.Э. Бертельс, А.К. Боровков, Г.Ф. Благова, өзбек ғалымдары Э.Р. Рустамов, Н.М. Маллаев, В.И. Захидов, т.б. айналысты.

Жыр жинағы 1887, 1901 жылдары Қазанда, 1901 жылы Стамбулда, 1902, 1911 жылдары Ташкент қаласында жеке кітап болып басылып шықты [3, 24–33-бб.].

Белгілі орыс түркітанушы ғалымы А.К. Боровков: «Ясауи өлеңдерінің көзі (көзі, прототипі) Сырдарияның төменгі ағысын жайлаған көшпелі түркі тайпаларының халықтық поэзиясы» [4], - дейді. Орта ғасыр мұрасы ауыздан-ауызға тез жаттауға ыңғайланған хикметтер хатқа түсіп, қолжазба түрінде танылғанша өзгерістерден өтетіні мәлім. Боровковтың топшылауынша, Ясауи хикметтерінің хатқа түсіп, топтама (жинақ, диуан) түрінде тарала бастауы XV ғасырдың екінші жартысынан бермен қарай ғана болса керек. Диуандарды құрастыру ісінде хикмет айтушы авторлардың араласып кетуі, өлең жолдарына өзгерістер енгізілуі («редакциялануы») сияқты фактілердің орын алғаны да айтылып келеді. Сол себептен Ясауи хикметтері деп жүргендеріміздің баршасы түгел даусыз Ясауи мұрасы емес екендігін П.М. Мелиоранский де, проф. Ф. Көпрүлү де, А.К. Боровков та, тағы басқа зерттеушілер ашық айтқан-ды [1, 11–12-бб.].

Ясауи дүниетанымы қазақ мәдениеті мен адам әлемінің ділдік түлеу құбылысы тұрғысынан маңызын темірқазық жұлдыздай етіп ұғындырды, өмір сүру салтын халқымыздың танымымен астастырып мұра етті. Бір қиындығы ерте жазылған мұра болғандықтан, ясауитанушылар өзінің және ізбасарларының мұраларымен бірге хикметтер санына қосса, кейбіреулері Ясауи атымен аталатын жолдарды шәкірттеріне (мүридтеріне) тиесілі деп топшылайды. «Иасауи хикметтеріне қатысты әлемде қанша қолжазба жатқаны әлі күнге белгісіз. Кезінде түркітанушы Х.Ф. Гофман өз зерттеулерінің бірінде «Диуани хикметтің» қолжазбалары Берлин, Кэмбридж, Упсала, Париж, Принстон, Мәскеу, Санкт-Петербург, Ташкент, Стамбул секілді қалалардағы кітапхана қорларында жатқанын» [2, 90-б.] жазған болатын.

Еліміздің дербес тәуелсіз ел деп танылып, қазақ халқының саяси-рухани азаттыққа ие болуы, осының нәтижесінде әлеуметтік, идеологиялық жағдайдың өзгеруі – осылардың баршасы ұлттық сананың, жеке адамдардың рухани дүниесінің жаңа сипат алуына, жаңа сатыға көтерілуіне алып келді. Бұрынғы тоталитарлық жүйеге негізделген кеңес үкіметінің саясаты дін атаулыға қатты өшігіп, халықтың рухани жәдігерлері саналатын осы сарындағы көне мұралардың қайта жарық көруіне қатаң тыйым салып еді. Ислам дінінің түркі халықтарының зорлықсыз, өздерінің ойлау танымына сәйкесіп тұрғандықтан қабылдауын, асыл дінімізді түркі руханиятына түсінікті етіп, бүкіл шығармашылығына діни астар берген Ясауи мұрасы да осы саясаттың көлеңкесінде қалып, лайықты көңіл бөлінбеді.

Қазіргі уақытта Қожа Ахмет Ясауидің өмірі, ілім жолының тарихы аясында жүргізілген көптеген зерттеу еңбектері бар. Қазақстанда ясауитану 1990 жылы қазан айында Түркістан қаласында «Ясауи әлемі» атты дөңгелек үстел өткізілді. Осы халықаралық жиында дөңгелек үстел басында Ясауи мұрасы жайында Түркия ғалымдарымен тұңғыш рет жүзбе-жүз кездесіп, пікір алысу болды. Осы уақыттан бері қарай жанданып, зерттеу еңбектері молынан жазыла бастады. «Қожа Ахмет Ясауи кім және оның діни-идеологиялық жолы қандай болды?», «Қожа Ахмет Ясауидің түпнұсқада хикметтерінің нақты саны қандай?», «Ясауи мұрасының текстологиясымен өнімді жұмыс жүргізу» сынды маңызды мәселелер төңірегінде түркі тілдерінде және қазақ тіл білімінде маңызды еңбектердің қатары толысып келеді. Бір қиындығы – өте ерте жазылған мұра болғандықтан табылған түпнұсқаның жазылған жылы көрсетілмегені, қолжазбалармен жазылған зерттеу еңбектерінің басымдығы байқалады.

Қазақ тіл білімінің ғылыми-теориялық негізін қалаушы, қазақ филологиясының тұңғыш профессоры Қ. Жұбановтың ««Қожа Ахмет Ясауидің «Диуани хикмет» кітабы туралы» еңбегі жайында» деген бөлімінде хикметтерді тақырыбы жағынан діни, тарихи құбылыстар және адамдардың игі істері деп бірнеше топқа бөледі. «Диуани хикметтің» тілін ат үсті болса да байқаған адам мұнда қазіргі кездегі өзбектің де, ұйғырдың да, қазақтың да тіліне ұқсайтын жеке-жеке (біріндеген) лексикалық элементтердің де азды-көпті сөздері қазіргі өзбек немесе ұйғыр тілінде қолданылып жүрген сөз материалы болып шығады... [5, 321-б.]. Бұл еңбекте «Хикметтердің» тілі – түрік тілі. Ахметтің өзі де түрік тілімен жазғанын айтады. Ясауидің өсіп-өнген мекені Түркістанда туғанынан-ақ «Диуани хикмет» қазақ халқының ескі мұрасы екені шүбәсіз деп көрсетеді.

М.Қ. Әбусейітова Орталық Азияда этномәдени процестердің біртұтастығы ғана емес, ішкі шекаралардың жоқтығы да үлкен рөл ойнағанын [6, 6-б.], - айтады. Ғалымның «шекарасыз» деп сипаттағанындай ортағасырлық Қазақстанның мәдени, рухани құндылықтарының тарихын Орта Азиядан бөліп қарастыру өте қиын. Түркі халықтарының рухани мұраларының басында рухани пірі Қожа Ахмет Ясауи және оның жолы тұр.

Осы Ясауи және оның жолы туралы ең көне, сенімді деректерді жазып қалдырған ортағасырлық сопы шайхы Ахмед Хазини болып табылады. Ясауидің өмірі, ілім жолының тарихы жөнінде ғылыми түрде жан-жақты ашу үшін Ахмед Хазини шайхтың «Диван»,

«Джавахир ал-абрар мин амвадж-и бихар» туындыларын қарастыру қажет екенін Ғ.И. Көшенова өзінің монографиясында түрік ғалымы Ф. Көпрүлүннің «Türk Edebiyatında İlk Mutasavvıflar» атты ғылыми зерттеуі осы бағытта жазылған алғашқы еңбек екенін атап көрсетеді. Одан кейін өзбекстандық ғалым Н. Хасан түркиялық ғалымдармен қарым-қатынас орнатудың арқасында Ахмед Хазинидің еңбектерін алғаш рет баспасөз беттеріне жариялады.

Қожа Ахмет Ясауи жайлы алатын мәліметті негізгі үш топқа бөлеміз: 1) Ясауи тарихаты өкілдерінің жазып қалдырған еңбектері; 2) Нақшбандийа тарихаты өкілдерінің жазып қалдырған еңбектері; 3) Аталмыш сопылық бауырластықтарға тәуелсіз дерек көздері. [7, 55-б.]. Ғ.И. Көшенованың монографиясында рухани үндесімде болған Ахмед Хазиниді Ясауидің түп нағашы атасы деуге болады, оның есімі ескерілмей, Ясауидің көлеңкесінде қалып қоятынын айтады.

Ясауи мен шәкірттерінің арасында рухани үндестіктің астарласып жатқаны сондай – мәтіндері қайсысына тиесілі деген сауалға ясауитанушылар арасында бірыңғай көзқарас жоқ. «Зерттеушілердің бір тобы хикметтерді Қожа Ахмед Ясауи жазбағанын дәлелдеуге тырысса, екінші тобы жарық көрген хикметтердің біраз бөлігі Қожа Ахмедке тиесілі емес деп көрсетеді» [7, 55-б.]. Бұл пікір – түпнұсқа мен қолжазбалардың арасындағы айырмашылықтың негізінде болатын қарама-қарсылық. Тілін талдап, дұрыс тану үшін олардың қолжазбалар мен басылымдарын, литографиялық нұсқаларын жеке-жеке қарастырып, текстологиясымен жете жұмыс жүргізу қажет. Осы орайда қолжазбадағы араб әліпбиі мен оның транскрипциясын көрсеткен Р.Сыздықованың «Ясауи «Хикметтерінің» тілі» еңбегіне көп жүгінуге болады. Ясауи мұрасын зерттеушілердің еңбектерінде тағы бір назарға бірден ілігетін мәселе – Ясауи атының түрліше нұсқада берілуі. «Ясауи», «Иассауи», «Йассауи», «Яссауи», «Яссауий», «Құл Хожа Ахмәд», «Сұлтан Ахмәд», «мискин Йассауи», «Құл Хожа Ахмед Йассауи», «сұлтан Хожа Ахмед Йассауи», «Ахмәди, «Ахмәд», т.б. нұсқаларда кездеседі, көріп отырғанымыздай, Ясауи есімінің жазылуында бірізділік жоқ екені көрініп тұр. Бұл атауды транслитерацияланған нұсқалардың қайсысын алғанымыз орынды болар еді деген сұраққа арнайы келесі мақалаларымызда кеңінен тоқталамыз. Қазіргі уақытта Р.Сыздықованың «Ясауи хикметтер тілі» атты еңбегіндегі Ясауи нұсқасы бойынша қолдануды жөн деп санадық. Бұл кітапта Самарқанд (Залеман) қолжазбасы бойынша Ясауи тілінің зерттелуі, фонетикалық жүйесі, фонологиялық заңдылықтар, қолжазбаның транскрипциясы, лексикасы, тілдік қабаттары, морфологиялық сипаттамасы, көркемдік сипаты және қолжазбаның факсимилесі берілген. Ясауи мұрасын зерттеуде аудармамен емес қолжазба қажеттігін мақалада өзекті еткен Г. Сағидолда, Қ. Сарекенованың мақаласында Ясауи «Хикметтерінің» тілін лингворухани код тұрғысынан қарастыру қажет екенін айтады. «Демек, концептіні этникалық дүниетаным мен ұлттық рухани-мәдени құндылықтардың тіл бірліктерінің ішкі құрылымының терең астарында бекіп, тіл арқылы ұрпақтан ұрпаққа жалғастық табуын қамтамасыз ететін ықшам тұрпаттағы семантикалық құрылым деп санасақ, Ясауи «Хикметтері» тілінің концептілік өрісін лингворухани код тұрғысынан қарастыру қажеттігі туындайды» [8, 62-б.]. Тілдік нысанды анықтап алғаннан соң «Хикметтердің» мәнін түркі халықтарының болмысы, тілдік қабаттарына байланысты араб, парсы сөздерінің қолданыс жиілігі, тағы-тағылар жөнінде зерттеу өзегіне сұранып тұрған мәселелер болып тұр.

Қожа Ахмет Ясауидің «Хикметтерінің» тілдік ерекшеліктері, көбінесе «Даналық» деп аталады, олар пайда болған мәдени және тарихи контекстермен терең байланысты. Бұл мақал-мәтелдер мен поэтикалық өрнектер даналықтың құралы ретінде ғана емес, түркі халықтарының әлеуметтік-лингвистикалық табиғатының көрінісі ретінде де қызмет етеді. Қолда бар нұсқаның ең көнесі жайында: «Қолдағы нұсқаның ең көнесі XVII ғасырдан кейінгі уақытта табылған. Зерттеуші В.А. Гордлевский өз мақаласында хикмет жайлы: «бір қарт кісінің қылуында Ясауи құлпытасының басына хикметтердің теріге жазылған қолжазба түрін

қойғандары» туралы, сонымен бірге «1929 жылы хикметтің Ферғанаға сатылып кеткені жайлы әңгіме естігенін», [9, 364-б.] - жазады.

Мәселен, зерттеушілер П.М. Мелиоранскийдің, К.Г. Залеманның еңбектерін қарай отырып: «Қазан баспасынан жарық көрген хикметтердің бәрі Қожа Ахмедтің шығармасы еместігін» алғашқы айтқан шығыстанушы ғалымдардың бірі – А.К. Боровков болып табылады [6, 231-б.]. Бұған дәлел ретінде Ахмед Ясауидің стилінде хикмет жазған кісілер ретінде отыз шақты шайырлардың тізімін береді [4, 236-б.]. Сопылық дінді таратушы, Ясауидің сара жолын нақ сол қалпында ұстанатын орынбасар шәкірттерінің саны отыздан астам екенін көреміз.

Зерттеуші Д. ДиУис өзінің зерттеулерінде А.К. Боровковтың пікірлерін қолдай отырып, оны былай дәлелдеуге тырысады: біріншіден, «Диуани хикметті» зерттеген көптеген ғалымдар оның (XIX ғасырдың соңы мен XX ғасырдың басында) Қазан, Ташкент немесе Стамбулда жарық көрген тасбаспа нұсқаларын негізге алады. Бұлардың ешбірі көшірме нұсқасының толық тәртіптелген, түпкі нұсқасын қолданбады. Сондықтан зерттеуде түпкі нұсқаны, «Диуани хикметті» таба алмаймыз.

Екіншіден, «Диуани хикмет» нұсқаларының мағынасы тек Ахмед Ясауидің өміріне қатысты мәселелерді ғана емес, XV ғасырда өмір сүрген жеке тұлғаларды да қамтыды. Кейінгі яссауиға шайхтары Шамс ад-дин Узганди, Камал Иқани, т.б. «Диуани хикметтің» бірнеше бәйіттердің авторы болып шықты. Үшіншіден, XV ғасырдың соңындағы мәліметтерде Ахмед Ясауиді поэзиядан көре алмаймыз. Өйткені ол поэзия жазып, хикмет айтқан жоқ. Ол Ахмед Ясауи емес, Яссауиға дәстүріндегі тұлғалар болатын [7, 56-б.]. Бұл тұрғыда ясауитанушылардың мүридтерінің көп екеніне көз жеткіздік және жылдар, ғасырлар бойы сопылық жолмен жалғасып, ұстаз жолына адал ниетпен ауыздан-ауызға, қолжазбалар арқылы күні бүгінгі ұрпақтарға таралып, рухани азық болып отыр.

Өзбек ғалымдарының зерттеулерін басшылыққа алған ғалым И. Хаққұл: «Қожа Ахмед Ясауи «Диуани хикмет» атты ешқандай кітап жазбаған, еңбек оның мүридтері мен ізбасарлары тарапынан жазылған» [9, 412-413 б.], - деген қорытындыға келеді.

«Диуани хикметтің» Ташкент пен Қазан басылымдарының бас жағындағы немесе соңындағы «Фақрнама» атымен көрсетілген рисала туралы ғалым М.А. Джошан «Еңбектің Ахмед Ясауидікі екені анық көрінеді. Бірақ кейбір ғалымдарымыз мұны теріске шығарады. Бәлкім, «Фақырнама» Ахмед Ясауидің қаламынан шыққан «Диуани хикметтің» бір бөлігі ғана емес, жеке бір еңбегі болуы мүмкін» [10, 20-б.], - дейді. Зерттеушілердің пікірлеріне сүйенсек, абсолютті қарама-қайшылықтар көбірек кездеседі. Мұның барлығы әлі қаншама тілдік еңбектердің жүгі болары хақ.

Біздіңше, Ахмед Ясауидің хикметтерін Ясауиға ізбасарлары жазып, дәуірлеріне сай өздері толықтырып отырған. Араб тілінен кейінгі Орталық Азиядағы парсы тілінің ықпалын ескере отырып, «диуан» сөзінің арабша емес, парсы тіліндегі мағынасын қарастырсақ, ол қазақ тіліне аударылғанда «үлкендер», «дәулер» [9, 189-б.], - дегенді білдіреді. Ғылымдағы осы мәселені еңбектің атауы арқылы анықтау да дұрыс бағыт беретін секілді. Сонымен «Диуани хикмет» деген «Даналық кітабынан гөрі – «Үлкендердің (ұлылардың деген мағынада) даналық сөзі» деген мағынасы жөн секілді. Демек, жоғарыда айтып өткеніміздей, «Диуани хикмет» Ясауиға ұлыларының даналық сөздерінің жиынтығы болса керек. Әлі күнге аталмыш еңбектің түпнұсқасы табылмағаны және қолдағы ең көне нұсқа XVII ғасырдан кейінгі дәуірдің үлесінде. Қысқаша айтқанда, хикметтер жинағы Қожа Ахмед Ясауи мен ізбасарларының хикметтерінің жалпы жинағы деген ойдамыз. Өйткені еңбектің атауы соны меңзейді [6, 59-б.].

Соңғы жылдарда Ясауидің мұрасын зерттеуде Ахмед Хазинидің Түркияда табылған тағы бір еңбегі, сопылық шығарма – «Диван» деп аталады. Осы еңбекте Ясауидің айтқан

сөздерімен қатар өзінің пікірлері, сопы ұлыларының сөздері және мақал-мәтелдер қолданылатынын Ғ.И. Көшенова өзінің монографиясында тілге тиек етеді.

Зерттеушілер М. Фуат пен Ә. Нәжіп: «Қазір ақын (Иассауи) хикметтерінің қайсысы өз қаламынан туған, ал қайсысының өңі өзгертілген немесе шәкірттері тарапынан жазылғандығын айту қиын», - дей келе, ойлары бір арнаға тоғысса, өзбек ғалымы Н. Маллаев: «Дивани хикмат» организован как литературный памятник, составленный не только из проведений Ясави, но и включающий в себя стихи его учеников и последователей, развивавших идей-джахрия в течение нескольких воев», - деп түйіндеген [2, 88-б.].

Соңғы жылдары жарық көріп жатқан «Диуани хикметтер», негізінен, екі қайнар бойынша жарық көріп жатыр. Олар қолжазбалар мен тасбаспалар. Литографиялық нұсқалар ХІХ ғасырдың орта шенінен бастап жарық көріп, сол кездегі түркі жұртының сұранысын қанағаттандырды. Бұл ӨРҒА Шығыстану институтының литографиялық баспалар бөлімінде бірін-бірі қайталамайтын (Ташкент, Бұхара, Стамбул, Қазан) «Диуани хикметке» қатысты 33 тасбаспа кітап бар екендігі айтылады [2, 89-б.].

Ясауи «Хикметтеріндегі» араб және парсы лексикалық қабаттарын зерттеу олардың мағыналық байлығын түсіну үшін өте-мөте қажет. Тілдік деректер ретінде алынған терминдер тек лингвистикалық жәдігерлер деп қана қарамай түркі халықтарының тарихи мәтінінде белсенді көрсеткішке ие болған мәдени-философиялық ұғымдарды бейнелейді. Бұл сөздерді талдау олардың мағыналары мен хикметтердің жалпы көзіне ықпал ететін күрделі тәсілдерін ашып, Ясауидің даналығын тереңірек бағалау үшін осы лингвистикалық өрнектердің мағыналық табиғатын түсіну қажеттілігі туындайды.

Қожа Ахмет Ясауиге байланысты жасалған зерттеулердің бастауын ХІІ ғасырға дейін алып баруға болады. Дегенмен бұл зерттеудің ХV ғасырдан соң, әсіресе Қазан, Ташкент, Стамбұл қалаларында «Диуани хикметтің» тасбаспалары шыға бастаған ХІХ ғасырдың ортасынан кейін қарқын ала бастағанын көруге болады [12], - деген Түркия мен Қазақстанда «Диуани хикметке» байланысты шолу жасаған түркиялық зерттеуші Ш. Бейлур. Осы мақалада Ясауидің туған жері туралы әртүрлі пікір болғанымен, ол Қазақстан шекарасында, Сайрам қаласында туғанын мойындайтын еңбекті атап өтеді. Ясауиден кейін де сопылық дәстүрдің дамып, жалғасын тауып келе жатқанын түріктер арасында ең танымалы Юнус Эмренің есімімен байланыстырады, көбінесе Анадолы түрік тілінде буындық өлшеммен жазылғанын жеткізеді.

Ясауитанушыларға тағы бір үлкен елең еткізер жаңалық – тағы бір нұсқаның табылуы. «2016 жылы Көкшетау қаласындағы Әдебиет және өнер музейінен де Диуани хикметтің бір нұсқасы табылды. Иманғазы Нұрахметұлы тарапынан қазақ тіліне аударылған бұл нұсқа қазір Көкшетау Әдебиет және өнер музейінің қолжазбалар бөліміндегі 639 инвентарда сақталған. Аудармашының шамалағанындай бұл қолжазбаның көшірілген уақыты ХVІІ ғасырдан соңғы кезеңдерге тура келеді» [13, 71-б.], - деп ясауитануға жаңа нұсқа бойынша зерттеуді нысанға алған зерттеуші С. Өтебеков пікір білдіреді. Оның айтуынша, бұл нұсқа италик жазу түрімен көшірілген, көне ұйғыр әрі араб емлелері ішінара қолданылады, дауысты дыбыстарды ажырату үшін дәйекше қойылмаған. Бұл қолжазбаның тіл және әдеби ерекшеліктері туралы жұмыс жалғасуда. Дәйекше біршама жүйелі түрде Санкт-Петербург нұсқасында көрсетіледі.

Бұл нұсқалардың жазылуындағы ерекшеліктерді дауысты дыбыстарға байланысты қолданылатын дәйекшенің қолданылу амалы, беру таңбасы әр түрлі, бұл біздің нысанға алып зерттегелі отырған нысанамызға өз әсерін тигізетіні көрініп тұр. Демек, бұл тұстан пікірлердің әртүрлі болуы заңды, біз нұсқаларды салыстыра отырып, сөз мағынасының қолданылуына, лексиканы байыту жолдарына, тарихи, мәдени, рухани, діни астарына ойысуға болады. Мәдени лексика құндылықтардың астарына бекіген, шағатай тілінде

жазылған мұраларды оқудағы кездесетін қиындықтардың бірі – дауысты дыбыстарды беруде қолжазбаны жеткізушінің стилін түсініп алу. Сондықтан харакаттардың/дәйекшелердің берілуін қолжазбадан дұрыс оқу міндеті басты назарда болу керек.

Мақалада тірек ретінде алынған ғалымдардың топшылауында пікірлердің сан алуандығы көзге көрініп тұр, тіпті абсолютті қарама-қайшылықтар да бар. Ясауи хикметтерінің санына байланысты, даналықтың бастау көзі қайдан, кімнен бастау алатыны және әр нұсқада берілген фонетикалық өзгерістер, стильдік ерекшеліктерге негізделген әртүрлілік, сонымен қатар қай қолжазбаны басшылыққа алды деген күннің өзінде қай кезеңде жазылғаны берілмегендіктен қайсы нұсқа ең көнесі екені де ұғынылмай отыр, осы мәселелер зерттеу кезінде тілдік деректерді нақтылауға өз септігін тигізіп отыр. Бұл жағынан зерттеу кезінде жекелеген нұсқаны атап, сол дерекпен жұмыс жүргізілетінін айшықтап көрсету қажеттігі туындайды. Әр қолжазбаны жазу стилінде шағатай әліпбиіндегі әріп пен буынды қалай бергенін, қолжазбаны таратушының стиліндегі ерекшеліктерді білу қажет.

Бүгінде Ясауи мұрасына ерекше көңіл бөлінеді, әр ұлт өз руханиятының негізін жан-жақты қырынан қарастыруда, әсіресе, мәдениеттану, әдебиеттану, философия, діни және тарихи тұрғыда жаңаша көзқарастармен толығып келеді. Тілдік тұрғыда жасалған зерттеулер қазақ тіл білімінде де баршылық, бірақ сирек екендігін атап өткен жөн. Бұл бірді-екілі тілшілердің көтеретін жүгі емес.

Асыл қазыналарымыз Абай, Шәкәрім сынды тұлғалардың бастау бұлағы саналар шығыстың данасы, ұлт тәлімгері атанған Ясауи мұрасын тілдік тұрғыдан зерттеу – алдымызда тұрған зор міндет.

Бүгінде әр қайсысы жеке ұлт болып ұйысқан түркі халықтары баба мұрасын өздеріне қарай тарта түсетіні анық. Сонау XII ғасырда өмір сүрген Ясауидің тілі туралы, ең әрісі XVI ғасырға барып тірелетін қолжазбалар шығарманың әдеби тілін толық ашып бере алғанымен де, жер-жерден табылған нұсқалары осы салада түпнұсқаларды бір-бірімен салыстыра отырып, шартты түрде баспа және жазба (қолжазба) деп қарастырып, тілдік тұрғыда мағынасын ашуды, түркі тілдеріне ортақ құндылықтарды танып, дүниенің санадағы бейнесі жаңа мәдени концептілік өрістердің құрылымын анықтаймыз.

Қорытынды

Сонымен «Хикметтердің» сақталған нұсқалары Орта Азияда ғана емес, әлемнің көптеген елді мекендерінде сақталған. Ғалым Ә. Құрышжанов төрт жүзден аса нұсқасы барын айтады, Түркия, Ресей, Иран, Мысыр, Үндістан, Венгрия, Италия, т.б. мемлекеттердің кітапханаларында, мұражайларында қолжазбалар бар екені анықталып жатыр. Бұл нұсқалардың көп бөлігі зерттеу кезінде назардан тыс қалып жатыр, бұл нұсқаларда жазылған ой мен идеялар бірдей болғанымен, мазмұны мен тілдік ерекшеліктерге байланысты айырмашылықтар бар екені зерттеулерде айтылып жүр. Бұл еңбекті зерттеген ғалымдардың еңбектерінде абсолютті қарама-қайшылықтар орын алып отырады, ол Ясауи хикметтерінің санына байланысты, авторы өзі ме әлде шәкірттері ме, сондай-ақ Ясауи хикметтеріндегі лексиканың тілдік қабаттары жөнінде пікірлердің сан алуан түрліше болуын мына мәселемен қарастырылады: біз назарға алып отырған зерттеушінің қай нұсқамен, қандай мақсатта жазылғанын басты назарда ұстаған абзал. Бұл мұраның өзі XI–XII ғасырға тиесілі, ол шәкірттерінің(мүридтерінің) ауыздан ауызға тарап XV–XX ғасыр аралығында жазылған нұсқалармен жұмыс жасау бізге өз қиындығын келтіреді.

Қорытындылай келе, Ясауи «Хикметтерінің» тілдік ерекшеліктері көп қырлы, алынған сөздік қоры, көркемдік мәнерлілігі жағынан, тілдік қабаттары тұрғысынан түркі танымының негізі ортақ, мәдениеті, тұрмысы жақын, бірегей болғандығын көрсетеді. Бұл элементтердің өзара әрекеттестігі мәтінді байытып қана қоймай, түркі халықтарының мәдени-тарихи болмысымен өмірлік маңызды байланыс қызметін атқарады. Бұл ерекшеліктерді түсіну

Ясауи шығармашылығына енген даналықтың тереңдігін және оның адамгершілік пен білім туралы қазіргі дискурсқа қатыстылығын бағалау үшін өте маңызды.

Жазбалардағы айырмашылықтар хикметтің ішкі мазмұнына айтарлықтай әсер ете қоймағанымен де, тілдік тұрғыдан арнайы зерделеуді қажет етері анық. Ясауидің «Хикметтері» қазақ филологиясы үшін де, жалпы түркологиялық ғылым саласы үшін де өзекті болып отыр. Өйткені біздің асыл дінімізді түркі жұртының танымымен қабыстырып, табиғатымен астастырған руханиятымызды бойымызға сіңіру үшін бізге темірқазықтай жол көрсетіп тұрары анық. Даналық сөздерінің көркемдік, тілдік ерекшеліктерінен бастап, философиялық, діни-сопылық тұстары да қарастырылып жатыр. Десек те, Ясауи мұрасына дендеп енген сайын бұл әлемнің қыр-сыры тым тереңде жатқанынын аңғару қиын емес. Сондықтан да ясауитану саласында бүгінде атқарылған дүниелерге қарағанда әлі де зерттеуді қажет ететін негізгі мәселелердің бірі – ақын қаламынан туындаған даналық сөздерін жинақтап, сараптап, берісі қазақ, әрісі күллі түркі мұсылман руханиятының кәдесіне жарату.

ПАЙДАЛАНЫЛҒАН ӘДЕБИЕТТЕР ТІЗІМІ

1. Сыздық Р. Ясауи «Хикметтерінің» тілі. Көп томдық шығармалар жинағы. – Алматы: Ел-шежіре, 2014. – 665 б.
2. Қыдыр Т.Е. Дешті Қыпшақ даласындағы ислами әдебиет (Ислам, иман және ихсан мәселелерінің жырлану ерекшеліктері): монография. – Астана: «Рухани құндылықтарды қолдау қоры» корпоративтік қоры, 2018. – 200 б.
3. Құрышжанов Ә. Қожа Ахмет Ясауи шығармаларын зерттеудің кейбір мәселелері // ҚР ҰҒА хабарлары. Тіл, әдебиет сериясы. – 1994. – №5. – Б. 24–33.
4. Боровков А.К. Очерки по истории узбекского языка (Определение языка хикматов Ахмада Ясеви) // Советское востоковедение. – 1948. – Вып.5. – С. 229–250.
5. Жұбанов Қ. Қазақ тілі жөніндегі зерттеулер. – Алматы: Мемлекеттік тілді дамыту институты, 2010. – 608 б.
6. Абусейтова М.Х. Предисловие // Собрание фетв по обоснованию зикра джахр и сама. / Сост.: Б.М. Бабажанов, С.А. Мухаммадинов. – Алматы: Дайк-Пресс, 2008. – 280 с.
7. Сағидолда Г., Сарекенова Қ., Сапарниязова М. Ясауи «Хикметтері» тілінің когнитивтік құрылымы: «Иман» тұжырымдамасы // Еуразия гуманитарлық институты хабаршысы. – 2023. – №3. – Б. 56–71. <https://doi.org/10.55808/1999-4214.2023-3.04>
8. Көшенова Ф.И. Ахмед Хазини және Қожа Ахмед Ясауи жолы: монография. – Алматы: Эверо, 2021. – 180 б.
9. Гордлевский В.А. Ходжа Ахмед Ясеви // Избранные соч. – Т. III. – М.: Изд. Восточной литературы, 1962. – С. 361–368.
10. Ясауи // Узбекистон Миллий энциклопедияси. Т. X. – Ташкент: Давлат илмий нашриёти, 2005. – С. 412–413.
11. Devellioglu F. Osmanlica – Türkçe Ansiklopedik Lugat. – Ankara: Aydin, 2002. – 970 s.
12. Бейлур Ш. Қожа Ахмет Ясауи және «Диуани хикметке» байланысты Түркия мен Қазақстандағы зерттеулер // Түркология. – 2021. – №3(107). – Б. 31–43.
13. Утебеков С. «Диуани хикметтің» тілдік және стильдік ерекшеліктері жайындағы зерттеулер мен ғылыми тұжырымдар // Ясауи университетінің хабаршысы. – 2023. – №3 (129). – Б. 7–23. <https://doi.org/10.47526/2023-3/2664-0686.01>.
14. Сыздық Р. Ясауи тілінің қыпшақтық-оғұздық негізі // Түркология. – 2002. – №2. – Б. 106–110.
15. Köprülü M.F. Türk edebiyatında ilk mutasavvıflar. – Ankara: Diyanet İşleri Bşk, 1991. – 560 s.

REFERENCES

1. Syzdyq R. Iasauı «Hikmetterinin» tili [The language of the “Hikmets” of Yassawi]. Kop tomdyq shygarmalar zhinagy. – Almaty: El-shezhire, 2014. – 665 b. [in Kazakh]

2. Qydyr T.E. Deshti Qypshaq dalasyndagy islami adebiet (Islam, iman zhane ihsan maselelerinin zhyrlanu erekshelikleri): monografia [Islamic literature in the Desht Kipchak steppe (features of singing the problems of Islam, faith and Ihsan): monograph]. – Astana: «Ruhani qundylyqtardy qoldau qory» korporativtik qory, 2018. – 200 b. [in Kazakh]
3. Quryshzhanov A. Qozha Ahmet Iasauy shygarmalaryn zertteudin keibir maseleleri [Some issues of studying the works of Khoja Akhmet Yasawi] // QR UGA habarlary. Til, adebiet seriasy. – 1994. – №5. – B. 24–33. [in Kazakh]
4. Borovkov A.K. Ocherki po istorii uzbekskogo iazyka (Opredelenie iazyka hikmatov Ahmada Iasevi) [Essays on the History of the Uzbek Language (Definition of the Language of the Hikmats of Akhmad Yasevi)] // Sovetskoe vostokovedenie. – 1948. – Vyp.5. – S. 229–250. [in Russian]
5. Zhubanov Q. Qazaq tili zhonindegi zertteuler [Researchers in the Kazakh language]. – Almaty: Memlekettik tildi damyту instituty, 2010. – 608 b. [in Kazakh]
6. Abuseitova M.H. Predislovie // Sobranie fetv po obosnovaniyu zikra dzhahr i sama [Preface // A collection of fatwas justifying dhikr jahr and sama] / Sost.: B.M. Babazhanov, S.A. Muhammadinov. – Almaty: Daik-Press, 2008. – 280 s. [in Russian]
7. Sagidolda G., Sarekenova Q., Saparniazova M. Iasauy «Hikmetteriy» tilinin kognitivtik qurylymy: «Iman» tuzhyrymdamasy [Cognitive structure of the language of Yasawi's “Wisdoms”: the concept of “Faith”] // Eurazia gumanitarlyq instituty habarshysy. – 2023. – №3. – B. 56–71. <https://doi.org/10.55808/1999-4214.2023-3.04> [in Kazakh]
8. Koshenova G.I. Ahmed Hazini zhane Qozha Ahmed Iassauy zholy: monografia [The path of Akhmet Khazini and Khoja Akhmet Yasawi: a monograph]. – Almaty: Evero, 2021. – 180 b. [in Kazakh]
9. Gordlevskiy V.A. Hodzha Ahmed Iasevi // Izbrannyye soch. [Khoja Ahmed Yasevi // Selected works]. – T.III. – M.: Izd. Vostochnoi literatury, 1962. – S. 361–368. [in Russian]
10. Iassavi // Uzbekiston Milliy enciklopediasiy. T. X. [National Encyclopedia of Uzbekistan. T. X.]. – Tashkent: Davlat ilmi nashrioti, 2005. – S. 412–413. [in Uzbek]
11. Devellioglu F. Osmanlica – Türkçe Ansiklopedik Lugat [Ottoman – Turkish Encyclopedic Dictionary]. – Ankara: Aydin, 2002. – 970 s. [in Turkish]
12. Beilur Sh. Qozha Ahmet Iasauy zhane «Diwani hikmetke» bailanysty Turkia men Qazaqstandagy zertteuler [Khoja Ahmed Yasawi and Diwani Hikmet studies in Turkey and Kazakhstan] // Turkologia. – 2021. – №3(107). – B. 31–43. [in Kazakh]
13. Utebekov S. «Diwani hikmettin» tildik zhane stildik erekshelikleri zhayyndagy zertteuler men gylimi tuzhyrymdar [Research and scientific conclusions on the linguistic and stylistic features of “Diwani Hikmet”] // Iasauy universitetinin habarshysy. – 2023. – №3 (129). – B. 7–23. <https://doi.org/10.47526/2023-3/2664-0686.01>. [in Kazakh]
14. Syzdyq R. Iasauy tilinin qypshaqtyq-oguzdyq negizi [Kipchak-Oguz basis of the Yassawi language] // Turkologia. – 2002. – №2. – B. 106–110. [in Kazakh]
15. Köprülü M.F. Türk edebiyatında ilk mutasavvıflar [The first Sufis in Turkish literature]. – Ankara: Diyanet İşleri Bşk, 1991. – 560 s. [in Turkish]

UDC 81'42 + 81'25; IRSTI 16.21.15

<https://doi.org/10.47526/2025-2/2664-0686.205>A.S. ABU¹, R.Zh. SAURBAYEV²

¹PhD Doctoral Student of Toraigyrov University
(Kazakhstan, Pavlodar), e-mail: abu.a_98@mail.ru
²Candidate of Philological Sciences, Associate Professor
Professor of Toraigyrov University
(Kazakhstan, Pavlodar), e-mail: rishat_1062@mail.ru

CONFLICTOGEME TRANSFER IN ENGLISH, RUSSIAN, AND KAZAKH MEDIA

Abstract. This article examines the dynamics of transferring conflict-generating language units—commonly referred to as conflictogemes – across English, Russian, and Kazakh media discourses. In light of the growing influence of global media and the intensification of ideological polarization, the study investigates how these expressions move between linguistic and cultural contexts and how their meanings and pragmatic functions shift in the process. Particular attention is given to lexical items and rhetorical patterns that serve to reinforce oppositional perspectives and contribute to the construction of polarizing narratives in public discourse.

The research is grounded in a multidisciplinary methodology that combines critical discourse analysis, componential and pragmalinguistic approaches, quantitative content analysis, and intercultural comparison. The empirical material comprises 90 media articles published in 2023–2024 across leading outlets: BBC and CNN (English), Kommersant and Izvestia (Russian), and Aikyn and Egemen Kazakhstan (Kazakh).

Findings reveal clear differences in how conflictogemes are deployed across these media environments. Russian-language discourse tends to rely on overtly aggressive and ideologically marked expressions; English-language materials favor institutional and legalistic framing; and Kazakh-language media adopt more implicit, culturally mediated strategies that reflect local norms of rhetorical restraint. The study introduces the term қақтығысоген (kaktygysogem) as a context-specific Kazakh analogue to the broader concept of conflictogeme, justified by its semantic precision and cultural relevance.

The article contributes to current scholarship by offering an in-depth comparative analysis of conflict expression across three media cultures. In addition, it provides a practical framework for examining the cultural adaptation of conflict rhetoric, with implications for media analysis, critical reading practices, and the development of ethical communication strategies in multilingual and multicultural settings.

Keywords: conflictogeme, media discourse, interlingual transfer, cultural-pragmatic adaptation, critical discourse analysis, Kazakh-language media.

*** Бізге дұрыс сілтеме жасаңыз:**

Abu A.S., Saurbayev R.Zh. Conflictogeme Transfer in English, Russian, and Kazakh Media // *Ясауи университетінің хабаршысы*. – 2025. – №2 (136). – Б. 212–227. <https://doi.org/10.47526/2025-2/2664-0686.205>

***Cite us correctly:**

Abu A.S., Saurbayev R.Zh. Conflictogeme Transfer in English, Russian, and Kazakh Media // *Iasau universitetinin habarshysy*. – 2025. – №2 (136). – Б. 212–227. <https://doi.org/10.47526/2025-2/2664-0686.205>

Date of receipt of the article 05.01.2025 / Date of acceptance 30.06.2025

А.С. Абу¹, Р.Ж. Саурбаев²

¹*PhD докторант Университета Торайгырова*

(Казахстан, г. Павлодар), e-mail: abu.a_98@mail.ru

²*кандидат филологических наук, профессор Университета Торайгырова*

(Казахстан, г. Павлодар), e-mail: rishat_1062@mail.ru

Перенос конфликтогем в англоязычных, русскоязычных и казахскоязычных СМИ

Аннотация. Настоящая статья посвящена исследованию механизмов трансфера конфликтообразующих языковых единиц (конфликтогем) в англоязычном, русскоязычном и казахскоязычном медиадискурсе. В условиях глобальной медиатизации и роста идеологической поляризации особое значение приобретает изучение того, как конфликтные формулы переносятся из одного лингвокультурного контекста в другой и какие трансформации они при этом претерпевают. В центре внимания – лексемы и риторические конструкции, обладающие конфликтным потенциалом, способные актуализировать оппозиционные смыслы и формировать поляризованный образ мира в публичной коммуникации.

Методологической основой исследования выступили принципы критического дискурс-анализа, компонентного и прагмалингвистического анализа, количественного контент-анализа и лингвокультурного сопоставления. Эмпирическую базу составили 90 медиатекстов из авторитетных англоязычных (BBC, CNN), русскоязычных (Коммерсантъ, Известия) и казахскоязычных (Айқын, Егемен Қазақстан) изданий, опубликованных в 2023–2024 гг.

Результаты анализа позволили выявить значимые различия в прагматике использования конфликтогем: от прямой агрессии и идеологизации в русскоязычном дискурсе до юридизированной критики в англоязычных материалах и этически маркированной, но риторически смягчённой подачи в казахскоязычных медиатекстах. Впервые предложено использовать термин қақтығысоген как валидную интерпретацию понятия conflictogeme в контексте казахской лингвокультуры. Установлено, что при межъязыковом переносе конфликтные формулы не только сохраняют семантическое ядро, но и модифицируются в зависимости от норм культурной приемлемости, жанровой специфики и институционального контекста.

Научная новизна работы заключается в комплексном подходе к межкультурному анализу конфликтогем на материале трёх медиапространств, а также в разработке инструментария для изучения культурно-прагматической трансформации конфликтных риторик. Практическая значимость результатов проявляется в возможности применения полученных данных в медиалингвистической экспертизе, разработке программ по медиаграмотности и критическому чтению, а также при создании рекомендаций по этической регуляции новостного контента в поликультурной среде.

Ключевые слова: конфликтогема, медиадискурс, межъязыковой трансфер, культурно-прагматическая адаптация, критический дискурс-анализ, казахскоязычные СМИ.

А.С. Абу¹, Р.Ж. Саурбаев²

¹*Торайгыров университетінің PhD докторанты*

(Қазақстан, Павлодар қ.), e-mail: abu.a_98@mail.ru

²*филология ғылымдарының кандидаты, Торайгыров университетінің профессоры*

(Қазақстан, Павлодар қ.), e-mail: rishat_1062@mail.ru

Ағылшын, орыс және қазақ тілді БАҚ-тағы қақтығысогендердің трансфері

Аңдатпа. Мақалада ағылшын, орыс және қазақ тілдеріндегі медиадискурста қақтығыстық мағына жүктелген тілдік бірліктердің (қақтығысогендердің) трансфері мен прагматикалық бейімделу механизмдері қарастырылады. Ақпараттық кеңістіктің жаһандануына және идеологиялық жіктелудің күшеюіне байланысты, әртүрлі мәдени-тілдік контексттер арасында қақтығыстық формулалардың ауысуы және олардың мағына жағынан өзгеріске ұшырауы өзекті зерттеу нысанына айналуға. Зерттеуде қарсы тұруға итермелейтін, қоғамдық санада қарама-қарсы ұстанымдарды қалыптастыратын риторикалық құрылымдар мен лексемаларға ерекше назар аударылады.

Зерттеу әдістемесі сыни дискурс-талдау, компоненттік және прагмалингвистикалық талдау, сандық контент-талдау және лингвомәдени салыстыру әдістерінің кешеніне негізделген. Эмпирикалық материал 2023–2024 жылдары жарық көрген 90 медиаматериалдан құралды: ағылшын тілінде – BBC және CNN, орыс тілінде – Коммерсант және Известия, қазақ тілінде – Айқын және Егемен Қазақстан басылымдары.

Салыстырмалы талдау нәтижесінде үш түрлі медиамәдениетте қақтығысогендердің қолданылу ерекшеліктері анықталды. Орыс тілді медиада тікелей агрессия мен идеологиялық айқындық басым болса, ағылшын тіліндегі мәтіндерде ресми-құқықтық бағалау басым келеді. Қазақ тілді дискурста қақтығыс риторикасы әдептілік пен мәдени құндылықтарға бейімделіп, жанама әрі жұмсақ формада беріледі. Алғаш рет қазақ лингвомәдениетіне тән қақтығысоген термині ғылыми айналымға енгізіліп отыр. Бұл ұғым тілдік бірліктің қақтығыстық әлеуетін бейнелеу үшін семантикалық жағынан дәл әрі прагматикалық тұрғыдан негізделген балама ретінде ұсынылады.

Зерттеудің ғылыми жаңалығы – үш түрлі медиакеңістіктегі қақтығыстық дискурстың мәдени-прагматикалық табиғатын кешенді түрде сипаттауында. Алынған нәтижелер медиамәтіндерді сараптау, сыни тұрғыдан оқу дағдыларын дамыту және көптілді ақпараттық кеңістікте этикалық коммуникация стандарттарын қалыптастыру салаларында қолдануға мүмкіндік береді.

Кілт сөздер: қақтығысоген, медиадискурс, тілдерарасы трансфер; мәдени-прагматикалық бейімделу, сыни дискурс-талдау, қазақтілді медиа.

Introduction

The modern media environment operates in conditions of high-speed information circulation, digital transformation, and multilingual interaction, which leads to the intensive convergence of cultural codes, rhetorical strategies, and lexical models. Within this complex and dynamic context, special importance is attributed to linguistic units that possess conflict potential—so-called conflictogemes, which, when transferred from one linguocultural context to another, may be amplified, softened, or undergo significant pragmatic transformation. These units shape the vector of conflict in media communication, influencing mass consciousness, event interpretation, and public polarization.

The analysis of the transfer of conflict rhetoric between English-, Russian-, and Kazakh-language media spaces holds scientific significance from the perspectives of both media linguistics and sociocultural and political studies. The interaction of global and local narratives creates the conditions for the emergence of so-called hybrid conflict forms—expressions borrowed from one language and culture but modified according to the values and pragmatics of another discourse. Research in the field of critical discourse analysis [1, 2], sociolinguistics [3, 4], speech act theory [5, 6], and media psychology [7, 8] emphasizes that conflict in discourse is not merely a result of semantics but functions as a strategic instrument for ideological positioning, mobilization, and manipulation.

In the Russian scholarly tradition, the problem of conflict rhetoric was thoroughly explored by A.A. Baranov, who introduced the concept of the conflictogeme – a minimal linguistic unit capable of initiating or intensifying conflict. In Russian-language media discourse, according to researchers such as K.F. Sedov [7] and M.N. Kozhina [8], a consistent tendency is observed toward hyperbolization, expressive evaluation, and ideological marking, contributing to the entrenchment of dichotomies such as “us vs. Them”, “patriot vs. enemy”, and “truth vs. hostile propaganda”. These conflictogemes serve as cognitive triggers, shaping the audience's receptive attitudes.

In the English-speaking media space, as noted by T. van Dijk, N. Fairclough, and S. Hjarvard [1, 2, 9], conflict rhetoric is most often “masked” under legal or analytical constructions, yet remains a highly effective instrument of discursive pressure. Concepts such as fake news, hate speech, and informational warfare are not merely lexical innovations, but function as conflictual frames that structure information perception and shape interpretive scenarios.

The Kazakhstani school of media linguistics and conflict studies demonstrates growing interest in the examination of the lexical and pragmatic specificities of Kazakh-language media discourse. In particular, the works of D.I. Kusainova and Z.A. Kadyrkhanov explore the specifics of the bilingual functioning of Kazakhstani media, including the influence of Russian and English borrowings on the formation of new conflict-related vocabulary in the Kazakh language. The author identifies tendencies toward combining traditional Kazakh rhetorical norms – based on respectful expression – with expressive borrowings typical of politicized topics (e.g., ақпараттық шабуыл [informational attack], ұлттық қауіп [national threat], бөтен мүдде [foreign interest]).

Within the framework of this study, the term қақтығысоген is proposed for the first time as a functional Kazakh equivalent of the concept conflictogeme, based on semantic, pragmatic, and lexicographic justification. The term қақтығысоген is treated as an authorial nomination grounded in the principles of semantic modeling, reflecting the capacity of a linguistic unit to provoke or intensify conflict in the media environment. Although this term was not officially recorded in lexicographic sources (termincom.kz) at the time of writing, its application is justified from the standpoint of linguistic validity and enables more accurate analysis of Kazakh-language media discourse. The relevance of this research is determined by several factors:

- The increasing ideologization and conflict-laden nature of media rhetoric in the post-Soviet space;
- The active transfer of conflict-related vocabulary from English-language sources into Russian- and Kazakh-language media;
- The growing political polarization, reflected in the linguistic strategies of opposition and power;
- The insufficient representation of Kazakh-language discourse in linguocultural and media communication studies;
- The lack of a comprehensive analysis of the transfer of conflictogemes across the triadic (English–Russian–Kazakh) media space.

The purpose of the study is to identify the mechanisms of conflictogeme transfer in media discourse across three linguistic cultures – English, Russian, and Kazakh – as well as to determine the factors influencing their semantic and pragmatic transformation. To achieve this purpose, the following objectives are set:

- To compile a representative corpus of media texts in English, Russian, and Kazakh (BBC, CNN, Kommersant, Aikyn, Egemen Kazakhstan, etc.);
- To define the criteria for identifying conflictogemes and establish their typology;
- To reveal the mechanisms of their transfer (borrowing, calquing, rhetorical adaptation);
- To compare the culturally specific features influencing the perception of conflict units;
- To justify the application of the term қақтығысоген in Kazakh-language media discourse.

The scientific novelty of the study lies in the fact that, for the first time, a comparative componential analysis of conflict-generating lexemes and rhetorical constructions across three language systems is carried out on the basis of contemporary media texts. The research proposes a new terminological framework for describing Kazakh-language media conflict and offers a linguocultural model of conflictogeme transfer that takes into account sociopragmatic factors.

The practical significance of the research consists in the possibility of applying the results in media linguistic expertise, the development of critical reading methods for media texts, the training of specialists in intercultural communication, and the analysis of ideological rhetoric. In addition, the proposed typology and mechanisms of conflictogeme transfer can serve as the basis for recommendations on ethical regulation of public media discourse and the prevention of destructive forms of verbal aggression.

Thus, the study encompasses a wide range of linguistic and cultural issues, combining methods of content analysis, critical discourse analysis, pragmalinguistics, and intercultural semantics, enabling a deeper understanding of conflict as both a linguistic and social phenomenon within the realities of modern media.

Research methods and materials

This study is based on an interdisciplinary methodology that integrates the principles of critical discourse analysis, componential analysis, linguocultural modeling, and a combined quantitative and qualitative approach to content examination. The objective of the methodological framework was to comprehensively describe the transfer of conflictogemes across three media environments – English-, Russian-, and Kazakh-language – while accounting for their semantic transformations, pragmatic functions, and cultural adaptations.

1. Formation of the Media Text Corpus

The corpus of the study consisted of 90 media texts addressing political, socio-economic, and ideological themes, published between January 2023 and January 2024. To ensure balance and representativeness, 30 articles were selected from each of the following media segments:

English-language sources: BBC News, CNN, The Guardian

Russian-language sources: Kommersant, Izvestia, Lenta.ru

Kazakh-language sources: Aikyn (aikyn.kz), Egemen Kazakhstan (egemen.kz), Zhas Alash (zhasalash.kz)

The selection was guided by several criteria: thematic relevance, the presence of conflict-generating statements, genre diversity (news reports, analytics, opinion columns, interviews), and citation significance. Notably, Kazakh-language texts were analyzed exclusively in the original language without reference to Russian translations, allowing for the identification of independent rhetorical constructions rather than translated calques.

2. Analytical Methods

Critical discourse analysis (CDA) was employed to identify ideological stances, binary oppositional structures, and strategies of legitimation and delegitimation. This was grounded in the theoretical frameworks of T. van Dijk [1], N. Fairclough [2], and R. Wodak. Conflict frames (e.g., “us vs. them”, “enemy vs. protector”, “insider vs. outsider”) were analyzed with respect to their cognitive and sociopragmatic functions.

Componential analysis was applied to lexical units identified as potential conflictogemes. This included examination of their semantic components – intentionality, evaluative load, expressivity, and ideological marking – which allowed for the classification of conflictogemes into aggressive, accusatory, mobilizing, and dehumanizing categories.

Content analysis provided a quantitative representation of the frequency of conflict units across each language corpus. Based on this data, the frequency characteristics and contextual distributions (e.g., appearance in headlines, subheadings, and official quotations) were compared.

Comparative-pragmatic analysis was conducted to identify variations in the communicative realization of conflictogemes across the three linguistic and cultural settings. Special attention was paid to differences in directness, emotional tone, euphemization, and levels of verbal aggression, all examined within the framework of cultural and ethical discourse norms [10, 11].

Triangulation of analytical levels was systematically implemented to ensure validity and depth of interpretation. The linguistic level (lexical-semantic), discursive-pragmatic level (speech acts, argumentative strategies), and sociocultural level (values, cultural connotations, taboo subjects) were analyzed in parallel, allowing for a holistic understanding of the phenomenon under investigation.

3. Data Processing Tools

To facilitate linguistic annotation and the extraction of key units, the following software tools were utilized:

AntConc (version 4.2.0) was used to generate frequency dictionaries, analyze collocations, identify concordance patterns (KWIC), and extract repeated phraseological units;

MAXQDA 2022 was used for text coding, semantic category visualization, and thematic axis comparison related to conflict rhetoric;

Microsoft Excel was used to compile distribution tables of lexical items, perform statistical analysis, and produce visual diagrams.

4. Verification and Reliability

To ensure objectivity in identifying conflictogemes, the following criteria were applied:

- the presence of evaluative semantics with negative connotations;
- occurrence within the context of a conflict episode (political, ethnic, religious, or social);
- recurring usage within conflict-related media rhetoric;
- direct citations or accusations targeting specific addressees (e.g., political figures, countries, or groups).

All analyzed units were documented in structured tables, indicating their original language, publication source, publication date, and the discursive context in which the lexical item appeared.

Results and discussion

1. Frequency and functional profile of conflictogemes

As part of the present study, a quantitative and functional analysis of conflictogemes identified within the corpus of media texts across three linguistic environments – English, Russian, and Kazakh – was conducted. The analysis encompassed 90 media materials (30 texts per language), published during 2023–2024 in the following outlets: *BBC*, *CNN*, *The Guardian* (for the English corpus), *Kommersant*, *Izvestia*, *Lenta.ru* (for the Russian corpus), as well as *Aikyn*, *Egemen Kazakhstan*, and *Zhas Alash* (for the Kazakh corpus). The selection criteria for the texts included their relevance to conflict-related issues and the presence of clearly expressed rhetorical strategies of tension.

Each identified utterance with conflict potential was classified according to its functional orientation. The typology was based on four key categories:

Aggressive conflictogemes, involving direct expressions of hostility, threats, or insults;

Mobilizing conflictogemes, aimed at calling for action or uniting against an opponent;

Accusatory conflictogemes, intended to assign blame or responsibility to specific individuals or groups;

Discrediting conflictogemes, used to undermine the credibility, reputation, or legitimacy of a subject.

Based on the collected data, Table 1 was compiled to reflect the frequency distribution of conflictogemes across each of the three corpora:

Table 1 – Frequency Distribution of Conflictogemes Across Language Corpora
(Based on the analysis of 90 media texts, 2023–2024)

Language corpus	Total conflictogemes	Aggressive	Mobilizing	Accusatory	Discrediting
English	137	42	38	33	24
Russian	184	67	52	46	19
Kazakh	112	29	31	28	24

The analysis of the data presented in Table 1 allows for several substantial observations. The highest overall number of conflictogemes was recorded in the Russian-language corpus (184 instances), which reflects the high intensity of direct conflict rhetoric – particularly in texts dealing with international agendas, sanctions-related discourse, and geopolitical confrontation. The English-language corpus (137 instances) exhibits a more balanced distribution between accusatory and mobilizing structures, with a clear dominance of legalistic and analytical stylistic framing. In the Kazakh-language corpus (112 conflictogemes), there is a relative moderation in both volume and the overt expression of aggression. Nevertheless, consistent patterns were observed in the categories of discrediting and mobilizing conflictogemes, which may point to the emergence of a new rhetorical trend within the national media landscape.

To illustrate the variation in functional types of conflictogemes across the three corpora, a comparative diagram was constructed based on the data from Table 1 (Figure 1).

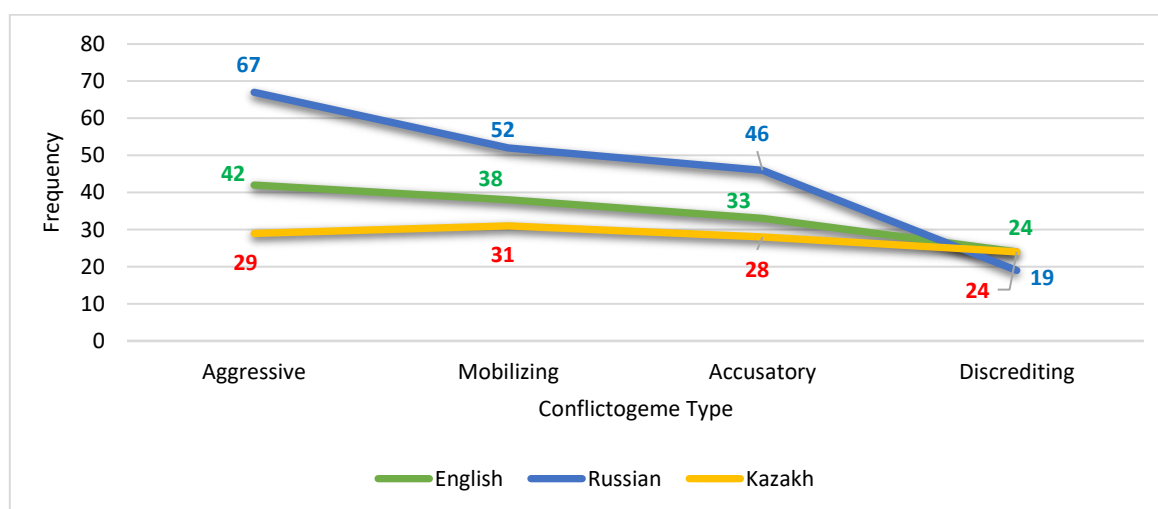

Figure 1 – Comparison of functional types of conflictogemes across three language corpora
(Based on content analysis of media texts, 2023–2024)

(The diagram presents the absolute number of lexical items by functional category in the English, Russian, and Kazakh corpora)

The interpretation of the diagram confirms that aggressive and accusatory forms dominate in the Russian-language discourse, while the Kazakh-language corpus reveals a higher number of discrediting units, which are often presented in veiled and culturally softened forms (e.g., “*ұлт мүддесіне қайшы пікір*” – “views opposing national interests,” “*қоғамдық тәртіпті бұзатын насихат*” – “propaganda disrupting public order”). The English corpus, in turn, predominantly reflects a mobilizing strategy, including calls to action and threat metaphors, typically conveyed through legal or analytical constructions.

Thus, the frequency and functional segmentation of conflict-generating utterances across the three corpora reflect stable differences in media rhetoric: Russian discourse tends toward direct confrontation; Kazakh discourse favors ethical-national allusions; and English discourse emphasizes institutionalized argumentation. These divergent strategies of representing and legitimizing conflict form the basis for the subsequent componential and pragmatic analysis, which will allow for the identification of deeper mechanisms underlying the semantic transformation of conflictogemes in interlingual transfer.

2. Comparative componential analysis of conflictogemes

To gain a deeper understanding of the processes involved in the interlingual transfer of conflict-generating units, a componential analysis was conducted on the most representative lexemes and phraseological constructions found in the three language corpora. This analysis is grounded in a comparative approach to the semantic structure, pragmatic load, and rhetorical function of conflictogemes identified in English-, Russian-, and Kazakh-language media texts. Special attention was paid to the mechanisms through which conflict-related expressions transition between languages: calquing, semantic reinterpretation, and rhetorical adaptation.

The *mechanism of calquing* involves a literal or near-literal translation of a conflict-generating construction while preserving its original structural pattern. Within the context of the global media landscape, calquing is often accompanied by a weakening or distortion of the original pragmatic nuance. For example, the English expression *fake news*, which is widely used in U.S. and U.K. media discourse (BBC, 05.03.2023: “The battle against fake news intensified ahead of elections”), has been transferred almost unchanged into Russian (*фейковые новости*) and Kazakh (*жалған ақпарат*) discourse. However, in the Kazakh variant, the concept is often generalized to encompass not only deliberately false information, but also content that contradicts ideological norms (Aikyn, 12.08.2023: “Жалған ақпарат таратушылар қоғамда дүрбелең туғызады” – “Those spreading fake information provoke public unrest”).

Semantic reinterpretation refers to the process by which a borrowed expression acquires new emotional and ideological connotations in the target language. For instance, the term *пятая колонна* (“fifth column”), which is documented in several Russian publications as an accusatory rhetorical formula (Izvestia, 14.05.2023: “We are confronted not only by external but also internal enemies – the fifth column”), is often replaced in Kazakh-language media by less explicit constructions such as “ұлттық мүддеге қайшы топтар” (“groups acting against national interests”) and “қоғамдық бірлікті шайқалтатындар” (“those undermining social unity”). These expressions preserve the core meaning (internal enemies, subversion from within) but are delivered with culturally sanctioned moderation. This approach demonstrates the adaptation of ideologically charged vocabulary to the norms of Kazakh public rhetoric, avoiding direct accusations while retaining conflict-generating potential.

The *mechanism of rhetorical adaptation* involves a shift in stylistic register and discursive format, in which the structure of the borrowed expression is retained, but its form is reshaped to align with the genre-specific and ethical expectations of the local discourse. For example, English metaphors of threat and opposition—such as *information warfare* and *hostile narrative*—are transformed in the Kazakh media environment into less aggressive but structurally similar formulas: “ақпараттық шабуыл” (“information attack”) (Aikyn, 24.10.2023) and “сыртқы күштердің ықпалы” (“influence of external forces”) (Egemen Kazakhstan, 18.11.2023). In this way, the rhetoric of threat is preserved but expressed in a more restrained and often metaphorically generalized form. To systematize the findings, a Table 2 is provided below comparing specific conflictogemes recorded in the three languages, along with their transformation characteristics.

Table 2 – Comparative componential analysis of conflictogemes (Based on media materials from 2023–2024)

Original conflictogeme	Source language	Translation / adaptation	Recipient language	Transfer mechanism	Commentary
<i>Fake news</i>	English	Фейковые новости	Russian	Calquing	Often used without modification, especially in blogs and Telegram channels
<i>Fake news</i>	English	Жалған ақпарат	Kazakh	Calquing + Reinterpretation	Encompasses not only falsehood but also dissent; presented neutrally
<i>Fifth column</i>	Russian	Ұлттық мүддеге қарсы топ	Kazakh	Reinterpretation	Maintains concept of “internal enemy,” but tone is softened and indirect
<i>Information warfare</i>	English	Ақпараттық соғыс / шабуыл	Kazakh	Rhetorical adaptation	Frequently used in geopolitical contexts, with reference to “external forces”
Враг народа	Russian	Қоғамға қауіпті ағым	Kazakh	Reinterpretation	Direct aggression is reduced; reframed as abstract societal threat

As the analysis shows, the transfer of conflictogemes in a multilingual media field is not a mechanical process of literal translation, but rather a dynamic process of semantic adaptation. During this process, the original content undergoes reinterpretation in line with the cultural, ideological, and genre norms of the receiving discourse. This reflects not only the flexibility of conflict rhetoric but also the existence of stable models for its localization and legitimization within each linguocultural context.

3. Cultural and pragmatic specificities in the realization of conflictogemes

One of the key directions in the analysis of conflict-generating lexemes in media discourse is the study of their cultural and pragmatic realization. This includes not only the frequency of usage, but also the manner of rhetorical presentation, stylistic and genre-related parameters, degree of social acceptability or taboo, emotional tone, and ideological function. A comparative analysis of the three corpora – English, Russian, and Kazakh – reveals important differences in how conflict is articulated in public speech, what markers indicate opposition, and how borrowed conflict formulas are adapted.

In Russian-language discourse, open, emotionally charged, and ideologically marked forms of conflict expression dominate. Direct confrontation is not only rhetorically acceptable but even normalized within political and socio-political genres. Common features include frequent use of lexemes with negative evaluation (*traitor, enemy ideology, fifth column, moral decay*), extensive use of metaphors (*information weapon, blow to the state, national threat*), and ideologically loaded vocabulary in headlines and lead paragraphs. For instance, in *Izvestia* (14.05.2023), the article titled “The internal enemy is gaining ground: opposition journalists labeled as the fifth column” presents conflict rhetoric not as a subjective opinion, but as a normative axiology. This illustrates the high level of tolerance for aggressive rhetoric aimed at internal mobilization and the legitimization of state-driven discourse.

English-language media discourse, by contrast, is characterized by more euphemistic, juridical, and analytical modes of conflict expression. While conflictual meanings are certainly

present, aggression and accusations are more often articulated within institutional frameworks—through the use of legal terms (*alleged interference, national security threat, criminal misinformation*) or expressions of indirect concern (*raising concerns, undermining trust, spreading unverified content*). An illustrative example appears in *BBC* (05.03.2023): “The Foreign Affairs Committee raised serious concerns over the spread of hostile narratives targeting democratic institutions,” where *hostile narratives* serves as a conflict-marking expression, though embedded within the language of diplomacy and legality. Sarcastic constructions are also common in English-language texts, especially in opinion columns; however, these are typically limited to ironic tones and remain within the bounds of culturally acceptable critique.

Kazakh-language discourse presents its own distinct features, where conflict-related utterances are often expressed through polite, euphemized, and culturally grounded forms of delivery. Even when the texts contain oppositional content, they tend to favor syntactic constructions with reduced explicitness, appeals to collective values (*ұлттық бірлік – national unity, ел тыныштығы – societal peace, рухани тұтастық – spiritual integrity*), and metaphors that invoke ethical and philosophical foundations. For instance, in *Aikyn* (12.08.2023), the article states: “Кейбір теріс ағымдар ұлттық мүддеге қарсы бағытталған көзқарастарды насихаттап отыр” (“Some deviant currents are promoting views that run counter to national interests”), where the expressions *теріс ағымдар* (“deviant currents”) and *ұлттық мүддеге қарсы* (“against national interests”) function as conflictogemes, yet are devoid of direct aggression. This reflects the Kazakh cultural norm of rhetorical restraint (*жұмсақ сөйлеу – speaking gently*), where negative assessments are delivered with deference and cultural tact. However, in newer genres—such as social media and informal blogs—there is a marked tendency toward a hardening of rhetoric, especially in discussions related to national identity, language policy, and geopolitics.

To offer a more structured and comparative view of how conflictogemes are realized across the three media discourses, Table 3 provides a synthesis of key parameters, including degrees of directness, emotional intensity, ideological marking, and rhetorical permissibility.

Table 3 – Comparative pragmatic characteristics of conflictogeme realization in three media discourses (Based on the analysis of media texts, 2023–2024)

Analytical Parameter	Russian-Language discourse	English-Language discourse	Kazakh-Language discourse
Degree of directness	High	Moderate, often indirect	Low, expressed through euphemisms
Emotional intensity	Very high	Moderate, often restrained	Restrained, amplified through contextual cues
Level of ideological marking	Strongly pronounced	Present but masked	Indirectly expressed through national codes
Degree of rhetorical permissibility	Conflict is accepted as the norm	Conflict presented within institutional frameworks	Conflict limited by cultural politeness norms
Predominant register	Accusatory-propagandistic	Legal-analytical	Ethical-nationalistic
Examples of typical conflictogemes	<i>враг народа, пятая колонна</i>	<i>fake news, hostile narrative</i>	<i>ұлттық мүддеге қарсы, теріс ағым</i>

Interpretation of the parameters presented above confirms that the realization of conflict in the media space is significantly influenced by the normative and cultural expectations of the target audience. The Russian discourse model allows for — and in some genres even encourages — open confrontation and rigid ideological framing, which creates a highly polarized structure of “us vs. them.” In contrast, the English model tends to legitimize conflict through institutional and legal

registers, emphasizing rationality and normative framing. Kazakh media rhetoric, for its part, maintains a strong adherence to cultural principles of restraint, respect, and collective harmony. This results in the use of conflictual lexicon that is indirect yet deeply encoded with symbolic and evaluative meaning.

Thus, the comparative cultural-pragmatic analysis demonstrates that the degree of conflict expression in media texts depends not only on lexical content, but also on deep-seated cultural frameworks, traditions of public discourse, and genre-specific conventions. The Russian model prioritizes direct polemical expression; the English model leans toward analytical institutionalization of conflict; and the Kazakh model relies on ritualized and ethically justified framing of confrontation, in which aggression is frequently disguised as concern for unity and stability. These differences must be carefully considered not only in translation practices, but also in broader cultural and political strategies when analyzing the transfer of conflictogemes and constructing effective communication in multilingual media environments.

4. *Kazakh-language specificities in the transfer of conflictogemes*

The Kazakh-language media discourse presents a unique domain for analyzing the transfer of conflict-prone vocabulary, as it blends traditional ethical and cultural rhetoric with contemporary political and communicative strategies. Unlike the Russian model, which is characterized by overt explicitness, and the English model, which is shaped by juridical expression, Kazakh media discourse is marked by restrained yet symbolically rich forms of conflict delivery, frequently framed through nationally embedded concepts such as *ұлт* (nation), *ел* (state), *бірлік* (unity), *тәрбие* (education), and *сана* (consciousness). These concepts imbue the lexicon with both evaluative and cultural significance, reinforcing rhetorical effect while preserving an outward tone of neutrality.

The analysis of texts from *Aikyn* and *Egemen Qazaqstan*, published between 2023 and 2024, has identified a set of stable lexical units that function as *kaktygysogem* – conflict-triggering elements that initiate or intensify discursive confrontation. These include: “ұлт мүддесіне қарсы” (against national interests), “ақпараттық шабуыл” (informational attack), “идеялық соғыс” (ideological war), “теріс ағым” (destructive trend), and “қоғамға қауіпті насихат” (socially dangerous propaganda). While these expressions carry a high level of conflict potential, they are presented through lexical-semantic forms that align with the norms of Kazakh politeness and indirect moral censure.

To illustrate the frequency and semantic significance of these expressions in contemporary Kazakh media, a graph has been constructed based on the content analysis of 30 media texts from *Aikyn* and *Egemen Qazaqstan* (Figure 2).

The data visualized in the graph indicate that the highest frequency of usage is associated with the expression “ұлт мүддесіне қарсы” (“against national interests”), which appeared 17 times. This confirms the dominance of the concept of national interest as a central basis for legitimizing conflict in Kazakh-language media rhetoric. The next most frequent terms are “ақпараттық шабуыл” (“informational attack”) with 14 mentions, and “идеялық соғыс” (“ideological war”) with 11 mentions, both of which are primarily used in the context of perceived external threats – informational or ideological in nature.

It is noteworthy that expressions such as “теріс ағым” (“destructive trend”) and “қоғамға қауіпті насихат” (“socially dangerous propaganda”) are directed not only at external adversaries, but also at internal dissenting views. However, they are typically framed in terms of moral concern rather than direct accusation, reflecting the culturally grounded preference for ethical restraint in Kazakh discourse.

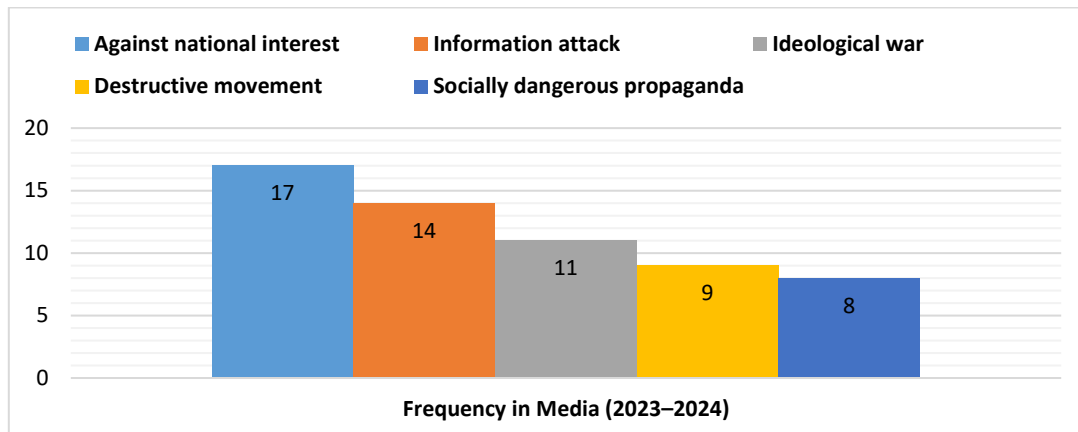

Figure 2 – Frequency distribution of conflict-forming units (kaktygysogem) in Kazakh-language media

(Based on the analysis of articles from Aiqyn and Egemen Qazaqstan, 2023–2024)

Of particular interest is the mechanism of calquing and adaptation of conflictogemes from English and Russian sources. In the Kazakh media context, both phenomena are present: on the one hand, the original structure and semantics are retained (e.g., *fake news* → *жалған ақпарат* → *ақпараттық шабуыл*); on the other hand, these terms undergo cultural transformation and ideological reorientation. The table below provides real examples of such transformations.

Table 4 – Examples of calquing and cultural adaptation of conflictogemes in kazakh-language media (based on publications from 2023–2024)

Source	Original / Cliché	Kazakh Adaptation	Newspaper & Date	Type of Transfer
English	Fake news	<i>Zhalǵan aqparat, Aqparattyq shabuyl</i>	Aiqyn, 12.08.2023	Calquing + reinterpretation
Russian	Pyataya kolonna (fifth column)	<i>Ultyq müddeze qarsy top</i>	Egemen Qazaqstan, 18.11.2023	Semantic adaptation
English	Information warfare	<i>Ideialyq sogys, Syrtqy küşterdiñ yqpali</i>	Aiqyn, 24.10.2023	Rhetorical adaptation
Russian	Harmful ideologies	<i>Teris aǵym, Qoǵamǵa qaupti nasikhhat</i>	Egemen Qazaqstan, 05.12.2023	Euphemization + cultural localization

As the analysis illustrates, in most cases, the Kazakh versions of conflictogemes retain the semantic core of the original expressions while significantly modifying their evaluative component. Open aggression is replaced with moral and ethical disapproval or indirect negative characterization, articulated through culturally resonant national value codes. This reflects not only the rhetorical traditions of Kazakh public discourse but also the institutional language policy of national media, which aims to preserve an image of informational stability and ideological unity.

Thus, the specific features of conflictogeme transfer in the Kazakh-language media form a distinct type of mediated rhetoric. In this model, confrontation is expressed through culturally acceptable formats, rooted in traditions of respectful critique, national solidarity, and indirect articulation of dissent. As a result, Kazakh-language media discourse proves to be no less conflictual in content, yet markedly different in its stylistic restraint and value-laden framing.

5. Generalized differences

The results of the comparative analysis of English-, Russian-, and Kazakh-language media discourses suggest that the implementation of conflictogenic units in each case is shaped by deep-rooted sociocultural, political, and linguistic factors. While a number of conflict formulas – such as

fake news, information war, пятая колонна (fifth column), or *ұлттық мүддеге қарсы* (against national interest) – can be seen as universally recognizable, the ways in which they are integrated into speech, emotionally framed, and pragmatically applied differ fundamentally. These divergences manifest across rhetorical strategies, levels of explicitness, mechanisms of cultural legitimation, and the very acceptability of conflict within public discourse. To systematize the identified differences, the following summary table provides a comparative overview of key parameters across the three media cultures.

Table 5 – Comparative analysis of conflictogeme realization strategies in three media discourses (Based on the analysis of 90 media texts, 2023–2024)

Parameter of analysis	Russian-language discourse	English-language discourse	Kazakh-language discourse
Rhetorical Form	Direct accusation, polemical aggression	Euphemism, legal framing	Indirect condemnation, culturally mitigated expression
Dominant Genre	News-based agitation, political commentary	Analytical report, institutional brief	Publicist writing with ethical-national style
Conflict Expression Strategy	Ideologization, demonization of the opponent	Institutional critique, irony	Value-based opposition, ethical labeling
Lexical Markers	<i>vrah naroda, predatel', piataya kolonna</i>	<i>fake news, hostile narrative, security risk</i>	<i>ulttyq müddege qarsy, teris agym, aqparattyq shabuyl</i>
Emotional Register	Highly expressive	Moderate, analytical	Restrained, morally oriented
Purpose of Conflictogeme Usage	Polarization, mobilization	Expressing concern, issuing warnings	Generating consensus, expressing moral disapproval

The synthesized analysis demonstrates that the Russian-language discourse tends to amplify conflict intensity, typically by constructing binary oppositions and overtly labeling the “other.” In this context, conflictogemes serve not merely as lexical units but also as rhetorical markers of ideological alignment or dissent. Open aggression and high emotionality are not only permissible in such environments but often constitute a normative feature of public political discourse.

The English-language discourse, by contrast, follows a different strategy—one of legalizing and institutionalizing conflict. Aggressive tones are masked through terminology related to legality, security, and official critique. As a result, while conflict remains rhetorically admissible, it is rendered less emotionally charged and is reframed within the boundaries of managed public debate.

Kazakh-language discourse, on the other hand, leans on ethical and cultural mechanisms of rhetorical mitigation. Here, indirectness, respectful formulation, and appeals to collective national values are prioritized. Conflict is framed less as overt confrontation and more as a violation of harmony. Even in the absence of direct accusation, this model can produce latent rhetorical tension that is no less potent in mobilizing or ideologically encoding discourse.

Comparing the three media models allows for the identification of crucial linguocultural insights. First and foremost, while conflictogemes may appear equivalent on the surface – such as *information warfare / информационная атака / ақпараттық шабуыл* – their communicative impact and semantic charge vary significantly depending on the discourse culture. Transferring such expressions without considering their pragmatic norms and cultural context risks distorting the original meaning, escalating destructive potential, or even unintentionally intensifying conflict.

In this regard, within the multilingual media space of Kazakhstan, there emerges an urgent need for a responsible approach to the transfer of conflict rhetoric – particularly in processes of translation, cross-linguistic adaptation, and content production. Only through an informed understanding of cultural-linguistic specificity and pragmatic divergence can we shape a balanced and non-violent media discourse, where conflict serves not as a tool of division but as a platform for constructive dialogue.

Comparative analysis of the functional, lexical-semantic, and pragmatic characteristics of conflictogenes in English-language, Russian-language, and Kazakh-language media discourses has made it possible to identify systemic differences both in the structure of conflictual units themselves and in the strategies of their use. Based on a corpus of 90 media texts, the study recorded the frequency distribution patterns, forms of calquing and adaptation, as well as linguocultural parameters that influence the rhetorical realization of conflict. The collected data confirm that while conflictogenes are universal in their communicative function, they acquire distinct pragmatic overtones and varying levels of communicative force in each specific media context. Thus, the results of the conducted analysis demonstrate the necessity of a comprehensive approach to the study of interlingual transfer of conflict-loaded units, one that considers not only lexical but also cultural and pragmatic specifics of discourse.

Conclusion

The results of this study demonstrated the versatility of the mechanisms of transfer of conflictogenic lexical units (conflictemes) in the English-language, Russian-language and Kazakh-language media course. An analysis of the corpus of texts covering the period from 2015 to 2023 and including materials from leading media showed that global trends in information exchange contribute to the interpenetration of rhetoric and wording, while maintaining the cultural and historical specifics of each language space. Empirical observation confirms that direct borrowing and marking of conflictogenic expressions can strengthen or mitigate their original conflict potential depending on local ideological, political and sociocultural conditions. In English-speaking discourse, a significant role is played by formal business style, which allows you to “mask” the level of aggression through bureaucratic and legally colored formulas. In the Russian-language media, a more emotional-evaluative tonality prevails, often strengthening the conflict component due to pronounced expressive epithets and metaphors. The Kazakh-speaking environment, relying on the tradition of polite communication, on the one hand, demonstrates a desire to mitigate confrontational rhetoric, and on the other, it actively borrows “tough” and provocative constructions from Russian and English discourse in political or socially acute contexts.

The practical significance of the findings lies in the possibility of their application in the development of translation strategies, the improvement of media linguistic expertise and the formation of effective communication in a multilingual environment. Understanding the specifics of conflict transformation can help journalists, PR specialists and translators take a more responsible approach to the choice of lexical means, avoid unconscious amplification or, on the contrary, unintentional mitigation of conflict subtext. The results can also inform the creation of applied recommendations for regulating conflict discourse in the public space.

However, it should be noted that the study has a number of limitations related to the choice of time frame and the priority of traditional media over social networks. The expansion of the building to include informal Internet sites, as well as the systematic study of the dynamics of conflict expressions in real time, will allow a deeper analysis of the processes of formation and escalation of conflicts in a multilingual space. Further correlation of linguistic data with psychological and sociological indicators also seems promising, which will contribute to a more holistic understanding of the role of the media resource in the construction (and possible overcoming) of confrontational scenarios.

BIBLIOGRAPHY

1. Fairclough N. Language and power. – London: Longman, 1989. – 258 p.
2. Fairclough N. Analyzing discourse: textual analysis for social research. – London: Routledge, 2003. – 272 p. <https://doi.org/10.4324/9780203697078>
3. Tannen D. That's not what I meant!: how conversational style makes or breaks relationships. – New York: Ballantine Books, 1992. – 216 p.
4. Tannen D. The argument culture: stopping America's war of words // Journal of Pragmatics. – 1999. – Vol. 31, №4. – P. 875–881. [https://doi.org/10.1016/S0378-2166\(98\)00101-5](https://doi.org/10.1016/S0378-2166(98)00101-5)
5. Austin J.L. How to do things with words. – Oxford: Clarendon Press, 1962. – 168 p.
6. Searle J.R. Speech acts: an essay in the philosophy of language. – Cambridge: Cambridge University Press, 1969. – 203 p. <https://doi.org/10.1017/CBO9781139173438>
7. Седов К.Ф. Психолингвистические аспекты конфликтной коммуникации // Современная психолингвистика. – 2007. – Т. 8, №2. – С. 56–72.
8. Кожина М.Н. Риторические аспекты конфликтной коммуникации в российской социолингвистике // Филологический журнал. – 2008. – Т. 14, №1. – С. 95–108.
9. Hjarvard S. The mediatization of culture and society. – London: Routledge, 2013. – 210 p. <https://doi.org/10.4324/9780203155363>
10. Wierzbicka A. Semantics: primes and universals. – Oxford: Oxford University Press, 1996. – 496 p.
11. Samovar L.A., Porter R.E. Communication between cultures. – Belmont (CA): Wadsworth, 2004. – 408 p.
12. Баранов А.А. Конфликтогенная лексика в политическом дискурсе // Политическая лингвистика. – 2007. – №2. – С. 20–31.
13. Van Dijk T.A. Ideology: a multidisciplinary approach. – London: SAGE Publications, 1998. – 242 p. <https://doi.org/10.4135/9781446217856>
14. Van Dijk T.A. Discourse and manipulation // Discourse & Society. – 2006. – Vol. 17, №2. – P. 359–383. <https://doi.org/10.1177/0957926506060250>
15. Кусайынова Д.И. Казахско-русский медиадискурс: феномен билингвизма // Journal of Central Asian Linguistics. – 2018. – Т. 4, №3. – P. 19–28.
16. Кадырханов З.А. Медиариторика в условиях казахстанского билингвизма // Әлеуметтік ғылымдар журналы. – 2016. – №1. – С. 48–56.

REFERENCES

1. Fairclough N. Language and power. – London: Longman, 1989. – 258 p.
2. Fairclough N. Analyzing discourse: textual analysis for social research. – London: Routledge, 2003. – 272 p. <https://doi.org/10.4324/9780203697078>
3. Tannen D. That's not what I meant!: how conversational style makes or breaks relationships. – New York: Ballantine Books, 1992. – 216 p.
4. Tannen D. The argument culture: stopping America's war of words // Journal of Pragmatics. – 1999. – Vol. 31, №4. – P. 875–881. [https://doi.org/10.1016/S0378-2166\(98\)00101-5](https://doi.org/10.1016/S0378-2166(98)00101-5)
5. Austin J.L. How to do things with words. – Oxford: Clarendon Press, 1962. – 168 p.
6. Searle J.R. Speech acts: an essay in the philosophy of language. – Cambridge: Cambridge University Press, 1969. – 203 p. <https://doi.org/10.1017/CBO9781139173438>
7. Sedov K.F. Psiholingvisticheskie aspekty konfliktnoi kommunikacii [Psycholinguistic aspects of conflict communication] // Sovremennaja psiholingvistika. – 2007. – Т. 8, №2. – S. 56–72. [in Russian]
8. Kozhina M.N. Ritoricheskie aspekty konfliktnoi kommunikacii v rossiyskoi sociolingvistike [Rhetorical aspects of conflict communication in Russian sociolinguistics] // Filologicheskij zhurnal. – 2008. – Т. 14, №1. – S. 95–108. [in Russian]
9. Hjarvard S. The mediatization of culture and society. – London: Routledge, 2013. – 210 p. <https://doi.org/10.4324/9780203155363>
10. Wierzbicka A. Semantics: primes and universals. – Oxford: Oxford University Press, 1996. – 496 p.

11. Samovar L.A., Porter R.E. Communication between cultures. – Belmont (CA): Wadsworth, 2004. – 408 p.
12. Baranov A.A. Konfliktogennaia leksika v politicheskom diskurse [Conflictogenic vocabulary in political discourse] // Politicheskaja lingvistika. – 2007. – №2. – S. 20–31. [in Russian]
13. Van Dijk T.A. Ideology: a multidisciplinary approach. – London: SAGE Publications, 1998. – 242 p. <https://doi.org/10.4135/9781446217856>
14. Van Dijk T.A. Discourse and manipulation // Discourse & Society. – 2006. – Vol. 17, №2. – P. 359–383. <https://doi.org/10.1177/0957926506060250>
15. Kusaiynova D.I. Kazakhsko-russkiy mediadiskurs: fenomen bilingvizma // Journal of Central Asian Linguistics. – 2018. – Т. 4, №3. – P. 19–28.
16. Kadyrhanov Z.A. Mediaritorika v usloviah kazahstanskogo bilingvizma [Media rhetoric in the context of Kazakhstani bilingualism] // Aleumettik gylymdar zhurnaly. – 2016. – №1. – S. 48–56. [in Russian]

ӘОЖ 81'366; МҒТАР 16.21.41

<https://doi.org/10.47526/2025-2/2664-0686.206>К.А. БАТЫРБЕКОВА¹, Н.Қ. ОМАРОВ², М.Е. ӘЛІМБАЕВ³¹М. Әуезов ат. Оңтүстік Қазақстан университетінің PhD докторанты

(Қазақстан, Шымкент қ.), e-mail: kamshat.batyrbek@mail.ru

²филология ғылымдарының кандидаты, доцент

М. Әуезов ат. Оңтүстік Қазақстан университеті

(Қазақстан, Шымкент қ.), e-mail: nurlubek.omarov.73@mail.ru

³филология ғылымдарының кандидаты, доцент

М. Әуезов ат. Оңтүстік Қазақстан университеті

(Қазақстан, Шымкент қ.), e-mail: medeu-7@mail.ru

ОРТАҒАСЫРЛЫҚ ЖАЗБА ЕСКЕРТКІШНДЕГІ АТБЕГІЛІККЕ ҚАТЫСТЫ ТІЛДІК БІРЛІКТЕРДІҢ ЛИНГВОМӘДЕНИ ЕРЕКШЕЛІКТЕРІ

(«Байтарту'л-Вазих» және «Кодекс Куманикус» жазба ескерткіштері негізінде)

Аңдатпа. Мақалада ортағасырлық мәмлүк-қыпшақ тілінде жазылған «Байтарту'л-Вазих» және қыпшақ тілінде жазылған «Кодекс Куманикус» жазба ескерткіштерінде кездесетін дәстүрлі атбегілік өнерге қатысты тілдік деректер лингвистикалық тұрғыдан қарастырылады. Сәйгүлігін сайлап, тарланын таңдап мінген түркілер өз танымдары мен талғамдарын осы жануармен тікелей байланыстырған. Сондықтан да халқымыздың дүниетанымында жылқыға қатысты ерекше философиялық және мәдени жүйе қалыптасқан. Ата-бабамыз аттың сынын жақсы білген және күтімін де терең меңгерген. Осыған қатысты жинақталған ілімін жазба ескерткіштерінде сипаттап, ұрпақтан-ұрпаққа мұра етіп қалдырған. Осындай еңбектердің қайнар көзі ортағасырлық қыпшақ және мәмлүк-қыпшақ тілдерінде жазылған мұралар екені анық. Мақалада ескерткіштер тіліндегі атбегілікке қатысты ұғымдар анықталып, дәстүрлі өнердің мәдени мұра ретіндегі рөлі, аттың қазақ өміріндегі орны мен оның тілдегі көрінісі лингвомәдениеттану тұрғысынан жүйелі түрде талданады.

Зерттеу барысында ортағасырлық «Байтарту'л-Вазих» және «Кодекс Куманикус» жазба ескерткіштеріндегі атбегілік өнерге қатысты тілдік бірліктер фонетикалық, лексикалық тұрғыдан ажыратылып, олардың лингвомәдени сипаты тереңірек ашылады. Нәтижесінде ортағасырлық ескерткіштер тіліндегі сөздік қолданыстардың қазіргі қазақ тіліне әсері, олардың сақталу деңгейі, айырмашылықтары, қазіргі қазақ тілінің лексикалық жүйесіндегі орны қарастырылады. Жалпы ортағасырлық жазба ескерткіштер тіліндегі

* Бізге дұрыс сілтеме жасаңыз:

Батырбекова К.А., Омаров Н.Қ., Әлімбаев М.Е. Ортағасырлық жазба ескерткішіндегі атбегілікке қатысты тілдік бірліктердің лингвомәдени ерекшеліктері («Байтарту'л-Вазих» және «Кодекс Куманикус» жазба ескерткіштері негізінде) // *Ясауи университетінің хабаршысы*. – 2025. – №2 (136). – Б. 228–239. <https://doi.org/10.47526/2025-2/2664-0686.206>

*Cite us correctly:

Batyrbekova K.A., Omarov N.K., Alimbaev M.E. Ortogasyrlyq jazba eskertkishindegi atbegilikke qatysty tildik birlikterdin lingvomadani erekshelekteri («Baitartu'l-Vazih» jane «Kodeks Kumanikus» jazba eskertkishti negizinde) [Linguocultural Features of Linguistic Units Related to Horse Breeding in a Medieval Written Monument (Based on the inscriptions of the “Baytartul-Wazih” and the “Codex Cumanicus”)] // *Iasau universitetinin habarshysy*. – 2025. – №2 (136). – B. 228–239. <https://doi.org/10.47526/2025-2/2664-0686.206>

Мақаланың редакцияға түскен күні 05.10.2024 / қабылданған күні 30.06.2025

атбегілік өнерге қатысты тілдік бірліктердің ерекшеліктерін зерттеу арқылы тілдің тарихи сабақтастығы мен даму заңдылықтары айқындалады.

Кілт сөздер: атбегілік, ортағасырлық жазба ескерткіштер, «Байтарту'л-Вазих», «Кодекс Куманикус», тілдік бірліктер, лингвомәдени ерекшеліктер», дәстүрлі өнер, кәсіп, мұра.

К.А. Батырбекова¹, Н.К. Омаров², М.Е. Алимбаев³

¹*PhD Doctoral Student of M. Auezov South Kazakhstan University*

(Kazakhstan, Shymkent), e-mail: kamshat.batyrbek@mail.ru

²*Candidate of Philological Sciences, Associate Professor*

M. Auezov South Kazakhstan University

(Kazakhstan, Shymkent), e-mail: nurlybek.omarov.73@mail.ru

³*Candidate of Philological Sciences, Associate Professor*

M. Auezov South Kazakhstan University

(Kazakhstan, Shymkent), e-mail: medeu-7@mail.ru

Linguocultural Features of Linguistic Units Related to Horse Breeding in a Medieval Written Monument

(Based on the inscriptions of the “Baytartul-Wazih” and the “Codex Cumanicus”)

Abstract. In this article, based on linguistic data, the linguistic features of lexemes associated with atbegi and the formation of the traditional art of horse breeding are considered. The way of life of nomads is closely associated with horses, so it is natural that their language often contains linguistic units associated with horse riding. The study analyzes the features of the use of lexical units related to horse breeding. The traditional understanding of horse riding in the written monument «Baytartu'l-Vazih», as well as the linguocultural nature of words associated with horse riding in the monument «Codex Cumanicus» are disclosed in detail. The basis for the formation of the traditional art of horse breeding is determined by the language of written sources. A linguistic analysis of written monuments written in the medieval Kipchak languages is carried out. The article defines the meaning of lexemes related to the art of horse breeding and determines their connection with today's Kazakh language. Lexical analysis of the language of written monuments written in the Kipchak language is one of the most important issues determining the historical development of the Kazakh language today.

As a result of the study, it was found that the words and phrases related to the name found in the manuscripts are closely related to the Atbeg tradition of the Kazakh people, revealing their cultural and historical significance. The article systematically analyzes the role of traditional equestrian art as a cultural heritage, the special place of the horse in the life of the Kazakhs and its expression in the language from the point of view of linguoculturology. This study examines the relationship of lexical units used in the written monuments «Baitartul-Vazih» and «Codex Kumanikus» with the modern Kazakh language. By studying the linguistic features of the monument, the influence of ancient word usage on the modern language, the level of their preservation and place in the lexical system of the modern Kazakh language are analyzed. As a result of the study, the historical continuity and laws of language development are determined.

Keywords: horse breeding, medieval written monuments, «Baytartu'l-Wazih», «Codecus Cumanicus», language units, linguocultural features, traditional art, profession, heritage.

К.А. Батырбекова¹, Н.К. Омаров², М.Е. Алимбаев³

¹PhD докторант Южно-Казахстанского университета им. М. Ауезова
(Казахстан, г. Шымкент), e-mail: kamshat.batyrbek@mail.ru

²кандидат филологических наук, доцент
Южно-Казахстанский университет им. М. Ауезова
(Казахстан, г. Шымкент), e-mail: nurlybek.omarov.73@mail.ru

³кандидат филологических наук, доцент
Южно-Казахстанский университет им. М. Ауезова
(Казахстан, г. Шымкент), e-mail: medeu-7@mail.ru

Лингвокультурные особенности языковых единиц связанных с коневодством в средневековом письменном памятнике

(На основе надписей «Байтарту'л-Вазих» и «Кодекса Куманикус»)

Аннотация. В данной статье на основе лингвистических данных рассматриваются лингвистические особенности лексем, связанных с коневодством и формированием традиционного искусства коневодства. Образ жизни кочевников тесно связан с лошадей, поэтому закономерно, что в их языке нередки появления языковых единиц, связанных с верховой ездой. В ходе исследования анализируются особенности употребления лексических единиц, относящихся к коневодству. Подробно раскрыты традиционное понимание верховой езды в письменном памятнике «Байтарту'л-Вазих», а также лингвокультурная природа слов, связанных с верховой ездой, в памятнике «Кодекс Куманикус». Основа формирования традиционного искусства коневодству определяется языком письменных источников. Проведен лингвистический анализ письменных памятников, написанных на средневековых кыпчакских языках. В статье определяется значение лексем, относящихся к искусству коневодства, и определяется их связь с сегодняшним казахским языком.

В результате исследования установлено, что слова и словосочетания, относящиеся к коневодству встречающиеся в рукописях, тесно связаны с традицией коневодства казахского народа, раскрывается их культурно-историческое значение. В статье с точки зрения лингвокультурологии систематически анализируются роль традиционного конного искусства как культурного наследия, особое место коня в быту казахского народа и его выражение в языке. В данном исследовании рассматривается связь лексических единиц, используемых в письменных памятниках «Байтарту'л-Вазих» и «Кодекс Куманикус» с современным казахским языком. Путем изучения языковых особенностей памятника анализируются влияние древних словоупотреблений на современный язык, уровень их сохранности и место в лексической системе современного казахского языка. В результате исследования определены историческая преемственность и законы развития языка.

Ключевые слова: коневодство, средневековые письменные памятники, «Байтарту'л-Вазих», «Кодекс Куманикус», языковые единицы, лингвокультурные особенности, традиционное искусство, профессия, наследие.

Кіріспе

Тіл – ұлттың тарихын, мәдениетін, дүниетанымын, даналығын жинақтап көрсететін таңбалық жүйе. Ол тек таңбалар жиынтығы ғана емес, ұлттың бар болмысын айқындайтын мәдениеттің басты элементі. Осы тұрғыдан алғанда «Байтарту'л-Вазих» және «Кодекс Куманикус» жазба ескерткіштеріндегі атбегілікке қатысты тілдік деректерді салыстырмалы түрде зерттеу лингвомәдениеттану және тіл тарихы тұрғысынан маңызды ақпараттар алуға мүмкіндік береді.

«Байтарату'л-Вазих» – ортағасырлық мәмлүк-қыпшақ тілінде жазылған, атбегілерге арналған ветеринариялық жазба ескерткіш. Бұл ескерткіште жылқының қасиеттері мен сипаттары, оны күтіп-бағу, жылқы ауруларының түрлері және оларды емдеу шаралары туралы мәліметтер қамтылады. Жалпы атбегілік өнер дегеніміз атты сынау мен баптаудан тұрады. Ал бұл жазба ескерткіштің мәдени-тарихи мәні де осында.

XIII ғасырда қыпшақ тілінде жазылған «Кодекс Куманикус» жазба ескерткіші қыпшақтардың әлеуметтік, экономикалық және мәдени өмірі, дәстүрлері мен әдет-ғұрыптары туралы мәлімет беретін маңызды тарихи және лингвистикалық құнды ескерткіш. Бұл ескерткіште ат әбзелдері мен төрт түліктің бірі – жылқы малына қатысты атаулар кездеседі, оларды қарастыру арқылы жартылай отырықшы, жартылай көшпенді өмір салтын ұстанған қыпшақтардың шаруашылығы мен кәсібіне байланысты деректерді алуға болады.

Зерттеу әдістері мен материалдар

Ортағасырлық «Байтару'л-Вазих» және «Кодекс Куманикус» жазба ескерткіштеріндегі атбегілікке байланысты кездесетін бірліктерді зерттеуде ескерткіштер тілінде кездесетін тұлғалардың лингвистикалық және мәдени сипатын ашу мақсатында лингвомәдени зерттеу әдісі басшылыққа алынған. Лингвомәдени деректерді тілдік тұрғыдан зерттеу барысында зерттеу міндеттерін жүзеге асыру үшін семантикалық, лингвокогнитологиялық, шолу, сипаттау, талдау, жинақтау әдістері қолданылған.

Талдау мен нәтижелер

Көне ғасырдан ұлы даланы ат тұяғымен дүбірлетіп, төрткүл дүниені дүр сілкіндірген ата-бабамыздың басты байлығы асыл текті арғымақтар екені анық. Түркілердің тақымы аттан түспей, үзеңгіден табаны таймай ерен ерлігімен, елдігімен жерін сақтағаны тарихтан белгілі. «Замана көшінің келбетін өзгертіп» [1, 3-б.]. Өркениеттің дамуына өз үлестерін қосқан. Сондықтан да тұрмыс-тіршілігі мен мәдениеті, тәлімі мен тәрбиесі, танымы мен талғамы жылқы малымен біте қайнасқан. Халқымыз төрт түлігін жеке-жеке пір тұтып, «қой береке, түйе ғазиз...», ал жылқыны «...төрт түліктің төресі» деп ерекше құрметтеп, «жеті қазынананың бірі» деп қасиет тұтып, «...шашасынан жер, құйрығынан жел аңқыған атын» жан жолдасына балаған [2]. Өйткені о бастан адамзат баласына тән асыл қасиеттер тектілік, адалдық, тазалықты жылқы малының бойынан байқаған. Сондықтан да ұрпағын «құлыным», «арғымағым», «хас тұлпарым» деп еркелетіп, өздерін «жылқы мінезді халықпыз, түбіміз – түркі, түлігіміз – жылқы» деген. Оған ерекше көңіл бөліп, қолға үйретіп, баптап, бәйгеге қосып, жауынгерлік өнерге баулып әспеттеген. Сонымен қатар атбегілік өнерді ұрпағының қанына сіңіріп, аманаттап отырған. Көне ғасырдан таңбалы тастарға бейнелеп, адамдармен қатар жерлеп «атты мүрде» орнатқан. Жазба ескерткіштер Күлтегін: *Күл-тегін али чалқы ақ атын мініп төгді (Күлтегін алып шалысты ақ атын мініп шайқасы)* [3, 22-б.], М. Қашқари: *«Киш канатун ер атин» (Құс қанатымен ер атымен)* [5, Т.1, 63], т.б., жырларына қосып, мәліметтер қалдырып отырған. Жалпы жылқы малы қай ғасыр, қай уақытта болмасын мақал-мәтелдер, фразеологиялық тіркес, аңыз-әпсаналары мен тарихи жырлар, ән-күйлерге өзек бола білген. Қазірге дейін, прозалық, поэзиялық шығармаларда көрініс тауып, тіпті «қазақтың баламасы секілді кейіпкерге айналып» та кеткен [6, 7], Сондықтан да болар жылқы малына байланысты қалыптасқан терминология ұлттық сана-сезім, әлеуметтік қатынас, тұрмыс-тіршілік пен шаруашылықты бейнелейді. Сөз орайы келгенде айта кету керек: халықтың жылқы малына қатысты наным-сенімі мен ырым-тыйымдары өзіндік бір төбе болса, мифтік түсінігі өзінше бір әлем. Мысалы ырымдар, «үзеңгі астынан құндақталған баланы өткізу, «тұлпардың тұяғының ізін «періштенің ізі» деп түсіну», «тұяқтың ізі түскен топырақты емдік мақсатта пайдалану», «тастағы тұлпар ізіне табыну», тыйымдар, «көкпарға әйел баласы бармайды», «жүйрік атпен отар қойдың алдынан шығуға болмайды, аттың бағы қайтады», «қасқыр соғуға болмайды, қасқыр соққан жүйріктің бәйгеде жолы болмайды»,

«әйел адамды жүйрік атқа мінгізбейді» секілді ырымдар мен тыйымдар халқымыздың тұрмыс-тіршілігінде әлі күнге дейін қолданылады. Ал «жылқы-культі» қолданылған мифтік шығармалар халқымыздың мифологиясының бет қаймағы болып саналады. Мысалы, «Су жылқылары», «Жылқы, айдаһар, жылан», «Қамбар ата». Этнограф, ғалым С. Қондыбай жылқыға байланысты наным-сенімдер мен ырым-тыйымдарды зерттей келе «...бұл тек жылқыға байланысты наным-сенімдердің кейбірі ғана жалпы жылқыға байланысты таным-түсініктер дербес энциклопедия етіп жинақтауға жетерлік» дейді [7, 29-б.]. Шындығында, жылқы малына қатысты деректерді жинақтасақ, түркі халықтарына ортақ лингвомәдени аспектідегі ақпараттар жинақталған ғылыми дүниелер жазуға, тіпті сөздік құрастыруға да болады. Бұл енді болашақта атқарылатын істерімізде жалғастығын табады деген ойдамыз.

Атбегілік – жылқы малын баптау ілімі. «Атбегі /бапкер/ атпаз – бәйге атын тани білетін, оны жарату мен баптаудың, қыр-сырын жетік білетін маман. Атбегі атауының мәні ежелгі түркі халықтарының жазба ескерткіштерінде бек, ұлық, көсем, әкім деген ұғымды білдітерін деген атаумен астас [8, 260-б.]. Жалпы айтқанда, атбегілік өнер дегеніміз түркілердің ғасырлар бойы жинақтаған ат туралы эмприкалық білімінің жиынтығы болып табылады.

Тарихта өзіндік із қалдырған түркі-қыпшақ тіліндегі құнды жазба ескерткіштердің бір бөлігі ортағасырларда жазылған. Ортағасырлық жазба ескерткіштер XII–XVI ғасырлар аралығын қамтиды. Осындай деректердің ішінде ортағасырлық қыпшақ және мәмлүк-қыпшақ тілінде жазылған жазба ескерткіштердің мәні ерекше. Бұл жазба ескерткіштер тілдік ерекшелігі жағынан қазіргі түркі тілдерінің, солардың ішінде қазақ тілінің орта ғасырдағы табиғи қалпын көрсетеді [9, 160-б.]. Мысыр мен Шам, Дешті Қыпшақ даласы сияқты Еуразия құрлығының кең ауқымды аймағын қамтыған жерлерде пайда болған жазба ескерткіштер арнайы мақсатпен түрлі жанрда, түрлі жазу таңбаларымен, арнайы тапсырыстармен жазылғаны белгілі. Мәмлүк-қыпшақ тілінде жазылған атбегілік және әскери-тактикалық бағыттағы еңбектердің қатарына бірнеше жазба ескерткіштерді жатқызуымызға болады және бұл еңбектер өз заманында жоғары деңгейдегі әдеби, тарихи, лингвистикалық дүниелер болып табылады. Олар, «*Китаб фи рийазати-л-хайл*» (немесе «*Китаб ал-хайл*»), «*Китаб байтарату-л-вазих*» (немесе «*Китаб Байтарату әл-уадих*»), «*Муният-ул-гузат*» және «*Китаб фи ғылым ән-нушшаб*», т.б. Аталған жазба ескерткіштер тақырыбы атбегілік пен соғыс өнеріне, сондай-ақ ветеринарияға қатысты жазылған. Мәмлүктердің билігі кезінде жазылған түрлі жанрдағы қыпшақ тіліндегі ескерткіштер сол замандағы «...түркі тілдерінің тарихы үшін ғана емес, түркі халықтарының қалыптасу тарихын, олармен қарым-қатынаста болған өзге де халықтардың тарихын, мәдениетін зерттеуде айырықша маңызды дереккөз қызметін атқарады [10, 24-б.]. Сондықтан, жоғарыда аталған ескерткіштерді жан-жақты зерттеу арқылы мәмлүктер дәуіріндегі Мысыр қоғамы жөніндегі ғана емес, сондай-ақ олармен тығыз байланыста болған Дешті Қыпшақ халықтары туралы да деректер алуға болады.

Аталған жазба ескерткіштердің ішінде «*Байтарту'л-Вазих*» және «*Кодекс Куманикус*» жазба ескерткіштеріндегі атбегілікке қатысты бірліктерді салыстырмалы түрде қарастырып, қазіргі қазақ тілімен сабақтастығын анықтау өзекті мәселе болып табылады. Өйткені бұл ескерткіштер ортағасырлық қоғамның тілдік және мәдени дамуының көрсеткіші. Осы кезеңде атбегілік өнері көшпенді өмірдің маңызды құрамдас бөлігі болды және бұл жазба ескерткіштері атбегілік саласындағы білім мен тәжірибені жинақтауға мүмкіндік берді. Қазақтың жылқытану ілімінің негізінде атбегілік өнер тұр. Яғни атбегілік дегеніміз – халқымыздың генеологиялық жадысының туындысы [11, 10-б.]. Аталған жазба ескерткіштер тіліндегі тілдік бірліктердің мазмұнының қазақтың мәдениетімен, халықтың дүниетанымымен сабақтасып жатқанына тілге талдаулар жасау арқылы көз жеткіземіз. «*Байтарту'л-Вазих*» және «*Кодекс Куманикус*» жазба ескерткіштері арқылы атбегілікке қатысты тілдік бірліктердің лингвомәдени ерекшеліктерін зерделеу арқылы дәстүрлі

атбегілік өнердің маңыздылығын айқындай аламыз. Зерттеу атбегілік мәдениетінің тарихы, оның тілдік көрінісі және қазіргі қоғамдағы рөлін түсінуге мүмкіндік береді.

Жалпы қыпшақтар қоғамында жылқының қадірі ерекше болды. Ғылыми, тарихи еңбектерде қыпшақтардың сарбаздары әскери өнерге жетік, ат үстінде шайқасу, садақ ату және қылыштасу дағдыларында шеберлік танытқан деген мәліметтер өте көп. Олардың әскери дайындық деңгейі мен тәртібі жоғары болғандықтан, жауынгерлік әдістері мен тактикаларына ерекше назар аударылған. Атбегілік мәмлүк қыпшақтарының мәдениетінің маңызды құрамдас бөлігі. Жылқы бәйгелері мен ат спорттары мәмлүк қыпшақтарының дәстүрінде ерекше орын алды. Жылқылардың денсаулығы мәмлүк қыпшақтары үшін басты назарда болды. Олар жылқыларды емдеудің әртүрлі әдістерін пайдаланған және бұл салада кәсіби мамандар қалыптастырды. Жылқы ауруларын емдеуде дәстүрлі тәсілдерді қолдана отырып, олар өздерінің әскери күшінің сапасын қамтамасыз етті. Сондықтан да олар жылқыны күтіп-баптау және емдеу саласында мол тәжірибе жинақтады. Атбегілік өнерін терең меңгерген мәмлүктердің бұл қабілеті олардың жауынгерлік дағдыларын арттырып, басқа мемлекеттер арасында абыройын көтеруге ықпал етті. Египет пен Сирияны билеген мәмлүк әскері әскери өнер мен атбегіліктің барлық қырларын терең меңгерген сарбаздардан құралды. Мәмлүк сұлтандары мен бектері жылқының маңыздылығын жақсы түсініп, оларды әскердегі ең сенімді серігі әрі соғыс құралы ретінде бағалады. Мәмлүктер мініс аттарында ғана емес, ат үстінде садақ ату, найзамен түйреп, қылышпен соғысу сияқты соғыс дағдыларын да жетік меңгерген. Ат спорты арқылы олар әскери дайындығын жетілдіріп, дене дайындығын арттырды. Сонымен қатар қыпшақтар өмірінде «...тәуелсіз азат өмірдің символы, тіршілік байлықтың көзі» де бола білген [12, 218-б.]. Оның дәлелі мәмлүк қыпшақтардың билігі тұсында жазылған жазба ескерткіштер.

Қазіргі кездегі «Қазақтың атбегілік өнері» [11], «Қазақ жылқы тарихы», [13], Ж. Дадебаевтың «Тұлпардың бабы мен сыны» [14], Қ. Саки «Мәмлүктер соғыс өнері» [15], т.б. еңбектері атбегілік өнер және оның бабы мен сыны туралы дүниелер болып табылады.

«Байтаратұл-вазих» жазба ескерткіші мәмлүк-қыпшақ тілінде жазылған жалғыз ветеирнариялық еңбек дедік, бұл жазба ескерткіште атбегілікпен айналысқан адам нені білу керек екендігі жөнінде ақпарат беріледі. Мысалы, «атбегі ең алдымен жақсы атты дұрыс таңдай білуі қажет. Ол үшін оған үлкен білім керек. Ат туралы білімі терең болмаса жылқы да, адам да зардап шегуі мүмкін. Сондықтан да жылқышы аттың жай-күйі мен қажеттіліктерінен толық хабардар болып, оның туылғаннан кейінгі кемшіліктерін де толық меңгеру керек. Егер жылқының тума кемшілігі болып, түзеуге келмейтіндей болса, оны мазаламау қажет. Жылқының сыртқы пішіні нашар болса, оны дұрыс баптап, қарау керек» дейді [16, 69-б.].

Ескерткіште бірнеше аттың түрлеріне сипаттама беріледі. Олар мысалы, анасы да әкесі де араб «عَاتِق» *atiq*, әкесі араб, шешесі татар атты арабтар «حَاسِن» *hacīn*, әкесі татар, шешесі араб бие болса, оны «مُوَعْرِيف» *muqrif*.

Ал жақсы аттың белгісі ескерткіш тілінде былай сипатталады. «Аттың жалы мен үстіңгі ерні арасындағы аймақ ұзын болса, сондай-ақ ауызының жоғарғы бөлігі мен танауы кең, тілі ұзын болса (ат қозғалғанда ыңғайланып, шөлдемейтіндей болады), құлақтары тар болса бұл белгілер жақсы атқа тән қасиеттер болып саналады. Бастысы көздің үстінде орналасқан екі ойық тар болуы керек, мұндай жағдай да аттың көзқарасы күшті, көзі өткір, көру ауқымы керемет болады. Сонымен қатар көзі мен құлағы арасындағы аймақ кең, қастары тар болуы керек. Мұндай бітімді ат таза қанды «араби ат» болып саналады. «Араби аттың» анасы да әкесі де араб болып саналады, арабтар оларды «عَاتِق» *atiq* деп атайды» дейді. Кейіннен жақсы аттың белгісін атақты Толыбай деген сыншы былай айтқан екен «...имек тұмсық, бөкен танау, көзінің ойындысы терең, жар қабақ, екі жақтың ортасы алшақ» [11, 125-б.].

Байқап қарасақ жазба ескерткіш тілі мен Толыбай сыншының сипаттап отырған жақсы аттың сипаты бірдей.

Аттың сыртқы сипатына қарап, оның қандай ат болатындығы туралы болжамдар ескерткіш тілінде былай беріледі. Мысалы,

Еркек жылқының желкесі мен мойын еті арасындағы еті етті болуы керек. Ол жерді араб тілінде «حاصیما» *hazima* деп атайды. Егер ол жер етті болса, мойын (еркек жылқыларда), жақ сүйегі күшті болады. Ал егер дәл осы жағдай ұрғашы жылқыларда болса, онда ол жақсылықтың нышаны емес.

Таза қанды аттың жағының жоғарғы бөлігі етті, ал төменгі бөлігі тар болуы керек, мұндай жағдайда тыныс алу оңай болады. Сондай-ақ төменгі, беттің сақинасы орналасқан ауызда, жоғарғы ерін мен төменгі ерін қалың етті болмауы керек. Мықты аттардың еріндері жұқа болуы керек. Жоғарғы ерін араб тілінде «ساختالاة-علي» *cahfalatul-'alijā* деп ал төменгі ерін «صيفالي - ساختالاة» *cahfalatil-sifalī* деп аталады.

Беттің сақинасын ауызға салатын жер «خيکما تیل – فارس» *hikmatil-faris* деп аталады. Текті ат ұзын және дөңгелек болуы керек. Олар қысқа және төртбұрышты болмауы керек. Ал енді аттың көзінің үстіндегі сүйектер үлкен, қарашығы қанық қара және көздері өткір болуы керек. Көздер арасындағы кеңістік пен терісі кең болуын арабтар «ضراما» *ḍarāma* деп атайды. Қастардың екі жағы кең және етсіз болып, тері сүйекке қосылуы қажет.

Құлақтар жоғарыдан төменге дейін ұзын және тар болып, ішкі жағы жұқа да, кең де емес, орташа болса, тіпті керемет.

Аттың маңдайындағы, бүйіріндегі шаштары ұзын және жұмсақ болса, тіпті тамаша Шаш өсетін бөліктің астындағы сүйектің үстіңгі жағы ашық болмауы керек. Ол сүйек араб тілінде «عصفر» *'aṣṣūr* деп аталады. Оның үстінде жал өседі. Ол жұмсақ және әдемі болуы керек. Мұны араб тілінде «عرف» *'araḥa* деп аталады.

Аттың алдыңғы аяғының жоғарғы бөлігі қысқа болуы керек. Ол арабтарда *بازب. bāzuv* деп аталады, *بازب. bāzuv* жіліншік пен иық сүйектерінің арасындағы екі сүйек. Егер *بازب. bāzuv* үлкен және қалың болса, жылқы өте күшті болады. Ол жүгіріп келе жатқанда, оның алдыңғы аяқтары қатты болады.

Мықты аттың кеудесінің төбесі кішкентай, және азырақ шығып тұруы керек. Оның екі *درا dirā'* ұзын болуы керек. *درا dirā'* мен *بازب bāzuv* пен тізе арасында, екі *درا dirā'* қалың және биік болуы керек. *درا dirā'* бұлшықеттері де қалың болуы керек. Тізеден *بازب bāzuv* дейін етсіз болуы керек. Екеуінің де терісін біріктіру керек. Сонда ол өте күшті болады және аяғы қауіпсіз болады.

Ескерткіш тілінде аттың сыртқы көрінісіне қатысты болжамдар былай беріледі. Мысалы,

«ماتوغ» *ma'tuq* – ат тұрғанда жақсы көрінеді, ал мінгенде ол қасиеттер басқаша болады. Ол тұрған кездегідей емес.

«مغريب» *muqrib* аттың сыналуды алыстан жақсы болып көрінетінін, бірақ жақындағанда оның алыстан көрінгенінен басқаша екенін білдіреді. Мұны өзгертуге болады,

«موخضير» *muxḍir* дегені, ат жүгіріп келе жатқанда жақсы көрінеді, бірақ оны сізге әкеліп, мұқият тексергенде ақау пайда болады. Бұл жақсы емес. Осы себептерге байланысты жылқыға асығыс болжам ешқашан жасамау керек.

Атбегі жылқының тұрған және қозғалыстағы барлық кездерін көзден таса қылмай бақылауы керек. Жылқының бойында қандай да бір өзгеріс бар, иә жоғын білу үшін жүгіріп келе жатқанда немесе бір орында тұрғанда мойнына қарап анықтай аласыз. Жүгіріп те, тұрып та мойнының өзгертпей қатты ұстаған ат қана мықты ат болып саналынады.

Ескерткіш тілінде аттағы кемшіліктер ескерткіште былай ажыратылады. Мысалы, көздің кемістігі: аттың екі көздің көк болуы немесе бір көзінің көк, екіншісінің қара болуы да кемістік болып есептеледі. Көздің жиектері мен қабақтарының ақ болуы да кемшілік.

Өйткені атты суыққа шығарсаңыз немесе күнге шығарсаңыз, тіпті қысты күні далаға шыққанда ол жақсы көрмейді. Арабтар мұны «*حفل*» *ḥaval* деп атайды. Арабтар түнде немесе қарда көрмейтін атты «*عشا*» *'isā* деп атайды. Егер көздің ағы тым ақ болса, бұны арабтар «*عخور*» *'aḥūr* деп атайтын. Көзі көк емес, көзінің жиегі ақ емес, екі көзінің ағы тым ақ аттар да болады, мұндай аттарды арабтар «*عخور*» *'aḥūr* деп атайды.

Мұрын кемістігі: аттың мұрын сүйегінің сыртқа бүгілуі – арабша «*حنيس*» *xanis* деп аталады. Ал мұрын сүйегінің ішке қарай бүгілуі «*غنف*» *qanva* деп те аталады. Бұлай болғанда, оның ауаны шығаратын аймағы тар болады. Бұл аттың тыныс алуына кедергі болады. Негізінде бет сақинасы қойылған жерден мұрынның ұшына дейінгі аймақ қысқа болуы керек. Арабтар оны «*عائس*» *'aṭas* деп атайды.

Тілдің қысқа болуы – кемшілік. Тістердің тым ұзын болуы да ақау.

Мойынның кемістігі – жоғарыда айтқанымыздай, дұрыс мойынның негізгі еті жоқ болуы керек және мойны бос болуы қажет. Ат жүгіргенде басын тік көтеріп ұстап төмен түсірмеу керек. Мұндай жылқы бірден алдында тұрғанды көрмеу керек және мойнының ортасы төмен, қуыстары биік, жоғарғы бөлігі бос болуы керек. Мойны доғал жылқыны ұнататындар көп, бірақ арабтар оны кемшілік санайды.

Омыртқа мен асқазанның кемістіктері: омыртқаның ұзын болуы немесе бос әлсіз болуы немесе төмен қарай иілуі де кемшілік. Арабтар мұны «*قاس*» *qaas* деп атайды. Сондай-ақ оның белі тар болып, ортасы салбырап тұрса, немесе қабырғасы шығыңқы болып, белінен құлаққа дейін жіңішке болса арабтар үшін бұл да кемшілік. Аттың қабырғалары біркелкі болуы керек.

Тіс кемістігі. Аттың тісі түссе, ол үлкен кемшілік. Өйткені тістің орны үнірейіп тұратын болады және ат аузын жаба алмай, ылғи аузынан сілекей ағып тұратын болады.

Аттардағы жүре пайда болған кемшіліктер.

1) Арабтар «*حران*» *ḥarān* деп атаған кемшіліктің бірі аттың атқорада тым ұзақ тұруынан пайда болады дейді. Үстіне адам мінуге талпынса бұл аттар қозғалмай, қимылдамай қояды. Кейіннен пайда болған бұл ақауды мамандар басты кемшілік деп санамайды, бұл кемшілікті тез жоюға болады. Мұндай жағдай да оны көп қамшылау қажет немесе астына от жағу керек. Кей жағдайда көп қамшылаудың салдарынан мұндай аттар қожайындарын тістеп алады. Атты көп ұрып-соғуға және көп ойнатуға болмайды. Өйткені ол өзіне жақын келген адамды тістеп алады. Мұндай жылқы араб тілінде «*عاداد*» *adād* деп аталады.

2) Аттың ешкімді үстіне мінгізбеуі. Бұл ақау оның арқасындағы, кеудесіндегі немесе құлағының айналасындағы жаралар салдарынан немесе қажағанда пайда болған жаралардан болады. Арқаға шыққан жаралардың емделетін және емделмейтін түрлері бар. Жаралар ертұрманның астына суланып, атқа жайсыздық тудырып, ол тыпыршып мазасызданады.

Ескерткіш тілінде жылқының ауру-сырқауының жалпы саны – екі жүз қырық тоғыз деп беріледі. Сонымен қатар жылқылардағы аурудың түрлері ажыратылып, ол ауруларды емдеудің бірнеше жолдары берілген. Мысалы, «*مصص حلاك*» *maśaś* ауруы. Жылқының алдыңғы және артқы аяқтарында жаңғақ тәрізді ісіктің пайда болуы. Ол ісік жаңғаққа қарағанда үлкенірек немесе кішірек болады. Көбіне олар артқы, алдыңғы жіліншіктерде, бұлшықеттер мен тізелерде пайда болады. Көптеген жылқылар бұл аурудан өліп те кетеді. Бұл ауру аз ғана уақыттың ішінде тез жайылып кетеді. Оның емі жоқ десе де болады. Жазылуы тым қиын, арабтар оны «*مصص حلاك*» *maśaś halāk* деп атайды.

«*مصص حلاك*» *maśaś*тың бірінші емі андараннан тұз алып, өте майда әрі жұмсақ етіп ұнтақтау. Содан кейін оны сиыр майымен араластырып ісіктің бетіне жағып, байлап тастаңыз. Кей жағдай да оны ісіктің үстіне ысқылап жағу да керек. Ысқылағанда: «*وسكن بعودة للاهي وسكن بعودة للاهي ول خفل ول كوات يلل بلاهيعل - علاج*» *бисмиллаһи аллаһумма, усқун би`азамати лиллаһи, усқин би`ударату лиллаһи, усқин би`ударату лиллаһи валә хавла валә қувати иллә билләһи`л-`аләджжжу*» деп дұға оқу керек.

«مصص» *maśaś*тың екінші емі: ащы қыша алып, оны ұсақтап ұнтақтап, бордақы майымен бірге қамыр секілді жақпа жасайсыз. Содан кейін оны ісіктің үстіне жағыңыз, Жақпаны жаққаннан кейін, оны бір түнге шүберекпен таңып қойыңыз. Таң атқанда шүберекті босатып, қайтадан ысқылап жағасыз. Мұны қажет болған жағдайда жи-жиі жасап тұру керек. Бұл өте пайдалы және аттың жарасының жағдайын жақсартады.

«مصص» *maśaś*қа қатысты үшінші ем «غوزول» «كیرمان» *qūzūl kirmān* жапырағын алып үгітіп орташа мөлшерде «هندي» *hindī* тұзын саласыз, пайда болған қоспаға сиыр майын араластырып паста жасау керек. Жасалынған пастаны шүберекке салып, оны ісікке жағып, орап тастайсыз.

Ескерткіште «ات» *at* (ат) ат, «ايغیر» *ayğır* (айғыр), айғыр, «قيسراق» *qısrāq* (қысрақ), қысрақ, «فلولان» *qulan* (құлан) құлан секілді жылқы түрлеріне қатысты атаулар берілген. Ал «*Кодекс Куманикус*» жазба ескерткішінен төрт түліктің бұл түрінің барлық атауларын толық кездестіруге болады. Мысалы, *at* (ат) ат, *ayğır* (айғыр) айғыр, *ylqī* (йылқы) жылқы, *biye* (біе) бие, *qulun* (күлүн) күлын, *quvluq-хувлуқ* (құвлұқ хұвлұқ) бірінші төлдеген бие, *yelemci* (йелімчі) желімші, *qısrāq* (қысрақ) қысырақ кездестіреміз.

«*Байтаратул-вазих*» жазба ескерткішінде «ات» *at* (ат) ат, «*Кодекс Куманикус*» жазба ескерткішінде ***at (am) am*** – үйірге түспейтін, әр түрлі шаруашылық жұмыстарға жегілетін еркек жылқы. Түркі тілдеріне ортақ бір буынды сөз. Біз қарастырып отырған жазба ескерткіштер тілінде әр түрлі қаріппен берілгені болмаса, көне, орта түркі жазба ескерткіштерінің барлығында мағыналық та тұлғалық та тұрғыда өзгеріске түспей қолданылады. Мысалы, көне түркі сөздігінде: ат лошадь [17, 65-б.], М. Қашқаридің «Дивани лұғат-ат түрік» еңбегінде де *at* (ат) ат [5, I, 63].

«*Кодекс Куманикус*» жазба ескерткішінде ***biye (бие) бие***, Біз қарастырып отырған ескерткіштер тілінде бұл сөз фонетикалық та, тұлғалық та тұрғыдан еш өзгеріске түспей қолданылған сөз. Түркі тілдерінде аз-кем фонетикалық өзгешеліктермен кездеседі. Мысалы, қырғыз *бэ*, башқұртта *бэјә*, қарақпақта *біјә*.

«*Байтаратул-вазих*» жазба ескерткішінде «ايغیر» *ayğır* (айғыр) айғыр, «*Кодекс Куманикус*» жазба ескерткішінде ***ayğır (айғыр) айғыр*** – үйірге түсетін еркек жылқы. Көне түркі сөздігінде: ајүіг жеребег [17, 30-б.]. Біз қарастырып отырған жазба ескерткіштерде мағынасында да тұлғасында да еш өзгеріс жоқ екі буынды сөз.

Külik (күлік) күлік - сәйгүлік, жүйрік атқа берілген атау. «*Кодекс Куманикус*» жазба ескерткішінде кездеседі. Көне түркі сөздігінде *külik kölük* [17, 347-б.], М. Қашқарида: көлүк (күлүк) күлік: арқа көлік, жүк артыратын мал [5, I, 450-б.]. Қазіргі қазақ тілі және көне, орта ғасырлық жазба ескерткіштерде мағынасында еш өзгеріс жоқ, тек фонетикалық сөз ортасында *у/ө*, *і/ү* секілді алмасулары бар. Қазіргі қазақ тілінде сәйкүлік сөзінің құрамында ғана сақталынған.

«*Кодекс Куманикус*» жазба ескерткішінде ***qısrāq - qıstrāq*** (қысрақ-қыстырақ) қысырақ, «*Байтаратул-вазих*» жазба ескерткішінде «قيسراق» *qısrāq* (қысрақ). Үйірге қосылмаған, құлындамаған жас байтал, не бие. Түркі тілдерінде татарда *қысыр*, ноғайда *қысыр*, құмықта *қысыр*, қарақпақта *қысрақ*. М. Қашқарида қысыр (қысыр) қысыр қысрақ (қысрақ) қысрақ құлындамаған байтал. Оғыздарша байталдың бәрі «қысрақ» [5, 421, 533-бб.] Көне түркі сөздігінде: *qısrāq* молодая кобылица [17, 475-б.].

Quvluq – хувлуқ (қувлуқ – хувлуқ) бірінші төлдеген бие. Бұл бірлік тек «*Кодекс Куманикус*» жазба ескерткішінде ғана қолданыс тапқан, қазіргі қазақ тілінде тілдік қолданыстан шығып мағынасы көнерген сөз қатарында.

«*Кодекс Куманикус*» жазба ескерткішінде ***qulan*** (қулан) құлан, «*Байтаратул-вазих*» жазба ескерткішінде «فلولان» *qulan* (құлан) құлан – жабайы жылқы. Түркі тілдерінде татар, башқұрт *қолан*, ноғай *қулан*, қарақпақта, *қулан*. М. Қашқарида *qulan* құлан жабайы есек [5, I, 475]. Көне түркі сөздігінде *qulan* кулан, дикий азиатский осел [17, 493-б.]. Мағынасында да

тұлғасында да еш өзгеріс жоқ, тек фонеткалық айрмашылығы байқалады. Сөз басында к/к/ғ, сөз ортасында о/у, о/а ауысулары байқалады.

Үілqі (йылқы) жылқы – тақ тұяқты, төрт түлік малдың бірі, біз қарастырып отырған жазба ескерткіште ж/й ауысуымен берілгенімен, қазіргі қазақ тілінде мағынасында еш өзгеріс жоқ. Көне түрпкі сөздігінде: jilqı 1. крупный скот, преимущественно лошади, 2. перен. скот, скотина. М. Қашқарида jund жылқы, jıqı (йылқы) жылқы ірі малдарға айтылатын ортақ жалпы атау [III, 15]. Қазіргі қазақ тілімен салыстырғанда сөз басында и/ж алмасуымен беріледі.

Біз қарастырып отырған жазба ескерткіштер тіліндегі жылқы малына қатысты атаулар қазіргі қазақ тілімен салыстырғанда таңбалану тұрғысынан айырмашылығы болғанымен мағынасында еш өзгеріс жоқ екенін анықтадық және аз кем фонетикалық алмасулар байқалады. Ал *quvluq-хувлуқ* (құллуқ хұллуқ) бірінші төлдеген бие, *yelemci* (йелімчі) желімші секілді атаулар көнеріп, тілдік қолданыстан шыққан. Сондай-ақ қарастырып отырған жазба ескерткіштер тілінде ат әбзелдеріне қатысты атауларда кездеседі. Мысалы,

«*Байтарату-вазих*» жазба ескерткішінде «سوط» *qamcı* (қамчы) қамшы, «الجام» *tizgin* (тізгін) тізгін, «الجام» *yügen* (йүген) жүген;

«*Кодекс Куманикус*» жазба ескерткішінен *eyärçi* (егәрші), *yügänçi* (жүгенші) жасайтын мамандар, *noqta* (ноқта) *yugän* (жүген), *eyär* (егәр, ертоқым), *eyärniñ ayaçı* (ертоқым қанқасы), *alındaüi qaş* (алындағы қаш), *artındaüi qaş* (артындағы қаш), *kişän* (кісен), *toya* (тоға), *toya tili* (таға тілі), *çalqa - toya* (халқа-тоға), *ayuzluq* (ауыздық), *uzängi* (узэнгі) үзенгі, *teşmäk* (тесік), *kömüldruk - köñüldruk* (көмүлдірүк), *qoyışqan - uyışqan* (құйысқан), *yüñirčağ* (есектер мен қашырларға арналған орауыш), *qamşı* (қамчы-қамшы), *tizgin* (тізгін) толық берілген [18, 143–144-бб.].

Бұдан байқайтынымыз, ғасырлар бойы халықпен бірге жасасып, ұрпақтан ұрпаққа жетіп отырған этномәдени құндылықтар қаншама уақыт өтсе ұлт санасында сақталып бүгінгі таңда халық арасында өзіндік қолданысын жоғалтпағанын байқауға болады. Атбегіліктің бір бөлшегі болып табылатын ат әбзелдеріне қатысты деректер әлі күнге дейін халықтың тұрмыс-тіршілігінде қолданылып келеді.

Қорытынды

Қорытындылай келе, ортағасырлық мәмлүк-қыпшақ тілінде жазылған «Байтарту'л-Вазих» және қыпшақ тілінде жазылған «Кодекс Куманикус» жазба ескерткіштеріндегі атбегілікке қатысты тілдік бірліктердің лингвомәдени ерекшеліктері анықталды. Зерттеу барысында ортағасырлық жазба ескерткіштерде кездесетін атбегілікке қатысты тілдік бірліктердің қазақ халқының мәдениеті мен тарихында ерекше орын алатыны анықталды. Сонымен қатар «*Байтарту'л-Вазих*» және «*Кодекс Куманикус*» жазба ескерткіштерін зерттеу нәтижесінде халқымыздың атбегілік өнері, атап айтқанда, аттарды күту, баптау, жүйрік аттың белгілерін анықтау, жылқы аурулары мен оларды емдеу, т.б. мәселелерінің тамыры тым тереңде жатқандығы белдігі болды. Жазба ескерткіштерінің түпнұсқалық мәтінін қарастыра отырып төрт түліктің бірі жылқы малына қатысты сөздер мен сөз тіркестерінің қазіргі қазақ тілімен сабақтастығы анықталды. Түйгеніміз жазба ескерткіштер мен тарихи деректерді зерттеу арқылы атбегілік өнердің мәдени және тарихи маңызын терең түсініп, оны қазіргі қоғамда жаңаша қалыптастыруға мүмкіндік туатынын ұқтық.

ПАЙДАЛАНЫЛҒАН ӘДЕБИЕТТЕР ТІЗІМІ

1. Қыдырәлі Д. Тамыр: ғылыми мақалалар. – Алматы: Атамұра, 2024. – 304 б.
2. Сартқожаұлы Қ., Айдаубайұлы Қ. Сәйгүліктер. [Электронды ресурс]. URL: <https://argymaq.kz/archives/278> (қаралған күні 14.08.2024)
3. Күлтегін. Тоныкөк. – Астана: Аударма, 2022. – 96 б.

4. Қашқари М. «Диуани лұғат ат түрік» 1-3 / ауд. А. Егеубай. – Алматы: Хан, 1997. – 422 б.
5. Омаров М. Аңызға айналған арғымақтар. – Алматы: Таңбалы, 2008. – 159 б.
6. Қондыбай С. Арғы қазақ мифологиясы. – Алматы: Дайк-Пресс, 2024. – 496 б.
7. Қазақтың этнографиялық категориялар ұғымдар мен атауларының дәстүрлі жүйесі: энциклопедия / ғыл. ред. Н. Әлімбаев; мәтінд. дайынд. Ж. Бабақұлы. – Алматы: DPS, 2011. – 735 б.
8. Serkebayeva G., Boranbaev S. Binary oppositions as a method of conceptualization: A case of codex cumanicus // International Journal of Society, Culture & Language. – 2023. – Т. 11. – №3. – С. 159–170.
9. Боранбаев С.Р., Тулебаев Қ.Т. Соғыс өнеріне байланысты түркі тілінде жазылған ортағасырлық дереккөз // Архив хабаршысы. – 2021. – №1-2. – Б. 20–24.
10. Қайратұлы Б. Қазақтың атбегілік өнері: әдістемелік оқулық. – Астана: Жарыс KZ. – 391 б.
11. Даулеталиева Д.М., Тоқтағұл Б.С., Арзымбетова Ш.Ж. Жылқы малына қатысты қазақы атаулар // Ясауи университетінің хабаршысы. – 2020. – Т. 4. – №118. – С. 215–228.
12. Тоқтабай А. Қазақ жылқысының тарихы. – Алматы: Алматы кітап, 2010. – 496 б.
13. Дадебаев Ж. Тұлпардың бабы мен сыны. – Алматы: Бастау, 1994. – 16 б.
14. Саки Қ. Мәмлүктер соғыс өнері. – Астана: Khan Textile, 2015. – 152 б.
15. Ozgur C. *Baytaratü'l-Vazih (Metin-İndeks): Yüksek Lisans Tezi*. – Istanbul, 1988. – 270 s.
16. Древнетюркский словарь. – Ленинград: Наука, 1969. – 760 с.
17. Серкебаева Г.И. «Кодекс Куманикус» жазба ескерткіші лексикасының қазақ тілімен сабақтастығы: филос. док. (PhD) ... дис. – Шымкент, 2024. – 144 б.

REFERENCES

1. Qydyrali D. Tamyr: gylymi maqalalar [The root: scientific articles]. – Almaty: Atamura, 2024. – 304 b. [in Kazakh]
2. Sartqozhauly Q., Aidaubaiuly Q. Saigulikter [Horses]. [Electronic resource]. URL: <https://argymaq.kz/archives/278> (date of access 14.08.2024) [in Kazakh]
3. Kultegin. Tonykok [Kultegin. Tonykok]. – Astana: Audarma, 2022. – 96 b. [in Kazakh]
4. Qashqari M. «Diواني lugat at turik» [“Diwani lugat at Turk”] 1-3 / aud. A. Egeubai. – Almaty: Han, 1997. – 422 b. [in Kazakh]
5. Omarov M. Anyzga ainalgan argymaqtar [The legendary argymaks]. – Almaty: Tanbaly, 2008. – 159 b. [in Kazakh]
6. Qondybai S. Argy qazaq mifologiasy [Ancient Kazakh mythology]. – Almaty: Daik-Press, 2024. – 496 b. [in Kazakh]
7. Qazaqtyn etnografialyq kategorialar ugymdar men ataularynyn dasturli zhuiesi: enciklopedia [Traditional system of concepts and names of Kazakh ethnographic categories: encyclopedia] / gyl. red. N. Alimbai; matind. daiynd. Zh. Babaquly. – Almaty: DPS, 2011. – 735 b. [in Kazakh]
8. Serkebayeva G., Boranbaev S. Binary oppositions as a method of conceptualization: A case of codex cumanicus // International Journal of Society, Culture & Language. – 2023. – Т. 11. – №3. – S. 159–170.
9. Boranbaev S.R., Tulebaev Q.T. Sogys onerine bailanysty turki tilinde zhazylygan ortagasyrlyq derekkoz [Medieval source written in Turkic related to the art of war] // Arhiv habarshysy. – 2021. – №1-2. – B. 20–24. [in Kazakh]
10. Qairatuly B. Qazaqtyn atbegilik oneri: adistemelik oqulyq: Kazakh equestrian art: a methodical textbook. – Astana: Zharys KZ. – 391 b. [in Kazakh]
11. Dauletaliyeva D.M., Toqtagul B.S., Arzymbetova Sh.Zh. Zhylqy malyna qatysty qazaqy ataular [Kazakh names related to horse cattle] // Iasau universitetinin habarshysy. – 2020. – Т. 4. – №118. – S. 215–228. [in Kazakh]
12. Toqtabay A. Qazaq zhylqysynyn tarihy [History of the Kazakh horse]. – Almaty: Almaty kitap, 2010. – 496 b. [in Kazakh]
13. Dadebaev Zh. Tulpardyn baby men syny [Conditions and criticism of the horse]. – Almaty: Bastau, 1994. – 16 b. [in Kazakh]

14. Saki Q. Mamlukter sogys oneri [The art of war of the Mamluks]. – Astana: Khan Textile, 2015. – 152 b. [in Kazakh]
15. Ozgur C. *Baytaratü'l-Vazih (Metin-İndeks)*: Yüksek Lisans Tezi [Baytaratu'l-Wazih (Text-Index): Master's Thesis.]. – Istanbul, 1988. – 209 s. [in Turkish]
16. Drevnetiurkskiy slovar [Ancient Turkic Dictionary]. – Leningrad: Nauka, 1969. – 760 s. [in Russian]
17. Serkebaeva G.I. «Kodeks Kumanikus» zhazba eskertkishi leksikasynyn qazaq tilimen sabaqtastygy: filos. dok. (PhD) ... dis. [Continuity of the vocabulary of the written monument “Codex Cumanicus” with the Kazakh language: dis.]. – Shymkent, 2024. – 144 b. [in Kazakh]

А.И. САПАРОВА 

*әл-Фараби ат. Қазақ ұлттық университетінің PhD докторанты
(Қазақстан, Алматы қ.), e-mail: saparovaaklima533@gmail.com*

РАХЫМЖАН ОТАРБАЕВТЫҢ «БАС» РОМАНЫНДАҒЫ ИНТЕРМЕДИАЛЫҚ БАЙЛАНЫСТАР

Аңдатпа. Интермедиа ұғымы түрлі мәдениеттердің өзара әрекеттесуінің нәтижесінде пайда болған жүйелер мен мәдени кодтарды қамтитын категория ретінде әдебиеттің зерттеу нысанына айналды. Қазақ прозасындағы интермедиаалдылық – қазіргі әдебиеттанудағы маңызды зерттеу салаларының бірі. Интермедиааның негізгі мәні – өнер түрлерінің (музыка, бейнелеу өнері, кино, театр, кескіндеме өнері, мүсін өнері, т.б.) әдеби шығармалармен өзара әрекеттесуін талдау және түсіндіру. Қазақ прозасында әдебиеттің барлық өнер түрлерімен байланысы проза басталғаннан бар, өйткені, қазақ әдебиеті табиғатынан түрлі мәдениетаралық байланысқа ашық.

Мақалада интермедиа ұғымының генезисіне қатысты мәселелер мен оның қазақ әдебиетінде пайда болуы қарастырылады. Жазушы Рахымжан Отарбаевтың «Бас» романы материалының негізінде интермедиа терминінің қолданылуы теориялық тұрғыдан талданады. Көркем әдебиет стиліндегі шығарманы интермедиа тәсілі арқылы талдау мақаланың жаңалығы. Мақалада мүсін өнерінің Рахымжан Отарбаев мәтініндегі көрінісі мен қызметі арқау болады. Көркем шығарманы талдау барысындағы интермедиаалық байланыстың маңыздылығы көрсетіледі. «Бас» романындағы өнер түрлерінің (мүсін өнері, поэзия, драматургия) бірігіп, белгілі бір образды, мағыналық астарды, психологиялық күйді ашуға ықпалы анықталады. Дәстүрлі мәдениеттің элементтерін құрайтын ұлттық код, таным-түсініктер талданады. Жазушының әдеби шығарма әлеміне ұлттық мәдениет элементтерін енгізу нысандары қарастырылады. Әдеби кейіпкерлер әрекетіндегі ұлттық көрініс, дәстүрлі этикет ережелері, ата-баба культі, музыка әлемі, мүсін өнерінің әдеби мәтін кеңістігінде байланысуы талданады. Өнер түрлерінің өзара әрекеттесуі негізінде мәтін мазмұнының басқа қырынан ашылуы теориялық тұрғыдан дәлелденеді.

Кілт сөздер: интермедиа, мүсін өнері, роман, драматургия, дәстүрлі мәдениет, интермедиаалық байланыстар, жазушы.

A.I. Saparova

*PhD Doctoral Student of Al-Farabi Kazakh National University
(Kazakhstan, Almaty), e-mail: saparovaaklima533@gmail.com*

Interlude Connections in Rahimzhan Otarbayev's Novel “Bas”

*** Бізге дұрыс сілтеме жасаңыз:**

Сапарова А.И. Рахымжан Отарбаевтың «Бас» романындағы интермедиаалық байланыстар // *Ясауи университетінің хабаршысы*. – 2025. – №2 (136). – Б. 240–251. <https://doi.org/10.47526/2025-2/2664-0686.207>

***Cite us correctly:**

Saparova A.I. Rahymzhan Otarbaevtyn «Bas» romanyndagy intermedialyq bailanystar [Interlude Connections in Rahimzhan Otarbayev's Novel “Bas”] // *Iasauı universitetinin habarshysy*. – 2025. – №2 (136). – B. 240–251. <https://doi.org/10.47526/2025-2/2664-0686.207>

Мақаланың редакцияға түскен күні 09.01.2025 / қабылданған күні 30.06.2025

Abstract. The concept of interlude, as a category that includes systems and cultural codes that have emerged as a result of the interaction of different cultures, has become the subject of literary study. Intermediality in Kazakh prose is one of the most important areas of research in modern literary criticism. The main importance of intermediality is the analysis and interpretation of the interaction of art forms (music, fine arts, cinema, theater, sculpture, etc.) with literary works. In Kazakh prose, literature has been linked to all forms of art since the very beginning of prose, since Kazakh literature is inherently open to various intercultural contacts. The article discusses issues related to the genesis of the concept of interlude and its appearance in Kazakh literature. Based on the material of the novel “Bas” by writer Rahimzhan Otarbayev, the use of the term interlude is theoretically analyzed. The analysis of a work in the style of fiction by the method of interlude is the novelty of the article. The article analyzes the expression and function of sculpture in the text of Rahimzhan Otarbayev. The importance of intermedial communication in the process of analyzing a work of art is emphasized. The novel “Bas” reveals the influence of art forms (sculpture, poetry, drama) on the disclosure of a certain image, semantic connotation, and the psychological state of the characters. The national code is analyzed, and cognition is among the concepts that make up the elements of traditional culture. The article discusses forms of introducing elements of national culture into the world of literary creativity of the writer.

Keywords: interlude, sculpture, novel, drama, traditional culture, interlude connections, writer.

А.И. Сапарова

*PhD докторант Казахского национального университета им. аль-Фараби
(Казахстан, г. Алматы), e-mail: saparovaaklima533@gmail.com*

Интермедийные связи в романе Рахимжана Отарбаева «Бас»

Аннотация. Понятие интермедии, как категории, включающей системы и культурные коды, возникшие в результате взаимодействия различных культур, стало предметом изучения литературы. Интермедийность в казахской прозе – одна из важнейших областей исследования в современном литературоведении. Основное значение интермедийности – анализ и интерпретация взаимодействия видов искусства (музыка, изобразительное искусство, кино, театр, скульптура и др.) с литературными произведениями. В казахской прозе связь литературы со всеми видами искусства существует с самого начала прозы, поскольку казахская литература по своей природе открыта для различных межкультурных контактов. В статье рассматриваются вопросы, касающиеся генезиса понятия интермедии и ее появления в казахской литературе. На основе материала романа писателя Рахимжана Отарбаева «Бас» теоретически проанализировано использование термина интермедиа. Анализ произведения в стиле художественной литературы методом интермедии новизна статьи. В статье анализируется выражение и функция скульптуры в тексте Рахимжана Отарбаева. Подчеркивается важность интермедийной связи в процессе анализа художественного произведения. В романе «Бас» выявляется влияние видов искусства (скульптура, поэзия, драматургия) на раскрытие определенного образа, смыслового подтекста, психологического состояния персонажей. Анализируется национальный код, познание-понятия, составляющие элементы традиционной культуры. Формы внедрения элементов национальной культуры в мир литературного творчества писателя.

Ключевые слова: интермедиа, скульптура, роман, драма, традиционная культура, интермедийные связи, писатель.

Кіріспе

XXI ғасыр – жаһандану ғасыры. Ақпараттық ағындардың ұлғаюы, әртүрлі халықтар арасындағы мәдени қатынастардың кеңеюі, олардың мәдени-әдеби өзара әрекеттесуі жаңа бағыттардың пайда болуына алып келуі заңды. Бұл тұжырым постмодернизм бағытына тән. Постмодернизм теориясында дәстүр ұғымы қазіргі уақытта интертекстуалдылық ұғымымен ауыстырылды. Мәтіндер полилогқа енді.

Интермедиаалдылық – бұл әртүрлі медиа (коммуникациялық құралдар, өнер формалары немесе ақпараттық жүйелер) арасындағы өзара байланыс пен шекараларды бұзатын ұғым. Термин әдебиеттану, өнертану, мәдениеттану және басқа да салаларда кеңінен қолданылады. Интермедиаалдылық медиа арасындағы байланысты, олардың бір-біріне ықпал етуі мен интеграциялануын зерттейді. Интермедиаалдылық тек медиа арасындағы емес, сонымен қатар бір мәдениеттегі идеялардың басқа мәдениетте өнер каналы арқылы көрініс табуы. Осы замандағы аудитория ақпаратты түрлі медиа арқылы қабылдайды. Бұл үдеріс интермедиаалдылықты күшейтіп, бір контекстен екінші контекстке көшу мүмкіндігін береді. Осы орайда, технологиялық жетістіктер интермедиаалдылықты дамытуда маңызды рөл атқарады. Цифрландыру мен интернеттің пайда болуы өнер мен коммуникацияның дәстүрлі шекараларын жойды. Мысалы, әдеби шығарманы экранға бейімдеген кезде, онда визуалды, аудио және мәтіндік элементтер өзара әрекеттеседі. Театрға қатысты да солай. Мәтінде музыкалық немесе поэтикалық шығармалардан шабыт алған картиналар мен мүсіндер бар. Интермедиаалдылық – жаңа мәдени формалар мен идеяларды түсінуге көмектеседі. Қазіргі заманғы коммуникация жүйелерінің күрделілігін терең түсінуге мүмкіндік береді.

Зерттеу әдістері мен материалдар

Осы зерттеуде мақсатқа жету үшін келесі әдістер қолданылды: әңгіменің құрылымында туындайтын интермедиаалық қатынастарды терең талдауға және интерпретациялауға ықпал ететін герменевтикалық әдіс; анықталған фактілер мен олардың ерекшеліктерін түсіндіру және зерттеу материалына түсініктеме беру үшін қолданылатын сипаттамалық-интерпретациялық әдіс, сондай-ақ, көркем мәтіндер мен басқа да өнер туындылары арасындағы жасырын және бейсаналық аллюзияларды анықтауды қамтамасыз ететін мұқият оқу әдісі қолданылады. Өнер түрлерінің өзара байланысы бар шығарманы талдау барысында көркем мәтіннің ең нәзік аспектілерін түсінуге мүмкіндік беретін бейнелеу кодын анықтау маңызды.

Мәтіннің интермедиаалық талдауы бұқаралық ақпарат құралдарының барлық түрлері (әртүрлі көркемдік құралдар мен әдістер, сондай-ақ өнер) семантикалық әлеуеті бірдей көркем ақпаратты берудің бірегей құралдары болып табылатын негізгі принципке сүйенеді. Бүгінгі әдебиеттану контекстінде интермедиаалық талдау сәтті қолданылып, өзге әдеби әдістермен біріктіріліп жүр. Мысалы, мұндай талдау тәсілі көркем мәтін ішіндегі өнерлердің өзара байланысын зерттей отырып, әдеби шығарманың ерекшелігін, автордың стилін анықтауға және өнердің дамуының жалпы заңдылықтарымен байланысын жоғалтпауға мүмкіндік береді.

Мақаланың негізгі зерттеу нысаны ретінде Р. Отарбаевтың «Бас» романы алынды. Отандық және шетелдік ғалымдардың еңбектеріне сүйене отырып, өзіндік пікірімізді қалыптастырдық.

Талдау мен нәтижелер

«Интермедиаалдылық» терминін әдебиеттануға 1983 жылы Гамбургтегі «Мәтіндер диалогы» тақырыбына арналған конференция кезінде Австрия слависі, ғалым Оге А. Ханзен-Леве енгізді.

«Интермедиаалдылық мәселелеріне бағытталған зерттеулердің басым бөлігі оны бір көркемдік форманың екіншісіне (әдетте, әдебиетке) мысалы, музыка, бейнелеу өнері мен

киноға, әдебиетке әсерін зерттеумен шектеледі, онда да олардың құрылымдық арақатынасы деңгейінде емес, көркемдік формалардың тақырыптық-мотивтік ұқсастығы деңгейінде қарастырады» [1, 15–16-бб.]. Отандық ғалым Гүлмира Сәулембек «интермедиа» терминіне мынандай анықтама береді: «Автордың бір өнер түріндегі мәтінді тудыруда басқа өнер туындысынан «мәтіндерді» пайдалануы интертекст немесе интермедиаалдылық деп аталады» [2, 7-б.]. Ғалым, терминді интертекст тәсілі тұрғысынан қарастырады: «Әдебиеттегі көркем шығарма мәтіндерінің өзге бір мәтінде қолданылуын ғана емес, кез келген өнер (сурет, музыка, кино, театр, т.б.) туындысындағы құбылысты интертекст деп атаймыз. Сондай-ақ бір өнер түрінің басқа өнер туындысынан «мәтіндерді» пайдалануы да интертекст немесе интермедиаалдылық деп аталады» [2, 32-б.]. Ғалым С.М. Алтыбаева «интермедиа» терминін «интертекст» тұрғысынан қарастырады: «Экфрасис деңгейіндегі интертекстуалдылық, сөз және қозғалыс өнері, сөз және мүсін, сөз және сурет, яғни әдебиет пен балет, кино, кескіндеме, монументалды өнер арасындағы ішкі байланыс» [3, 41-б.]. Қысқасын айтқанда, термин постмодернизм алып келген тәсіл тұрғысынан қарастырылады.

Қазақ прозасындағы интермедияның маңызы:

- әдебиеттің басқа өнер түрлерімен байланысы шығарманы мазмұны жағынан байытады, көркемдік әсерін күшейтеді;
- автордың ойлары мен идеяларын оқырманға жеткізудің жаңа жолдарын ұсынады;
- ұлттық мәдениеттің жаңа дүниетанымының әртүрлі қырларын ашуға мүмкіндік береді.

Мысалы, М. Әуезовтің «Абай жолы» эпопеясы – музыка мен фольклор элементтері арқылы қазақ мәдениетінің толыққанды панорамасын жасайды. О. Бөкеев прозасы – табиғат суреттері мен бейнелеу өнерінің әсерін айқын сезінуге болады.

Р. Отарбаевтың «Бас» романындағы өнер түрлерінің (мысалы, музыка, поэзия, мүсін өнері, театр) байланысуы – зерттеудің басты нысаны. Талдау нысаны болып табылатын мәтіндегі барлық көркем өнер мен медиаға тән түрлі сілтемелер, тұспалдар, ассоциациялар мен символдар арқылы ашылатын интермедиаалдылықтың шартты түрдегі жасырын жатқан қабаттары қарастырылады. Әдетте, белгілі бір кардиналды өзгерістерді соғыс тудырады. Екінші дүниежүзілік соғыстан кейін модернизм, постмодернизм терминдері пайда болды. Бүкіл адамзаттың моральдық құндылықтары қайта қаралып, сол кезеңге дейін абсолютті саналып келген моральдық заңдарға деген сенімнің құлдырауы басталды. Ол тенденция саясаттан басталып, өнердің барлық саласына енді. Осыдан барып, өнер түрлерінің арасындағы шекара жойылды. Осылай, философиялық терминдер мен түсініктер әдебиетке де әсерін тигізді. Оның барлығы бұрыннан қалыптасқан қағидаларды қиратты, яғни әдеби мәтіннің құрылымы бұзылды, автордың беделі түсті, кейіпкер емес, мәтін – басты нысанға айналды. Постмодернизмнің басты ерекшеліктерінің бірі қара юмор, ирония, пастиш, сарказм. Р. Отарбаев осы элементтерді романда қолданған. Жалпы, романның құрылымы классикалық болғанымен, онда постмодернизмнің де белгілері бар. Автор мүсін өнерінің бүгінгі жағдайын ирониямен берген: «Осы үш би бір шалдың шапанынан, бір кемпірдің етегінен шыққан ба? Эскизге зер салыңыз, бір-бірінен аумай тұр. Көз қиығы, мұрны, бет өлшемі. Жо-жоқ, шындап, ұятты көздеріңізбен қараңыздаршы! Бұлардың айырмашылығы тек сақалдарында. Ұлы жүздікі қауметті, ұзын, Орта жүздікі ықшам, ал Кіші жүздікі шүнтиып тұр. Бұл не? Сақалдың көрмесі ме?» [4, 10-б.].

Автор осы контекст арқылы мүсіншілердің өз кейіпкерін кейіптемес бұрын зерттемейтіндігін айтқысы келгенін аңғаруға болады. Ары қарай романдағы басты кейіпкер Ноэль Шаяхметовтің қазақтың арқалы ақыны Махамбет Өтемісұлының мүсінін мінсіз жасау мақсатында Қазақстанға келіп, Махамбеттің басын қазып алып, мүсіншілік жұмысына кәсіби тұрғыдан кіріспек ниетін келесі контекстен көре аламыз: «Ноэль ақжемделіп қалған тері дорбаның аузын ашып, ақын басын столдың үстіне отырғызды.

- Қойшы, мынау сол бас па? Рас па? – деп профессор алабұртып, алқынып, басты айналдыра қарап тісін жалғыздап санады. – Әлгі өзің көрден қазып алып зерттейтін бас па? Міне, тарих! Тірісінде жүген-құрық тигізбеген асау ақынның басын енді өз қолымызбен ұстап тұрмыз» [4, 35-б.].

Қазақ прозасында музыкалық элементтер де жиі кездеседі. Әсіресе, күй немесе ән арқылы кейіпкерлердің ішкі әлемін ашу және оқырманға эмоционалдық әсер ету тәсілі ретінде қолданылады. Мысалы, М. Әуезовтің шығармаларындағы күйшілер бейнесі немесе Абайдың өлеңдеріндегі музыкалық мотивтер. Жалпы, қазақ прозасындағы музыка өнерінің пайда болуы ХІХ ғасыр әдебиетінен басталып, қазіргі прозада да жалғасып жатыр. Мысалы, Ж. Аймауытовтың «Әнші» әңгімесіндегі Әмірқанның (прототипі Әміре Қашаубаев) ән құдіретінің арқасында қарақшылардың қақпанынан құтылуы, Тахауи Ахтановтың «Күй аңызы» әңгімесіндегі күйдің нарды идірген құдіреті жайлы әңгімелері бүгінде Т. Әсемқұловтың «Галтұс» романымен жалғасып жатыр. Прозадағы музыка өнерінің берілуі арқылы сол өнер саласындағы тұлғаларды танимыз, олардың өнердегі орнын көреміз, күй арқылы ұлттық құндылықтарды танимыз, автордың талғамын таразылаймыз және өлмес, өшпес музыка өнері арқылы ұрпақтар сабақтастығының үзілмес жібін көреміз. Мысалы, ауыз әдебиеті үлгілеріне жататын «жар-жар», «бесік жыры» сияқты тұрмыс-салт жырлары арқылы көшпенді өмірдің тыныс-тіршілігін, салт-санасын көреміз. Р. Отарбаев «Бас» романындағы «О, тоба! Аруақты бабалардан қалған өлең-жырға, аңыз-әңгімелерге ешбірі қамшы салдырмайды. Лыпып тұр. Бірінің аузынан бірі әкетіп, ескі сөзді гөйтөді-ай кеп» [4, 4-б.] сөйлемі осы ойды одан сайын айғақтап тұр. Романда келтірілген келесі бір шумақтан қазақ халқының ақынға, оның өлеңіне табынушылықты емес, өнерді биік бағалағандығын байқатып тұр.

«Қазағымның намысы едің, жанитын,

Жау тосумен бұзылыпты сан ұйқың.

Басың кетті, мынау марғау даланың,

Адам қылып шығарам деп әр итін. Әй, Махамбет! – деп Мақатай ақын ескерткішті құшақтап жылап жатты» [4, 124-б.].

Музыка – бұл шын мәнінде басқа дүниелік арна жеке және жалпы, рухани және мәдени-тарихи, нақтылық пен иллюзияны адамның өз ішінде байланыстырады, оны полифонияның тіршілік ету ортасына айналдырады. Жалпы және арнайы білімнің жиынтығы көркем мәтінде көрсетілген музыка жайлы көп дүниені түсінуге көмектеседі [5, 17-б.].

Әр халықтың өзінің әдеби, мәдени мұрасының бірегейі музыка, әсерлі әуен екені белгілі. Орыс жазушыларының мұрасындағы музыка мен әдеби шығармалар арасындағы интермедиялық байланысты зерттеген ғалымдардың бірі М.А. Самородов өз зерттеулерінде А. Чеховтың, И. Тургенев, Л. Толстойдың туындыларына талдау жасайды. Эпикалық прозаларды зерттеу материалы ретінде анықтап алып, либретто жанрын интермедиялық аспектіде зерделейді. Әр жазушының тілдік тұлғасын, олардың шығармаларындағы интермедиялық байланысты тарқатып қарастырады [6, 135-б.].

Сондай-ақ кейбір ғалымдардың еңбегінде мынадай да ізденістер бар екендігін анықтадық. Интермедиялық синтез ұлттың мәдени жадын белгілейтін құрал не тәсіл ретінде рөл атқаруы мүмкін. Мысалы, Н. Шлемова өзінің ғылыми еңбектерінде посткеңестік кезеңдегі орыс халқындағы дағдарыс кезеңінде жазылған әдеби шығармалардағы интермедиялық синтез ол ұлттың сол дағдарыстан шығуына көп көмектесті деген пікірін де жасырмайды [7]. Яғни, поэтика, музыка және бейнелеу өнерінің үндесуінен туындаған шығарма ол халықты күйзелістен құтқаруға атсалысады деп тұжырымдап, бірнеше шығармаларға талдау жасайды. Жалпы интермедиялық аспектінің көркем шығармаларда көрініс табуының өзіндік себептері, өзіндік ерекшелігі бар десек болады.

Қазақтың ән-күй өнері көп қатпарлы. Әрбір әннің, күйдің, өлеңнің өз тарихы, сонымен бірге орындаушылардың тағдыры да бар. Қазақ ән-күй өнерін жасаушылардың, соны шашып-төкпей, байытып бүгінгі күнге өз шығармашылығы арқылы жеткізген жазушылар бар.

Қансейіт Әбдәзұлы өзінің «Әдебиет және өнер» кітабында өнердің қалай туатындығына баға береді: «Өнер адамының өмірінде мұндай сәттер аз емес. Шығармашылықтың азабы деген – осы. Өнер туындысы да өнерпаздың жанын осылай езіп, азапқа салып барып туады» [8, 57-б.]. Романда Ноэльдің шәкірті Дәуреннің ақын өнерін биік бағалайтынын мына контекст көрсетеді: «Жастайымнан өлеңіне де, өзіне де табынып өсіп ем... Ақынның басын маған қиыңыздар. Аманаттап беріңіздер. Ғұмыр бойы шаң қондырмай өтер ем» [4, 136-б.].

Jonathan Kruschwitz есімді зерттеушінің «Interludes and Irony in the Ancestral Narrative» ғылыми еңбегінде ата-бабалар туралы ақпаратты баяндауда интермедиа мен иронияның әсері туралы айтады. Жұмысының әдістемелік негізіне интермедиа мен ирония ұғымдары кірістіріледі. Әдеттен тыс қолданыстарды ғалымдар қазіргі таңда поэтика саласында интермедиа деп көрсететінін тілге тиек ете отырып, ата-баба тегін сипаттап, баяндауда осы интермедиа арқылы қолдану жаңаша дем әкелетінін атап өтеді. Ғалым өз еңбегінің бастапқы сөзінде былай дейді: «Мұқият оқулар интермедиа арқылы ата-баба бірегейлігінің негізгі тақырыптарын қалай иронизациялайтынын көрсетеді: ата-баба-құдайлық қарым-қатынас, ата-бабалардың жерге және оның тұрғындарына қарым-қатнасы және ата-бабаның өзіндік бірегейлігі. Әрбір интермедиа тектік тақырыптың шартты түрде эксклюзивті тұжырымын бұзады және тектік бірегейлік тектік отбасында болуы мүмкін болса да, оның құрамында емес екенін көрсетеді» [9, 5-б.]. Басты айтылатын идеялардың бірі интермедиа (интерлюдия) поэтикасы мен ирония герменевтикасы бұл зерттеудегі бір түрлі оқиғаларды мұқият асықпай оқып, түсініп алуға итермелейтіндігі болып тұр. Мұқият оқып, түсіну әдісі біздің де ғылыми ізденісімізге негіз болып отыр деп айтсақ та болады.

Э. Седых өзінің зерттеуінде осы тақырыпта жазылған еңбектерге шолу жасай отырып, постмодернизм негізгі элементтерінің бірі – интермедиа арқылы феноменінің пайда болуында деп қорытындылайды. Интермедиа арқылы барлық өнер салалары арасындағы шекараның әлсіретіп, оның тұтас бір әлем болып ұлғаюына алып келгенін атап көрсетеді [10, 212-б.].

Қазақ прозасында бейнелеу өнері мен әдебиеттің байланысы да айқын көрінеді. Көптеген қазақ жазушылары өз шығармаларында бейнелеу өнерінің элементтерін қолданады, мысалы, кейіпкерлердің сыртқы бейнесін суреттеуде немесе табиғаттың көріністерін сипаттауда. Әсіресе, романтизм мен реализм бағытындағы шығармаларда көркем суреткерлік тәсілдер мен пейзаждар маңызды орын алады. Прозалық шығармаларда сурет өнерінің элементтері немесе пейзаждық сипаттамалар арқылы оқырманға көркемдік образ жасау жиі орын алады. Мәселен, жазушылар қазақ даласының табиғатын суреттегенде бейнелеу өнерінің әдістерін қолданады. Р.Отарбаевтың «Бас» романында да табиғатты суреттеу арагидік кездесіп отырады: «Қызыл қанға боялып күн батып бара жатыр» [4, 20-б.]. «Аспан қабағында кіреуке жоқ. Тек бір жапырақ ақша бұлт аулақта желдің екпінімен сырғанақ теуіп барады» [4, 46-б.]. «Таудың түнгі аңқылдақ самалы есіп тұрды» [4, 109-б.]. Көп жазушыларда табиғат райы атмосферасының мұндай атрибуттары сипатталатын кеңістіктің, не кейіпкердің эмоционалды көңіл-күйіне сәйкес берілуі мүмкін. Әдетте, күз мезгілі адамның қарттығымен, не болмаса көңіл-күйдің құлазуымен ассоциацияланады. Сонымен бірге, баяндалғалы жатқан оқиғаның көңілсіз болуынан хабар береді. Теңіз самалы мен жапырақ детальдары жалғыздықты немесе оқшаулану сезімін көрсетеді, кейде бұл ішкі қақтығыстардың, белгілі бір қарсылықтардың айнасы болуы да мүмкін. Осылайша, әңгімедегі пейзаждар, тек фондық атмосфераны құруға ғана емес, кейіпкерлердің эмоционалды күйін көрсету үшін қызмет етеді.

Осы тақырыпты зерттеу барысында шетелдік еңбектердің ішінде назар аудартқаны ағылшын жазушысы Д. Лоренстің прозалық еңбектерін интермедиа арқылы тұрғысынан орындалған зерттеу жұмысы еді. Бұл зерттеу тақырыбы толықтай бір диссертациялық жұмыс

ретінде орындалған. Тілдік құралдар мен кескіндемелік өнердегі көзқарас, қабылдау, дүниетаным арасындағы байланыстардың ерекшеліктерін зерделеу арқылы зерттеуші жазушының тілдік тұлғасын, шығармашылық бірегейлігін айқындауға талпыныс жасаған [11].

Шетелдік ғалымдар I.F. Patrunjel, A. López-Varela «Literature and the study of intermediality: a book review article on new work by Grishakova and Ryan and Carvalho Homem» атты ғылыми мақаласында әдебиеттегі интермедиялдылықтың негізгі артықшылығы туралы айтады [12]. Медианың тереңдетіліп түсіндірілуі оның әдебиет және өнер саласындағы өзара байланыстың болу мүмкіндігін көруге, түсінуге жол ашады. Шығармаларды жаңа қырынан қайта қарауға мүмкіндік береді, жаңа инсайттар алуға болады. Рухани және мәдени өмірді, тарихтағы кейбір мұраларды жаңғыртуға ықпал ететінін айтады. Медианың түрлі саласы, деректі фильмдер түсіру, тарихи кинолар, театр қойылымы, халықтық музыка және т.б. салалардың үйлесуінен құрастырылатын дүние әдебиет саласында да жоғары бағалануы тиіс.

Кейбір шығармаларда кино немесе театр элементтерінің ықпалы сезіледі. Әсіресе, диалогтар мен сахналық көріністер арқылы оқиғаларды драматургиялық тұрғыда беру тәсілі байқалады. Р. Отарбаев әрі жазушы, әрі драматург болғандықтан прозада драматургиялық тәсілдерді қолданады. Жай баяндаудан динамикалық өзгерістерге, одан өткір эмоционалды толқындарға жиі көшіп отырады:

«- Осы көлденең қосаяқ салуын қашан қояды?

- Бәлденіп-ақ бітті!

- Үш бидің аруағы атқыр!

- Көре алмай тұр!

- Бұдан артық не істейді бізге?» [4, 10-б.].

Бұл баяндауға эмоционалды әсер етіп, оқиғаға контраст беріп тұр:

«Үрейі ұшып кеткен Ықас стол айнала қашты.

- Таста атаңа ғана нәлетті! Адамның иманын ұшырмай!

- Ықа, соншама қашып не көрінді? Бұл ұлы ақынның басы ғой. Қазақ халқының мәңгілік мақтанышы.

- Әкет, жасыр, жап! Сал дорбаңа! Айдың-күннің аманында сендер кісіні үркітіп өлтірерсіңдер. Өңшең жынды! Тып-тыныш отырғанда қу басты ала шауып, ала жүгіріп... Сендер ме, сендер!» [4, 32-б.].

«Таста атаңа ғана нәлетті!» эпизоды оқиғаның шарықтау шегі мен драматургиялық нүктенің қызған сәтін сипаттайды. Осы тұста мүсін өнері мен драматургияның әдебиет кеңістігінде тоғыса отырып, оқиғаны ашуға қызмет етіп тұрғанын тұжырымдауға болады. Автор театр драматургиясына тән тілді төмендегі мысалда да қолданады, онда ол өз ойын ана үмітін ақтамаған Айымның контекстінде ана эмоциясы арқылы көрсетеді:

«- Қорғадың, иә, әлгі Махамбеттің несінен... Қорғамай кет! Махамбеттеріңмен қоса құрыңдар! Сен ғалым болып басыма көк тас қоймайсың. Әкеңнің де жарытқаны шамалы. Бұл дүниені оқсатса мен өстіп тасынам ба?» [4, 56-б.]. Сахна тілі келесі мысалда да көрініс табады:

«- Махамбетіңмен қоса құры, зэнталақ!

- Не дедің? Қайтала!

- Оттама!» [4, 66-б.].

Аталған оқиға оқырман мен автор арасындағы шекара жойылатын театрлық атмосфераға толы.

«Не дейді? Алла зекетің кетейін-ай! – деп қарт орнынан опыр-топыр қарғып тұрды.

- Кемпір, қайдасың? Ақсарбас! Әй, кемпір, ақсарбас дейм!

- Әжем көрші үйге шілдеханаға кеткен.

- Осыдан-ақ көрдім-ау, көресіні, - деп Құрақ жазықсыз кемпіріне кіжінді.

- Оқы!» [4, 117-б.].

«Кемпір қайдасың? Ақсарбас! Әй, кемпір ақсарбас дейм!» - деп айқайлау сахна тіліне тән. Әйтсе де, мұндай тәсілмен берудің әсері артық. Мұндай көркемдік құралдарды қолдану оқырманның сезімі мен эмоциясына әсер етіп, шығарманың ауқымын кеңірек ашуға мүмкіндік береді.

Әдетте, прозалық шығармаларда отыр, тұр, жатыр, жүр қалып етістіктері мен сұраулы шылаулар сөйлемнің соңында тұруы тиіс. Мұнда, инверсия, яғни сөз орнын ауыстыру байқалады: «Костюмнің не? Бес-алты шапан тұрған жоқ па үйде? Етегін сүйретіп жап соның біреуін. Ата дәстүр деп. Ит ішкірдің суып қалғанын қарашы, - деп Дүрия кеседегі шәйін кері ысыра салды» [4, 97-б.]. «Кешіресіз. Онда сағынатын да адам қалып жарымады ғой. Сізден басқа» [4, 117-б.]. «Тақпаған кінәсі жоқ. Бәріне шыдап бақты мен үшін» [4, 40-б.]. «Мұрағат шаңын жұтып отыр деп. Қайта қуанып қалады. Тек кешікпе, күнім!» [4, 25-б.]. «Соғымға арнаған өгізім бар. Сауыры жылт-жылт етіп тұр, семіз. Сатам соны» [4, 119-б.]. Байқағанымыздай, берілген мысалдарда сөздердің әдеттегі грамматикалық түзілу тәртібі өзгеріп, орындары ауыстырылған. Ондай, өзгеше тіркестер құру драматургиялық, поэзиялық шығармаларға тән тенденция.

Автор романда драматургиялық тәсілдерден бөлек сюрреализмді де қолданады. Сюрреализм бағытын ұстанушылар өздерінің шығармашылық қайнарын түпсана тереңінен, түстен, қалыпсыз құбылыстардан, алжасу мен елестерден іздейді. Бұл жерде баяндаушы өз шындығын айту үшін елеске жүгінеді: «Екеуі темір кереуетке тізе бүкті. Айым алдына ақ қағаз жайып, ұшында кішкене жылтырақ шамы бар қаламсабын қолға алды. Көп күттірмеді. Бөлме ішін бозғылт мұнар кептеді. Есік сақырлап ашылып, әлдекім кіргендей болды. Келген тағы да Жәңгір хан еді. Сол зерлі шапанды, айыр қалпақты, қара сұр, қыран қабақты, селдір сақалды қалпы. Махамбетке тағы да таяп барды» [4, 58-б.]. Үзіндіден байқағанымыздай, автор романда прозалық шығарманың ішіне пьесаны да кірістіреді. Бір жерінде Махамбетті Жәңгір ханмен, екінші жерінде Баймағамбет сұлтанмен айтыстырады. Автор кейде проза көтере алмайтын жүктің салмағын басқа жанрға салады. Сол аманатты автордың осы прозалық шығармаға жүктегенін байқаймыз.

Қазақ прозасы көбінесе халық ауыз әдебиетімен, мифтермен және ертегілермен тығыз байланысты. Бұл ұлттық рухани мұраға сүйену арқылы шығармаларда ерекше көркемдік мәнер қалыптастырады. Романдағы өнер түрлерінің тоғысуы әр түрлі көркемдік компоненттердің кешенді синтезін құрайды. Романда келтірілген мақал-мәтелдер «Аз халықтың серкесі болғаннан, көп халықтың еркесі бол» [4, 14-б.], «Көш көлікті болсын!» [4, 31-б.], «Бітер істің басына жақсы келеді» [4, 34-б.], «Ұрпаққа ұран, ұлтқа мұра» [4, 36-б.], «Өлген бураның басынан, тірі атандар шошыды» [4, 38-б.], «Екі даушы бір келсе, амалыңның кеткені, екі ауру бір келсе, ажалыңның жеткені» [4, 49-б.], «Жынынан айырылған бақсыдай» [4, 55-б.], «Сор қашады, бақ қонады» [4, 109-б.], «Аш күзендей бүгіліп» [4, 112-б.], «Ауылдың баласы қалаға келсе түлкі болады, қаланың баласы ауылға барса күлкі болады» [4, 115-б.], «Аттың төбеліндей» [4, 122-б.], «Ат арыды, тон тозды» [4, 132-б.] мәтін контексін мағыналық жағынан кеңейтіп қана қоймай, тілдік қолданыста бұрыннан бар тіркестер арқылы дәуірлерді біріктіруге қызмет етіп тұр. Жалпы, мәтін кеңістігінде матасқан өнер түрлерінің мақсаты бір, ол – автордың ойын және кейіпкердің образын ашу.

Ата-баба рухына арнап құрбандық шалу қазақ халқының дәстүрлі мәдениетінде терең мағынаға ие салттардың бірі. Бұл дәстүр ата-баба рухын құрметтеу, олардың ізгі істерін еске алу және ұрпақтар арасындағы рухани байланысты нығайту мақсатында орындалады. Бұл салт ата-баба рухымен байланыс орнату үшін жасалады. Халық нанымында, ата-бабаның рухы ұрпағына қолдау көрсетіп, өмірінде жол ашып, қиындықтан қорғайды деп есептелген. Құрбандық шалу арқылы ұрпақтар бір-бірімен рухани байланыста екенін көрсетеді.

Ислам діні бойынша құрбандық шалу – Аллаға жақындаудың және сауап жинаудың жолы. Дегенмен, тек ата-бабаның рухына құрбандық шалу кейде діни тұрғыда екі ұшты қарастырылады. Шарифатта құрбандық шалу тек Алла Тағалаға арналады, ал ата-баба рухына дұға ету мен еске алу рұқсат етілген. Р. Отарбаевтың романында Құрақ қарттың Махамбеттің басын қазып алмас бұрын осы ата-баба дәстүрінен аттамай, алдымен Алланың жолына, сосын ата-баба рухына бағыштап мал шалып барып іске кірісуін келесі контекстен көруге болады: «Осы сөзге тоқтаған Құрақ қарт атарбасында байлаулы жатқан бір ісекті жетектеп әкелді. Қайраты қайтпаған екен, нән қойды көтеріп ұрып, төрт аяғын айқастырып байлады. Жел үрлеп, жаңбыр мен қар жеп тастаған жатаған төмпешіктің жанында басын құбылаға қаратып: - Алдымен Алланың жолына, содан соң Махамбет бабамның рухына бағыштадым. Құрбандығымды қабыл ала гөр, Жаратқан ием, - деп семіз ісекті шалып кеп жіберді» [4, 22-б.]. Қамшы – қазақ халқының мәдениеті мен дүниетанымында ерекше орын алады. Оның символикалық мәні бар, өйткені оны қазақ қасиет тұтқан. Қазіргі қазақ прозасында жиі кездесетін мотивтердің бірі. Қамшы қасиеті әртүрлі аспектілерде көрінеді. Алдымен, қамшы мал айдау, атқа мінгенде пайдалануға арналған құралдың бірі, ер адамның серігі. Қамшы қазақ қоғамында ер адамның еркіндігін, күшін, мәрттігін бейнеледі. Ол ер азаматтың намысын қорғайтын және оның мәртебесін көрсететін қазыналы құрал. Кейбір жағдайларда биліктің символы ретінде пайдаланылады. Билер мен батырлар үкім айту немесе дауды шешу кезінде қамшы ұстаған. Бұл олардың шешімінің салмақтылығын көрсеткен. Халық нанымдарында қамшының қасиетті күші бар деп сенген. Қамшы арқылы жамандықты, жын-шайтанды қууға болады деп есептеген. Қамшының сабын есікке іліп қою – үйді жамандықтан қорғаудың белгісі болған. Жарыс пен бәйгеде шабандоздың жеңіске жету құралы ретінде маңызға ие болған. Құдалықта құнды сыйлық етіп тартылған. Қасиетті ұғымға толы «Қамшы» мотиві романда былай беріледі:

«Әй, күшік, саған аманат! Түбі Махамбетті жоқтайтын ұрпақ туар. Сонда осы қамшыдан танып, көрсетерсің. Ғұмыр бойы ұмытпа! – деген. Қамшының терісі шірісе де тобылғы сабы міз бақпайды. Қасиетті ғой. Алдымен соны табайық» [4, 22-б.].

«Иә, пісімілла, менің қолым емес, ата-бабамның қолы деп бір шөкім топырақ алған. Үшеуі үш жақтан қатып қалған сазды қопсыта бастады. Жырта қарыс тереңдікке барғанда «Уа, аруақ, бар екенсің ғой» деп қария тобылғы сап қамшыны сопаң еткізіп суырып алсын. Төрт өрме тері бөз матадай үлбіреп тұр. Ұстаған жерден бырт-бырт үзіледі. Ал, сабы қып-қызыл қалпы. Міні құрымапты» [4, 22-б.]. Қазіргі таңда қамшы көбінесе ұлттық мәдениеттің символы ретінде қолданылады.

Қазақ халқының танымында тыйым сөздер де көп. Романда табалдырыққа қатысты тыйым сөздерді кездестіруге болады: «Табалдырықта кісі түрегеліп тұрмайды, Ноэль інім, - деп Қайып мейірлене қараған болды. – Қазақ екі жағдайда табалдырықта тұрып хабар айтқан. Бірі – жау шапты дегенде, екіншісі – кісі қазасын хабарлағанда» [4, 33-б.]. Аталған тыйымдар ежелден қазақтың тәрбиесіне еніп кетті.

Қазақ танымындағы тағы бір ұғым «Айдаһардың етіне жерік болу». Айдаһар қазақтың ауыз әдебиеті мен мифологиясында терең мағыналы, сирек кездесетін бейнелі образ. Мұндай бейнелердің түп-тамыры халықтың дүниетанымынан, мифологиясынан және символизмінен бастау алады. Қазақ мәдениетінде айдаһар құдыретті, қорқынышты, кейде қасиетті жаратылыс ретінде бейнеленген. Ол күш-қуаттың, биліктің, кейде жойқын табиғи күштердің символы саналған. Айдаһар көбінесе қол жетпес нәрсені немесе ерекше қазынаны күзететін мифологиялық бейне ретінде суреттеледі. Жерік болу – жүкті әйелдердің ерекше тағамды қалауына байланысты қалыптасқан ұғым. Ол физиологиялық қана емес, сонымен қатар рухани және мәдени маңызға ие. Жүкті әйелдің жерік асы болашақ баланың мінезі мен бойындағы қасиеттеріне әсер етеді деп сенген. Айдаһар еті – ерекше күш пен қуат беретін мифологиялық тағам ретінде қарастырылуы мүмкін. Айдаһар бейнесі көбінесе ертегілерде,

жырларда және эпостарда ерекше сынақ немесе кедергі ретінде көрсетіледі. Егер әйел айдаһардың етіне жерік болса, бұл оның баласының батыр, қайсар, ерекше қабілетке ие болатынының белгісі ретінде түсіндірілген. Халық арасында жеріктіктің ерекше сипаты баланың болашақ тағдырының ерекше болатынын меңзеген. Романда кейіпкердің ерекше өжет болуының да себебін автор анасының жеріктігіне сілтейді: «Жарықтық енеміз осы қызды босанарда неге жерік болғанын білесіздер ме? Ендеше айтайын. Айдаһардың етіне!» Енеміздің жеріктігі сондай, кекіріп, бақырып, кеттім-бардым деп айналасын бездірген. Ақыры атамыз шыдай алмай кертөбеліне ер салып, Ашақты жағалап, Қошалақтың қырын түгендеп, Ақжонасты айналып, соңында әйгілі Кенебай үңгіріне жеткен» [4, 100-б.].

Қазақ халқының дүниетанымы мен мәдениетінде маңызды орын алатын ұғымның бірі – аруақ. Бұл мотив қазақ әдебиеті, ауызша шығармашылық, мифология және халықтың рухани өмірінде ерекше көрініс тапқан. Аруақтар – өткен ата-бабалардың рухы және оларды құрметтеу арқылы халық өзінің рухани байланысын, бірлігін және мәдени тұтастығын нығайтқан. Аруаққа сенім қазақтың дүниетанымында терең тамыр жайған. Аруақтар тірілерге әсер ете алады, оларды қорғап, қолдап немесе реніш білдіре алады деп саналған. Бұл сенім халықтың өмір салтында бірнеше тұрғыда көрінеді: Аруақтар отбасы мен ұрпақты қорғаушы ретінде саналады. Белгілі батырлар, билер немесе әулие атанған адамдардың аруақтары ерекше құрметке ие болып, оларды зиярат ету дәстүрі пайда болған. Аруақтардың рухын риза қылу үшін құран оқу, ас беру, құрбандық шалу сияқты дәстүрлер орындалған. Қазақ эпосында батырлар өздерінің бабаларының аруағына сыйынып, рухани қолдау сұраған. Мысалы, «Қобыланды батыр», «Ер Тарғын», «Алпамыс батыр» жырларында бұл көріністер жиі орын алады. Кейбір аңыздарда аруақтар ерекше күшке ие болып, батырларды сынақтан өткізеді немесе дұрыс жол сілтейді. Зар заман әдебиеті дәуірінде де аруақ мотиві халықтың жоғалған мұрасын, құндылықтарын іздеумен байланыстырылады. Аруаққа арнап ас беру – қазақтың басты дәстүрлерінің бірі. Бұл арқылы халық ата-баба рухтарына құрмет көрсетіп, оларға ризашылық білдіреді. Бата берерде аруақтарды еске алып, олардың қолдауы тіленеді. Мұны батагөй қариялар жиі жасайды. Аруақтар жатқан жерге зиярат етіп, дұға оқу да халық арасында кең таралған. Аруақ мотиві халықтың ата-бабасымен рухани жақындығын, олардың тәжірибесін, даналығын және өмірлік қағидаларын ұрпақтан-ұрпаққа жеткізуге мүмкіндік береді. Аруаққа сыйыну арқылы халық бірлікке, ынтымаққа ұмтылып, ортақ рухани құндылықтарын сақтап келген. Романда Махамбеттің басы жоғалып, оны тапқан адамға қыруар қаржы төленетінін естігенде бірі құмалақ аштырып, бірі аруаққа сұрау салады: «Баяғы шалдар құмалақ салып, сүйінші түссе бесіктегі бала қуанғандай дейтін» [4, 135-б.]. «Тәте, - деді содан соң. – Аса қымбат нәрсені жоғалтыпсыз. Таба алмай торығып жүрсіз. Қазір көрейін. Содан төбеге қарап әлдекімдермен сыбырласты, ымдасты. Көзінің қарашығы мүлдем жоғалып кетеді екен. Аруақтармен сөйлесу оңай ма?» [4, 135-б.].

Аруақ мотиві бүгінгі күні де қазақ халқының мәдениетінде өзектілігін жоғалтқан жоқ. Ол әлі де ұлттық санада, әдет-ғұрыпта және салт-дәстүрде көрініс табады. Аруаққа құрмет көрсету, ата-бабаға арнап дұға ету сияқты дәстүрлер қазіргі заманда да жалғасын тауып келеді.

Аруақ мотиві – қазақтың рухани өміріндегі маңызды ұғым, ол халықтың мәдени тұтастығын, тарихи жадын және рухани бірлігін нығайтады. Аруақ мотиві арқылы ата-бабаның мұрасы сақталып, ұрпақтардың өзара байланысы бекемделеді. Бұл мотивтің әдебиеттегі, фольклордағы және дәстүрлі өмірдегі көрінісі қазақ халқының дүниетанымының ерекше қырларын ашып көрсетеді.

Р. Отарбаевтың драматургия жанрында, сондай-ақ шағын көлемді эпикалық жанрда өнімді жазылған туындылары көп. Көбіне тарихи тақырыптарға барып, тұлғалардың ғұмыры арқылы адамзатқа сұрақ қоя білді. «Бас» романында тарихи тұлғаның басын символ ретінде алып оқырманға үлкен ой тастайды.

Интермедиялдылық – бұл басқа өнер элементтерінің болуы ғана емес, сонымен қатар жазушының жаңа шындықты жасау тәсілі. Р. Отарбаевтың «Бас» романындағы әдеби баяндау драматургиялық экспрессиямен біріктіріледі, өйткені онда: диалогтың өткірлігі, әрекеттің шиеленісі және терең психологизм бар. Мұндай көркемдік құралдарды қолдану оқырманның сезімі мен эмоциясына әсер етіп, шығарманың кең ауқымын ашуға мүмкіндік береді. Одан басқа дәстүрлі мәдениетке жататын ұлттық таным-түсініктер түйісіп, барлығы бірігіп, романның сюжетін ашуға қызмет етіп тұр.

Қорытынды

Қазақ прозасындағы интермедиялдылық байланыс әдебиет пен басқа өнер түрлерінің өзара әрекеттесуін тереңірек түсінуге мүмкіндік береді. Бұл құбылыс жазушылардың шығармашылық дүниесінің әртүрлі өнер салаларымен үйлесімділігін, сол арқылы жаңа формада көрініс табатын мәдениеттің көпқырлылығын көрсетеді. Әдебиет, кино, музыка, бейнелеу өнері және басқа да салалардың бірігуі шығармашылық өрісті кеңейтеді, жаңа мазмұн мен түсініктерді қалыптастырады. Көркем шығарманың ішінен детальдарды анықтау арқылы жаңа формалар мен тәсілдерді ашуға көмектеседі. Бұл тақырыпты зерттеу қазақ әдебиетіндегі көркемдік тәсілдердің эволюциясын терең түсінуге және оны әлемдік контексте талдауға жол ашатыны анық. Интермедиялдылық – бұл шығармада басқа өнер элементтерінің болуы ғана емес, сонымен қатар жазушының шындықты жаңа тәсілдермен жасау амалы. Көркем мәтін интермедиялдылық қатынастарды қайтадан қалыптастыруға және кеңейтуге мүмкіндік беретін интерпретацияның жаңа әдістерімен байып, сыртқы символдық жүйелермен әрекеттеседі. Қорытындылай келе, интермедиялдылықтың басты концепциясының бірі – түрлі жанрдағы мәтіндердің мағыналарын түсіндіруге мүмкіндік беретін өнерлер арасындағы семиотикалық үйлесімділіктің болуы.

ПАЙДАЛАНЫЛҒАН ӘДЕБИЕТТЕР ТІЗІМІ

1. Ханзен-Леве О. Интермедияльность в русской культуре от символизма к авангарду. – М.: Издательский центр РГГУ, 2016. – 480 с.
2. Сәулембек Г.Р. Қазіргі прозадағы постмодернизм: монография. – Алматы: Дарын, 2023. – 199 б.
3. Алтыбаева С.М. Казахская проза периода независимости: традиция, новаторство, перспективы: монография. – Алматы: Абай атындағы ҚазҰПУ баспасы, 2009. – 352 с.
4. Отарбаев Р. Бас. – Алматы: BRK Press, 2019 – 200 б.
5. Әлімқұлов Т. Кертолғау. – Алматы: Өнер, 1998 – 192 б.
6. Самородов М.А. Интермедияльная поэтика прозы И.С. Тургенева, Л.Н. Толстого и А.П. Чехова в свете интерпретации их произведений с либреттистами: дис. ... канд. филол. наук. – М., 2015. – 135 с.
7. Шлемова Н.Н. Поэтика интермедияльности в малой прозе постсоветского зарубежья (на материале журнала «Даугава») // Филология и культура. – 2022. – №3 (69). – С. 188–194.
8. Әбдешүлы Қ. Әдебиет және өнер. – Алматы: Қазақ университеті, 2002. – 300 б.
9. Kruschwitz Jonathan. Interludes and Irony in the Ancestral Narrative: PhD thesis. – University of Sheffield, 2014. – 327 p.
10. Седых Э.В. К проблеме интермедияльности // Вестник Санкт-Петербургского университета. – 2008. – №3. – С. 210–213.
11. Антонова К.Н. Художественный мир прозы Д.Г. Лоренса в 1910-х годов: интермедияльный аспект: автореф. ... канд. филол. наук. – СПб., 2011. – 174 с.
12. Patrunjel I.F., López-Varela A. Literature and the study of intermediality: a book review article on new work by Grishakova and Ryan and Carvalho Homem // CLCWeb: Comparative Literature and Culture. – 2013. – Т. 15. – №1. <https://doi.org/10.7771/1481-4374.2086>

REFERENCES

1. Hanzen-Leve O. Intermedialnost v russkoi kulture ot simvolizma k avangardu [Intermediality in Russian culture from symbolism to avant-garde]. – M.: Izdatelskiy centr RGGU, 2016. – 480 s. [in Russian]
2. Saulembek G.R. Qazirgi prozadagy postmodernizm: monografia [Postmodernism in modern prose: monograph]. – Almaty: Daryn, 2023. – 199 b. [in Kazakh]
3. Altybaeva C.M. Kazahskaia proza perioda nezavisimosti: tradicia, novatorstvo, perspektivy: monografia [Kazakh prose of the period of independence: tradition, innovation, prospects. monograph]. – Almaty: Abai atyndagy QazUPU baspasy, 2009. – 352 s. [in Russian]
4. Otarmaev R. Bas [Head]. – Almaty: BRK Press, 2019 – 200 b. [in Kazakh]
5. Alimqulov T. Kertolgau [Kertolgau]. – Almaty: Oner, 1998 – 192 b. [in Kazakh]
6. Samorodov M.A. Intermedialnaia poetika prozy I.S. Turgeneva, L.N. Tolstogo i A.P. Chehova v svete interpretacii ih proizvedeniy s librettistami: dis. ... kand. filol. nauk [The intermediate poetics of the prose of I.S. Turgenev, L.N. Tolstoy and A.P. Chekhov in the light of the interpretation of their works with librettists: dis.]. – M., 2015. – 135 s. [in Russian]
7. Shlemova N.N. Poetika intermedialnosti v maloi proze postsovetskogo zarubezhia (na materiale zhurnala «Daugava») The poetics of intermediality in the small prose of the post-Soviet abroad (based on the material of the magazine “Daugava”) // Filologia i kultura. – 2022. – №3 (69). – S. 188–194. [in Russian]
8. Abdezuly Q. Adebiet zhane oner [Literature and art]. – Almaty: Qazaq universiteti, 2002. – 300 b. [in Kazakh]
9. Kruschwitz Jonathan. Interludes and Irony in the Ancestral Narrative: PhD thesis. – University of Sheffield, 2014. – 327 p.
10. Sedyh E.V. K probleme intermedialnosti [Towards the problem of intermediality] // Vestnik Sankt-Peterburgskogo universiteta. – 2008. – №3. – S. 210–213. [in Russian]
11. Antonova K.N. Hudozhestvennyi mir prozy D.G. Lorensa v 1910-h godov: intermedialnyi aspekt: avtoref. ... kand. filol. Nauk [The artistic world of D.G. Lawrence's prose in the 1910s: an intermediate aspect: abstract]. – SPb., 2011. – 174 s. [in Russian]
12. Patrunjel I.F., López-Varela A. Literature and the study of intermediality: a book review article on new work by Grishakova and Ryan and Carvalho Homem // CLCWeb: Comparative Literature and Culture. – 2013. – T. 15. – №1. <https://doi.org/10.7771/1481-4374.2086>

УДК 821.161.1-3; ГРНТИ 17.07.91
<https://doi.org/10.47526/2025-2/2664-0686.208>А.А. АЛТЫНБЕК *PhD докторант Казахского национального педагогического университета им. Абая
(Казахстан, г. Алматы), e-mail: akerke.altynbek@list.ru***ХУДОЖЕСТВЕННЫЕ ФОРМЫ ИЗОБРАЖЕНИЯ ПСИХОЛОГИЧЕСКОГО
ПОРТРЕТА ГЕРОЯ В РАССКАЗЕ И. ОДЕГОВА «ВЫВОДИТЕ ЧАНДЕРА»**

Аннотация. В статье впервые проанализированы особенности психологического портрета главного героя в произведении писателя из Казахстана Ильи Одегова «Выводите Чандера» (цикл рассказов «Пришельцы») с точки зрения хронотопа и деструктивной трансформации личности. В основе сюжета – скитания путешественника Артема в индийском городке и внутренние переживания персонажа.

Актуальность исследования обусловлена необходимостью изучения произведений представителей современной казахстанской литературы, а именно малой прозы Ильи Одегова, с помощью новейших методов анализа. В статье категоризируются представления ученых-литературоведов о портрете как способе создания характера, его типах и особенностях. В процессе изучения эмпирического материала было выявлено, что основными средствами моделирования психологического портрета героя в произведении И. Одегова являются пространственно-временные образы, психологические детали, а также репрезентация эмоций, чувств, переживаний и фиксация физических состояний персонажа, образ которого раскрывается в динамике. При этом отмечается сгущение временных образов. И. Одегов в большей степени сосредоточен на описании «сегодня», того момента, который стал роковым для Артема, а его прошлое и будущее обрисованы штрихами.

Эмоциональное состояние героя представлено достаточно ярко, показательно и включает переживания страха, стыда, волнения, болезненного ощущения безысходности, деструктивности выбранного направления. Показан путь духовной деградации главного героя, обусловленный выбором действий, не отвечающих реальным потребностям личности, что в итоге лишило его жизнь смысла, интенций дальнейшего развития и саморазвития. Рассказ И. Одегова «Выводите Чандера» характеризуется глубоким психологизмом, философской направленностью нарратива.

Ключевые слова: психологический портрет, психоанализ, художественная деталь, эмоциональное состояние, пространственно-временные образы, Илья Одегов.

А.А. Алтынбек

*Абай ат. қазақ ұлттық педагогикалық университетінің PhD докторанты
(Қазақстан, Алматы қ.), e-mail: akerke.altynbek@list.ru**** Цитируйте нас правильно:**

Алтынбек А. Художественные формы изображения психологического портрета героя в рассказе И. Одегова «Выводите Чандера» // *Ясауи университетінің хабаршысы*. – 2025. – №2 (136). – Б. 252–266. <https://doi.org/10.47526/2025-2/2664-0686.208>

***Cite us correctly:**

Altynbek A. Hudozhestvennyye formy izobrazhenia psihologicheskogo portreta geroia v rasskaze I. Odegova «Vyvodite Chandera» [Artistic Techniques for Depicting the Psychological Portrait of the Protagonist in I. Odegov's Short Story Lead Out Chander] // *Iasaui universitetinin habarshysy*. – 2025. – №2 (136). – В. 252–266. <https://doi.org/10.47526/2025-2/2664-0686.208>

Дата поступления статьи в редакцию 05.10.2024 / Дата принятия 30.06.2025

И. Одеговтың «Выводите Чандера» әңгімесіндегі кейіпкердің психологиялық портретін көркем бейнелеу формалары

Аңдатпа. Мақалада қазақстандық жазушы Илья Одеговтың «Выводите Чандера» («Пришельцы» әңгімелер циклі) шығармасындағы басты кейіпкердің психологиялық портретін бейнелеудің көркемдік құралдары алғаш рет хронотоп пен тұлғаның деструктивті трансформациясы тұрғысынан талданады. Сюжет Артем есімді саяхатшының Үндістан қаласындағы кезбелі өмірі мен кейіпкердің ішкі күйзелістері төңірегінде өрбиді.

Зерттеудің өзектілігі қазіргі қазақ әдебиеті өкілдерінің, атап айтқанда, Илья Одеговтың шағын прозасын жаңа талдау әдістері арқылы зерттеу қажеттілігімен негізделеді. Мақалада әдебиеттанушылардың портретті кейіпкерді сипаттау тәсілі, оның түрлері мен ерекшеліктері ретіндегі түсініктері жүйеленеді. Эмпирикалық материалды талдау барысында И. Одегов шығармасындағы кейіпкердің психологиялық портретін қалыптастырудың негізгі тәсілдері кеңістік-уақыттық бейнелер, психологиялық бөлшектер, эмоциялардың, сезімдердің, ішкі күйзелістердің көркем репрезентациясы, сондай-ақ кейіпкердің физикалық жағдайын динамикалық ашу болып табылатыны анықталды. Сонымен қатар, уақыт бейнелерінің қоюлануы байқалады.

И. Одегов кейіпкердің өткенін және болашағын тек шеткері сипаттап, «бүгінгі» сәтке, Артем үшін тағдырлы болған кезеңге көбірек назар аударады. Кейіпкердің эмоционалдық күйі айқын және мәнерлі сипатталып, қорқыныш, ұят, алаңдау, дәрменсіздік сезімдері мен таңдалған жолдың деструктивтілігінен туған ауыр психологиялық ахуал көрініс табады. Басты кейіпкердің рухани деградацияға ұшырауы оның жеке қажеттіліктеріне сәйкес келмейтін шешімдер қабылдауымен түсіндіріліп, соның салдарынан оның өмірі мәнінен, одан әрі дамуға деген ұмтылысынан айырылады.

И. Одеговтың «Выводите Чандера» әңгімесі терең психологиялық мазмұнымен, нарративінің философиялық бағыттылығымен ерекшеленеді.

Кілт сөздер: психологиялық портрет, психоанализ, көркемдік деталь, эмоционалдық күй, кеңістік-уақыттық бейнелер, Илья Одегов.

A.A. Altynbek

*PhD Doctoral Student of Abai Kazakh National Pedagogical University
(Kazakhstan, Almaty), e-mail: akerke.altynbek@list.ru*

Artistic Techniques for Depicting the Psychological Portrait of the Protagonist in I. Odegov's Short Story Lead Out Chander

Abstract. This article presents the first analysis of the artistic means used to construct the psychological portrait of the protagonist in the short story Lead Out Chander by Kazakhstani writer Ilya Odegov (from his short story cycle Aliens). The study examines this portrayal through the lens of chronotype and the destructive transformation of the personality. The plot follows the wanderings of a traveller named Artem in an Indian town and his internal emotional turmoil.

The relevance of the research lies in the need to explore contemporary Kazakhstani literature, particularly Ilya Odegov's short fiction, using the latest analytical methods. The article systematises scholars' perspectives on the portrait as a means of character creation, outlining its types and distinctive features. The analysis of empirical material has revealed that the primary techniques used to model the protagonist's psychological portrait in Odegov's work include spatial-temporal imagery, psychological details, emotional representation, and the fixation of the character's physical states, which unfold dynamically. A notable condensation of temporal images is observed.

Odegov focuses primarily on describing the “present” moment – one that proves fatal for Artem – while his past and future are only sketchily outlined. The protagonist’s emotional state is vividly and expressively portrayed, encompassing feelings of fear, shame, anxiety, a painful sense of despair, and the destructiveness of the chosen path. The narrative illustrates the protagonist’s spiritual degradation, driven by decisions that fail to align with his actual psychological needs, ultimately depriving his life of meaning, further development, and self-improvement.

Ilya Odegov’s *Lead Out Chander* is characterised by deep psychological insight and a philosophically driven narrative.

Keywords: psychological portrait, psychoanalysis, artistic detail, emotional state, spatial-temporal imagery, Ilya Odegov.

Введение

Антропоцентричная направленность литературы выражается в стремлении писателей отобразить глубину душевного мира человека. У каждого рода литературы имеются для этого свои возможности. Лирика использует экспрессивные средства для раскрытия чувств, эмоций; в драме важную роль играют монологи, мимика, жесты, пластичность игры актера. В эпосе психика персонажа раскрывается посредством внутренних монологов, психологического анализа или самоанализа, потока сознания, фиксирующего моменты душевных переживаний.

Психологизм – важная особенность литературы, которая позволяет исследовать человеческую душу, показать рефлексии героя, переживающего несовершенство окружающего мира. Он предусматривает изображение портрета персонажа, жестов, мимики, взаимоотношений с другими людьми, сюжетных коллизий.

Проблему художественного психологизма в своих работах рассматривали классики психологии художественного творчества (З. Фрейд «Психология масс и анализ человеческого Я», Л. Гинзбург «О психологической прозе») и такие ученые, как А. Потебня («Мысль и язык», «Эстетика и поэтика слова»), Г. Вязовский («Творческое мышление писателя»), один из основателей русской психоаналитической школы И. Ермаков («Психоанализ литературы. Пушкин, Гоголь, Достоевский»), Н. Гноевая («Художественный психологизм как объект литературоведческого исследования»), А. Есин («Психологизм русской классической литературы»), И. Лимборский («К глубинам человеческой души...»), И. Страхов («Психологический анализ в литературном творчестве»), В. Фащенко («В глубинах человеческого бытия. Этюды про психологизм литературы»), А. Иезуитов («Проблема психологизма в эстетике и литературе»), Э. Фромм («Душа человека. Ее способность к добру и злу»), Н. Зборовская («Психоанализ и литературоведение»), И. Михеева («Амбивалентность личности: Морально-психологический аспект») и др.

Психологизм рассматривают как систему средств и приемов, направленных на глубокое и детальное раскрытие внутреннего мира героев, их эмоционального состояния, черт характера, взглядов, мыслей, чувств, желаний. Такое изображение становится основным средством, с помощью которого познается характер героя. Особенность психологического портрета состоит в том, что он связан с психологизмом всего произведения как одним из способов передачи внутренней жизни персонажей.

Формы присутствия человека в художественном произведении многообразны. Это, во-первых, «образ автора», во-вторых, изображаемые писателем лица (персонажи) [1, с. 4]. Анализируя способы создания образов героев в литературном тексте, следует сказать, что в немалой степени они раскрываются посредством психологического портрета. Понятие «портрет» (от лат. *portrano* – извлекать наружу, обнаруживать) в общем виде определяется

как «изображение», «образ»; он «может фиксировать характерные для персонажа телодвижения и позы, жесты и мимику, выражения лица и глаз» [2, с. 218].

Портрет героя в произведении литературы может включать внешние и внутренние качества человека, которые проявляются явно либо становятся видимыми через те или иные внешние детали. Это придаёт изображению характерности, зрительной заметности и ясности, даёт возможность читателю «представить» героев произведения, воспринимать их как реальных людей [3, с. 45]. Портрет героя в современной литературе может состоять из различных художественных форм изображения. Среди них одни исследователи выделяют такие, как синтаксический портрет (изображает общий облик героя), ассимилированный портрет: а) эмоциональный; б) отражает только точку зрения героя [4], другие – «портрет-описание, портрет-сравнение, портрет-впечатление», а также характеристический и психологический [5].

Попытки анализа портрета персонажа начиная с XX века определили его многофункциональность, широту семантического поля и ассоциативно-семантических связей. Поэтому научные работы, касающиеся анализа функционирования литературного портрета героя в произведениях литературы, до сих пор остаются актуальными [6, с. 87].

Казахстанским исследователям принадлежат работы, посвящённые изучению этого вопроса. Например, М.К. Каирова рассматривает способы выражения эстетической оценки лица человека в казахском и русском языках [7, с. 147]; этот же исследователь в соавторстве с Е.Ю. Личман анализирует средства создания портрета в литературе и живописи Казахстана середины XX века, отмечая, что «портретный жанр находится на пересечении различных возможностей раскрытия сущности человека. В этом смысле художественный портрет – не только средство создания характеристики внешности человека, но и проявление национального культурного кода, которое требует более глубокого изучения» [8, с. 115].

В.В. Савельева отмечает, что портрет в литературе имеет дело с образом человека, возникающим в воображении читателя в процессе рецепции художественного текста, а также с автором как создателем антропоморфной реальности и читателем, воспринимающим её [9].

Отличительной характеристикой творчества русскоязычного писателя из Казахстана – лауреата многих литературных премий – Ильи Одегова является стремление к новаторству, инновациям, отсутствие догматичного следования каким-либо устоявшимся канонам, традициям, подходам. Особое место принадлежит его малой прозе, где писатель исследует внутренний мир персонажей посредством передачи их мыслей, эмоций, чувств, настроения, изображая героев в экстремальных жизненных условиях.

Важно подчеркнуть тот факт, что произведения И. Одегова неоднократно были объектом научного осмысления в казахстанском литературоведении. Обращение к сравнительному подходу способствует пониманию его творчества в перспективе региональной общности при сохранении творческого своеобразия и индивидуального стиля.

Отдельно следует отметить работы отечественных ученых, посвященные исследованию произведений И. Одегова в различных аспектах, в частности, психоаналитическом. Так, Л.В. Сафронова и Б.С. Байжигит в статье «Нарциссическое расстройство персонажей в произведениях Ильи Одегова» подмечают особенности прохождения инициации в рассказе И. Одегова «Пуруша» главным героем, воображающим себя индийским богом, из частей которого сотворен мир [10]. А.А. Джундубаева и Ж.Б. Аскарбай в работе «Поэтика пространства в рассказе И. Одегова «Тимур и его лето» через поэтику художественного пространства выходят на мотив инициации в рассказе [11, с. 42–46]. Литературный критик Н. Александров утверждает, что «пишет Одегов вполне традиционно, в стилистике, которую можно было бы отнести к бытовой реалистической прозе. Небольшие зарисовки, фрагменты существования, картинки из жизни, впечатления, оформленные в рассказы (в том числе и впечатления, связанные с пребыванием в Индии)». Определяя эмоциональную доминанту

малой прозы алматинского писателя, он высказывает такое предположение: «первое, что приходит в голову, – это «подростковость», ювенальность» [12]. Ю. Володарский отмечает, что «герои рассказов Одегова нередко оказываются на грани дозволенного, на меже пристойного, и порой позволяют себе эту грань-межу переступить <...> В таких сюжетах есть элемент откровенного эпатажа, <...> brutальные истории выявляют подноготную сущность персонажей, делают явными тайные свойства их натуры» [13].

Цель настоящего исследования – детально проанализировать используемые автором художественные формы изображения психологического портрета героя на материале рассказа Ильи Одегова «Выводите Чандера» из цикла «Пришельцы».

Объектом исследования является психологический портрет героя в малой прозе Казахстана, а предметом – художественные средства его создания в рассказе «Выводите Чандера» (хронотоп, воспоминания персонажа, передача его эмоций и физического состояния, психологические детали, колоративная лексика и др.).

Исследование психологического портрета именно в малой прозе Казахстана является очень важным в контексте современного литературоведения, о чем свидетельствуют работы Л. Сафроновой и др. [10; 18; 22; 23; 24; 25].

Новизна нашего исследования состоит в постановке конкретных проблем и определяется полученными результатами. Анализ рассказа Ильи Одегова в аспекте психологизма направлен на осмысление ценностных ориентаций его героев, мировоззренческих позиций автора; средств, приёмов раскрытия внутреннего мира героев, психического состояния личности при её столкновении с реалиями внешнего мира; в определении творческой индивидуальности писателя, в сопоставлении с произведениями других современных казахстанских писателей.

Актуальность исследования психологического портрета и форм его художественного выражения в произведении И. Одегова обусловлена необходимостью рассмотрения новых явлений в литературе Казахстана, а именно в малой прозе как одном из ведущих жанров современной литературы, с помощью новейших методов анализа. Вышеизложенное позволяет предположить, что данная работа имеет научную новизну и практическую значимость для казахстанского литературоведения.

Рассмотрим детально некоторые поэтикальные особенности текста, а именно функции хронотопа и его влияние на динамику внутренней жизни героя, функциональность психологических деталей и семантику цвета в рассказе «Выводите Чандера».

Методы исследования и материалы

Основным материалом исследования являются формы изображения психологического портрета персонажа в произведении Ильи Одегова «Выводите Чандера» из цикла его рассказов «Пришельцы». Выбор обусловлен тем, что малые эпические жанры наиболее разнообразно представлены в русскоязычной прозе Казахстана, ярким представителем которой является алматинский писатель, переводчик, в прошлом поэт и рок-музыкант Илья Одегов, автор романов, повестей, рассказов («Звук, с которым встает Солнце», «Без двух один», «Надежда кроется в обмане», «Чужая жизнь», «Побеги», «Любая любовь», «Тимур и его лето», «Снег в паутине» и др.).

В ходе исследования использовались такие общенаучные методы, как анализ, синтез, обобщение, абстрагирование, конкретизация, аналогия. Они позволили детально проанализировать текст рассказа И. Одегова «Выводите Чандера» с точки зрения психологизма. Среди специальных филологических методов были использованы: описательный, структурный, системный, антропологический, мифопоэтический.

Описательный метод традиционен для филологического анализа текста, он позволил зафиксировать предметы, явления, мотивы, которыми И. Одегов иллюстрирует свое

писательское мастерство в раскрытии психологического портрета героев. Структурный метод помог конкретизировать важные композиционные элементы в тексте произведения, в частности, художественное пространство, системный – выделить изобразительно-выразительные средства внешнего и внутреннего психологизма для определения особенностей авторского стиля И. Одегова. Антропологический метод дал возможность интерпретировать образы персонажей через анализ их номинаций, портретных деталей, речи; психоаналитический – выявить архетипические элементы пути в истории героя и соотнести персонажей рассказа с образами-архетипами; мифопоэтический подход позволил осознать значение мифологических и фольклорных символов в произведении.

Таким образом, в работе применяется комплексный подход к исследованию художественного произведения, элементы целостного анализа литературного текста.

Результаты и обсуждение

Философское осмысление поиска своего пути – тема рассказа «Выводите Чандера» Ильи Одегова, известного казахстанского прозаика, а ещё – поэта, драматурга, композитора, переводчика с казахского, английского, испанского и шведского языков, проза которого публиковалась в литературных журналах США и Европы. Главная тема большинства его рассказов, по определению Н. Александрова, – «странная, сладкая, мучительная сила, пробуждающаяся в человеке», которой он «ещё не умеет управлять, которая, напротив, сама как будто помимо его воли и сознания, подчиняет себе. Иными словами, это рассказы подростковые по мироощущению, по странной нервозности, овладевающей героями» [12].

Создавая литературное произведение, писатель заранее формирует у себя в воображении мысль, что «автор не может быть отделён от своего художественного персонажа, поскольку является его неотъемлемой частью» [13]. В интервью Зауре Батаевой Илья Одегов признавался, что за каждым фактом в его рассказах «обязательно есть чья-то личная история, история человека такого же, как ты сам. Я старался создать именно сегодняшние образы, <...> написать о нашей сегодняшней жизни, о настроениях людей, о том, что я вижу каждый день» [14]. На упреки в депрессивности отвечает, что, с одной стороны, жизнь у нас такая, а с другой – автор уверен, что это не отпугнёт читателя.

В основе сюжета рассказа И. Одегова «Выводите Чандера» – путь и переживания главного героя Артема, заблудившегося в индийском городке в процессе поиска наркотического вещества. Анализируя выбор страны, в которой разворачивается действие, автор признавался: «Я люблю путешествовать <...> Долгое время жил в Непале, путешествовал по Китаю, Тибету, Индии, Индонезии <...> И многие путевые впечатления потом отражаются в моих рассказах» [15]. Туда писатель ездил «за очищением», для эзотерических и оздоровительных практик. И отметил факторы, малопривычные для человека, не живущего в местных условиях: еда другая, всё, что ты видишь вокруг и слышишь. По определению прозаика, это «удар по всем органам чувств, по мозгу и по внутренностям. И от того, что попадаешь в такую систему отсчёта, всё внутри меняется. Все установки <...> вдруг начинают разрушаться <...> Люди, которые совершенно по-другому на всё смотрят. С одной стороны, там центр тибетского буддизма. И в то же время там живут наркобароны, держащие весь мир в своей сети» [16]. Именно стремление к запрещённым удовольствиям осознаётся героем его рассказа как деструктивная сила, которую невозможно контролировать разумом.

Подобная проблематика нашла своё отображение и в рассказе «Анужка хочет есть», где индийский мальчик, чтобы спасти болящую сестру от голода и принести ей молока, вынужден торговать гашишем; он то молится в храме Ганешу, то спонтанно решается на убийство. Реалии жизни небогатого бродяги-путешественника в экзотической стране (жизнь в бунгало на берегу океана, джунгли, гигантские улитки и змеи) являются фоном событий в

рассказе «Ловушка». Иван, испугавшись змеи в своём доме, обращается за помощью к хозяину кафе, но получает отказ. Пессимистичность финала напоминает рассказ «Выводите Чандера»: главный герой тонет в океане, не найдя в кризисной ситуации поддержки людей, хотя предпринимателю-корейцу это ничего не стоило. Столкновение героев с разным миропониманием, важность психологических деталей, философичность являются доминирующими в цикле рассказов «Пришельцы».

В произведении И. Одегова «Выводите Чандера» изображён криминальный мир – торговля наркотиками и их употребление. С первых строк заметно желание автора эпатировать читателя, заявляя о проблеме подростковой проституции как об обыденном для героев рассказа явлении (иностранному путешественнику себя предлагает «цыганёнок», имя которого даже не названо). Суффикс -ок указывает на юный возраст персонажа или особенности фигуры (тщедушное телосложение). Интимные отношения показаны как рыночно ориентированный процесс без каких-либо моральных норм. Этот порочный круг затягивает и обескураживает Артема, который «даже не сразу нашёлся, что ответить» [17].

В своих произведениях алматинский прозаик часто сопоставляет разные миры. Его прозаические циклы «Чужая жизнь», «Пришельцы» – о столкновении менталитетов, о людях, оказывающихся в чуждом им пространстве. Внутриличностную оппозицию можно определить как *свой* среди *других* и *другой* среди *своих*. При помощи речевых и запаховых деталей автор передаёт местный колорит: женщины в сари «стирали разноцветное бельё в реке. Неподалёку, присев на корточки, справлял нужду старик» [17] – создаётся противоречивая для восприятия славянина картина, но такая естественная для индуса. «На узких улицах люди с удивлением оглядывали Артема» [17], одна женщина даже пощупала воротник его рубашки – реакция на иностранца, который является для индусов экзотикой. «По мосту шли коровы», «пахло навозом и благовониями» [17] – Артема удивляет контраст запахов, мало сочетающихся между собой, скорее взаимоисключающих друг друга, которые, как правило, должны встречаться в разных местах.

Важную роль в рассказе играет взаимосвязь временных и пространственных категорий, с помощью которых определяется и «образ человека в литературе» (термин М. Бахтина из статьи «Формы времени и хронотопа в романе»). Проанализируем время и художественное пространство в произведении, показывая их функциональное значение как средство раскрытия психологического портрета героя.

В центре повествования – путешествие главного героя Артема по трущобам индийского городка. Автор точно указывает время: «Гашиш он искал <...> уже третий день» [17], поскольку оно является важным для героя. Цыганёнок говорит, что за наркотиком нужно идти на ту сторону реки – гидроним воспринимается как граница между обычным и криминальным миром, где господствуют совсем другие законы, и что запрещено здесь (при упоминании о цене подросток испуганно озирается), разрешено там.

В сознании Артема противопоставляются локус пляжа, где «торговцев было много», и «материк», т.е. акцентируется большой масштаб пространства, что говорит о потерянности героя в этом городе после трёх дней безуспешных поисков. Путешественник шёл, «стараясь запомнить дорогу, но эти трущобные улочки были так похожи одна на другую, что очень скоро он совсем *потерялся*» [17] – так обозначено состояние героя.

Основным в произведении является мотив поиска, который предопределяет дальнейшую судьбу Артема, утрату им чёткого видения своего будущего. И. Одегов подчёркивает, что главный герой сбился с пути не просто в пространстве индийского города, а и в собственной жизни. Многочисленные проулки, набережная, узкий мост, бесконечные трущобы дезориентируют персонажа: Артем начал *волноваться* [17] – акцентировано психическое состояние персонажа как реакция на ситуативные переживания, его самооценка. Эмоции героя выражают антипатическое отношение к событиям: «Я дальше не пойду»

[17], – заявляет он. Эти слова демонстрируют отказ от поставленной цели ввиду её призрачности, не первостепенной важности и сложности достижения. Главный герой проявляет нерешительность, смешанную с усталостью, останавливается и отказывается от пути: «Я подожду здесь, <...> а ты сбегай и принеси мне гашиш сюда» [17].

«Цыганёнок в отчаянии замотал головой, потянул Артема за рукав и показал раскрытую пятерню» [17], что символизировала «пять минут» – оставшееся для пути время. По его реакции читатель понимает, что тот должен «доставить» продавцам наркотиков клиента.

Отметим, что мотив пути, путешествия – один из архетипических в литературе и наиболее значимый в казахстанской литературе и лингвокультуре. Как полагают исследователи, «для казахской культуры фактор путешествий был исконным и определяющим мировоззрение кочевников. Для казаха путешествие притягательно в силу движения не только физического, но и, в первую очередь, духовного постижения чего-то нового» [19, с. 45].

Автор обращается к традиционному символу казахской лингвокультуры для раскрытия психологического портрета главного героя. Если путь, путешествие становится для казаха источником самопознания, духовного самосовершенствования, то путь одеговского героя приводит его к духовному опустошению, к концу, осознанию конечности бытия и невозможности дальнейшего духовного роста.

События в рассказе развиваются во временной последовательности. Герой изображён в конкретной ситуации пребывания в индийском городе, движимый желанием приобрести гашиш. Вместе с тем его путь прочитывается как символичное движение к своей цели. Только цель эта не является созидательной, великой, благородной, не есть путём к успеху или развитию. Он сам, добровольно, выбрал идею саморазрушения, зависимость от наркотика, и ему сложно отказаться от этого, изменить траекторию своей жизни.

Исследователи отмечают, что на переосмысление содержания традиционного символа пути может оказывать влияние как постмодернистская этика, стремление Одегова к экспериментам, новаторству, так и то, что в прозе казахстанского писателя «естественным образом переплетаются фрагменты двух национальных картин мира, действуют и взаимодействуют русские и казахи, описываются быт, нравы, традиции, культура, менталитет этих народов» [20, с. 68].

Автор рассказа «Выводите Чандера» не даёт детальных описаний внешности или биографии главного героя. До конца произведения остаётся неизвестным ни точный возраст Артема, ни особенности его внешности, ни место рождения. И. Одегов избегает детально описывать прошлое персонажа, сосредоточившись на изображённом в произведении моменте. Образ Артема подан не статично, а в динамике, и раскрывается он по мере развёртывания наррации, то есть речь идёт о психодинамическом портрете [21].

Для его раскрытия писатель прибегает к репрезентации эмоциональных состояний, чувств Артема, подчёркивает, что осознание ошибочности выбранного пути, страх перед неизвестным вызывают у героя волнение, тревогу. То есть даже в той ситуации, когда человек выбирает заведомо деструктивную цель, он не может не осознавать ошибочности, губительности совершённого выбора. «Артему захотелось поскорее отсюда уйти, убежать со всех ног» [17] – автор передаёт испуг, страх как состояние героя, связанное с ещё не реализованным физическим действием.

Амбивалентность отчётливо проявляется в контрастах внутренних состояний: «Но почему-то ему стало стыдно перед цыганёнком, стыдно бежать, показать свою трусость. Когда они подошли ближе к кострам, цыганёнок вдруг издал странный вопль, от которого у Артема всё внутри скрутило до тошноты» – передано физическое ощущение персонажа как реакция на неожиданный звук.

«И тут же, то ли от *страха*, то ли от налетевшего ночного холодного ветра, его начала *бить крупная дрожь*» [17] – снова фиксируется физическое состояние, но более сильное и неприятное для героя, которое усиливается до предела: «Он остановился, *испугавшись*, что *упадет*» [17].

Герой будто замирает: «Артем *не шевелился*, но не от *страха*, а, словно *впав в оцепенение*. Как *загипнотизированный*, он не отводил взгляд от пальцев цыгана, набивающего трубку, не совсем веря в реальность происходящего» [17].

Путешественник в экстремальной обстановке, среди незнакомых людей теряет связь с реальностью, пребывая в состоянии, похожем на гипноз, при отсутствии возможности и желания что-либо совершить, куда-то двигаться, что-то делать.

Но дорога, обусловленная выбранной целью, персонажем уже пройдена, момент «страха и трепета», сильного напряжения всех сил, стыда как следствие предосудительности поступков, прошёл, Артём успокаивается, пытается вернуться к себе прошлому, к тому моменту, когда ложные ценности не повели его по губительному пути. «Оказавшись в одиночестве, Артём подумал, что при своей любви к путешествиям он всё же ещё больше любит возвращаться домой, любит знать, что есть место, которое не сдвинется, не изменится, в котором стоят на своих полках его личные вещи, и можно пойти на кухню, налить в любимую чашку зелёного чая» [17], увидеть берёзку за окном и знакомых людей, занятых будничными делами.

Сиюминутное воспоминание главного героя служит для моментального отображения его внутреннего состояния. Так он на мгновение отвлётся от пугающих мыслей, страха, эмоционального дискомфорта, возникших при встрече с представителями цыганского табора, торгующими наркотиком. Экстремальная ситуация, в которой оказывается герой на окраине индийского городка (ведь незнакомцы могли и убить незадачливого путешественника – искателя запрещённых развлечений), пространственно-временные образы способствуют передаче интенсивности протекания экзистенциального процесса или передают заторможенность его мышления.

В воспоминаниях героя акцентированы пейзажные детали как символ родины и противопоставление *своего* мира, с хорошо знакомыми людьми – и *чужой* непонятной Индии, и цыганского табора. Приведённая цитата позволяет раскрыть образ Артёма в динамике, показать его прежнего, любящего свой дом как символ стабильности, защиты от окружающего мира [11, с. 43]. При этом любовь к собственному дому – к своему, личному пространству – сопрягается у героя с любовью путешествовать, познавать что-то новое. Любой путь человека, являющийся частью его большого жизненного пути, традиционно воспринимается казахами как способ познания мира и самого себя, развития и саморазвития, духовного и нравственного совершенствования. Однако он может стать средством личностного развития исключительно при условии высокой созидательной цели.

Причины путешествия Артема в Индию не известны, но можно предположить, что оно было инициировано ради духовного саморазвития. Однако И. Одегов детально осмысливает путь превращения молодого человека в законченного наркомана (путь падения и деградации), его зависимость от употребления психотропных веществ, что уничтожает героя морально и, как понимает читатель в финале произведения, физически. Состояние страха, внутреннего и внешнего дискомфорта героя раскрывается через детали. Хотя цена за гашиш у цыган «была высокой, но торговаться что-то не хотелось» [17] – путешественник боится, понимая, что он находится один ночью среди чужих людей. В цыганском таборе ему довелось почувствовать и грубую физическую силу – «ощутимый толчок в бок», и бесцеремонность обращения: «бородач пихнул его в живот, отчего Артем не удержал равновесие и с размаху сел обратно на камень, больно ударившись копчиком» [17]. Автор передаёт физические ощущения персонажа. Показательна и противоположность желаний:

цыганам хотелось «раскурить вместе», а Артему – поскорее уйти от такой компании. Ощущение опасности, невозможности противостоять усиливается посредством художественных деталей: бородач протянул ему «кусоч гашиша размером с большой палец ноги» [17]. Это сравнение вызывает чувство брезгливости, ассоциируется с чем-то грязным, что подчеркнуто колоративом и деталью обоняния: «Гашиш был твердый и почти *чёрный*, но, пока Артём вертел его, разогрелся и стал мягче, жирнее, *ароматнее*» [17], что передает эмоциональное состояние персонажа и обостренное восприятие им окружающего мира. Трубка с наркотиком «была тяжелой и горячей» – вещественная деталь раскрывает физические ощущения главного героя, его усталость и истощение в пути. Внешность старика по имени Чандер также вызывает у читателя и героя некоторое отвращение: «Всё его лицо было покрыто струпьями и родимыми пятнами» [17]. Поведение старого цыгана и портретные детали раскрывают образ наркомана со стажем: «Старик не торопился затягиваться. Он прикрыл глаза и сжал трубку в сухих морщинистых ладошках <...> и тонкие струйки дыма поднимались, словно опутывая лицо старика паутиной» [17]. Автор показывает, как под действием наркотического вещества у главного героя искажается восприятие реальности: цыгане стали казаться ему «маленькими, просто крохотными, будто лягушата <...> Топнешь, они и врассыпную» [17] – наркотик добавил ему ощущение своей силы. «Артем представил и рассмеялся. Смех получился хриплый и какой-то скачущий, будто упавшая на камень горошина» [17] – это сравнение передает неуравновешенное, нервное состояние Артема. «Почему-то открыл рот» (физическое действие), он слышал, как «уже не одна, не две, а словно целый мешок звонких горошин опрокинули на пол, и они все рассыпались и подскакивали» [17] – персонаж переживает галлюцинации.

Подмена истинных целей ложными лишает Артема и смысла жизни, и жизни как таковой, которая незаметно пролетает мимо: «Но звезды не становились ближе <...> пока, наконец, Артем не увидел, что это и не звезды вовсе, а просто тлеющий уголек в трубке, зажатой в его сухих сморщенных руках» [17]. В этом описании автор совмещает два пространства: верхнее – небесное, космическое и нижнее – земное, обыденное. Верхнее пространство, как правило, связано с будущим, с перспективой, с надеждой; нижнее – с настоящим или прошлым, с реальным и имеющимся на данный момент. Переход от верхнего к нижнему иллюстрирует в этом фрагменте потерю героем надежды на будущее, отсутствие перспективы, развития, а тлеющий уголек символически означает истлевшую жизнь Артема. Ночь – время окончания пути героя в рассказе И. Одегова. Читателю остается только догадываться о финале истории: не обокрали ли в цыганском таборе путешественника, остался ли он жив или этот наркотический ритуал стал последним в его жизни? И если в начале произведения перед нами – молодой человек, любящий дом и путешествия, то в конце – старик со сморщенными сухими руками, у которого все уже позади. Краткими штрихами автор обрисовал жизненный путь главного героя, уделяя приоритетное внимание не прошлому и будущему, а описанию путешествия, которое длится от дня до ночи, ставшего роковым для Артема и лишившего его будущего. Автор намеренно сгущает пространственно-временные образы: время сжимается до одного дня, психологический портрет главного героя раскрывается в динамике, его прошлое и будущее обрисованы штрихами; пространство представлено описанием нескольких улиц города, трущоб, моста, реки. Упоминание трущоб является, по мнению исследователей, средством отражения проблемной ситуации, в которой оказался герой [11, с. 43]. Испытывает ли он чувство вины, раскаяния от осознания того, какой способ жизни ведет? Читатель рассказа приходит к выводу, что, наверное, нет.

Подводя итоги данного раздела исследования, можно сделать следующие выводы:

1. Ведущая роль в процессе раскрытия психологического портрета главного героя принадлежит прямому называнию его эмоциональных состояний, чувств, переживаний,

психологических деталей, а также описанию пространственно-временных образов.

2. Говоря о пространственно-временных категориях произведения, следует подчеркнуть, что писатель обращается к одному из ведущих мотивов казахской лингвокультуры – мотиву пути, путешествия, который имеет высокую значимость в сознании кочевых народов. Однако если традиционно путь для казаха – это способ выжить, путь развития и саморазвития, познания себя и мира, то у героя Одегова путешествие становится путем к нравственному падению, деградации личности. Человек утрачивает индивидуальную, социальную и национальную идентичность, переживает дезориентацию в жизненных реалиях. Причина кроется в цели, ради которой было инициировано путешествие – это поиск наркотика. В рассказе автор акцентирует идею, что такая губительная цель не только не оправдывает средства, но и может привести к полной утрате смысла жизни героем. Важно подчеркнуть, что цель путешествия Артема в Индию автором не сообщается, но можно предположить, что оно предпринималось для духовного саморазвития, однако, преодолевая путь, Артем не проявил силы воли, настойчивости, не сумел приложить усилия, чтобы следовать к высокой цели самопознания, самосовершенствования.

3. Илья Одегов в своем рассказе прибегает к переосмыслению пространственно-временных категорий. С одной стороны, он изображает раскрытие психологического портрета в динамике, с другой – он сжимает время до одного дня, а прошлое и будущее прописывает штрихами. Несмотря на обращение к мотиву путешествия, пространство произведения представлено несколькими трущобами индийского города, узкими улочками, что усиливает ощущение потерянности заблудшей человеческой души.

Ограничения исследования

Первым ограничением в статье является методологическое, а именно недостаточное количество предварительных исследований относительно средств выражения психологизма в творчестве И. Одегова. Авторы научных статей обращали внимание в большинстве случаев на проблемно-тематические и стилевые аспекты прозы популярного писателя. В исследовательском фокусе проблема психологизма в творчестве И. Одегова представлена недостаточно. Вторым и не менее важным ограничением, на наш взгляд, выступают определенные социокультурные запреты, этические аспекты наркомании, детской проституции, художественно отображенные в произведении «Выводите Чандера». Третье ограничение имеет предметно-смысловое наполнение. Это отсутствие признаков плагиата и заимствований в виде копирования собственных публикаций.

Заключение

В статье впервые проанализированы художественные средства психологического портрета героя в произведении современного казахстанского писателя И. Одегова «Выводите Чандера» (из цикла рассказов «Пришельцы») с точки зрения хронотопа и деструктивной трансформации личности. В основе сюжета – путь и переживания главного героя Артема, оказавшегося в индийском городке, что воспринимается как выбор своего жизненного пути. Необходимо отметить, что психологический портрет одеговского героя изображен в динамике, однако характер смыслового раскрытия образа существенно отличается от привычного, реалистичного: прошлое размыто, представлено косвенно, будущего нет вовсе, основное внимание автора уделяется настоящему, мотиву путешествия, дороге Артема по улицам индийского города. Это перемещение занимает менее одного дня, но именно оно лишает героя будущего. Произведение Ильи Одегова «Выводите Чандера» отличается глубоким философским подтекстом. Писатель показывает, как неправильные жизненные цели, ценности, не отвечающие реальным потребностям личности, лишают ее поиски смысла, приводят к выбору губительного, деструктивного пути. В понимании сущности человека казахстанский автор сближается с писателями-гуманистами,

осмысливает влияние внешних факторов на выбор личности, на ее развитие или, наоборот, нравственную и моральную деградацию. В своем рассказе И. Одегов раскрыл амбивалентность чувств главного героя, проблему поиска жизненного пути, показал отсутствие действенных усилий со стороны персонажа, чтобы изменить жизнь к лучшему, наполнить ее иным смыслом. Позиция автора, на наш взгляд, – это, прежде всего, принятие сознательно выбранного пути потерянной человеческой души. При этом ответственность с человека за осуществление им личного выбора писатель не снимает, хотя выраженная авторская позитивная или негативная оценочность отсутствует. Читателю дается право самому определить сущность героя и свое отношение к нему.

Перспективы дальнейших исследований

Малая проза представляет заинтересованность И. Одегова внутренним миром человека в ситуациях экзистенциального (личностного) выбора между духовным и телесным. Автор обращает особое внимание на такие проявления животного начала в поведении героев, как сексуальное желание, голод, инстинкт самосохранения и неосознанное стремление к деструктивным действиям. В своих произведениях писатель поднимает острые социальные проблемы, оставляя вынесение оценочных суждений читателю. В цикле его рассказов «Пришельцы» – это вопросы подростковой проституции («Выводите Чандера»), торговли и употребления наркотических веществ («Анушка хочет есть»), человеческой подлости («Пришелец и космонавты»), равнодушия («Ловушка») и др. Акцентируется авторская идея, что человек амбивалентен, в нем есть и глубины ада, и стремление к свету. Чтобы чаша весов склонилась в определенную сторону, проявились темные или светлые черты человеческой природы, достаточно малейшей детали, одного шага или незначительного события, которое влияет на поступок, поведение героя. Персонажи рассказов И. Одегова глубоко сосредоточены на своих чувствах, познают мир, часто остро переживая его несовершенство, поэтому дальнейшее исследование форм изображения психологического портрета героев является актуальным.

Творчество казахстанского писателя и литературного переводчика И. Одегова сложно однозначно отнести к той или иной сложившейся литературной традиции. Сам автор неоднократно подчеркивал, что ему нравится экспериментировать, привносить в собственные тексты как нечто новое, так и традиционное, сохраняющее свою важность и значимость. Перспективным, на наш взгляд, может стать сравнительный анализ поэтики рассказов И. Одегова из цикла «Пришельцы» с другими произведениями автора (например, детализация художественного пространства, окружающего героев, в повести с открытым финалом «Овца»), а также их сопоставление в контексте произведений современных представителей казахстанской прозы. Так, тема детской/подростковой инициации в его рассказах, оппозиции *другого* среди *своих* и *своего* среди *других* отзывается и в цикле «Долгие жизни в самане» В. Муратханова. Произведения авторов близки и стремлением к осмыслению разных этнокультур, особенностей взаимодействия людей в полиэтничном и мультикультурном мире. Тема инициации, столкновение персонажей с ранее не ведомыми чувствами, что требует от них новых моделей поведения, раскрывается в произведении И. Одегова «Пришелец и космонавты» и «Воскресном рассказе» Леонида Андреева. Герои колеблются между животным и разумным началами, но побеждает темная сторона человеческой сущности. Мотив пути как один из архетипических в литературе, имеющий место в рассказе «Выводите Чандера» И. Одегова, сопоставим с повестью Ю. Серебрянского «Destination. Дорожная пастораль», где главный герой – путешественник, наблюдатель за потоком жизни, пытающийся разглядеть за внешней мишурой судьбы людей. Это своего рода книга странствий – такое же определение можно применить и ко многим произведениям И. Одегова. Полученными результатами заявленная проблематика не

исчерпывается, работа в данном направлении должна быть продолжена. Представляется целесообразным обратиться к изучению особенностей моделирования психологического портрета в иных произведениях И. Одегова.

СПИСОК ИСПОЛЬЗОВАННОЙ ЛИТЕРАТУРЫ

1. Мартянова С.А. Персонаж в художественной литературе: учеб. пособие. – Владимир: ВлГУ, 2014. – 83 с.
2. Хализев В.Е. Теория литературы: учебник. 4-е изд., испр. и доп. – М.: Высшая школа, 2004. – 405 с.
3. Khudoyberganova N. Portrait description as a means of author's linguistic personality in literary text // *Мировая наука*. – 2020. – №4 (37). – С. 45–50.
4. Страхов И.В. Методика психологического анализа характеров в художественном произведении: психологический анализ портретов-характеров в романе Л.Н. Толстого «Война и мир»: учеб. пособие. – Саратов: Сарат. пед. ин-т, 1977. – 84 с.
5. Есин А.Б. Принципы и приемы анализа литературного произведения: учеб. пособие. – 2-е изд., испр. – М.: Флинта, Наука, 1999. – 246 с.
6. Шинкевич О.Н. Портрет-описание как один из основных художественных приемов изображения литературного героя (на примере ранних повестей А.И. Куприна) // *Ученые записки Крымского федерального университета имени В.И. Вернадского. Филологические науки*. – 2017. – Т. 3 (69), №3. – С. 83–97.
7. Каирова М. Способы выражения эстетической оценки лица человека в русском и казахском языках // *Вестник Евразийского национального университета имени Л.Н. Гумилёва*. – 2015. – №3 (106). – С. 144–149.
8. Личман Е., Каирова М. Художественные средства создания портрета в литературе и живописи Казахстана середины XX в. // *Вестник Евразийского национального университета имени Л.Н. Гумилёва. Серия Филология*. – 2022. – №141 (4). – С. 106–118. <https://doi.org/10.32523/2616-678X-2022-141-4-106-118>
9. Художественная антропология и творчество писателя: учебник для гуманитарных фак-тов / под ред. В.В. Савельевой, Л.И. Абдуллиной. – Усть-Каменогорск; Алматы: ТОО «Рестит», 2007. – 410 с.
10. Safronova L., Bayzhigit B. Narcistična motnja likov v prozi Ilje Odegova // *Slavistična revija*. – 2023. – Vol. 71, – №1. – P. 29–42. <https://doi.org/10.57589/srl.v71i1.4032>.
11. Джундубаева А.А., Аскарбай Ж.Б. Художественное пространство в рассказе И. Одегова «Анушка хочет есть» // *Classical and Contemporary Literature: Continuity and Prospects of Updating. Materials of the IV International Scientific Conference on November 7–8, 2019*. – Prague: Vědecko vydavatelské centrum «Sociosféra-CZ», 2019. – P. 42–46.
12. Александров Н. Тимур и его лето: рассказы и повесть: Илья Одегов. [Электронный ресурс]. URL: <https://www.labyrinth.ru/books/453902/> (дата обращения 13.08.2024)
13. Останина Е.А. К вопросу о защите права на персонаж произведения // *Правопорядок: история, теория, практика*. – 2016. – №1 (8). – С. 32–37.
14. Батаева З. Творчество общим правилам не подчиняется. – Литературный портал. [Электронный ресурс]. URL: https://adebiportal.kz/ru/news/view/tvorcestvo-obshhim-pravilam-nepodciniatsia__19248 (дата обращения 13.08.2024)
15. Рубашкин С. Писатель Илья Одегов: «Позиция скромного автора меня не устраивает» // *Газета Инфо-Цес*. – 04.05.2014. [Электронный ресурс]. URL: <https://web.archive.org/web/20140902040347/http://www.info-tses.kz/red/article.php?article=470580> (дата обращения 13.08.2024).
16. Пряников Р., Крылов А. Креативный «Гималайский череп» // *Караван*. – 01.02.2008. [Электронный ресурс]. URL: <https://web.archive.org/web/20131203010900/http://www.caravan.kz/article/8627/> (дата обращения 13.08.2024).
17. Одегов И. Пришельцы: цикл рассказов. [Электронный ресурс]. URL:

- <https://magazines.gorky.media/druzhba/2014/10/prishelczy.html> (дата обращения 13.08.2024).
18. Павлов Д.В. Языковая личность художественного персонажа (на материале романа «Вожделеющее семья») // Казанский лингвистический журнал. – 2022. – Т. 5, №1. – С. 55–64.
 19. Досмаганбетова Г.Ж. Мотив пути в казахском травелоге // Научный Татарстан. – 2023. – №4. – С. 42–46.
 20. Темирова Ж.Г., Жакупова А.Д. Малая проза Ильи Одегова в контексте транскulturности // Вестник Карагандинского университета. Серия Филология. – 2023. – №1 (109). – С. 65–73. <https://doi.org/10.31489/2023ph1/65-73>
 21. Toirova N.I., Umarova Kh.Z. Psychological portrait as a means of depiction the psyche of the hero in the psychological novel Herzog by Saul Bellow // Journal of Pharmaceutical Negative Results. – 2022. – Vol. 13, Special Issue 6. – P. 3810–3815. <https://doi.org/10.47750/pnr.2022.13.S06.507>
 22. Safronova L. The Metaphysics of Numbers in the Eurasian Artistic Mentality: Viktor Pelevin's The Dialectics of the Transition Period (From Nowhere to No Place) // Facets of Russian Irrationalism between Art and Life: Mystery inside Enigma. – Leiden; Boston: Brill Rodopi, 2016. – P. 475–496.
 23. Safronova L. Genesis of Violence in a Psychoanalytic and Cognitive Light. Based on V. Sorokin's Novel Blue Lard // Russian Literature. – 2016. – №82. – P. 49–66.
 24. Safronova L., Zhanysbekova E. Mythological realism of Anatoly Kim as a construct of the schism // Przegląd Wschodnioeuropejski. – 2018. – Vol. 9, №2. – P. 139–152. <https://doi.org/10.31648/pw.3091>
 25. Safronova L., Baizhigit B., Shmakova E. The functionality of dream reality in an emigrant text // Przegląd Wschodnioeuropejski. – 2023. – Vol. 14, №1. – P. 275–282. – <https://doi.org/10.31648/pw.9037>

REFERENCES

1. Martianova S.A. Personazh v hudozhestvennoi literature: ucheb. posobie [A Character in Fiction: a study guide]. – Vladimir: VIGU, 2014. – 83 s. [in Russian]
2. Halizev V.E. Teoria literatury: uchebnik. 4-e izd., ispr. i dop [Theory of literature: a study guide]. – M.: Vysshaya shkola, 2004. – 405 s. [in Russian]
3. Khudoyberganova N. Portrait description as a means of author's linguistic personality in literary text // Mirovaia nauka. – 2020. – №4 (37). – S. 45–50.
4. Strahov I.V. Metodika psichologicheskogo analiza harakterov v hudozhestvennom proizvedenii: psichologicheskii analiz portretov-harakterov v romane L.N. Tolstogo «Voina i mir»: ucheb. posobie [Methodology of psychological analysis of characters in a work of fiction: psychological analysis of character portraits in Leo Tolstoy's novel "War and Peace": a study guide]. – Saratov: Sarat. ped. in-t, 1977. – 84 s. [in Russian]
5. Esin A.B. Principy i priemy analiza literaturnogo proizvedeniya: ucheb. posobie. – 2-e izd., ispr [Principles and techniques of literary work analysis: a study guide]. – M.: Flinta, Nauka, 1999. – 246 s. [in Russian]
6. Shinkevich O.N. Portret-opisanie kak odin iz osnovnykh hudozhestvennykh priemov izobrazheniya literaturnogo geroia (na primere rannih povestei A.I. Kuprina) [Portrait is a description as one of the main artistic techniques for depicting a literary hero (using the example of the early novels of A.I. Kuprin)] // Uchenye zapiski Krymskogo federalnogo universiteta imeni V.I. Vernadskogo. Filologicheskie nauki. – 2017. – T. 3 (69), №3. – S. 83–97. [in Russian]
7. Kairova M. Sposoby vyrazheniya esteticheskoi ocenki lica cheloveka v russkom i kazahskom iazykah [Ways of expressing aesthetic assessment of a person's face in Russian and Kazakh languages] // Vestnik Evraziyskogo nacionalnogo universiteta imeni L.N. Gumiliova. – 2015. – №3 (106). – S. 144–149. [in Russian]
8. Lichman E., Kairova M. Hudozhestvennye sredstva sozdaniya portreta v literature i zhivopisi Kazahstana sereдины XX v. [Artistic means of portrait creation in literature and painting of Kazakhstan in the middle of the XX century] // Vestnik Evraziyskogo nacionalnogo universiteta imeni L.N. Gumiliova. Seria Filologia. – 2022. – №141 (4). – S. 106–118. <https://doi.org/10.32523/2616-678X-2022-141-4-106-118> [in Russian]
9. Hudozhestvennaia antropologia i tvorchestvo pisatel'ia: uchebnik dlia gumanitarnykh fak-tov [Artistic anthropology and the work of a writer: a study guide for humanities faculties] / pod red.

- V.V. Saveliev, L.I. Abdullin. – Ust-Kamenogorsk; Almaty: TOO «Restit», 2007. – 410 s. [in Russian]
10. Safronova L., Bayzhigit B. Narcistična motnja likov v prozi Ilje Odegova [Narcissistic disorder of characters in Ilya Odegov's prose]. // Slavistična revija. – 2023. – Vol. 71. – №1. – P. 29–42. <https://doi.org/10.57589/srl.v71i1.4032>. [in Slovenian]
 11. Dzhundubaeva A.A., Askarbai Zh.B. Hudozhestvennoe prostranstvo v rasskaze I. Odegova «Anushka hochet est» [The artistic space in the story of I. Odegova “Anushka wants to eat”] // Classical and Contemporary Literature: Continuity and Prospects of Updating. Materials of the IV International Scientific Conference on November 7–8, 2019. – Prague: Vědecko vydavatelské centrum «Sociosféra-CZ», 2019. – P. 42–46. [in Russian]
 12. Aleksandrov N. Timur i ego leto: rasskazy i povest: Iliya Odegov [Timur and his summer: stories and novella: Ilya Odegov] [Electronic resource]. URL: <https://www.labyrinth.ru/books/453902/> (date of access 13.08.2024) [in Russian]
 13. Ostanina E.A. K voprosu o zashite prava na personazh proizvedeniya [On the issue of protecting the right to a character in a work] // Pravoporiadok: istoria, teoria, praktika. – 2016. – №1 (8). – S. 32–37. [in Russian]
 14. Bataeva Z. Tvorchestvo obshim pravilam ne podchinyaetsia [Creativity does not follow general rules] – Literaturnyi portal. [Electronic resource]. URL: https://adebiportal.kz/ru/news/view/tvorcestvo-obshhim-pravilam-ne-podchinyaetsia__19248 (date of access 13.08.2024) [in Russian]
 15. Rubashkin S. Pisatel Iliya Odegov: «Pozicia skromnogo avtora menia ne ustraivaet» [Writer Ilya Odegov: “The position of a modest author does not suit me”] // Gazeta Info-Ces. – 04.05.2014. [Electronic resource]. URL: <https://web.archive.org/web/20140902040347/http://www.infotse.kz/red/article.php?article=470580> (date of access 13.08.2024) [in Russian]
 16. Prianikov R., Krylov A. Kreativnyi «Gimalaiskiy cherep» [Creative “Himalayan skull”] // Karavan. – 01.02.2008. [Electronic resource]. URL: <https://web.archive.org/web/20131203010900/http://www.caravan.kz/article/8627/> (date of access 13.08.2024) [in Russian]
 17. Odegov I. Prishelcy: cikl rasskazov [Aliens: a cycle of short stories] [Electronic resource]. URL: <https://magazines.gorky.media/druzhba/2014/10/prishelczy.html> (date of access 13.08.2024) [in Russian]
 18. Pavlov D.V. Iazykovaia lichnost hudozhestvennogo personazha (na materiale romana «Vozhdeleiushee semia») [The linguistic personality of an artistic character (based on the novel “The Lustful Seed”)]. // Kazanskiy lingvisticheskiy zhurnal. – 2022. – T. 5, №1. – S. 55–64.
 19. Dosmaganbetova G.Zh. Motiv puti v kazahskom traveloge [The motif of the path in the Kazakh travelogue] // Nauchnyi Tatarstan. – 2023. – №4. – S. 42–46. [in Russian]
 20. Temirova Zh.G., Zhakupova A.D. Malaia proza Ilii Odegova v kontekste transkulturnosti [Ilya Odegov's short prose in the context of transculturalism] // Vestnik Karagandinskogo universiteta. Seria Filologia. – 2023. – №1 (109). – S. 65–73. <https://doi.org/10.31489/2023ph1/65-73> [in Russian]
 21. Toirova N.I., Umarova Kh.Z. Psychological portrait as a means of depiction the psyche of the hero in the psychological novel Herzog by Saul Bellow // Journal of Pharmaceutical Negative Results. – 2022. – Vol. 13, Special Issue 6. – P. 3810–3815. <https://doi.org/10.47750/pnr.2022.13.S06.507>
 22. Safronova L. The Metaphysics of Numbers in the Eurasian Artistic Mentality: Viktor Pelevin's The Dialectics of the Transition Period (From Nowhere to No Place) // Facets of Russian Irrationalism between Art and Life: Mystery inside Enigma. – Leiden; Boston: Brill Rodopi, 2016. – P. 475–496.
 23. Safronova L. Genesis of Violence in a Psychoanalytic and Cognitive Light. Based on V. Sorokin's Novel Blue Lard // Russian Literature. – 2016. – №82. – P. 49–66.
 24. Safronova L., Zhanysbekova E. Mythological realism of Anatoly Kim as a construct of the schism // Przegląd Wschodnioeuropejski. – 2018. – Vol. 9, №2. – P. 139–152. <https://doi.org/10.31648/pw.3091>
 25. Safronova L., Baizhigit B., Shmakova E. The functionality of dream reality in an emigrant text // Przegląd Wschodnioeuropejski. – 2023. – Vol. 14, №1. – P. 275–282. – <https://doi.org/10.31648/pw.9037>

ПЕДАГОГИКА ЖӘНЕ ПӘНДІ ОҚЫТУ ӘДІСТЕМЕСІ

ӘОЖ 378.147; МҒТАР 16.31.51

<https://doi.org/10.47526/2025-2/2664-0686.209>Қ.Қ. ҚАДАШЕВА¹, Ұ.О. АСАНОВА², А.Қ. МЫРЗАХАНОВА³✉¹педагогика ғылымдарының докторы, профессор*Қожа Ахмет Ясауи ат. Халықаралық қазақ-түрік университеті*
(Қазақстан, Түркістан қ.), e-mail: karlygash.kadasheva@ayu.edu.kz²педагогика ғылымдарының кандидаты, қауымдастырылған профессор*Л.Н. Гумилев ат. Еуразия ұлттық университеті*
(Қазақстан, Астана қ.), e-mail: assanova_62@mail.ru³педагогика ғылымдарының кандидаты*Қожа Ахмет Ясауи ат. Халықаралық қазақ-түрік университеті*
(Қазақстан, Түркістан қ.), e-mail: akbota.myrzakhanova@ayu.edu.kzЛЕКСИКОГРАФИЯЛЫҚ ЖҮЙЕ: ОҚУ СӨЗДІКТЕРІНІҢ ТҮРЛЕРІ МЕН ЖАСАЛУ
ӘДІСТЕРІ

Аңдатпа. Бүгінде әдістеме ғылымы тілді үйрету мақсатында оқу-әдістемелік кешендер жасау мәселесімен айналысып қана қоймай, сонымен бірге оқу сөздіктерін жасау мәселесін де көтеріп отыр. Оқу сөздігі – тілдік қатынас және тілдесім құралы ретінде пайдаланылатын лексикографиялық туынды, сондықтан да қазақ тілін туыс тіл ретінде оқытуда оқу сөздіктерінің алатын орны ерекше. Оқу сөздіктері тіл үйренушінің сөздік қорын кеңейтуге, грамматикалық құрылымдарды дұрыс меңгеруіне және коммуникативтік дағдыларын қалыптастыра отырып, тілдік ортада еркін сөйлеуіне ықпал етеді.

Мақалада оқу сөздіктерінің түрлері мен оларды құрастырудың негізгі қағидалары қарастырылып, оқу сөздігін жасауда басшылыққа алынатын ғылыми-әдістемелік ұстанымдар ұсынылады. Қазақ тілін туыс тіл ретінде оқыту барысында тіл үйренушінің мәдениетаралық құзыреттілігін қалыптастыруға бағытталған әдістемелік тәсілдер туыс төрт тілде (қазақ, қырғыз, түрік, өзбек) салыстырыла сипатталады. Бұл тәсілдер тіл үйретімдік ассоциативтік оқу сөздігінде айрықша көрініс тапқан. Оқу сөздігінің құрылымындағы тақырыптар елтанымдық және мәдениеттанымдық ақпарат көздері болғандықтан, тіл үйренушілерді түркітілдес елдердің мәдениетіндегі ұқсастықтар мен айырмашылықтарды түсініп қабылдауға дағдыландыру, тілдік материалдарды когнитивтік-прагматикалық және салыстырмалы-салғастырмалы әдістер арқылы меңгерту мақсаттары көзделеді.

*** Бізге дұрыс сілтеме жасаңыз:**

Қадашева Қ., Асанова Ұ., Мырзаханова А. Лексикографиялық жүйе: оқу сөздіктерінің түрлері мен жасалу әдістері // *Ясауи университетінің хабаршысы*. – 2025. – №2 (136). – Б. 267–277. <https://doi.org/10.47526/2025-2/2664-0686.209>

***Cite us correctly:**

Kadasheva K., Assanova U. Myrzakhanova A. Leksikografialyq zhuie: oqu sozdikterinin turleri men zhasalu adisteri [Lexicographic System: Types and Methods of Creating Educational Dictionaries] // *Iasau universitetinin habarshysy*. – 2025. – №2 (136). – B. 267–277. <https://doi.org/10.47526/2025-2/2664-0686.209>

Мақаланың редакцияға түскен күні 01.10.2024 / қабылданған күні 30.06.2025

Кілт сөздер: қазақ тілін оқыту, ассоциативтік оқу сөздігі, мәдениетаралық құзырет, коммуникативтік дағды, салыстырмалы-салғастырмалы әдіс, сөздік қор.

К.К. Kadasheva¹, U.O. Assanova², A.K. Myrzakhanova³

¹*Doctor of Pedagogical Sciences, Professor*

*Khoja Akhmet Yassawi International Kazakh-Turkish University
(Kazakhstan, Turkistan), e-mail: karlygash.kadasheva@ayu.edu.kz*

²*Candidate of Pedagogical Sciences, Associate Professor*

*L.N. Gumilyov Eurasian National University
(Kazakhstan, Astana), e-mail: assanova_62@mail.ru*

³*Candidate of Pedagogical Sciences*

*Khoja Akhmet Yassawi International Kazakh-Turkish University
(Kazakhstan, Turkistan), e-mail: akbota.myrzaxanova@ayu.edu.kz*

Lexicographic System: Types and Methods of Creating Educational Dictionaries

Abstract. Contemporary methodology in language education not only addresses the development of instructional-methodological complexes for language teaching but also raises concerns about the issue of compiling educational dictionaries. An educational dictionary is a lexicographical work that serves as a tool for linguistic communication and discourse, and its significance is particularly pronounced in the context of teaching Kazakh as a related language. Educational dictionaries play a crucial role in expanding the learner's vocabulary, facilitating the accurate acquisition of grammatical structures, and fostering communicative competence, thereby enabling learners to engage fluently in the target language environment.

This article explores the various types of educational dictionaries, the fundamental principles underlying their construction, and the scientific-methodological frameworks that guide their creation. It also presents methodological approaches aimed at developing intercultural competence in learners of Kazakh as a related language, with a comparative analysis of four Turkic languages (Kazakh, Kyrgyz, Turkish, and Uzbek). These approaches are particularly evident in the associative educational dictionary for language instruction. The thematic structure of the educational dictionary, which integrates country-specific and cultural information, is designed to promote learners' understanding of the cultural similarities and differences across Turkic-speaking nations. The ultimate objective is to facilitate the acquisition of linguistic materials through cognitive-pragmatic and comparative-contrastive methods.

Keywords: teaching Kazakh, associative educational dictionary, intercultural competence, communicative competence, comparative-contrastive method, vocabulary.

К.К. Кадашева¹, У.О. Асанова², А.К. Мырзаханова³

¹*доктор педагогических наук, профессор*

*Международный казахско-турецкий университет им. Ходжи Ахмеда Ясави
(Казахстан, г. Туркестан), e-mail: karlygash.kadasheva@ayu.edu.kz*

²*кандидат педагогических наук, ассоциированный профессор*

*Евразийский национальный университет им. Л.Н. Гумилева
(Казахстан, г. Астана), e-mail: assanova_62@mail.ru*

³*кандидат педагогических наук*

*Международный казахско-турецкий университет им. Ходжи Ахмеда Ясави
(Казахстан, г. Туркестан), e-mail: akbota.myrzaxanova@ayu.edu.kz*

Лексикографическая система: типы и методы создания учебных словарей

Аннотация. Сегодня методологическая наука занимается не только созданием учебно-методических комплексов для обучения языку, но и поднимает вопрос создания учебных словарей. Учебный словарь – лексикографическое производное, используемое как средство общения и языковое общение, поэтому особое место в обучении казахскому языку как родственному языку занимают учебные словари. Учебные словари способствуют расширению словарного запаса, правильному владению грамматическими структурами и свободной речи в языковой среде, формируя коммуникативные навыки.

В статье рассматриваются виды учебных словарей и основные принципы их составления, предлагаются научно-методические подходы к разработке учебного словаря. Методические подходы, направленные на формирование межкультурной компетентности изучающего язык в процессе обучения казахскому языку как родственному, характеризуются сопоставлением на четырех языках (казахском, кыргызском, турецком, узбекском). Эти подходы нашли особое отражение в языковом ассоциативном учебном словаре. Поскольку темы в структуре учебного словаря являются источниками страноведческой и культурно-познавательной информации, предусматриваются цели привития изучающим язык понимания и восприятия сходств и различий в культуре тюркоязычных стран, изучения языковых материалов через когнитивно-прагматические и сравнительно-сопоставительные методы.

Ключевые слова: изучение казахского языка, ассоциативный учебный словарь, межкультурная компетенция, коммуникативные навыки, сравнительно-сопоставительный метод, словарный запас.

Кіріспе

Заман талабына сай отандық ғылымда қазақ тілін практикалық тұрғыда оқытып-үйрету мен меңгерту әдістемесін жаңаша іздену парадигмасында лингводидактика негіздеріне сүйене отырып, оқу сөздіктерін дайындау қажеттігіне ерекше көңіл аударыла бастады.

Лингводидактика ғылымы ХХ ғасырдың аяғы мен ХХІ ғасыр басында әдістемелік әдебиетте пайда болды. Бұл ғылым – дидактика мен әдістеменің аралық орнындағы ғылым саласы ретінде тілді оқытып-үйрету мақсатына орай оның теориясын сипаттайды. Ал әдістеме лингводидактика зерттеулерінің нәтижелері мен жетістіктерін оқу үдерісіне енгізеді [1, 27-б.].

Тілдерді ана тілі ретінде, екінші тіл және туыс тіл ретінде оқытудың негізгі теориялық зерттеу нысанының тағы бір жүйелік құрылымы – мәдениетаралық (көпмәдениетті) дидактика.

Мәдениетаралық (көпмәдениетті) дидактика – ол педагогикалық теория. Бұл теория жөнінде орыс ғалымы А.Петрикованың еңбегінде былайша сипаттама беріледі: «Межкультурная (поликультурная) дидактика – это педагогическая теория, направленная на разработку и объяснение новых методов и новых форм обучения с учетом межкультурного (поликультурного) взаимодействия субъектов обучения (учитель – ученик) на основе избранного языка или языков коммуникации (общения)» [2, 15-б.].

Аталмыш ғылым саласына сүйенсек, біздің жағдайымызда түркі тілдерінде сөйлейтін тұлғалардың мәдениетаралық құзыретін қалыптастыру керек екендігі белгілі жағдай (тілін үйренетін елдің мәдениеті мен өзінің мәдениетін салыстыру тұрғысында). Бүгінгі күні тілді оқыту барысында лингводидактика мен мәдениетаралық (көпмәдениетті) дидактика қазақ тілін ана тілі, екінші тіл және туыс тіл ретінде оқытудың жалпы теориясын зерттеумен бірге оны практикалық оқыту мақсаты тұрғысынан да кең қолданысқа ие болып отыр. Бұл теориялардың негізгі ұстанымдары қазақ тілін оқу пәні ретінде қарастыру бағытында тілімізді оқытып-үйрету әдістемесіне өте жақын келеді. Себебі білім беру бірлігі «мәтін»

десек, онда біздің мәдениетіміз бен рухани кеңістігіміздегі әдет-ғұрпымыз, мәдени құндылықтарымыз, елдік нышандарымыз бен салт-дәстүрімізге құрылған оқу материалы көрініс табады. Ал білім беру парадигмасында тікелей қазақ тілін оқытып-үйрету үшін мәдениеттанымдық мазмұндағы оқу-әдістемелік кешен, мультимедиалық құралдар, оқу сөздіктері мен жасанды интеллект көмекшілеріне сүйенген заманауи A1, A2, B1, B2 деңгейлеріне арналған кітаптар жазылуы тиіс.

Бұл тұрғыда алғаш рет қазақ тілінің оқу-әдістемелік кешенін әзірлеу нақты анықталды әрі мол тәжірибе жинақталды, кешен құрылымының ұстанымдары, лингводидактика негіздеріне сүйенген жаңаша әдістемесі қалыптасты. Мәдениетаралық дидактиканың негізгі нысаны – тілді оқытып-үйрету және меңгерту. Олай болса, тіл үйренуші тіл арқылы мәдени-рухани құндылықтарды ауызша және жазбаша сөйлеуде қолдана білуі қажет. Біздің ойымызша, тілді үйрету үдерісі тіл мен мәдениет байланысында, тығыз бірлікте жүзеге асады және нәтижесінде бұл ой-ниет субъектілердің арасында мәдениет-таным сұхбатын құру арқылы дағдысын қалыптастырады.

Осыған орай заманауи білім беру парадигмасын дамыту мақсатында алғаш рет қазақ тілін туыс тіл ретінде оқытуға арналған теориялық еңбек жарық көріп, оның негізінде оқу-әдістемелік кешен әзірленді. Бұл оқу-әдістемелік кешен бүгінде қолданысқа ие болып отыр [3].

Оқу-әдістемелік кешенге коммуникативтік-мәдениеттаным құзыретін қалыптастыру мақсатында танымдық, қатысымдық, дамытушылық, тәрбиелік аспектіде қазақ, өзбек, түрік, қырғыз тілдеріндегі ортақ сөздерді қамтыған тақырыптар іріктеліп алынды.

Зерттеу әдістері мен материалдар

Кейінгі жылдары қазақстандық ғалымдар Қ. Қадашева, Ұ.О. Асанова, С.Қ. Омарова қазақ тілін туыс тіл ретінде оқыту мәселесіне қатысты ғылыми түсініктемесін жасап, алғаш рет «туыс тілдер» деген терминді ұсына отырып [4, 27-б.], түркі тілдерін салыстыра оқытудың әдістемесін ұсынды. Бұл теориялық және әдістемелік дәлелдемелер негізінде «Қазақ тілін туыс тілі ретінде оқыту әдістемесі» атты монография жарияланды [4].

Осы теориялық еңбектің аясында қазақ тілін оқыту жүйесінің еуропалық стандартына сүйене отырып, туыс тілде сөйлейтіндерге арналған көпдеңгейлік (A1, A2, B1, B2) «Қазақ тілі» (туыс тіл ретінде оқыту) пәніне арналған оқу-әдістемелік кешен жасалды.

Кешен құрамына енген негізгі оқулықпен бірге оқу құралдары әзірленді. Оқу құралы құрамында әр деңгей үшін арнайы құрастырылған оқу сөздіктерін де атауға болады.

A1, A2, B1, B2 деңгейлеріне арналған «Қазақ тілі» оқулығына енген негізгі белсенді лексикаларды меңгерту мақсатында ғалымдар қыпшақ, қарлұқ және оғыз тобының басым тілдеріне жататын қазақ, түрік, өзбек, қырғыз тілдерінің сөздік қорындағы ортақ сөздер мен маркер-сөздер арқылы салыстыра меңгерту ұстанымына сүйене отырып, осы елдердің мәдениеттанымдық, елтанымдық тақырыптарын (қысқаша) қамтиды.

Бұл мақалада айтқымыз келетін келесі жайт: ол ақпараттық өнімді және инновациялық технологиялардың даму үдерісінде оқу-әдістемелік кешен құрамына енген оқу сөздіктерін жасау қажеттігіне орай қазақ тілінің лексикографиясы теориясына сүйенген әрі оның жеке бір саласы ретінде оқу лексикографиясы тұрғысында қарастырылды.

Талдау мен нәтижелер

Лексикография – жедел түрде үнемі дамып отырады және жиі өзгерістер мен толықтыруларды қажет ететін тіл білімінің бір саласы. Бұл ғылым қолданбалы тіл білімі саласы ретінде оқу сөздіктерін құрастыру жағдайында аса қажеттілікке ие. Ал оқу сөздіктері – тілдік қарым-қатынас құру мақсатында жасалатын тілдесім құралы ретінде оңтайлы пайдалануға болатын лексикографиялық туынды. Қазақ лексикографиясы саласында

отандық ғалымдар Б.Қ. Қалиев [5], М. Малбақов [6] және т.б. ғалымдардың еңбектерін атауға болады.

Біздің пайымдауымыз бойынша, түркі тілдерінің ортақ сөздерінің лексикографиялық әлеуеті аса жоғары сөздікті жасаудың лингводидактикалық ұстанымдары анықталды:

- деңгейлер бойынша тақырыптарды қамту көрсеткіші жоғары сөздерді іріктеу ұстанымы;
- сөздердің жиілік қолданысын анықтап, сөзтізбесін құру ұстанымы;
- тіл үйрету мен түрлі тілдесім әрекетіне түсуге қатысты сөздік қорымыздағы сөздерді саралау ұстанымы;
- сөйлеу стиліне (ауызша диалог, полилог аясында сұхбаттасу, монолог түрінде әңгімелеу) қатысты қолданысқа ие сөзтізбелерін жасау ұстанымы.

Жаңаша сипатқа ие оқу-әдістемелік кешен құрамындағы оқу сөздіктерінің құрылымына енген әлеуметтік-мәдениеттанымдық материалдар бірлігі негізінде тілін үйренетін туыс елдер туралы ақпарат, сондай-ақ олардың ұлттық ерекшеліктері, мәдениетін танытатын ортақ сөздер мен сөздік қоры мәтін үшін нақтыланды. Арнайы жасалатын оқу сөздіктері қатарында синонимдік, антонимдік, лингвоелтанымдық, түсіндірме және ассоциативтік сөздіктер қамтылды. Біздің ойымызша, аталған оқу сөздіктері – қазақ тілін шет тілі, екінші тіл, туыс тілі ретінде оқыту үдерісінде оқып-үйрену үшін аса маңызды құрал. Бұл туралы әдістемеші ғалым Т.М. Балыхина: «Словари относятся к ведущим средствам овладения иностранным языком. Изучающему языку нужны словари трех типов: двуязычные, одноязычные (толковые) и специальные» [7, 65-б.] деген тұжырым жасайды.

Оқулықты және оқу сөздіктерін таңдау көптеген критерийлер мен жасалу параметрлеріне қатысты. Мұндай критерийлер нақты қойылған мақсатқа құрылып, олардың құрамы мен құрылымы мына ұстанымдарды басшылыққа алуы тиіс:

- деңгейлер бойынша тақырып жеңілден күрделіге дейін ұстанымында және оған сәйкес іріктелетін лексикалық, грамматикалық минимумдар, сұхбат, полилог және монологке қатысты іріктелуі;
- ауызша, жазбаша сөйлеу мәтініне жақын келуі;
- коммуникативтік жаттығулардың жеткілікті болуы (кем дегенде 20-25);
- мәдени және елтанымдық мәтіндердің қамтылуы;
- коммуникативтік-мәдениеттанымдық оқу сөздіктердің жасалуы;
- сөйлеу жағдаяттық тапсырмалардың берілуі.

Тілді оқытып-үйрету мен меңгерту үдерісінде тіліміздегі ең жиі қолданысқа ие белсенді сөздерді іріктеп, оқу сөздіктерін жасау тіл үйренушілердің өзара қарым-қатынас құруына септігін тигізеді және тиімділігін арттырады.

Оқу сөздіктерінің түрлері өте көп. Бір ғана басым тіл, сондай-ақ қазақ тілін екінші тіл ретінде оқытуға арналған немесе бірнеше туыс тілдерге қатысты сөздіктердің бір-бірінен үлкен айырмашылықтары бар. Бір тілге қатысты оқу сөздігі біртүрлі сөздік, ал туыстас тілдер үшін көптілді сөздік, сонымен бірге мамандық бойынша кәсіби бағыттағы арнайы сөздіктерді де жасау міндеті орындалуы тиіс.

Сөздіктердің тіл үйрету үдерісіндегі пайдасы орасан зор, біріншіден, тіл үйренуші мәтіндегі белсенді сөздер мен таныс емес сөздердің мағынасын түсіну үшін сөздікті пайдаланады, екіншіден, олар сөздіктердегі белсенді сөздерді ауызша және жазбаша контексте қолдана отырып, өзара қатысымға түседі, мағынасына назар аударады.

Оқу сөздіктерінің ерекшелігі сонда – оның тілді үйрету үдерісіне бағдарлануы. Сондай-ақ арнайы жасалған оқу сөздіктерін оқытушы мен тіл үйренушінің үнемі қолданатын құралы деп айтуға болады. Оған себеп – тіл үйренушінің жаңа кілт сөздердің мағынасын, синонимдік қатарын ұғып, сөздік қорын дамытуға және мәтін мазмұнын терең түсінуге

көмектесетіні, сондай-ақ сабақтан тыс уақытта да қажетіне қарай сөздердің аудармасы арқылы тілдік дағдысын қалыптастыра алатындығы.

Қазақ тілі – өмірдің сан алуан саласында қолданылуға әлеуеті әбден жететін, түркілік түбірін сақтаған, сөздік қоры жағынан ең бай саламатты тілдердің бірі [8, 4-б.].

Қазақ тілін туыс тіл ретінде оқытып-үйрету үдерісінде мәдениет-таным сұхбатын құру мақсатындағы сөздер тіл үйренушілердің өзара қарым-қатынас құруын байланыстырып әрі біріктіреді. Ал қарым-қатынасқа түспейтін адам жоқ десек те болады. Олай болса, сөз және тіл бірлікте жанаса отырып, қарым-қатынас актісі – коммуникацияны, тіл үйренушінің лексикалық дағдысын қалыптастырып, оның танымын кеңейтуге және олардың бір-біріне ақпаратты жеткізуіне әсер ететін болады.

Тіл үйренуші тұлғалар үшін оқу сөздіктерінде берілген сөздердің жиынтығы басқа адамдармен қарым-қатынасқа түсуіне мол мүмкіндік береді. Біз әзірлеген сөздіктің құрамына енген белсенді лексикалар да (ең жиі қолданыстағы) стильдік ерекшеліктері ескеріліп, қазақ тілін туыс тіл ретінде оқытып-үйрету мақсатына сәйкес арнайы іріктеліп алынды.

Бүгінгі таңда қолданыстағы оқу сөздіктерінің түрлері көбейіп келеді. Олардың қатарына тілдік қатысымға бағдарланған оқу сөздіктері мен арнайы лингвист ғалымдар құрастырып, академиялық бағытта дайындалған түсіндірме сөздік, ассоциативтік сөздік, синонимдер сөздігі, антонимдер сөздігі және т.б. сөздіктерді жатқызуға болады.

Оқу сөздіктерін жасаудың басты мақсаты – іріктелген әрі тілімізде жиі қолданысқа ие лексикалық минимумдарды, яғни тіл үйренушілердің сөзтізбелерін деңгейлер бойынша меңгеруіне әрі лексикографиялық талдау жасауына мүмкіндік беру. Сондай-ақ деңгейлік оқулықтағы тақырыптар негізінде қарастырылған белсенді лексикалар қазақ тілін жылдам меңгеруге және ұлттық мәдениеттен ақпарат алуға (жиі қолданысқа ие қанатты сөздер мен тұрақты тіркестер) тиімді көмекші құрал болатынын назарға алу қажет.

Сөздіктердің адам тіршілігінде бір-бірімен қарым-қатынас құру қажеттілігіне қарай түзілетіні дау тудырмаса керек. Ал мұндай қажеттілікті, яғни оқу сөздіктерін жасау мәселесінің өзекті болуы тіларалық, мәдениетаралық қарым-қатынас құрудың дамып, өрістеп, кеңеюімен түсіндіруге болады.

Оқу сөздіктерінің негізгі тірегі, дереккөзі – тілімізде жиі қолданысқа ие лексикалар мен тақырыптық сөздер тізбесі.

«Сөздік – сөздің өмір сүру орны». Сіз сөздерді оқисыз, оның мағынасын түсінесіз және қалай қолдануға болатынынан ақпарат аласыз. Оған себеп: кез келген адамның сөйлеу тілі – лексиканы қолдану арқылы жүзеге асады. «Лексика – бұл тілдегі сөздер жиынтығы және оның сөз қоры» [9, 6-б.].

Сөздік – сөздердің мағынасын, тілдегі айтылуын, анықтамасын, жазылуын, шығу тегін, этимологиясын түсініп, қарым-қатынас құруда тиімді қолданылуын реттейтін, сондай-ақ оның қызметін сипаттайтын құрал. Оқу сөздіктерінде ортақ сөздер мен синонимдердің глоссографиясы (лұғаты) беріледі, мұндай сөздіктер – тіл үйренуде өте маңызды және жылдам табысқа жеткізетін сөздер ресурсы.

Жоғарыда аталған сөздіктердің ішінде Ассоциативтік сөздік – бұл лингвистердің ғылыми айналымына енген сөздіктің жаңа түрі. Өткен ғасырдың 80-жылдарының аяғында шетелдік ғалымдар Ю.Н. Караулов, Ю.А. Сорокин, Е.Ф. Тарасов, Г.А. Черкасова, Н.В. Уфимцева, В.В. Дронов, Л.Н. Титова, G.H. Kent, A.J. Rosanoff, L. Postman, G. Keppel және отандық ғалымдар М. Малбақов, Ж. Байниязова, Н.В. Дмитрюк және т.б. тілді оқып-үйрету мақсатында орыс тілі және басқа тілдердің ассоциативтік сөздігін құрастыра бастады. Ал қазақ тілін туыс тіл ретінде оқытуға арналған салыстырмалы ассоциативтік оқу сөздігін құрастыру жұмысын алғаш рет профессор Қ. Қадашева, Ұ.О. Асанова, С.Қ. Омарова қолға алды.

Ассоциативтік сөздіктің идеясы тілдердегі белсенді сөздер мен олардың ассоциативтік өрісі туралы түсініктермен байланысты. Ассоциативтік сөздіктің қаншалықты қажет екендігін және қазақ тілін үйренгісі келетін әр адамға оның берер пайдасын білу үшін ассоциативтік норманың не екенін ұғыну керек.

Ассоциативтік сөздік еркін ассоциативтік тәжірибе негізінде құрастырылады, ол келесі әдіспен түсіндіріледі. Алдымен, зерттеушілер сөздердің ассоциативтік нормаларын білу үшін сөзтізбе (словник) дайындайды.

Сөздердің адам зердесінде сақталуы өте қызықты, егер де белгілі бір сөздерді есімізге түсіретін болсақ не қолданғымыз келсе, олармен бірге басқа сөздер де ойымызға келеді. Оның бұлай болу себебі, ол сөздер біздің зердемізде және сөйлеу тілімізде жақын орналасқан, мысалы: «Біздің әжеміз қартайды» немесе бұл сөздердің белгіленген нысаны шынайы өмірде қатар жүреді (қарт әже – қарт ата).

Сөздердің ассоциативтік байланысы біздің сөйлеу тілімізде және өмір сүру әрекетімізде пайда болады. Ана тілінде сөйлейтін әрбір тіл үйренуші ассоциативтік сөздердің байланысын өз мәдениетін тану үдерісінде біле бастайды. Қазақтардың тілдік санасы мен қазақ тілінің ассоциативтік нормасының ұқсастығы соншалықты игерілген этникалық мәдениеттің бірлігімен астасып кетеді.

Ассоциативтік сөздіктер әдеби мәтіндер мен көркем шығарма мәтіндеріндегі сөз қолданыстарын талдаудың негізінде құрастырылмайды, жалпы ассоциативтік тәжірибелерді жүргізу барысында анықталатын әдеттегі тілді тұтынушының (носитель) тілдік жадысын талдау нәтижесінде жасалады. Бұл сөздіктер сөздердің мағынасын емес, керісінше, қазіргі заманғы тілді тұтынушылардың тілдік қарым-қатынастағы сөздердің қолданысын көрсетеді. Мұндай салыстырмалардан шығатын қорытынды, ассоциативтік сөздіктерден түсіндірме сөздіктерді бөліп, оларды жоққа шығармай, керісінше ассоциативтік өрістің практикалық тұрғыда қалыптасуына мүмкіндік беру қажет.

Төменде қазақ тілін туыс тіл ретінде (түркі тілдерінде сөйлейтіндер үшін) оқытып-үйрету және меңгертуге арналған ассоциативтік оқу сөздігінен (қазақ, қырғыз, түрік, өзбек тілдерінде) өрнек (үлгі) беріліп отыр (1-кесте).

1-кесте – Қазақ-қырғыз-түрік-өзбек тілдеріндегі салыстырмалы сөзтізбе (A2 деңгейі)

Ынта-сөз	Ынта-сөздің түсіндірмесі	Ынта-сөзге берілген мысалдар	Ынта-сөздің өрісі	Ынта-сөз өрісіне берілген мысалдар
1	2	3	4	5
ҒИМАРАТ зат есім	Сәулет өнерінің белгілі бір үлгісімен салынған құрылыс, үй.	Үлкен қалаларда 40-80 қабатты ғимараттар салына бастады, оның ішінде дүкендер, тұрғын үйлер, офистер және мейрамханалар бар.	биік	Астанада 42 қабатты <i>биік</i> ғимарат салынды.
	-	-	ескі	«Отырар» кітапханасы ғимараты өте <i>ескі</i> екен.
	-	-	заманауи	Қалаға көрік беретін <i>заманауи</i> ғимараттар салынуда.

1-кестенің жалғасы

1	2	3	4	5
ИМАРАТ зат отооч	Өзүнчө турган үй курулушу, чонураак келген үй, там, курулуш жайы.	Түгөл, Сапар институттун имаратын айланып өтүп баратышты (Бейшеналиев).	бийик	Бириккен Араб Эмиратынын Дубай шаарында бийик имараттар бар.
	-	-	эски	Бишкектеги 1930- жылдарда салынган «Ала-Тоо» кино- театрынын эски имараты оңдоп- түзөөдөн өтүп, көркүнө чыкты («КыргызТуусу»).
	-	-	заманбап	Б.М.Юнусалиев көчөсүндөгү «Космопарк» <i>заманбап</i> имараттардын бири.
BİNA isim	Barınmak veya başka amaçlarla kullanılmak için yapılmış her türlü mimarlık eseri	«Yalı, çok pencereli, iki katlı, yayvan bir binadır». (B. Felek) «Kimi gökten, kimi yerden üşüşüp her kapıya, Giriyor, birbiri ardınca, ilahî yapıya». (Yahya Kemal Beyatlı)	yüksek	Bugün yüksek binalar depreme dayanıklı olarak yapılıyor.
YAPI isim			eski	<i>Eski</i> Meclis binası Ulus'ta bulunmaktadır.
	-	-	modern	<i>Modern</i> binalar şehri daha da görkemli kılmaktadır.
İMORAT ism	Arxitekturaning yordami asosida qurilgan bino	«Amir Temur qurdirgan ushbu ulug'vor imorat hozir ham o'zining betakror go'zalligini saqlab kelmoqda» (Temur tuzuklari)	baland	Katta shaharlarda baland binolar qurilishi boshlangan
BİNO ism		Katta shaharlarda 40-80 qavatli binolar jumladan dókonlar, turar joylar, idoralar, restoranlar qurila boshladi	buyuk	Toshkentda kóp qavatli buyuk binolar qurilmoqda
	-	-		

Оқу сөздігіне енетін сөздердің мағыналас қатарын беру, лексикалық бірліктердің түсіндірмесін беріп, оны түрлі тапсырмалар арқылы түсіндіру мәселесі де лексикографиялаудың негізгі ерекшеліктеріне жатады. Сөздікте лексикографиялық бірліктердің мағыналық, ассоциативтік-мағыналық байланыстарын ашатын еркін және тұрақты тіркестердің өте жеткілікті берілуі қажет. Сөздікке алынған бірліктердің басым көпшілігі елтанымдық және лингвоелтанымдық болғандықтан, сөздер таңдалып, талғанып алынатынын да ескерген жөн [10, 197-б.].

Лексикографияның негізгі нәтижелерін көптеген ғылым салалары пайдаланады. Олай болса, тілді үйренушілерге арналған оқу кешендерінің құрамына енетін оқу сөздіктерінің маңызы да ерекше болмақ. Бұл туралы ғалым Ж.Т. Байниязова былай ой түйеді: «...оқу лексикографиясы мен оның басты өнімі ретіндегі оқу сөздігінің басты мақсаты оқу немесе оқыту емес екендігіне, басты мақсат – тілді үйрету болып табылатынына көз жеткізу қиын емес. Және бұл жерде басын ашып, анықтап айтатын бір жайт бар. Мақсат – тілді ұстаздардың көмегімен үйрету емес, керісінше осы сөздіктің көмегімен оқырманның өзінің үйренуі, оқырманның тілді өз бетінше үйренуіне жағдай жасау. Оқырман осы сөздікті оқи отырып тілді өз бетінше, өз күшімен үйренеді. Сөздіктің құрылымы сол мақсатқа лайықталып жасалады» [11, 15-б.].

Кез келген оқу сөздігін жасау сөзтізбе мәселесіне байланысты болады. Сөздікті әзірлемес бұрын сөздерді іріктеп алу қажет. Ал бұл мәселе сөздіктің кімге және қандай қажеттілікке жарайтынын анықтауды қажет ететіні белгілі. Оқу сөздіктерінің құрылымына енетін сөзтізбе міндетті түрде тақырыпқа байланысты болады. Осыған орай, сөздікті жасау барысында мынадай белгілерді анықтаған жөн:

- 1.Сөздіктің көлемі;
- 2.Тілдің ұстанымы (сөздіктің түсіндірмесін беру);
- 3.Түрлі тапсырмалар арқылы түсіндіру.

Қандай да бір сөздік жасау, ең алдымен, оның негізгі дереккөздері және оны пайдаланушы адресатқа қатысты анықталатыны дау тудырмаса керек. Ал сөздік – негізгі ғылыми туынды болса, оның құрамына енетін сөз – негізгі тілдік бірліктер. Біздің мақсатымыз – оқу сөздігін жасауда тақырып бойынша сұрыпталған лексикалық бірліктің жеке-дара ерекшелігін ашып, оның түсіндірмесін бере отырып, осы сөздердің ассоциативтік өрісін құру.

Сонымен, сөздік – тіл үйрету құралы. Ал лингвомәдениеттаным сөздігіндегі (B1-B2) деңгейлер бойынша берілген тақырыптар базасында мәдени ақпараттың, прагматикалық өрнектердің берілуі тіл үйренушілердің мәдени, рухани құндылықтарды тануына мүмкіндік береді.

Қорытынды

Бүгінгі күні қазақ тілін туыс тіл ретінде оқыту үдерісінде оқу лексикографиясы ғылыми-әдістемелік тұрғыдан зерттеліп, өзіндік мақсаты мен міндеттерін және нысанын белгілеп, жеке лингвоәдістемелік пән ретінде түсіндіріле бастады.

Сөзімізді түйіндеп айтқанда, оқу сөздіктері тілді оқыту үдерісіндегі ең тиімді қолданысқа ие лексикографиялық туынды деп санауға болады. Тілдік құралы ретінде көлемі мен түрі жағынан алуан түрлі болып келетін оқу сөздіктерінің басты мақсаты – тілді үйрету және меңгертуге бағдарлануы. Олай болса, туыс тілде сөйлейтіндерге арналған оқу сөздігі үшін лексикалық минимумдерді іріктеу лингвостатистикалық әдіске сүйенуді қажет ететіні белгілі. Мұндай минимумдер фонетикалық, грамматикалық, коммуникативтік және елтаным мен мәдениеттанымдық тақырыптар аясында іріктеліп алынады, сондай-ақ тіл жүйесі туралы білім алу мақсаты да оқу сөздігінің негізгі мазмұнын құрайды. Лексикалық минимумдерді жасауда мынадай әдістемелік ұстанымдар ескерілуі тиіс:

- 1) тақырыптарды түрлі салаларға тән сөздер деңгейінде (тұрмыстық-әлеуметтік, әлеуметтік-мәдени және т.б.) іріктеу;
- 2) лингвомәдениеттанымдық бағдар;
- 3) танымдық, қатысымдық, тәрбиелік, дамытушылық тәрізді оқыту амалдарына бейімделген тақырыптық минимумдерді іріктеу;
- 4) фондық білім беретін лексикалар мен фразеологизмдер минимумін саралау.

Мұндай оқу сөздіктері тіл үйренушілер үшін өте пайдалы. Себебі тіл үйренушінің өз ана тілі мен үйренетін тілдегі сөздерді салыстыра отырып оқып-үйренуі олардың тілге деген қызығушылығы мен жылдам меңгеруіне мүмкіндік береді.

Қандай да бір сөздік жасау, ең алдымен, оның негізгі дереккөздері және оны пайдаланушы адресатқа қатысты анықталатыны дау тудырмаса керек. Ал сөздік – негізгі ғылыми туынды болса, оның құрамына енетін сөз – негізгі тілдік бірліктер. Біздің мақсатымыз – оқу сөздігін жасауда тақырып бойынша сұрыпталған лексикалық бірліктің жеке-дара ерекшелігін ашып, оның түсіндірмесін бере отырып, осы сөздердің ассоциативтік өрісін құру.

Сонымен, сөздік – тіл үйрету құралы. Ал лингвомәдениеттаным сөздігіндегі (B1-B2) деңгейлер бойынша берілген тақырыптар базасында мәдени ақпараттың, прагматикалық өрнектердің берілуі тіл үйренушілердің мәдени, рухани құндылықтарды тануына мүмкіндік береді.

ПАЙДАЛАНЫЛҒАН ӘДЕБИЕТТЕР ТІЗІМІ

1. Хрестоматия по методике преподавания русского языка как иностранного / Сост. Л.В. Московник, А.Н. Щукин. – М.: «Русск. Яз. Курсы», 2010. – 552 с.
2. Петрикова А., Куприна Т., Галло Я. Основы межкультурной дидактики. – М.: «Русск. Яз. Курсы», 2015. – 376 с.
3. Қадашева Қ., Омарова С.Қ., Асанова У.О. Ассоциативтік өріс және Ортақ сөздер оқу сөздігі, А1-А2 деңгейлері (туыс тіл ретінде оқыту): оқу-әдістемелік кешен. –Түркістан: Тұран, 2023. – 149 б.
4. Қадашева Қ., Асанова У.О., Ашиқбаева Б.С. Қазақ тілін туыс тіл ретінде оқыту әдістемесі (түркі тілдерінде сөйлейтіндер үшін). – Алматы: Кантана-пресс, 2012. – 400 б.
5. Қалиев Б.Қ. Қазақ тілінің түсіндірме сөздігі. 2-том. – Алматы: Керемет медиа, 2023. – 496 б.
6. Малбақов М. Қазақ тілі түсіндірме сөздігінің құрылымдық негіздері. – Алматы: Ғылым, 2003. – 368 б.
7. Балыхина Т.М. Методика преподавания русского языка как неродного (нового). – М.: «Издательство Российского университета дружбы народов», 2010. – 187 с.
8. Жалпы білім берудегі қазақ тілінің жиілік сөздігі / Жалпы редак. басқ.: Қажыбек Е.З., Фазылжанова А.М. – Алматы: Дәуір, 2016. – 1472 б.
9. Щукин А.Н. Методика обучения речевому общению на иностранном языке: учебное пособие. – М.: Икар, 2011. – 454 с.
10. Қадашева Қ., Омарова С.Қ., Асанова У.О. Изучение близкородственных языков: особенности составления учебного комплекса // Вестник Российского университета дружбы народов. – 2016. – №3. – С. 194–202.
11. Байниязова Ж.Т. Қазақ лексикографиясы: біртүрлі оқу сөздігін түзудің ғылыми негіздері: филол. ғыл. канд. ... автореф. – Алматы, 2008. – 32 б.

REFERENCES

1. Hrestomatia po metodike prepodavania russkogo iazyka kak inostrannogo [A textbook on the methodology of teaching Russian as a foreign language] / Sost. L.V. Moskovnik, A.N. Shhukin. – М.: «Russk. Iaz. Kursy», 2010. – 552 s.
2. Petrikova A., Kuprina T., Gallo Ia. Osnovy mezhkulturnoi didaktiki [Fundamentals of intercultural didactics]. – М.: «Russk. Iaz. Kursy», 2015. – 376 s. [in Russian]

3. Qadasheva Q., Omarova S.Q., Asanova U.O. Associativtik oris zhane Ortaq sozder oqu sozdigi, A1-A2 dengeileri (tuys til retinde oqytu): oqu-adistemelik keshen [Associative field and common words educational dictionary, levels A1-A2 (teaching as a related language): educational and methodological complex]. –Turkistan: Turan, 2023. – 149 b. [in Kazakh]
4. Qadasheva Q., Asanova U.O., Ashikbaeva B.S. Qazaq tilin tuys til retinde oqytu adistemesi (turki tilderinde soileitinder ushin) [Methods of teaching Kazakh as a related language (for speakers of Turkic languages)]. – Almaty: Kantana-press, 2012. – 400 b. [in Kazakh]
5. Qaliev B.Q. Qazaq tilinin tusindirme sozdigi. 2-tom [Explanatory Dictionary of the Kazakh language. Volume 2]. – Almaty: Keremet media, 2023. – 496 b.
6. Malbaqov M. Qazaq tili tusindirme sozdiginin qurylymdyq negizderi [Structural basis of the Explanatory Dictionary of the Kazakh language]. – Almaty: Qylym, 2003. – 368 b. [in Kazakh]
7. Balyhina T.M. Metodika prepodavania russkogo iazyka kak nerodnogo (novogo) [Методика преподавания русского языка как неродного (нового)]. – М.: «Izdatelstvo Rossiyskogo universiteta druzhby narodov», 2010. – 187 s. [in Russian]
8. Zhalpy bilim berudegi qazaq tilinin zhiilik sozdigi [Frequency Dictionary of the Kazakh language in general education] / Zhalpy redak. basq.: Qazhybek E.Z., Fazylzhanova A.M. – Almaty: Daur, 2016. – 1472 b. [in Kazakh]
9. Shukin A.N. Metodika obuchenia rechevomu obsheniю na inostrannom iazyke: uch. Posobie [Methods of teaching speech communication in a foreign language: a textbook]. – М.: Ikar, 2011. – 454 s. [in Russian]
10. Kadasheva K., Omarova S.K., Asanova U.O. Izuchenie blizkorodstvennyh iazykov: osobennosti sostavleniya uchebnogo kompleksa [Learning closely related languages: features of the educational complex] // Vestnik Rossiyskogo universiteta druzhby narodov. – 2016. – №3. – S. 194–202. [in Russian]
11. Bainiazova Zh.T. Qazaq leksikografiasy: birtildi oqu sozdigin tuzudin gylymi negizderi: filol. gyl. kand. ... avtoref. [Kazakh lexicography: scientific basis for the formation of a monolingual educational dictionary: abstract.]. – Almaty, 2008. – 32 b. [in Kazakh]

UDC 373,2; IRSTI 14.23.01

<https://doi.org/10.47526/2025-2/2664-0686.210>G. PİLTEN¹, A. KURALBAYEVA¹, A. TASOVA²¹PhD, Associate Professor, Khoja Akhmet Yassawi International Kazakh-Turkish University (Kazakhstan, Turkistan), e-mails: gulhizpilten@ayu.edu.kz; aliya.kuralbayeva@ayu.edu.kz²PhD, Senior Lecturer of Khoja Akhmet Yassawi International Kazakh-Turkish University (Kazakhstan, Turkistan), e-mail: asel.tasova@ayu.edu.kz

A STUDY ON THE EFFECTIVENESS OF DIGITAL DENVER II APPLICATIONS

Abstract. This study aims to evaluate the advantages, limitations, cultural and linguistic adaptation challenges, and overall effectiveness of the digital Denver II application. Using qualitative research methods based on a phenomenological design, semi-structured interviews were conducted with 20 experts who use the digital Denver II. The findings revealed that the digital Denver II offers significant advantages such as speed, practicality, and ease of access; however, technical, social, and cultural adaptation issues *limit its full potential*.

The research emphasizes that the digital Denver II provides quick analysis and time savings. Ninety percent of the participants stated that digital applications accelerated the evaluation process. The user-friendly interface design ensures that this application is adopted by a wide range of experts. However, technical issues and the lack of digital infrastructure are the main factors limiting the accessibility of the application. In particular, *limited internet infrastructure in rural areas* reduces the effectiveness of the digital Denver II.

Cultural and linguistic adaptation deficiencies hinder the use of the application in different communities. Adapting test content to local contexts and developing multilingual options are seen as critical to enhancing the application's effectiveness. Additionally, parents' perceptions of digital technologies and their lack of knowledge can negatively affect the adoption of the application by the community.

In conclusion, digital Denver II applications have generally been considered a useful tool. However, *improvements in user training, infrastructure development, and cultural adaptation* are recommended to increase the application's overall impact. These findings indicate strategic development areas for the wider dissemination of digital Denver II across a broader geography.

Keywords: Digital Denver II, Developmental Screening Tests, Digital Health Technologies, Cultural Adaptation, Time Management.

Г. Пилтен¹, А. Куралбаева¹, А. Тасова²¹PhD, доцент, Қожа Ахмет Ясауи ат. Халықаралық қазақ-түрік университеті (Қазақстан, Түркістан қ.), e-mails: gulhizpilten@ayu.edu.kz; aliya.kuralbayeva@ayu.edu.kz²PhD, Қожа Ахмет Ясауи ат. Халықаралық қазақ-түрік университетінің аға оқытушысы (Қазақстан, Түркістан қ.), e-mail: asel.tasova@ayu.edu.kz

*** Бізге дұрыс сілтеме жасаңыз:**

Pilten G., Kuralbayeva A., Tasova A. A Study on the Effectiveness of Digital Denver II Applications // Ясауи университетінің хабаршысы. – 2025. – №2 (136). – Б. 278–287. <https://doi.org/10.47526/2025-2/2664-0686.210>

***Cite us correctly:**

Pilten G., Kuralbayeva A., Tasova A. A Study on the Effectiveness of Digital Denver II Applications // Iasau universitetinin habarshysy. – 2025. – №2 (136). – Б. 278–287. <https://doi.org/10.47526/2025-2/2664-0686.210>

Date of receipt of the article 04.01.2025 / Date of acceptance 30.06.2025

Denver II цифрлық қосымшаларының тиімділігін зерттеу

Аңдатпа. Бұл зерттеу сандық Denver II қосымшаларының артықшылықтарын, шектеулерін, мәдени және тілдік бейімделу қиындықтарын және жалпы тиімділігін бағалауды мақсат етеді. Феноменологиялық дизайн негізіндегі сапалы зерттеу әдістерін пайдалана отырып, сандық Denver II қолданатын 20 маманмен жартылай құрылымдалған сұхбат жүргізілді. Нәтижелер сандық Denver II жылдамдық, ыңғайлылық және қолжетімділік сияқты айтарлықтай артықшылықтарды ұсынатынын, алайда техникалық, әлеуметтік және мәдени бейімделу мәселелері бұл артықшылықтарды шектейтінін көрсетті.

Зерттеу сандық Denver II жылдам талдау жасап, уақытты үнемдейтінін көрсетеді. Қатысушылардың 90%-ы сандық қосымшалар бағалау процесін жеделдететінін атап өтті. Қолданушыға ыңғайлы интерфейс бұл қосымшаны көптеген мамандардың қолдануын қамтамасыз етеді. Алайда техникалық мәселелер мен цифрлық инфрақұрылымның жетіспеушілігі қосымшаның қолжетімділігін шектейтін негізгі факторлар болып табылады. Әсіресе ауылдық жерлерде интернет инфрақұрылымының болмауы сандық Denver II тиімділігін төмендетеді.

Мәдени және тілдік бейімделу жетіспеушілігі қосымшаның әртүрлі қауымдастықтарда қолданылуын қиындатады. Тест мазмұнын жергілікті жағдайларға бейімдеу және көптілді опцияларды әзірлеу қосымшаның тиімділігін арттыру үшін маңызды болып саналады. Сонымен қатар, ата-аналардың сандық технологиялар туралы көзқарастары мен білімдерінің жетіспеушілігі қосымшаның қоғамда қолданылуына теріс әсер етуі мүмкін.

Қорытындылай келе, сандық Denver II қосымшалары жалпы пайдалы құрал болып саналады. Алайда қосымшаның тиімділігін арттыру үшін пайдаланушыларды оқыту, инфрақұрылымды дамыту және мәдени бейімделу жұмыстарын күшейту ұсынылады. Бұл қорытындылар сандық Denver II-нің кеңірек географияда таралуына арналған стратегиялық даму бағыттарын көрсетеді.

Кілт сөздер: сандық Denver II, дамуды скринингтен өткізу тестілері, денсаулық сақтау технологиялары, мәдени бейімделу, уақытты басқару.

Г. Пилтен¹, А. Куралбаева¹, А. Тасова²

¹PhD, доцент, *Международный казахско-турецкий университет им. Ходжи Ахмеда Ясави (Казахстан, г. Туркестан)*, e-mails: gulhizpilten@ayu.edu.kz; aliya.kuralbayeva@ayu.edu.kz

²PhD, старший преподаватель *Международного казахско-турецкого университета им. Ходжи Ахмеда Ясави (Казахстан, г. Туркестан)*, e-mail: asel.tasova@ayu.edu.kz

Исследование эффективности цифровых приложений Denver II

Аннотация. Данное исследование направлено на оценку преимуществ, ограничений, вызовов культурной и языковой адаптации, а также общей эффективности цифровых приложений Denver II. Используя качественные методы исследования на основе феноменологического подхода, были проведены полуструктурированные интервью с 20 экспертами, использующими цифровую версию Denver II. Результаты показали, что цифровой Denver II предоставляет значительные преимущества, такие как скорость, практичность и доступность, однако технические, социальные и культурные адаптационные проблемы ограничивают эти преимущества.

Исследование подчеркивает, что цифровой Denver II обеспечивает быстрый анализ и экономию времени. 90% участников отметили, что цифровые приложения ускоряют процесс оценки. Удобный интерфейс способствует тому, что это приложение используется широким кругом специалистов. Однако технические проблемы и недостаточная цифровая

инфраструктура являются основными факторами, ограничивающими доступность приложения. Особенно в сельских районах отсутствие интернет-инфраструктуры снижает эффективность цифрового Denver II.

Недостатки культурной и языковой адаптации затрудняют использование приложения в разных сообществах. Адаптация содержания теста к локальным условиям и разработка многоязычных опций рассматриваются как критически важные для повышения эффективности приложения. Кроме того, восприятие цифровых технологий родителями и недостаток знаний могут негативно сказаться на внедрении приложения в сообществе.

В заключение, цифровые приложения Denver II в целом считаются полезным инструментом. Однако для повышения их эффективности рекомендуется усилить обучение пользователей, развивать инфраструктуру и активизировать усилия по культурной адаптации. Эти выводы указывают на стратегические области развития для более широкого распространения цифрового Denver II в различных регионах.

Ключевые слова: цифровой Denver II, тесты развития, цифровые технологии в здравоохранении, культурная адаптация, управление временем.

Introduction

The evaluation of child development is critically important for monitoring individuals' progress in physical, cognitive, social, and emotional areas and for detecting potential developmental delays. Developmental screening tests, which are one of the cornerstones of early intervention programs, are highly valuable in terms of identifying children's needs in a timely manner and providing appropriate support [1, p.403-409]. In this context, the Denver II Developmental Screening Test stands out as a reliable and valid tool widely used around the world.

Denver II is a comprehensive test that evaluates the personal-social, fine motor, language, and gross motor skills of children aged 0-6 years. Traditionally administered face-to-face and manually, Denver II presents the evaluation process in a structured format while serving as a tool that offers flexibility to the user. However, in line with technological advancements, it has been adapted to digital platforms, expanding its area of use. Digital Denver II not only ensures the rapid analysis of results but also aims to reduce the workload of experts and increase the accessibility of the test.

The use of digital health technologies has become even more important for the sustainability of healthcare services, especially in the post-COVID-19 pandemic period [2, p.125-140]. It is stated that digital health tools provide significant advantages to healthcare professionals in areas such as time management and reducing error rates. Digital Denver II, in this context, not only accelerates individual assessment processes but also contributes to large-scale data collection processes that support public health.

Digital applications stand out not only in terms of speed and practicality but also for the flexibility they provide in communication with parents and children. Digital tools provide significant support in situations where children's attention spans are decreasing or parents are looking for more flexible solutions in their busy work schedules. However, some limitations regarding the effectiveness of digital technologies in healthcare services are noteworthy. For example, the lack of digital infrastructure in rural areas significantly limits the accessibility of these applications [3, p.98-105]. Additionally, technical malfunctions and adaptation challenges in different cultural contexts are significant factors limiting the effectiveness of digital Denver II.

Recent studies have shown that digital health technologies not only provide instrumental benefits but also improve user experience [4, p.75-89]. It is stated that cultural adaptation in digital tools plays a critical role in enhancing application success. Especially, the failure to consider cultural differences can negatively affect the accuracy of test results. Therefore, how digital Denver II applications perform in different cultural contexts and how they are perceived by users is an

important question that needs to be investigated. In the literature, there are many studies indicating that localization efforts and linguistic adaptations increase the acceptability of digital tools [5, p.34-50].

This study aims to examine the experiences of experts using digital Denver II applications and to evaluate the advantages, limitations, and overall effectiveness of this application. In light of the data obtained from the literature review and expert opinions, the innovations provided by digital Denver II compared to the traditional method, the challenges encountered, and the cultural adaptation processes will be discussed.

In line with this purpose, the following questions will be addressed:

1. What are the advantages of Digital Denver II applications in terms of speed and practicality? 2. What are the technical and social limitations encountered in the Digital Denver II applications?

3. What are the challenges in the cultural and linguistic adaptation processes of Digital Denver II applications?

4. How is the overall effectiveness of the Digital Denver II initiatives evaluated by experts?

Research methods and materials

Research Design

This study is designed as a qualitative research to evaluate the experiences of experts using digital Denver II applications and their views on the effectiveness of this application. The research is based on a phenomenological design, which focuses on understanding individuals' experiences related to a phenomenon [6, p.59]. This approach provides an ideal framework for understanding the participants' experiences, advantages, limitations, and overall impact of the digital Denver II.

The phenomenological method allows the researcher to deeply understand individuals' experiences. In this context, it is important to prefer this method to reveal how an innovative application like Digital Denver II is perceived by users, the challenges encountered, and the suggested areas for improvement. Additionally, the provision of subjective and in-depth information by qualitative research is a significant advantage in such a study [7, p.38].

Working Group

The working group consists of 20 experts who actively use digital Denver II applications. These experts consist of professionals working in fields such as child development, psychology, or pediatrics, who are familiar with digital health technologies. Participants were selected using the purposive sampling method. Purposive sampling is a selection method that targets participants who can provide information about a specific phenomenon and is often recommended for qualitative research [8, p.10].

The following criteria were used in the selection of participants:

- Having used the Digital Denver II application for at least six months,
- Having a professional background in child development, psychology, or pediatrics,
- Having basic knowledge and experience in using digital tools.

The demographic characteristics of the participants, including gender, age, professional experience, and past experiences with digital health technologies, have been recorded through a form. This information provides additional context for the results.

Data Collection

The data were collected through a semi-structured interview form. Semi-structured interviews allow participants to share their experiences in detail by providing flexibility within a specific framework [9, p.24]. The interview form consists of open-ended questions covering the following main themes:

1. The advantages provided by Digital Denver II;
2. The technical and social limitations encountered;

3. The challenges faced in cultural and linguistic adaptation processes;
4. General assessment and recommendations.

The questions were prepared based on a literature review and expert opinions, and their validity was ensured by being reviewed by three independent experts. Interviews were conducted through online platforms and audio recordings were made. Data collection in a digital environment has become a widely used method, especially in research conducted after the COVID-19 pandemic [10 p. 456-473].

Data Analysis

The collected data were analyzed using the content analysis method. Content analysis is a systematic method that allows for the extraction of meaningful themes and codes from participants' statements [11 p. 30]. The data analysis process included the following steps:

1. First, the data obtained from the interviews were transcribed and transcripts were created.
2. The data were coded by two independent researchers and organized into themes. During the coding process, the Cohen's Kappa coefficient was calculated for inter-researcher reliability, achieving a consistency of over 85%.
3. Then, the codes were combined to identify the main themes and sub-themes.
4. In the final stage, the themes were contextually interpreted and results were generated.

To enhance the reliability of the research, the obtained themes and findings were subjected to a validation process by a third expert. Additionally, during the analysis process, coding and theme creation processes were supported by using qualitative data analysis software such as MAXQDA.

Ethical Approval and Reliability

Before the research began, approval was obtained from the relevant ethics committee, and informed consent forms were signed by all participants. The confidentiality of the participants has been ensured, and the data has been stored anonymously. To enhance reliability, inter-researcher consistency has been ensured, and the analysis processes have been meticulously documented.

Results and discussion

Table 1 – Advantages of Digital Denver II Applications

Subcategory	Frequency (n)	Percentage (%)	Participant opinion
Quick analysis	18	90%	«Seeing the results instantly speeds up my evaluations» (Participant 5)
User-friendly interface	15	75%	«The application's interface is very clear and easy, we can use it even without training» (Participant 8)
Time saving	16	80%	«I can make an evaluation much faster than classical methods» (Participant 3)

Digital Denver II applications provide significant advantages such as speed, practicality, and reducing the error rate. 90% of the experts who participated in the research stated that the rapid analysis feature of the digital application allows for quick access to test results (Table 1). This feature provides great convenience, especially for experts with a busy work schedule [2, p.125-140]. emphasize that digital health applications increase the efficiency of healthcare services by enabling the rapid analysis of results. The Digital Denver II's feature makes it possible to evaluate more patients by saving time, especially in large healthcare institutions.

75% of the participants stated that the digital Denver II has a user-friendly interface, allowing users to easily use the application without any additional training. This finding is considered an important factor that increases the accessibility and proliferation of digital tools. [12, p. 210-225]

state that user-friendly design plays a critical role in the adoption and effectiveness of digital health tools. A user-friendly interface provides accessibility and ease of use, especially for individuals who are not familiar with digital technologies.

Time savings are another significant advantage emphasized by 80% of the participants. Digital Denver II provides faster results compared to manual assessment processes, thereby alleviating the workload of healthcare professionals. [5, p. 34-50] state that digital technologies optimize work processes by saving time and enhancing the overall quality of healthcare services. This situation shows that the digital Denver II is an important tool not only for individual users but also for large healthcare systems.

The speed, practicality, and user-friendly nature provided by Digital Denver II support the widespread use of the application. However, it is emphasized that in order to effectively evaluate these advantages, the infrastructure for digital technologies needs to be developed and users' access to these technologies needs to be increased. In this context, the widespread adoption of digital health technologies is considered an important step in making healthcare services more accessible and effective (Table 2).

Table 2 – Limitations and Challenges Encountered

Subcategory	Frequency (n)	Percentage (%)	Participant opinion
Technical malfunctions	12	60%	«Some days, the test is interrupted due to technical issues» (Participant 10)
Lack of digital infrastructure	9	45%	«When there is no internet in rural areas, we cannot use the application» (Participant 7)
Parental insecurity	8	40%	«Parents think that digital applications are not reliable» (Participant 12)

Among the limitations encountered in the Digital Denver II applications, the most notable ones have been technical issues, lack of digital infrastructure, and parental insecurity. 60% of the experts participating in the research indicated that technical malfunctions are a significant factor hindering the use of digital applications. These issues stem from reasons such as low-quality hardware and inadequate internet infrastructure. [3, p.98-105] stated that technical issues limiting the use of digital tools in rural areas negatively affect the effectiveness of these tools. Technical malfunctions, especially in low-resource areas, disrupt the process by preventing the completion of tests. 45% of the participants emphasized that the lack of digital infrastructure is another significant issue limiting the accessibility of the application, especially in rural areas. It has been noted that in regions where internet infrastructure is inadequate, the use of digital Denver II is not possible. [4, p.75-89] emphasize the importance of infrastructure investments for the widespread adoption of digital health applications in rural areas. In order for Digital Denver II to be used effectively, the internet infrastructure needs to be strengthened.

Parental insecurity is another significant limitation encountered in digital Denver II applications. 40% of the participants stated that the parents' distrust of digital technologies makes it difficult for the application to be adopted by the community. This situation stems from parents' lack of knowledge about digital health tools and negative perceptions [13, p.44-59] stated that parents' distrust of digital health technologies has reduced the usage rates of such applications. This distrust is more pronounced among parents with lower levels of education.

These findings indicate that certain improvements are necessary for Digital Denver II to reach a wider user base. Firstly, strengthening the internet infrastructure in rural areas will increase the accessibility of digital health technologies. Additionally, organizing information and education programs for parents can contribute to positively changing perceptions of digital technologies. The

importance of such supportive efforts is significant for the more effective use of Digital Denver II applications.

Table 3 – Cultural and Linguistic Adaptation Challenges

Subcategory	Frequency (n)	Percentage (%)	Participant opinion
Lack of alignment with local contexts	7	35%	«Some guidelines are not understood due to cultural differences» (Participant 6)
Linguistic mismatch	5	25%	«Language differences create difficulties in communication with children» (Participant 9)

The challenges encountered in the cultural and linguistic adaptation processes of Digital Denver II are among the significant factors limiting the effectiveness of the application. 35% of the experts participating in the study stated that some sections of the test content were not suitable for local contexts (Table 3). Especially, the failure to consider cultural differences can negatively affect the accuracy of test results. [4, p.75-89] emphasize that localization efforts play a critical role in enhancing the effectiveness of digital health tools in different cultural contexts. This situation indicates that local context-specific adjustments are necessary to prevent cultural differences from reflecting in test results. Linguistic discrepancies are another significant challenge that limits the effectiveness of the implementation. 25% of the participants stated that language differences hinder communication with parents and children. Especially, the failure to fully translate test instructions or statements into the target audience's language can lead to misunderstandings and erroneous results.

Anderson M., Carter T., Hughes B. [5, p.34-50] stated that language consistency is an important factor that improves user experience in digital health applications. It is stated that multilingual options and more localized content need to be developed to address linguistic differences. The lack of cultural and linguistic adaptation makes it difficult for Digital Denver II to be adopted in different regions and communities. To overcome these challenges, it is necessary to create guides suitable for local contexts and strengthen language adaptation processes. Additionally, it is emphasized that cultural adaptation is not limited to linguistic translation; it requires a holistic approach that encompasses social values, behavioral patterns, and local needs [13, p.44-59].

To ensure the effective use of Digital Denver II in different cultures and languages, the following recommendations are presented:

1. Adapting test content to local contexts,
2. Developing multilingual options,
3. Analyzing the needs of the target audience within the framework of cultural adaptation studies,
4. Making adjustments based on expert and user feedback. Such studies will enable the more widespread and effective use of digital Denver II on a global scale.

Digital Denver II applications have generally been evaluated by participants as a useful and effective tool. 95% of the participants stated that the digital Denver II provides the opportunity to assess child development more quickly and comprehensively (Table 4). This finding supports the role of digital health technologies in enhancing the speed and accuracy of healthcare services [2, p.125-140]. The rapid result delivery feature provides a critical advantage not only for individual users but also for large-scale healthcare services.

Table 4 – General Evaluation

Subcategory	Frequency (n)	Percentage (%)	Participant opinion
Useful	19	95%	<i>«Thanks to this application, child development is evaluated more quickly» (Participant 2)</i>
Need for localization support	14	70%	<i>«The application becomes more effective when it is adapted to local contexts» (Participant 11)</i>
Need for infrastructure support	12	60%	<i>«The application cannot be used in places without internet infrastructure» (Participant 4)</i>

However, 70% of the participants stated that the lack of localization support is a significant factor limiting the effective use of the application in some regions. Test content that has not been adapted to local contexts can affect the accuracy of the application and users' trust in it [5, p.34-50] emphasize the importance of localization efforts for the successful use of digital health tools in different cultural contexts. Strengthening the localization process will enable the digital Denver II to be used more effectively in different regions.

60% of the participants indicated that the lack of infrastructure support is another significant factor limiting the accessibility of the application. In regions where internet infrastructure is inadequate, the use of digital Denver II is not possible. This situation particularly hinders the widespread adoption of the application in rural areas [3, p.98-105] stated that infrastructure investments are critically important for increasing the use of digital health technologies in rural areas.

Overall, digital Denver II applications are considered a useful tool; however, it is stated that issues such as user training, technical support, and infrastructure development need to be addressed. Additionally, localization efforts play an important role in increasing the adoption of the application by different communities. These findings present the following recommendations to enhance the effectiveness of Digital Denver II:

1. Development of regional guides to support the localization process,
2. Expansion of technical support services,
3. Increased infrastructure investments in rural areas,
4. Organization of user training programs to enhance application knowledge and competence.

It is stated that in order for Digital Denver II to be used effectively in a wider geographical area, work should continue in accordance with these recommendations.

Conclusion

This study has examined the advantages, limitations, cultural and linguistic adaptation challenges, and overall effectiveness of digital Denver II applications based on expert opinions. The findings revealed that digital Denver II offers significant advantages in terms of speed, practicality, and ease of access; however, technical, social, and cultural adaptation issues limit these advantages.

The rapid analysis and time-saving capabilities of the Digital Denver II applications have emerged as one of the most emphasized advantages by the participants. 90% of the participants stated that digital applications accelerated the testing process, allowing them to quickly reach evaluation results. This finding parallels the study by [2, p.125-140] which indicates that digital technologies facilitate faster and more effective decision-making in healthcare services.

Additionally, the user-friendly interface design increases the application's accessibility, making it usable by a wider audience of experts [12, p. 210-225] have stated that improving the user experience of digital tools is a critical factor in the adoption and proliferation of such technologies.

Digital Denver II enhances the quality of healthcare by accelerating processes, especially for professionals with a high workload. This situation demonstrates that digital tools offer significant advantages not only for individual users but also for large healthcare organizations.

Technical malfunctions and the lack of digital infrastructure have emerged as significant factors limiting the effectiveness of digital Denver II applications. 60% of the participants stated that technical issues disrupted the testing process. Especially in rural areas, the lack of digital infrastructure limits the accessibility of such applications [3, p.98-105] emphasize Infrastructure investments are critically important for the widespread adoption of digital health services in rural areas. This finding highlights the importance of infrastructure investments necessary to increase the widespread applicability of digital health technologies.

In addition, the parents' distrust of digital technologies has been noted as another significant factor that makes the adoption of the application difficult. Participants mentioned the lack of belief among parents in the accuracy of digital applications and the lack of knowledge regarding the use of technology [13, p.44-59] stated that the distrust in digital health technologies stems from a lack of information and misconceptions among users. In this context, it is recommended to organize training and information programs to promote the adoption of the digital Denver II by a wider audience.

Cultural and linguistic adaptation is a critical element in enhancing the effectiveness of Digital Denver II in different communities. 35% of the participants indicated that the test content should be adapted to local contexts. This situation highlights the importance of adapting digital tools to consider the cultural and linguistic characteristics of the target audience [4, p.75-89] stated Cultural adaptation processes play an important role in increasing the accuracy and acceptance rate of digital health applications. Especially, the linguistic discrepancies leading to difficulties in communication with parents and children limit the effectiveness of the application.

The vast majority of participants have generally evaluated Digital Denver II as a useful and effective tool. However, it has been noted that improvements such as localization efforts and infrastructure support would enhance the application's effectiveness [5, p.34-50] stated that localization processes in digital health applications improve user experience and increase success rates.

These findings highlight the importance of taking specific steps to optimize the future use of digital Denver II. Firstly, it is necessary to increase investments aimed at solving technical issues. Additionally, informing and educating parents can positively change perceptions of digital technologies. Finally, expanding cultural and linguistic adaptation efforts will ensure that this application can be effectively used in a wider geographical area. To enhance the effectiveness of Digital Denver II, sustainable infrastructure investments, user-friendly developments, and tailored strategies for multicultural communities should be implemented.

This research is funded by the Science Committee of the Ministry of Science and Higher Education of the Republic of Kazakhstan (Grant No. AP23488203)

BIBLIOGRAPHY

1. Frankenburg W.K., Dodds J. Developmental screening in early childhood. *Pediatrics*, 1967, 39(3), p. 403-409.
2. Smith J., Johnson L. The Use of Digital Screening Tools in Early Childhood Development // *International Journal of Child Development*. – 2019. – №15(4). – P. 125–140.
3. Jones R., Wilson P. Challenges of Implementing Digital Health Technologies in Rural Areas // *Rural Health Quarterly*. – 2018. – №12(3). – P. 98–105.
4. Kim H., Lee S. Cultural Adaptation in Digital Health Interventions: A Framework for Success // *Global Health Perspectives*. – 2020. – №17(2). – P. 75–89.

5. Anderson M., Carter T., Hughes B. Localization Strategies for Digital Health Tools: Lessons from Global Health Initiatives // *Health Technology Quarterly*. – 2019. – №10(4). – P. 34–50.
6. Creswell J.W. *Qualitative Inquiry and Research Design: Choosing Among Five Approaches*. – Sage Publications, 2013. – 225 p.
7. Patton M.Q. *Qualitative Research and Evaluation Methods*. – Sage Publications, 2015. – 589 p.
8. Miles M.B., Huberman A.M. *Qualitative Data Analysis: An Expanded Sourcebook*. – Sage Publications, 1994. – 338 p.
9. Kvale S., Brinkmann S. *InterViews: Learning the Craft of Qualitative Research Interviewing*. – Sage Publications, 2009. – 354 p.
10. Robinson O.C., Smith J.A. Digital data collection in qualitative research // *Qualitative Research Journal*. – 2021. – №21(3). – P. 456–473.
11. Elo S., Kyngäs H. The qualitative content analysis process // *Journal of Advanced Nursing*. – 2008. – №62(1). – P. 107–115.
12. Brown K., Patel R., Torres A. User-Centered Design in Digital Health Applications: Benefits and Challenges // *Journal of Health Informatics*. – 2020. – №23(2). – P. 210–225.
13. Miller C., Lopez S., Gupta N. Parental Attitudes Towards Digital Health Technologies // *Journal of Family Health*. – 2021. – №29(1). – P. 44–59.

ӘОЖ 372.51.016; IRSTI 14.35.09

<https://doi.org/10.47526/2025-2/2664-0686.211>И.М. ОМАРОВА¹, Б.Т. КАЛИМБЕТОВ², Д.А. САПАКОВ³¹PhD, Қожса Ахмет Ясауи атындағы Халықаралық қазақ-түрік университетінің аға оқытушысы (Қазақстан, Түркістан қ.), e-mail: indira.omarova@ayu.edu.kz²физика-математика ғылымдарының докторы, профессор

М. Әуезов ат. Оңтүстік Қазақстан университеті

(Қазақстан, Шымкент қ.), e-mail: bkalimbetov@mail.ru³PhD, М. Әуезов ат. Оңтүстік Қазақстан университетінің аға оқытушысы (Қазақстан, Шымкент қ.), e-mail: Sapakov1986@mail.ru

БІЛІМ АЛУШЫЛАРДЫҢ «ИНТЕГРАЛДЫҚ ТЕНДЕУЛЕР» АРНАЙЫ КУРСЫНА ДАЙЫНДЫҚ ҚАБІЛЕТТЕРІН АНЫҚТАУ

Аңдатпа. Мақалада білім алушылардың таңдау курсы бойынша білімдерін дамыту үшін жоғары оқу орнында кәсіби оқытуды ұйымдастырудың алғышарттары қарастырылған. Есептерді шешуге дайындықтарын, теориялық ұғымдарды игеру мүмкіндіктерін, танымдық әрекеттерін кеңінен пайдаланудың маңыздылығы көрсетілген. Білім алушылардың танымдық іс-әрекеті мен теориялық, практикалық, өзіндік жұмыстарын жетілдіруде ынталандыруды дұрыс жолға қою үшін басқа өтілген пәндерге жеткілікті назар аударудың қажеттігі баяндалады. Білім алушының өмір сүру ортасы, қоғаммен қарым-қатынасы, адами мінездемесі, білімі оған баға беретін қоғамға байланысты екендігі, яғни коммуникативтілігі талқыланған. Жалпылама, білім алушыға әсер ететін ортаның ықпалы қандай, оның деңгейі мен бағытын анықтауда неге мән беру керек, алған білімінің деңгейін бірдей бағыттау мүмкін бе, білім деңгейін арттыру математиканың іргелі мәселелеріне тәуелді ме және осы секілді басқа да сұрақтарға нақты жауап іздестірілді. Жаратылыстану және гуманитарлық пәндерді игеруде білім алушыларға әсер ететін орта жайындағы мәліметтер баға беруде өзара тәуелділікте болуы жан-жақты зерттелген. Оның ішінде, әлеуметтік-тұрмыс тіршілігі, мәдениеті, қоғаммен қарым-қатынасты ұстануы, тілі және басқа мәселелерді есепке алмау бағалаудың толыққанды орындалмайтынына назар аударылады. Жүргізілген сауалнама негізінде білім алушылардың мамандық бағытында жұмыс жасауы үшін әрдайым қоғамда белсенді болуы қаншалықты маңызды екендігінің нәтижелері декарттық координаталар жүйесінде кескінделген.

Кілт сөздер: білім алушылар, интегралдық теңдеулер, білім деңгейі, арқау, үлгерім, векторлық.

*Бізге дұрыс сілтеме жасаңыз:

Омарова И.М., Калимбетов Б.Т., Сапаков Д.А. Білім алушылардың «Интегралдық теңдеулер» арнайы курсына дайындық қабілеттерін анықтау // *Ясауи университетінің хабаршысы*. – 2025. – №2 (136). – Б. 288–300. <https://doi.org/10.47526/2025-2/2664-0686.211>

*Cite us correctly:

Omarova I.M., Kalimbetov B.T., Sapakov D.A. Bilim alushylardyn «Integraldyq tendeuler» arnaiy kursyna daiyndyq qabileterin anyqtau [Determination of Students' Ability to Prepare for the Course "Integral Equations"] // *Iasau universitetinin habarshysy*. – 2025. – №2 (136). – B. 288–300. <https://doi.org/10.47526/2025-2/2664-0686.211>

Мақаланың редакцияға түскен күні 10.01.2025 / қабылданған күні 30.06.2025

I.M. Omarova¹, B.T. Kalimbetov², D.A. Sapakov³¹*PhD, Senior Lecturer of Khoja Akhmet Yassawi International Kazakh-Turkish University (Kazakhstan, Turkistan), e-mail: indira.omarova@ayu.edu.kz*²*Doctor of Physical and Mathematical Sciences, Professor
M. Auezov South Kazakhstan University (Kazakhstan, Shymkent), e-mail: bkalimbetov@mail.ru*³*PhD, Senior Lecturer of M. Auezov South Kazakhstan University
(Kazakhstan, Shymkent), e-mail: Sapakov1986@mail.ru***Determination of Students' Ability to Prepare for the Course "Integral Equations"**

Abstract. The prerequisites for organizing professional education in higher education institutions to enhance students' knowledge through elective courses are discussed in the article. The importance of widely using students' problem-solving readiness, the potential for mastering theoretical concepts, and cognitive activities is emphasized. The necessity of paying attention to the completed courses was emphasized for the improvement of students' cognitive activity and the development of their theoretical, practical, and independent work using a motivating method. It is acknowledged that the basis for organizing education and improving the learning process lies in interdisciplinary connections. The learner's living environment, interaction with society, human qualities, knowledge, and the assessment of these by society are discussed, and the idea of assigning scores in relation to their social environment is examined. In particular, questions are raised regarding the influence of the environment on the learner, what should be prioritized in determining the learner's level and direction, whether it is possible to consistently guide the level of knowledge, whether increasing the learner's level depends on fundamental issues of mathematics, and other related questions are explored. Information about natural sciences, humanities, and the environment influencing the learner is considered in interdependence when scores are assigned to the learner. Particular attention was drawn to the importance of not overlooking such aspects as social and everyday life, culture – the maintenance of interaction with the environment, and language – as a means of communication. Based on the conducted survey, the importance of students being consistently active in society in order to work in their professional field has been illustrated in the Cartesian coordinate system.

Keywords: students, integral equations, level of education, arch, academic performance, vector.

И.М. Омарова¹, Б.Т. Калимбетов², Д.А. Сапаков³¹*PhD, старший преподаватель
Международного казахско-турецкого университета им. Ходжи Ахмеда Ясави
(Казakhstan, г. Туркестан), e-mail: indira.omarova@ayu.edu.kz*²*доктор физико-математических наук, профессор
Южно-Казахстанский университет им. М. Ауезова
(Казakhstan, г. Шымкент), e-mail: bkalimbetov@mail.ru*³*PhD, старший преподаватель Южно-Казахстанского университета им. М. Ауезова
(Казakhstan, г. Шымкент), e-mail: sapakov1986@mail.ru***Определение способностей обучающихся к подготовке
к курсу "Интегральные уравнения"**

Аннотация. В статье рассматриваются предпосылки организации профессионального обучения в вузе для развития знаний обучающихся по курсу выбора. Показана важность широкого использования готовности к решению задач, возможностей усвоения теоретических понятий, познавательной деятельности. Излагается необходимость уделения

достаточного внимания другим пройденным предметам для правильной постановки мотивации в совершенствовании познавательной деятельности и теоретической, практической, самостоятельной работы обучающихся. Обсуждается, зависит ли среда обучающегося от отношения с обществом, общечеловеческого фактора, образование и общество, которое оценивает его коммуникативность. Даны конкретные ответы на вопросы о том, какое влияние оказывает окружающая среда на обучающегося, почему при определении его уровня знаний и направленности необходимо уделять соответствующие внимания, возможно ли достичь одинаковое уровень знаний, зависит ли повышение уровня знаний от фундаментальных проблем математики и др? Подробно исследованы наличие взаимозависимости в оценке сведений об окружающей среде, влияющих на обучающихся в освоении естественно-научных и гуманитарных дисциплин, в том числе, отсутствие учета социально-бытовых вопросов, отношения с обществом и др. Результаты проведенного опроса иллюстрировано в декартовой системе координат и показывают, насколько важно, чтобы обучающиеся всегда были активны в обществе для работы в направлении профессии.

Ключевые слова: обучающиеся, интегральные уравнения, уровень образования, арка, успеваемость, вектор.

Кіріспе

Маман даярлауды керемет нәтижеге жеткізу үшін кәсіби білім беруді жоғары деңгейге шығару маңызды екендігі айқын. Кәсіби білім беру – теориялар мен практикалық нәтижелерді соңғы үлгідегі заманауи оқу құралдарымен оқыту және жетік әдістерді қолдану арқылы жүзеге асады [1]. Осыны ескеріп, нағыз кәсіби маман дайындау осы күнгі өзекті мәселелердің бірі екендігі және оны жүзеге асыруға алдын ала жоспардың жоқтығы арасындағы қарама-қайшылық келіп шығады. Білім алушының өмір сүру ортасымен қарым-қатынасы адами мінездемесімен, білімі және оған баға беретін қоғамға байланысты. Туа бітті ұқсастық болуы мүмкін, дегенмен, кейіннен әсер ететін қоғамның ықпалын бағалау және оған бейімделуінің бағытын анықтау маңызды шаралардың бірі. Осыдан мынандай сұрақтар туындайтыны анық:

- Білім алушыға әсер ететін ортаның ықпалы қандай?
- Білім алушының білімінің деңгейі мен бағытын анықтауда неге мән беру керек?
- Білім алушының білімінің деңгейін әрдайым бірдей бағыттау мүмкін бе?

Білім алушының білімінің деңгейін арттыру математиканың іргелі мәселелерінен тәуелді ме және тағы басқа сұрақтарды тізіп жаза беруге болар еді, алдымен осы берілгендерге жауап іздеп көрейік. Осы жағдайда ғылым, жаратылыстану, гуманитарлық ғылым, және т.б. жәйттарға тоқталып ой-тұжырымдарды келтірейік. Әдетте ғылым дегенде кеңістікте бар болған заттардың заңдылығы мен қасиеттерін негіздеп түсіндіретін, тәжірибе мен теорияға және математикалық заңдылықтарға арқа сүйенетін зерттеулерді түсінеміз. Ғылым салалардан тұрады, яғни арнайы әдістері бар жеке салалардан жалпы түрдегі кешенді зерттеулерге ұласады. Жаратылыстану немесе табиғаттану ғылымы дегенде табиғатты және оның дамуының заңдылықтарын зерттеумен шұғылданатын ғылымдарды атауға болады. Жаратылыстану ғылымының шын дамуы мен жүйеге түсуі XVIII ғасырда қалыптасты. Олар табиғат құбылыстарын, құрылымы мен қасиеттерін, тіпті қазіргі күнде микро денеден ғарыш кеңістігіне дейінгі денелердің құрылымдарын зерттеумен айналысуда. Мұнда, белгілі анықтамалармен, ғылыми дәлелділігімен, бір ізділігімен немесе жүйелілік сақталғандығымен, кешігіп болсын қолданысқа енетін теориясымен ерекшеленеді. Гуманитарлық ғылым дегенде адамның әлеуметтік-тұрмыс тіршілігі, мәдениеті – ортамен қарым-қатынас ұстануы, тілі – байланыс құралы және т.б. осы сияқты мәселелермен айналысатын ғылымның бір саласын түсінуге болады. Болашақ маманның кәсіби болуына

осы бағыттардың маңызды екендігі айқындалды. Осындай бағыттарды игеру үшін қандай шараларды жасау қажет, неге байланыстылығы сұрақтары туындайды. Ал, білім алушыларда пәнді игеруде кездесетін қиындықтар әртүрлі және олар көбінесе пәннің күрделілік деңгейіне, білім алушының жеке қабілеттеріне және оның еңбекқорлығына көбірек байланысты.

Зерттеу әдістері мен материалдары

Зерттеу жұмысында психологиялық-педагогикалық және әдістемелік әдебиеттерді, білімгерлердің оқу іс-әрекеттерін ұйымдастыру бойынша нәтижелерін талдау, сауалнама жүргізу, анализ, синтез, мәліметтерді интерпретациялау сияқты зерттеудің жалпыға ортақ әдістер, білім алушылардың бағытын анықтауға жаңаша векторлық әдіс қолданылды [2]. Өз зерттеулерімізде интегралдық теңдеулерді қоса қарастырып жүргендіктен білім алушыларға тақырыптарды оқытуда да соны басымдыққа алдық. Яғни, тәжірибе барысында «Дифференциалдық теңдеулер», математиканы оқытудағы компьютерлік технологиялар бойынша білім беруде көптеген тақырыптар осы интегралдық теңдеулермен байланысты болады. Соның ішінде Коши есебі шешімінің бар және жалғыз екендігін дәлелдегенде, шеттік есептерде, жай дифференциалдық теңдеулер үшін Грин функциясын құруда және т.б. есептеулерде кездеседі. «Интегралдық теңдеулер» таңдау курсы ретінде көптеген жоғары оқу орындары білім беру бағдарламасына енген. Жоғары оқу орындары білім беру бағдарламаларына талдау жасай отырып, аталған курсқа дейін қандай пәндерді меңгеріп жатқаны жайында біршама мәлімет алынды. Сонымен бірге, алыс және жақын көрші елдердің бірқатар жоғары оқу орнында білім алушылардың интегралдық теңдеулер жайлы білім алып жатқандығы белгілі болды. Солардың қатарында:

- Нигерияның Science and Technology бағытындағы National Open University of Nigeria оқу орны [3];

- АҚШ-тың Saint Xavier университеті, Massachusetts institute of Technology оқу орны;

- Ресей федерациясындағы Орёл мемлекеттік университеті, Оңтүстік Федералдық университеті, Кубан мемлекеттік университеті;

- Әл-Фараби атындағы Қазақ ұлттық университетіндегі зерттеу жұмыстарынан бастап еліміздің көптеген жоғары оқу орны білім беру бағдарламасында енгізілген.

Осы күнгі интегралдық теңдеулерді оқытудың әдістемесін қарастыру үшін білім алушылар мектеп математикасының бүкіл курсынан басқа жоғары оқу орнындағы математикалық бағыттағы білім беру бағдарламасының бірнеше курстарын игеруі қажет. Солардың ішінде, интегралдық теңдеулерді меңгеру үшін қажет болған, еліміздегі математик бакалаврлары меңгеруі тиіс іргелі математиканың бірнеше пәндерін атап өтейік:

- 1) Математикалық талдау (1, 2-курстар);
- 2) Аналитикалық геометрия (1-курстар);
- 3) Сандық әдістер (1-курстар);
- 4) Физика (1-курстар);
- 5) Теориялық механика (2 немесе 3-курстар);
- 6) Алгебра және сандар теориясы (1-курстар);
- 7) Компьютер мен модельдеу негіздері (2-курстар);
- 8) Ықтималдықтар теориясы және математикалық статистика (2-курста);
- 9) Дифференциалдық теңдеулер (2-курста);
- 10) Функциялар теориясы мен функционалдық анализ бастамалары (3-курста);
- 11) Есептерді шешудің әдістемелік негіздері (3-курста);
- 12) Математика тарихы және методологиясы (3-курста);
- 13) Функционалдық талдау (3 немесе 4 курста);
- 14) Математикалық физика теңдеулері (3-курста);

- 15) Дифференциалдық геометрия және топология (3-курста);
- 16) Комплекссті айнымалы функциялар теориясы (3 немесе 4 курста);
- 17) Векторлық талдау (3 немесе 4 -курста);
- 18) Геометриялық (жазықтықтағы, кеңістіктегі) есептерді шешу практикумы (4-курста);
- 19) «Интегралдық теңдеулер» (4-курста) және т.б. пәндер немесе арнайы курстар қатар оқытылады.

Осы курстарды меңгеру интегралдық теңдеулер жайында түсінуіне мүмкіндік береді. Білім алушылардың интегралдық теңдеулерді меңгеруге дайындық деңгейіне баға беру үшін оның физикалық мағынасын айтып өтуді орынды деп санаймыз.

Интегралдық теңдеулер теориялық және қолданбалы анализде математикалық зерттеудің нәтижелі есептеу құралдарының бірі болып табылады. Интегралдың шекаралары тұрақты болған бір өлшемді интегралдық теңдеулер әр түрлі шектік есептерді сипаттау үшін қолданылады және қарапайым дифференциалдық теңдеулі шектік есептерге эквивалент түрде қарастыруға болады [4]. Дегенмен, интегралдық теңдеулер дифференциалдық теңдеулер үшін шектік есептерді шығаруды ықшамдайтын әмбебап математикалық модель ретінде қызмет етеді. Табиғи эксперименттер нәтижесінде алынған ядро үшін эквивалентті түрлендірулер арқылы кері түрлендіру әрдайым мүмкін бола бермейді [5].

Көбінесе механикалық тербелістер теориясының есептеріне және сандық әдістер үшін өте қажет болатын техника мен теориялық физиканың тиісті салаларына пайдалы ғана емес, ең негізгі есептеу құралы. Мысал ретінде иілуді анықтау үшін арқау (балька немесе арка, арқалық) бойымен таралған жүктің тығыздығын есептеуді келтіруге болады.

Егер айналмалы біліктің жылдамдығы біртіндеп өссе, онда оның белгілі бір мәнінен бастап (ол кейде максималды рұқсат етілген өсуге дейін) білік барған сайын тұрақсыз тербелістерге ұшырайтыны белгілі. Бұл құбылыс біліктің тиісті деформациясы кезінде пайда болатын центрден ауытқушылық күш біліктің серпімді қалпына келтіру күштерін толығымен теңестіретіндей үлкен болған кезде сезіледі. Біліктің мүмкін болатын «шектік» жылдамдығын анықтау үшін серпімді арқалықтар теориясынан қарапайым, бірақ жеткілікті жалпы фактіні қолдануға болады: ерікті жағдайларда серпімді біліктің (вал) ұштарында әрдайым белгілі бір әсер ету функциясы G болады, ол арқаудың берілген γ λ бағытта (немесе координат өстері бағытында (1-сурет) бірер Q нүктеде жүктелгендігі бойынша кез келген P нүктедегі ауытқуын сипаттайды. Егер өстің қималары $0 \leq x \leq 1$ аралық нүктелерімен өзара бір мәнді сәйкес келтірілсе, онда G функциясы Q, P нүктелеріне қатысты абсциссалары x, y -ке симметриялы болған $G(x, y)$ функциясын сипаттайды.

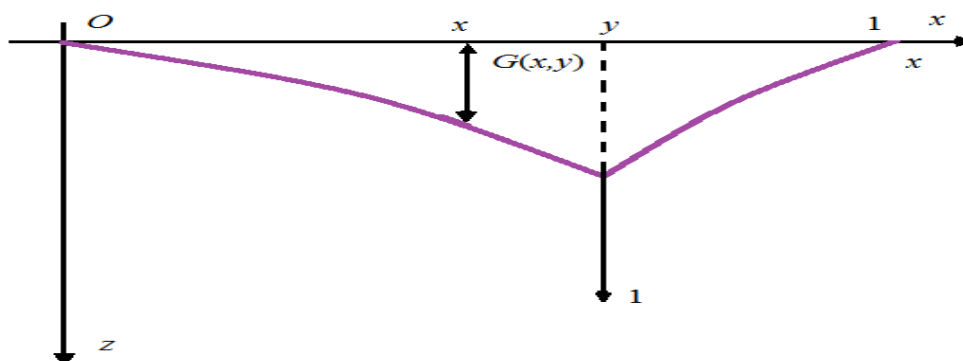

1-сурет – Нүктенің ауытқу графигі

Сонымен, серпімділік теориясынан келіп шығып, суперпозиция принципінен $p(x)$ арқау бойымен жүктеменің ерікті түрдегі үздіксіз таралуы болсын. Онда сәйкесінше ауытқу

$$z(x) = \int_0^1 G(x, y)p(y)dy \quad 0 \leq x \leq 1$$

болады.

Егер x өсінің маңайында айналатын білік қарастырылса және $z(x)$ сәйкес координаттық қимасының ауырлық центрінің ауытқуын білдірсе онда бұрыштық жылдамдық ω мен $z(x)$ ауытқуы үшін жүктелудің таралуы

$$p(x) = \omega^2 \mu(x)z(x)$$

арқылы есептеледі. Мұндағы $\mu(x)$ - білік массасының сызықтық тығыздығы. Сондықтан, серпімді және центрден ауытқушылық күштер бұрыштық жылдамдық ω ға ие болады, егер нөлге тең болмаған

$$z(x) = \omega^2 \int_0^1 G(x, y)\mu(y)z(y)dy, \quad 0 \leq x \leq 1 \quad (1)$$

теңдеуді қанағаттандыратын $z(x)$ ауытқуы табылса. Сонымен, шектік жылдамдықты анықтау мәселесі алдыңғы теңдеу нөлдік емес ω^2 мәнді шешімді табуға келтіріледі. Бұл интегралдық теңдеулер, дәлірек айтқанда ядросы $G(x, y)\mu(y)$ болатын екінші түрдегі Фредгольмнің біртекті сызықтық интегралдық теңдеуі деп аталады. $\mu(x) > 0$ екенін ескеріп, (1) теңдеуді ядросы симметриялы түрге келтірейік. Ол үшін біз

$$\varphi(x) = \sqrt{\mu(x)}z(x), \quad \omega^2 = \lambda$$

екенін ескеріп және

$$\varphi(x) = \lambda \int_0^1 K(x, y)\varphi(y)dy, \quad 0 \leq x \leq 1$$

аламыз. Мұндағы $K(x, y) = \sqrt{\mu(x)\mu(y)}G(x, y)$ - ядросы симметриялы. Симметриялы ядро жағдайында мұндай түрлендіру тиімді. Жалпы айтқанда симметриялы емес ядросы бар теңдеудің нөлдік емес шешімдері үшін шексіз көп λ - меншікті мәндері бар болуы да немесе λ - меншікті мәндері болмауы да мүмкін [6].

Қандай да бір ғылымды алсақ, оның өзіндік тәжірибелік теориясы мен жалпы жағдайдағы абстрактылы болжамдары, ережелері байланыста болады және ол солар арқылы құралатыны белгілі. Ғылым дамыған сайын, өзге ғылым салаларымен жетілуі нәтижесінде бұрынғы ережелер қайта қаралып, даму үдерісі белгілі бір заңдылықтар мен арнайы әдістерге сүйене отырып айқындала түседі

Жоғары мектеп математикасын дидактикалық зерттеудің көкейкестілігіндегі оқыту заңдары:

- оқытудың мақсаты мен заңдары, мазмұны мен әдістерінің әлеуметтік келісімділігі;
- оқытудың, тәрбиенің дамытушылығы;
- білім алушылар үшін оқу мен тәрбиенің тұтастығы;
- оқытуда теория мен практиканың байланысы;
- жеке және ұжымдық оқытудың өзара байланыстылығы болып бөлінеді.

Осы бағыттарды есепке алуда білім алушылардың курсқа дайындық деңгейімен байланыстыра балл беруді төменде қарастырайық. Жоғарыдағы заңдылықтарды ескеруге

бағытталған бағалаудың векторлық деңгейі (көрсеткіші) әлі де зерттелуде және де педагогикалық мәселелерді шешу барысын іргелі ғылыммен байланыстыру, математикалық теңдеулерін құру арқылы сипаттама беруге бағытталуда. Бұл тәсіл әрбір білім алушының білім деңгейі өзгерісін алдын ала болжауға негізделген. Білім алушылардың интегралдық теңдеулерді меңгеруге дайындығы олардың білімін бақылау, сауалнама жүргізу арқылы анықталады.

Талдау мен нәтижелер

Зерттеу жұмысы барысында практикалық мазмұнды есептерді шығаруда оқытушы мен білім алушы арасындағы өзара байланыс және сабақтан тыс уақытта білім алушылардың пәнге қатысты іс-әрекеттеріне жұмсайтын уақыт маңызды рөл атқаратыны белгілі болды. Оқытушы мен білім алушылардың пәнге қатысты іс-әрекеттері де белгілі бір дәрежеде тәуелділікте болады.

Осы тәуелділікті мүмкіндігінше көрсету үшін жоғарыдағы айтылғандарды ескеріп, білім алушыға әсер ететін жайттарды құраушы векторларға қалай жіктеуге болатындығының тиімділігін анықтау мақсатында Өзбекәлі Жәнібеков атындағы Оңтүстік Қазақстан педагогикалық университетінен таңдап алынған математика бағытындағы білім алушылардан сауалнама алынды. Мамандыққа сәйкес білімді игеруде гуманитарлық пән жаратылыстану бағытындағы білімдері және сабақтан тыс әсер ететін ортасы жайында мәліметтер алынған болатын. Білім алушыларда пәндерді игеру кезінде кездесетін негізгі қиындықтар:

- тақырыптарды жеткіліксіз түсіну;
- оқуға және сабаққа дайындалуға уақыттарының болмауы;
- пәнге деген мотивация мен қызығушылықтың жеткіліксіздігі;
- өзіндік жұмыстары мен бақылау жұмыстарын орындаудағы қиындықтар және т.б.

Осындай кемшіліктерді жою үшін білім алушылармен қалай, қай бағытта жұмыс жасаған дұрыс екендігіне математиканың іргелі бағыты көмектеседі деген оймен векторлық түрде зерттеу қарастырылды. Яғни, білім алушылардың білімін бағалауда бірнеше пән бойынша балл берілетін болғандықтан векторларға қатысты мәліметтермен байланыстыра кетсек орынды болар. Осы жайында түсінік беріп өтейік.

Айталық, $\vec{x}_i, \vec{y}_j, i = 1, 2, \dots, k, j = 1, 2, \dots, l,$ – векторларын

$\mathcal{J}_i, \Gamma_j, i = 1, 2, \dots, k, j = 1, 2, \dots, l,$ пәндерімен және сабақтан тыс мамандыққа қатысты жұмыстарын байланыстыра балл беруді қарастырайық. Пәннің әрбіріне берілетін максималды балл тұрақты $0 \leq a$ -ға тең болсын. k, l сәйкесінше жаратылыстану, гуманитарлық пәндерінің саны, x_i, y_j ($0 \leq x_i, y_j \leq 100$) білім алушының жинаған балы.

Кеңістікте \mathcal{J}_i пәніне сәйкес векторды анықтайық. \mathcal{J}_i пәні бойынша білім алушының деңгейіне шамалас білімі векторының остермен жасайтын бұрышы ретінде

$$\alpha_{xi} = \arccos \frac{x_i}{ka\sqrt{2}}, \text{ ал, қалған остермен бұрышын } \alpha_{yi} = \frac{\pi}{2} - \arccos \frac{x_i}{ka\sqrt{2}}, \alpha_{zi} = \frac{\pi}{2}$$

болсын. Сонда, ізделінді \vec{x}_i вектордың координаттары үшін $\vec{x}_i = \left(\frac{x_i^2}{2ka}, \frac{x_i}{k\sqrt{2}} \sqrt{1 - \frac{x_i^2}{2a^2}}, 0 \right)$ деп

есептеуді енгіземіз. Осыдан келесідей қасиеттер келіп шығады:

$$1. \left| \vec{x}_i \right| \leq \frac{a}{k\sqrt{2}}, i = 1, 2, \dots, k, \left| \vec{y}_j \right| \leq \frac{a}{l\sqrt{2}}, j = 1, 2, \dots, l, \left| \vec{z}_m \right| \leq \frac{c}{h\sqrt{2}}, m = 1, 2, \dots, h;$$

$$2. \alpha_{xi} = \arccos \frac{x_i}{ka\sqrt{2}}, \beta_{yj} = \arccos \frac{y_j}{lb\sqrt{2}}, \gamma_{zm} = \arccos \frac{z_m}{hc\sqrt{2}};$$

$$3. \vec{x}_i = \left(\frac{x_i^2}{2ka}, \frac{x_i}{k\sqrt{2}} \sqrt{1 - \frac{x_i^2}{2a^2}}, 0 \right), i = 1, 2, \dots, k,$$

$$\vec{y}_j = \left(0, \frac{y_j^2}{2lb}, \frac{y_j}{l\sqrt{2}} \sqrt{1 - \frac{y_j^2}{2b^2}} \right), j = 1, 2, \dots, l,$$

$$\vec{z}_m = \left(\frac{z_m}{h\sqrt{2}} \sqrt{1 - \frac{z_m^2}{2c^2}}, 0, \frac{z_m^2}{2hc} \right), m = 1, 2, \dots, h;$$

4. Білім алушының келесі пәнге дайындығы

$$\vec{IQ} = \sum_{i=1}^k \vec{x}_i + \sum_{j=1}^l \vec{y}_j + \sum_{m=1}^h \vec{z}_m$$

векторы арқылы табылады.

5. Үш айнымалы $\vec{IQ} = \sum_{i=1}^k \vec{x}_i + \sum_{j=1}^l \vec{y}_j + \sum_{m=1}^h \vec{z}_m$ - вектор функцияның абсолют мәнінің

ең үлкенін жуықтап алғанда (92,38795325; 92,38795325; 92,38795325) нүктеде, ең кіші мәнін (0,0,0) нүктесінде қабылдайды. Айнымалылардың мәндерінде вектор-функцияның абсолют шамасы жалғыз максимумға ие болып, жуықтап алғанда 209 –ға тең [7]. Нәтижесінде білім алушылардың үлгерім көрсеткіші векторын ең жоғарыға жеткізу үшін сауалнама алынды. Сауалнама алуудағы мақсат білім алушылармен қай бағытта жұмыс жасау қажеттігін айқындау болатын. Берілген сұрақтар тізбесі білім алушының үлгеріміне тікелей балл беруге жеткіліксіз. Сұрақтар тізбесі білім алушылармен қандай бағытта жұмыс жасау қажеттігі үшін берілді. Себебі, гуманитарлық пәндер және сабақтан тыс уақытта білім алушыға әсер ететін ортасы айтарлықтай ықпал етеді. Педагогикалық тәжірибеге Өзбекәлі Жәнібеков атындағы Оңтүстік Қазақстан педагогикалық университетінен Математика мұғалімдерін даярлау бағыты мамандығынан 78 білім алушы қатысты. Тәжірибе 2024-2025 оқу жылында жүргізілді. Соның ішіндегі әжірибелік топ құрамындаы екі топтан 38 (бірінші топта 20, екінші топта 18) білім алушы, ал бақылау тобындағы екі топтан 40 (үшінші топта 23, төртінші топта 17) білім алушы болды. Тәжірибелік топқа айқындау кезеңінде келесідей сауалнама қойылған болатын (сауалнама нәтижелері 1-кестеде):

№1. Жаратылыстану бағыты бойынша білімімді келесідей бағалаймын (жуық шамамен келесі нұсқалардың бірін таңдаңыз):

а) 50 балл; ә) 60 балл; б) 70 балл; в) 80 балл; г) 90 балл; д) 100 балл.

№2. Сабақтан тыс кездегі мамандық пәндеріне арнайтын уақытымның орташа үлесі пайызбен (жуық шамамен келесі нұсқалардың бірін таңдаңыз):

а) 10 пайыз; ә) 20 пайыз; б) 30 пайыз; в) 40 пайыз; г) 50 пайыз; д) 60 пайыз; е) 70 пайыз; ж) 80 пайыз; з) 90 пайыз; и) 100 пайыз.

№3. Сабақтан тыс уақытта мамандыққа қатысты мәлімет алмасу (достарыммен бірге, жақын туыстарыммен, әлеуметтік, саяси хабарларды өңдеуім және т.б.) уақыттың орташа үлесі пайызбен (жуық шамамен келесі нұсқалардың бірін таңдаңыз):

а) 10 пайыз; ә) 20 пайыз; б) 30 пайыз; в) 40 пайыз; г) 50 пайыз; д) 60 пайыз; е) 70 пайыз; ж) 80 пайыз; з) 90 пайыз; и) 100 пайыз.

№4. Гуманитарлық бағыт бойынша білімімді келесідей бағалаймын (жуық шамамен келесі нұсқалардың бірін таңдаңыз):

а) 50 балл; ә) 60 балл; б) 70 балл; в) 80 балл; г) 90 балл; д) 100 балл.

№5. Өз ойымды жүзеге асыруға, жауабыма деген сенімділігім (жуық шамамен келесі нұсқалардың бірін таңдаңыз):

а) 10 пайыз; ә) 20 пайыз; б) 30 пайыз; в) 40 пайыз; г) 50 пайыз; д) 60 пайыз; е) 70 пайыз; ж) 80 пайыз; з) 90 пайыз; и) 100 пайыз.

Алдымен әсер ететін ортасын бағалаудың мысалын қарастырайық. Сауалнамадан №1 – білім алушының білімін бағалауда бірнеше бағыт бойынша балл берілетін болғандықтан $G_1 = 50$ гуманитарлық білімі, $J_1 = 80$ жаратылыстану бойынша және білім алушыға әсер

ету ортасы ықтималдықтар бойынша $P(E_1) = \left(\frac{1}{2} \cdot \frac{4}{10} + \frac{1}{2} \cdot \frac{3}{10} \right) \cdot \frac{60}{100} = 0,21$ немесе 100 ден 21

балл алды деуге де болады [8]. Осы сияқты есептеуді барлық білім алушының білімін бағалауда берілгендер үшін жалғастырып, білім алушылардың үлгерім көрсеткішін есептейік. Есептеуді тиімді жүргізу үшін Maple компьютерлік математика жүйесі қолданылды [9].

>

restart;k:=38:l:=38:h:=38:a:=100:b:=100:c:=100:G(1):=50:G(2):=80:G(3):=80:G(4):=90:G(5):=80:G(6):=90:G(7):=80:G(8):=90:G(9):=90:G(10):=60:G(11):=90:G(12):=70:G(13):=80:G(14):=90:G(15):=90:G(16):=90:G(17):=90:G(18):=80:G(19):=90:G(20):=70:G(21):=60:G(22):=90:G(23):=80:G(24):=90:G(25):=80:G(26):=80:G(27):=80:G(28):=50:G(29):=100:G(30):=80:

1-кесте – Екі тәжірибелік топтың білім алушыларының мамандық білімінің бағытын анықтауға берілген тест сұрақтарына жауаптары

№	№1	№2	№3	№4	№5
Білім алушылардың сұрақтарға сай жауаптары					
1	2	3	4	5	6
Бірінші топ					
1.	80 балл	40 пайыз	30 пайыз	50 балл	60 пайыз
2.	80 балл	60 пайыз	70 пайыз	80 балл	100 пайыз
3.	100 балл	80 пайыз	50 пайыз	80 балл	100 пайыз
4.	90 балл	60 пайыз	70 пайыз	90 балл	90 пайыз
5.	80 балл	50 пайыз	70 пайыз	80 балл	100 пайыз
6.	80 балл	70 пайыз	70 пайыз	90 балл	100 пайыз
7.	90 балл	70 пайыз	50 пайыз	80 балл	80 пайыз
8.	90 балл	90 пайыз	80 пайыз	90 балл	90 пайыз
9.	90 балл	80 пайыз	100 пайыз	90 балл	100 пайыз
10.	100 балл	70 пайыз	50 пайыз	60 балл	100 пайыз
11.	90 балл	80 пайыз	80 пайыз	90 балл	90 пайыз
12.	80 балл	20 пайыз	20 пайыз	70 балл	80 пайыз
13.	80 балл	20 пайыз	30 пайыз	80 балл	90 пайыз
14.	90 балл	90 пайыз	90 пайыз	90 балл	90 пайыз
15.	100 балл	100 пайыз	90 пайыз	90 балл	100 пайыз
16.	100 балл	50 пайыз	50 пайыз	90 балл	90 пайыз
17.	100 балл	100 пайыз	70 пайыз	90 балл	100 пайыз
18.	70 балл	90 пайыз	80 пайыз	80 балл	90 пайыз
Екінші топ					
19.	80 балл	90 пайыз	90 пайыз	90 балл	80 пайыз
20.	60 балл	10 пайыз	20 пайыз	70 балл	10 пайыз
21.	100 балл	70 пайыз	70 пайыз	60 балл	80 пайыз
22.	70 балл	50 пайыз	50 пайыз	90 балл	90 пайыз

1-кестенің жалғасы

1	2	3	4	5	6
23.	80 балл	90 пайыз	80 пайыз	80 балл	80 пайыз
24.	90 балл	60 пайыз	80 пайыз	90 балл	100 пайыз
25.	50 балл	100 пайыз	80 пайыз	80 балл	100 пайыз
26.	100 балл	80 пайыз	50 пайыз	80 балл	80 пайыз
27.	90 балл	70 пайыз	70 пайыз	80 балл	90 пайыз
28.	90 балл	50 пайыз	80 пайыз	50 балл	60 пайыз
29.	100 балл	100 пайыз	100 пайыз	100 балл	100 пайыз
30.	80 балл	20 пайыз	60 пайыз	80 балл	80 пайыз
31.	100 балл	20 пайыз	30 пайыз	50 балл	90 пайыз
32.	100 балл	10 пайыз	20 пайыз	80 балл	100 пайыз
33.	80 балл	50 пайыз	50 пайыз	70 балл	70 пайыз
34.	100 балл	100 пайыз	100 пайыз	90 балл	100 пайыз
35.	90 балл	90 пайыз	90 пайыз	90 балл	100 пайыз
36.	80 балл	40 пайыз	30 пайыз	50 балл	60 пайыз
37.	90 балл	70 пайыз	80 пайыз	80 балл	100 пайыз
38.	70 балл	70 пайыз	70 пайыз	70 балл	100 пайыз

G(31):=50:G(32):=80:G(33):=70:G(34):=90:G(35):=90:G(36):=50:G(37):=80:G(38):=70:ZH(1):=80:ZH(2):=80:ZH(3):=100:ZH(4):=90:ZH(5):=80:ZH(6):=80:ZH(7):=90:ZH(8):=90:ZH(9):=90:ZH(10):=100:ZH(11):=90:ZH(12):=80:ZH(13):=80:ZH(14):=90:ZH(15):=100:ZH(16):=100:ZH(17):=100:ZH(18):=70:ZH(19):=80:ZH(20):=60:ZH(21):=100:ZH(22):=70:ZH(23):=80:ZH(24):=90:ZH(25):=50:ZH(26):=100:ZH(27):=90:ZH(28):=90:ZH(29):=100:ZH(30):=80:ZH(31):=100:ZH(32):=100:ZH(33):=80:ZH(34):=100:ZH(35):=90:ZH(36):=80:ZH(37):=90:ZH(38):=70:E(1):=21:E(2):=65:E(3):=65:E(4):=59:E(5):=60:E(6):=70:E(7):=48:E(8):=77:E(9):=90:E(10):=60:E(11):=72:E(12):=16:E(13):=23:E(14):=81:E(15):=95:E(16):=45:E(17):=85:E(18):=77:E(19):=72:E(20):=2:E(21):=56:E(22):=45:E(23):=68:E(24):=70:E(25):=90:E(26):=52:E(27):=63:E(28):=38:E(29):=100:E(30):=32:E(31):=23:E(32):=15:E(33):=35:E(34):=100:E(35):=90:E(36):=21:E(37):=75:E(38):=70:design:=10:

> f1x:=evalf(sum('(ZH(i))^2/(2*k*a)',i=1..k)+sum('E(m)*sqrt(1-(E(m))^2/(2*c^2))/(h*sqrt(2))',m=1..h));f1y:=evalf(sum('ZH(i)*sqrt(1-(ZH(i))^2/(2*a^2))/(k*sqrt(2))',i=1..k)+sum('(G(j))^2/(2*l*b)',j=1..l));f1z:=evalf(sum('G(j)*sqrt(1-(G(j))^2/(2*b^2))/(l*sqrt(2))',j=1..l)+sum('(E(m))^2/(2*h*c)',m=1..h));

f1x := 73.53407927

f1y := 79.49004771

f1z := 65.87678411

> V1:=vector([f1x,f1y,f1z]);

V1 := [73.53407927 , 79.49004771 , 65.87678411]

> absV1:=evalf(sqrt(f1x^2+f1y^2+f1z^2));

absV1 := 126.7504603

>

Нәтижесінде, білім алушылардың үлгерім көрсеткіші векторын ең жоғарыға жеткізу үшін шамамен ұзындығын 82 – ге тең вектор қажет екені анықталды. Білім алушылармен осы бағытта жан-жақты жұмыс жасау қажеттігі байқалды [10].

Тәжірибеде білім алушылардың тақырыпты қолданбалы тұрғыда меңгеруін қамтамасыз ету мақсатында сауалнама нәтижелеріне сүйене отырып әңгімелесу, пікір алмасу, бақылау, түсіндіру жұмыстарын жүргізу нәтижесінде біліктіліктің қалыптасу деңгейі бойынша қорытынды бағалауға салыстырмалы мәліметтер берейік.

Мәліметтерді талдауда Стьюдент үлестіруі (2-кесте) және кестені ықшамдау мақсатында $x(1), x(2), \dots, x(n1)$ арқылы бірінші тәжірибелік тобы, $\tau(1), \tau(2), \dots, \tau(n2)$ арқылы екінші тәжірибелік тобы, $y(1), y(2), \dots, y(n3)$ арқылы үшінші бақылау тобы, $z(1), z(2), \dots, z(n4)$ арқылы төртінші бақылау тобы балын белгілеп, есептеуге Maple компьютерлік математика жүйесі қолданылды. Тәжірибелік, бақылау топтары біліктіліктерінің қалыптасуынан балл бойынша салыстырмалы түрде мәліметтер келтірейік.

```

> restart;
>
x(1):=84;x(2):=86;x(3):=96;x(4):=74;x(5):=82;x(6):=90;x(7):=86;x(8):=84;x(9):=83;x(10):=89;x(11):=93;x(12):=90;x(13):=86;x(14):=88;x(15):=81;x(16):=88;x(17):=90;x(18):=89;x(19):=87;x(20):=90;y(1):=87;y(2):=81;y(3):=83;y(4):=86;y(5):=80;y(6):=78;y(7):=78;y(8):=90;y(9):=74;y(10):=88;y(11):=85;y(12):=72;y(13):=78;
y(14):=85;y(15):=76;y(16):=86;y(17):=91;y(18):=82;y(19):=86;y(20):=55;y(21):=86;y(22):=89;y(23):=56;n1:=20;n3:=23;
> Digits:=10;
> M1(x):=evalf(sum('x(i)',i=1..n1)/n1);M3(y):=evalf(sum('y(i)',i=1..n3)/n3);
M1(x) := 86.80000000
M3(y) := 80.52173913
> SS1:=evalf(sum('x(i)^2',i=1..n1)-
(sum('x(i)',i=1..n1))^2/n1);SS3:=evalf(sum('y(i)^2',i=1..n3)-(sum('y(i)',i=1..n3))^2/n3);
SS1 := 429.2000000
SS3 := 1945.739130
> SA1:=evalf((SS1/(n1-1))^(1/2));SA3:=evalf((SS3/(n3-1))^(1/2));
SA1 := 4.752838487
SA3 := 9.404397255
> Sm1:=evalf((SS1/((n1-1)*n1))^(1/2));Sm3:=evalf((SS3/((n3-1)*n3))^(1/2));
Sm1 := 1.062766994
Sm3 := 1.960952383
> t1:=evalf((M1(x)-M3(y))/(((SS1+SS3)/(n1+n3-2)*(1/n1+1/n3))^(1/2)));
t1 := 2.698048375
>
tau(1):=90;tau(2):=86;tau(3):=85;tau(4):=86;tau(5):=84;tau(6):=86;tau(7):=86;tau(8):=92;tau(9):=92;tau(10):=86;tau(11):=84;tau(12):=84;tau(13):=85;tau(14):=79;tau(15):=88;tau(16):=88;tau(17):=89;tau(18):=76;z(1):=55;z(2):=73;z(3):=88;z(4):=88;z(5):=87;z(6):=91;z(7):=91;z(8):=79;z(9):=75;z(10):=78;z(11):=89;z(12):=82;z(13):=70; z(14):=82;z(15):=70;z(16):=86;z(17):=65;n2:=18;n4:=17;
> M2(tau):=evalf(sum('tau(i)',i=1..n2)/n2);M4(z):=evalf(sum('z(i)',i=1..n4)/n4);
M2(τ) := 85.88888889
M4(z) := 79.35294118
> SS2:=evalf(sum('tau(i)^2',i=1..n2)-
(sum('tau(i)',i=1..n2))^2/n2);SS4:=evalf(sum('z(i)^2',i=1..n4)-(sum('z(i)',i=1..n4))^2/n4);
SS2 := 267.7777778
SS4 := 1665.882353
> SA2:=evalf((SS2/(n2-1))^(1/2));SA4:=evalf((SS4/(n4-1))^(1/2));
SA2 := 3.968832825
SA4 := 10.20380552
> Sm2:=evalf((SS2/((n2-1)*n2))^(1/2));Sm4:=evalf((SS4/((n4-1)*n4))^(1/2));

```

$$Sm2 := .9354628679$$

$$Sm4 := 2.474786350$$

$$> t2:=evalf((M2(\tau)-M4(z))/(((SS2+SS4)/(n2+n4-2))*(1/n2+1/n4))^(1/2));$$

$$t2 := 2.524655694$$

>

2-кесте – Стьюденттің t-критерийінен үзінді

f – еркіндігі дәрежесі	p – сенімділігі ықтималы			
	0,90	0,95	0,98	0,99
33	1,69	2,03	2,44	2,7
41	1,68	2,0	2,4	2,7

Яғни, $n1=20$ білім алушы, $n3=23$ білім алушы үшін $df=41$ болады. $df=41$ - дің кестелік мәні $t=2,44$ мәнінен артық, яғни $2,698 > 2,44$. Ол дегені қате тұжырым жасау тәуекелі жүзден екіге жақын ($P < 2\%$ немесе $\alpha < 0,02$). Демек тәжірибелік топ орташа алғанда біршама жоғары білім көрсеткендігінен алынған болжамның дұрыстығы, тәжірибе жұмыстарының тиімділігі келіп шықты. Осыған ұқсас $n2=18$ – білім алушы, $n4=17$ – білім алушы үшін $df=33$ болады. $df=33$ - тің кестелік мәні $t=2,44$ мәнінен артық, яғни $2,5246 > 2,44$. Ол дегені қате тұжырым жасау тәуекелі жүзден екіге жақын ($P < 2\%$ немесе $\alpha < 0,02$).

Қорытынды

Мақалада, білім алушының өмір сүру ортасымен қарым-қатынасы адами мінездемесімен, білімі және оған баға беретін қоғамға қатысты екендігімен байланыстырыла балл берілді. Ғылым, жаратылыстану ғылымы, гуманитарлық ғылым, білім алушыға әсер ететін орта жайында мәліметтер берілді. Адамның әлеуметтік-тұрмыс тіршілігі, мәдениеті – ортамен қарым-қатынасты ұстануы, тілі – байланыс құралы және т.б. осы сияқты мәселелерді ескерусіз қалдыруға болмайтындығы айтылды. Яғни, қарастырылған сауалнама бойынша: білім алушыға әсер ететін ортаның ықпалына балл берілді, білім алушының білімінің деңгейі мен бағытын анықтауда вектор ұғымы қарастырылды, білім алушының білімінің деңгейін әрдайым бірдей бағыттау мүмкін еместігі көрсетілді, білім алушының білімінің деңгейін арттыру математиканың іргелі мәселелерінен тәуелді екендігі айқындалды. Тәжірибе нәтижесі көрсеткендей, алынған болжамның дұрыстығы, тәжірибе жұмыстарының тиімділігі дәлелденді. Қорыта айтқанда, білім алушылардың мамандық бағытында жұмыс жасауы үшін әрдайым білімінің бағыты ескерілуі қажет.

ПАЙДАЛАНЫЛҒАН ӘДЕБИЕТТЕР ТІЗІМІ

1. Калимбетов Б.Т., Омарова И.М., Сапаков Д.А. Білім беруді цифрландыру жағдайында математика бакалаврларына функцияларды графикалық кескін түрінде көрсетуді үйрету // Ясауи университетінің хабаршысы. – 2023. – №1 (127). – Б. 215–224. <https://doi.org/10.47526/2023-1/2664-0686.18>
2. Ахметжанова Г.В., Антонова И.В. Применение методов математической статистики в психолого-педагогических исследованиях: электронное учебное пособие. – Тольятти: Изд-во ТГУ, 2016. – 1 оптический диск.
3. Adeniran O.J., Bankole A., Ajibola S.O. Integral equations: work & learn. – National Open University of Nigeria, 2014. – 73 p.
4. Көлекеев К.Д., Назарова К.Ж. Дифференциалдық теңдеулер: оқулық. – Алматы: Дәуір, 2012. – 216 б.

5. Фильченков С.Е. Применение интегральных уравнений второго рода в теории периодически нерегулярных электродинамических систем: автореф. ... канд. ф.-м.наук. – Нижний Новгород, 2005. – 16 с.
6. Орынбасаров М., Сахаев Ш. Интегралдық тендеулер курсы: оқу құралы. – Алматы: Қазақ университеті, 2014. – 208 б.
7. Минькова Р.М. Векторный анализ: учебное пособие. – Екатеринбург: ГОУ ВПО УРФУ, 2013. – 69 с.
8. Монсик В.Б., Скрынников А.А. Вероятность и статистика: учебное пособие. – М.: БИНОМ. Лаборатория знаний, 2011. – 381 с.
9. Аладьев В.З., Бойко В.К., Ровба Е.А. Программирование в пакетах Maple и Mathematica: Сравнительный аспект. – Гродно: Гродненский гос. унив. им. Янки Купалы, 2011. – 517 с.
10. Красова Т.Д., Чуйкова Ж.В. Методология и методы научных исследований в психологии и педагогике: учебное пособие. – Елец: Елецкий гос. унив. им. И.А. Бунина, 2021. – 68 с.

REFERENCES

1. Kalimbetov B.T., Omarova I.M., Sapakov D.A. Bilim berudi cifrlandyru jagdaiynda matematika bakalavrlaryna funkcialary grafikalıy keskin turinde korsetudi uiretu [Teaching Bachelors of Mathematics with Graphical Representation of Functions in the Context of Digitalization of Education] // Iasauı universitetinin habarshysy. – 2023. – №1 (127). – B. 215–224. [in Kazakh] <https://doi.org/10.47526/2023-1/2664-0686.18> [in Kazakh]
2. Ahmetjanova G.V., Antonova I.V. Primenenie metodov matematicheskoi statistiki v psihologo-pedagogicheskikh issledovaniyah: elektronnoe uchebnoe posobie [Application of mathematical statistics methods in psychological and pedagogical research: an electronic textbook]. –Toliatti: Izd-vo TGU, 2016. – 1 opticheski disk. [in Russian]
3. Adeniran O.J., Bankole A., Ajibola S.O. Integral equations: work & learn. – National Open University of Nigeria, 2014. – 73 p.
4. Kolekeev K.D., Nazarova K.J. Differentsialdyk tendeuler: oqulyq [Differential equations: textbook]. – Алматы: Daur, 2012. – 216 б. [in Kazakh]
5. Filchenkov S.E. Primenenie integralnykh uravneniy vtorogo roda v teori periodicheskii nereguliarnykh elektrodinamicheskikh sistem: avtoref. ... kand. f.-m. nauk. [Application of integral equations of the second kind in the theory of periodically irregular electrodynamic systems: abstract]. – Nijni Novgorod, 2005. – 16 s. [in Russian]
6. Orynbasarov M., Sahaev Sh. Integraldyq tendeuler kursy: oqu quraly [Integral tenders course: training manual]. – Алматы: Qazaq universiteti, 2014. – 208 б. [in Kazakh]
7. Minkova R.M. Vektornyı analiz: uchebnoe posobie [Vector analysis: a textbook]. – Ekaterinburg: GOU VPO URFU, 2013. – 69 s. [in Russian]
8. Monsik V.B., Skrynnikov A.A. Veroiatnost i statistika: uchebnoe posobie [Vector analysis: a textbook]. – М.: BINOM. Laboratoria znaniy, 2011. – 381 s. [in Russian]
9. Aladev V.Z., Boiko V.K., Rovba E.A. Programmirovaniye v paketah Maple i Mathematica: Sravnitelnyi aspekt [Programming in the Maple and Mathematica packages: A comparative aspect]. – Grodno: Grodnenskiy gos. univ. im. Ianki Kupaly, 2011. – 517 s. [in Russian]
10. Krasova T.D., Chuikova J.V. Metodologiya i metody nauchnykh issledovani v psihologii i pedagogike: uchebnoe posobie [Methodology and methods of scientific research in psychology and pedagogy: a textbook]. – Eles: Eleski gosudarstvennyi universitet im. I.A. Bunina, 2021. – 68 s. [in Russian]

UDC 378.147.31; IRSTI 14.01.85

<https://doi.org/10.47526/2025-2/2664-0686.212>E. DUDA¹, E.B. ZHAPPARBERGENOVA², A.K. KABILTAY³¹Assistant Professor, Institute of Education at the Maria Grzegorzewska University
(Poland, Warsaw), e-mail: eduda@aps.edu.pl²Candidate of Biological Sciences, Associate Professor of Zhanibekov University
(Kazakhstan, Shymkent), e-mail: zhaffarelmira@gmail.com³PhD Doctoral Student of Zhanibekov University
(Kazakhstan, Shymkent), e-mail: kabilityay.e@gmail.com**MODERN WAYS OF PROBLEM-ORIENTED TEACHING OF APPLIED BIOLOGY IN
THE FRAMEWORK OF DIGITALIZED STEM EDUCATION**

Abstract. This article presents the experience of utilizing problem-based learning (PBL) in applied biology, focusing on solving real-world challenges within the framework of digitalized STEM education. The selection of topics for experiments was aimed at addressing specific issues relevant to the southern region of Kazakhstan, with practical problem-solving tasks assigned to the formed teams. The experimental study involved 81 participants, enrolled in the 3rd year of the educational Biology program at the Zhanibekov University in Shymkent. The level of team performance was determined using a self-developed assessment questionnaire based on the criteria of the PBL evaluation approach. Throughout the task execution and presentation stages, teams provided case studies that included presentations developed on modern online platforms, as well as FILA charts, which served as the main PBL tool. A comparative analysis of the effectiveness of problem-based learning was conducted between the control and focus groups. The research findings demonstrate that the experimental groups achieved higher evaluation scores in both case studies and test tasks. Furthermore, innovative and highly effective approaches emerged during the resolution of practical tasks. The experiments also revealed increased student interest in addressing real-world local problems in applied biology.

Keywords: problem-based learning, applied biology, focus group, FILA chart, performance efficiency, criterion-referenced assessment.

Е. Дуда¹, Э.Б. Жаппарбергенова², А.К. Қабылтай³¹Мария Гжегоржевская университеті Білім беру институтының профессоры
(Польша, Варшава қ.), e-mail: eduda@aps.edu.pl²биология ғылымдарының кандидаты, Ө. Жәнібеков ат. Оңтүстік Қазақстан педагогикалық
университетінің доценті (Қазақстан, Шымкент қ.), e-mail: zhaffarelmira@gmail.com³Ө. Жәнібеков ат. Оңтүстік Қазақстан педагогикалық университетінің PhD докторанты
(Қазақстан, Шымкент қ.), e-mail: kabilityay.e@gmail.com*** Бізге дұрыс сілтеме жасаңыз:**

Duda E., Zhapparbergenova E.B., Kabilityay A.K. Modern Ways of Problem-Oriented Teaching of Applied Biology in the Framework of Digitalized Stem Education // *Ясауи университетінің хабаршысы*. – 2025. – №2 (136). – Б. 301–314. <https://doi.org/10.47526/2025-2/2664-0686.212>

***Cite us correctly:**

Duda E., Zhapparbergenova E.B., Kabilityay A.K. Modern Ways of Problem-Oriented Teaching of Applied Biology in the Framework of Digitalized Stem Education // *Iasau universitetinin habarshysy*. – 2025. – №2 (136). – Б. 301–314. <https://doi.org/10.47526/2025-2/2664-0686.212>

Date of receipt of the article 10.01.2025 / Date of acceptance 30.06.2025

Цифрландырылған STEM-білім беру шеңберінде қолданбалы биологияны проблемалық-бағдарланған оқытудың заманауи тәсілдері

Аңдатпа. Бұл мақала қолданбалы биологияда проблемалық оқытуды (PBL) пайдалану тәжірибесін ұсынады, бұл ретте цифрландырылған STEM білім беру шеңберінде нақты әлемдегі мәселелерді шешуге баса назар аударылады. Тәжірибе тақырыптарын таңдау Қазақстанның оңтүстік өңіріне қатысты нақты мәселелерді шешуге бағытталды, қалыптасқан командаларға практикалық есептерді шешу тапсырмалары берілді. Эксперименттік зерттеуге Шымкент қаласындағы Ө. Жәнібеков университетінің биология мамандығы бойынша білім беру бағдарламасының 3 курсына оқитын 81 білім алушы қатысты. Топтың тиімділік деңгейі PBL бағалау тәсілінің критерийлеріне негізделген өз бетінше әзірленген бағалау сауалнамасы арқылы анықталды. Тапсырма мен презентация кезеңінде командалар кейстерді, соның ішінде заманауи онлайн платформаларда әзірленген презентацияларды, сондай-ақ негізгі PBL құралы ретінде қызмет еткен FİLA кестелерін ұсынды. Бақылау және фокус-топтар арасында проблемалық оқытудың тиімділігіне салыстырмалы талдау жүргізілді. Зерттеу нәтижелері эксперименттік топтар кейстерде де, тест тапсырмаларында да жоғары бағалау ұпайларына қол жеткізгенін көрсетті. Сонымен қатар, практикалық мәселелерді шешуде инновациялық және жоғары тиімді тәсілдер пайда болды. Тәжірибелер сонымен қатар студенттердің қолданбалы биологияның нақты жергілікті мәселелерін шешуге деген қызығушылықтарын арттырды.

Кілт сөздер: проблемалық оқыту, қолданбалы биология, фокус-топ, FİLA кестесі, қызмет тиімділігі, критериялды бағалау.

Е. Дуда¹, Э.Б. Жаппарбергенова², А.К. Кабылтай³

¹профессор Института образования Университета Марии Гжегожевской
(Польша, г. Варшава), e-mail: eduda@aps.edu.pl

²кандидат биологических наук, доцент

Южно-Казахстанского педагогического университета им. Ө. Жәнібеков
(Казахстан, г. Шымкент), e-mail: zhaffarelmira@gmail.com

³PhD докторант Южно-Казахстанского педагогического университета им. Ө. Жәнібеков
(Казахстан, г. Шымкент), e-mail: kabiltay.e@gmail.com

Современные подходы проблемно-ориентированного обучения прикладной биологии в рамках цифровизированного STEM-образования

Аннотация. В данной статье представлен опыт использования проблемно-ориентированного обучения (PBL) в прикладной биологии, с упором на решение реальных задач в рамках цифровизированного STEM-образования. Выбор тем для экспериментов был направлен на решение конкретных вопросов, актуальных для южного региона Казахстана, с практическими задачами по решению проблем, поставленными перед сформированными командами. В экспериментальном исследовании приняли участие 81 участник, обучающиеся на 3-м курсе образовательной программы по биологии в Университете Ө.Жәнібеков в Шымкенте. Уровень эффективности команд определялся с помощью самостоятельно разработанной оценочной анкеты на основе критериев подхода к оценке PBL. На протяжении всего этапа выполнения заданий и презентации команды предоставляли кейсы, включающие презентации, разработанные на современных онлайн-платформах, а также таблицы FİLA, которые служили основным инструментом PBL. Был проведен сравнительный анализ эффективности проблемно-ориентированного обучения между контрольной и фокус-группами. Результаты исследования показывают, что экспериментальные группы достигли более высоких оценочных баллов как в кейсах, так и в

тестовых заданиях. Кроме того, при решении практических задач появились инновационные и высокоэффективные подходы. Эксперименты также выявили возросший интерес студентов к решению реальных локальных проблем прикладной биологии.

Ключевые слова: проблемное обучение, прикладная биология, фокус-группа, таблица FILA, эффективность деятельности, критериальное оценивание.

Introduction

Contemporary pedagogical approaches introduce various innovations into the education system. This is initiated by the ubiquitous development of technology and, consequently, by teachers attempting to implement new technologies into teaching, enabling the comprehensive development of students in relation to the reality around them. Computers, tablets, online learning platforms, smartphones, virtual reality or artificial intelligence, among others, are increasingly being used in the educational process [1]. There are numerous studies on the opinions or attitudes of teachers, students and stakeholders towards the digitalization of education [2–3]. For instance, several Kazakhstani educators were investigating students' attitudes toward mobile learning in the modern real-world context. The objective of these studies was to enhance the coherence of educational programs and students' cognitive development, increase their interest in learning, and establish connections with everyday life by solving problem-based scenarios presented in class [4].

One of the innovative educational methods is problem-based learning (PBL), which is proposed to be divided into “pure” and “hybrid” types. The underlying concept of PBL is to utilize authentic, real-world contexts to construct a stimulating yet challenging learning environment [5]. Current challenges with PBL include its growing demand compared to traditional learning methods [6]. Problem-based learning has been identified as a more effective approach to education than conventional methods by numerous scholars. Its enhanced effectiveness can be attributed to its ability to make educational programs more appealing, motivate teachers to adopt innovative pedagogical practices, and fosters the development of novel instructional techniques. The method's perceived advantages have led to its adoption by numerous prestigious universities worldwide. Empirical research has demonstrated that PBL supports systematic group work, increases students' interest in education and research, and promotes the development of skills in utilizing online resources [7].

PBL also faces a number of challenges that can reduce the effectiveness of the method. M. Kennedy [8] details among the problems the selection of the size of the task that forms the basis of PBL. If the task is a very small part of the curriculum, the program will become crowded with minutiae. If, on the other hand, the task is too extensive, effectively finding a solution may be difficult for both students and teacher to grasp. Another challenge is the tendency to succumb to trends. The use of the PBL method may be the result of a prevailing fashion rather than a real adaptation of the method to a given educational context, allowing for optimal learning outcomes. Another challenge relates to the preparation of teachers themselves to teach using the problem-based method. Newcomers in particular may find it difficult to use the method in an effective way [8].

With this in mind, it is necessary to conduct research on the quality and effectiveness of problem-based learning. It is particularly important to conduct this research in relation to participants in the learning process (including, in particular, in formal education) at different educational levels, from pre-school to higher education, as well as to educational systems in different parts of the world. Recognizing in this context a gap in the literature in relation to the educational system in Kazakhstan, our study aims to investigate the effectiveness of problem-based learning in practical tasks related to applied biology within the framework of digitized STEM education in one of the pedagogical universities in Kazakhstan.

The scientific novelty of the study is the employment of the research in Kazakh context, in relation to underexplored field of higher educational system. For the first time, this study presents the results of problem-based learning in applied biology within the context of digitalized STEM education. It substantiates the potential for effective mastery of educational material through the resolution of real-world practical tasks, especially those relevant to urban environments. In addition to shedding new light on PBL, our study may benefit those involved in training future teachers as well as biologists who are considering using PBL to plan the educational process. It will enable them to determine how to tailor their teaching methods to better meet the expectations of their learners.

The theoretical part

Despite the widespread adoption of PBL, challenges remain in establishing high-functioning groups. Researchers from McMaster University in Canada [9] addressed this issue by studying group dynamics over time. They conducted focus group discussions with medical students enrolled in PBL programs. Students reflected on their experiences across four different PBL groups, constructing time-function graphs to illustrate the evolution of group functionality over 8 to 12 weeks. The authors identified three archetypes of PBL group development. In the first group (slow-paced), development followed a complex, gradual trajectory resembling Tuckman's model, often observed in inexperienced teams or those facing unfamiliar tasks. The second group (rapidly changing) experienced sudden shifts in functionality due to internal or external disruptions. The third group faced periodic declines, where maintaining group performance became a common challenge. Sudden changes and declines were more frequent in mature groups with extensive PBL experience. The study concluded that group functionality in PBL evolves according to three distinct patterns over time. Tuckman's classic stages are characteristic of inexperienced groups or those encountering new tasks, while experienced groups often face abrupt changes or stagnation. Based on these findings, the authors recommend that both instructors and students involved in PBL recognize the necessity of novelty and disruptions in more experienced groups to stimulate growth [9].

According to research conducted by RMIT University Vietnam [10], problem-based learning programs can contribute to achieving the Sustainable Development Goals (SDGs) through higher education curricula, learning materials, and relevant assessments, supporting large-scale learning in universities. Using the SDGs and their indicators as a basis for coding, the authors evaluated the learning materials of seven PBL programs. In the first phase, content analysis was conducted to assess the extent of sustainable development integration across 156 relevant courses. In the second phase, a semi-automated mapping protocol was applied to analyze the learning materials of 120 relevant courses. The findings from the experiments of international colleagues revealed that the programs align with the SDGs, encompassing a total of 60 indicators. The Game Design program led in this regard, while Professional Communication lagged. Conversely, the Fashion Enterprise program demonstrated the highest level of integration compared to the professional communication courses [10].

In another study on the development of mathematical connections through the use of a problem-based learning module, Indonesian researchers found that integrating PBL into modules can enhance both mathematical connections and habitual mathematical thinking. According to the authors, a deep understanding of mathematics as an interconnected system related to real-world situations improves cognitive skills and fosters the application of mathematical knowledge across various contexts. Through this module, students began to grasp the material within the context of its practical applications in everyday life [11].

A study conducted by the University of Rwanda (College of Education, University of Rwanda, Uganda) examined the impact of PBL, supplemented with YouTube videos, on secondary school students' understanding of physics. The study [12] gathered performance data through a

physics achievement test, while student attitudes were measured through two surveys—one focused on problem-solving abilities and the other on critical thinking within the PBL framework using YouTube videos. According to the authors, the problem-solving approach survey and the motivational critical thinking scale are widely used tools in physics education. The experiment provides valuable insights into the impact of innovative teaching methods on students’ academic performance, attitudes toward learning, and classroom practices. It addresses essential questions about the effectiveness of PBL approaches and their potential implications for science education [12].

The PBL method equips students with the ability to develop and apply a knowledge system in response to a given problem. In task-based learning, it is irrelevant whether the assigned task contains a specific correct or incorrect answer [13]. Several domestic scholars predict the integration of PBL with technological methods in modern education. For instance, a study by Kazakhstani researchers forecasts that online technologies will be widely employed in the future and will rapidly evolve with the support of modern innovations [14].

Research methods and materials

Objective: The objective of the experimental research was to investigate the effectiveness of problem-based learning in practical tasks related to applied biology within the framework of digitalized STEM education.

To achieve the research goal, the following tasks were formulated:

1. Investigate and analyze the results of implementing problem-based learning within digitalization through the applied biology module;
2. Develop criteria-based assessment parameters for PBL tasks (case studies, FILA charts, and presentation materials on online platforms) throughout the experiment;
3. Conduct a comparative analysis of the effectiveness of PBL within digitalized STEM education compared to traditional educational approaches.

Research Participants: As the study was designed to investigate the effectiveness of PBL in the authors’ affiliated institution, the study sample was purposive. The study took place in the Department of Biology at the Zhanibekov University in Shymkent. The study involved 81 participants, enrolled in the educational program Biology. They were 3rd year students. The study sample included 40 students in the experimental groups and 41 in the control group (Table 1). The experiment lasted four weeks, with weekly monitoring of team activities focused on solving practical tasks. Classes were held 1 time for 100 minutes a week. In both groups, classes were conducted by the same mentor/teacher. The process of case generation, including the FILA table, was carried out only in focus groups. In the control groups, the results were formed in the form of traditional presentations. Special attention was given to the fair distribution of workload within teams and performance evaluation based on the established criteria.

Table 1 – Number of Participants in the Experiment

Total number of participants	Groups							
	Control groups (number of students)				Focus (experimental) groups (number of students)			
	Female	Male	Female	Male	Female	Male	Female	Male
81	20	1	20	0	17	2	20	1
	21		20		19		21	

The primary method employed was “pure PBL”, aimed at solving pressing problems related to sections of applied biology. According to the curriculum, the experimental teams were assigned a real-world task: “Practical Measures for Restoring and Preserving the Productivity of Soil Used in

the Agricultural Sector. A comparative analysis of the effectiveness of problem-based learning was conducted between the control and focus groups. The findings are presented in the 'Results' section.

Procedure: During the experiments, students were given the opportunity to present creative and novel perspectives on problems and suggest potential solutions. The primary stages of PBL in a digital environment within the focus groups consisted of the following steps:

1. *Formation of Experimental Teams.* At the initial stage, with the participation of the moderator (educator), experimental teams were formed, and key roles were assigned within each team. The subsequent steps of the experiment—familiarizing with the main problem and collaboratively dividing the problem-solving stages—were carried out independently by the teams. At these stages, the moderator's role was limited to observation. The formation of control and focus groups was carried out within the framework of study groups consisting of 19-21 students each. The approximate age of the participants in the experiment was 20-21 years. At the same time, it should be noted that both the initial educational level and the computer and communication skills of the participants in the groups had similar indicators on average. This fact made it possible to exclude situations when the best students fall into the experimental group. The majority of the participants in the experiment consisted of female students and four male students. At the same time, in one of the control groups there were exclusively female participants. During the experiment, students independently assigned roles in teams, including choosing a leader.

2. *Setting the Core Problem Task Based on Subject Areas.* This stage was preceded by a 50-minute introductory lecture on the theoretical foundations, supported by a video presentation in Canva. In addition, students have previously received additional information in the lecture collection. Nevertheless, the "problem assignment" involved the application of not only theoretical knowledge, but also the generation of new approaches and creative ideas in solving problems.

The experimental problem addressed a relevant topic related to the restoration and preservation of soil productivity in the agricultural sector in southern Kazakhstan. The task provided to the students was as follows:

“Soil fertility ensures not only crop growth but also enhances crop quality and productivity. However, in recent years, a significant slowdown in the vegetative period of crops has been observed. This issue results in decreased quality and volume of agricultural products. Additionally, the quality of cultivated soil is declining under intensive use. Your team's task is to find solutions to restore soil fertility in the agricultural fields of southern Kazakhstan”.

3. *Studying and Discussing the Task in Groups.* This phase involved analyzing the root cause of the problem and exploring various solutions. Additionally, the Facts, Ideas, Learning Issues, Action Plans (FILIA) chart was constructed at this stage.

The process of collecting and analyzing data on the problem was carried out for the next 50 minutes of the lesson with the support of a teacher who directed the focus of their attention. Also at this stage, the students made a plan and distributed the search areas among themselves. In the future, before the next lesson, all the teams independently formed cases. At the same time, the focus group participants classified the results of the analysis into the FILIA table, which is a key tool for problem-oriented learning. It should be noted that the participants were not previously familiar with this tool. During the experiment, students could use mobile phones, as well as the results of the latest scientific research on this issue on special platforms of Internet resources. In addition, a list of the main educational sources needed in the search for information was provided. The preparatory period in the control and focus groups was a week. At the same time, only the experimental group, collecting material and generating ideas, worked with the FILIA table.

4. *Idea Generation and Action Planning to Solve the Problem.* Generating ideas and planning actions to solve a problem. The students started searching for algorithms of actions and selecting the most constructive suggestions without the support of a teacher. During the discussion, focus group participants assessed the strengths and weaknesses of each preliminary idea. The

moment of critical evaluation of ideas was conducted at the request of the teacher. Nevertheless, the selection of ways to solve the problem was carried out by the team independently. Arguments were put forward by all participants throughout the lesson, and the process of discussing and selecting each proposed idea lasted two days.

5. *Case Presentations.* All participants presented the outcomes of their work as a final step. In general, the final stage lasted for one week in all groups, but at different times. Each group presentation lasted for 100 minutes, including the discussion stage, the stage of answering the teacher's questions, and the assessment stage.

The primary tool used in the experiment was the FILA table [15], designed to facilitate problem-solving by breaking down tasks into multiple stages. This tool enables the structured organization of tasks, allowing for a more systematic approach. According to the FILA framework, all information within the focus groups was divided into the following components:

1. Identifying facts related to the given problem.
2. Generating ideas and hypotheses aimed at solving the tasks.
3. Analyzing the problem, its root causes, and potential consequences.
4. Developing action plans directed toward solving the tasks.

The FILA table is an intellectual tool used to foster students' thinking processes. It is actively employed during lessons that adopt a problem-based learning approach. In our experiment, the FILA table provided a systematic approach to problem-solving, simplifying both the participants' planning and the moderator's supervision of task completion.

Data analysis method: To assess the effectiveness of problem-oriented learning, a monitoring of academic performance was conducted within the focus groups at the conclusion of the experiment. The level of academic performance was determined using the criterion-based evaluation approaches for PBL that we developed. The proposed framework for studying PBL achievements is particularly relevant as it serves as a productive tool for STEM education (Table 2).

Table 2. Criteria for Evaluating Student Achievements in Problem-Oriented Learning

	Criteria for Evaluation	Points
1.	Reliability and Variability of Information (Facts)	1-5
2.	Focus of the Collected Basic Material on Seeking Solutions (Facts)	1-5
3.	Conclusions on Identifying Causes and Root Causes of the Problem (Facts)	1-5
4.	Solutions to the Problem Considering the Manifestation of Creativity and Fresh Perspectives (Ideas)	1-5
5.	Algorithms for Idea Generation Utilizing Digital Content Capabilities (Technological Presentations, Videos, Animations, Images) (Ideas)	1-10
6.	Relevance and Novelty of Proposed Solutions, as well as Their Complexity and High-Tech Nature (Topic Study)	1-10
7.	Level of Independence in Conclusions and Their Practical Value (Topic Study)	1-10
8.	Team Interaction and Level of Independence Among Participants (Topic Study)	1-10
9.	Quality of Presentation of the Completed Case, Volume of Developments, and Number of Proposed Solutions (Solutions, Action)	1-20
10.	Quality of the Report Considering In-Depth Study of the Topic and Proposed Solutions (Solutions, Action)	1-20
	Final score	100

The assessment of the achievements of the participants in the experiment was carried out by the teacher who conducted the lessons.

Results

Participants used the FILA table to list the key facts of the problem and generate ideas for potential solutions. Throughout our experiments, the FILA table proved to be an effective pedagogical tool, helping to structure and simplify the problem-solving process. Furthermore, it enabled participants to focus on more complex aspects of the problem. By monitoring the FILA table during the experiment, we were able to observe the dynamics of progress and problem-solving within the focus groups (see Table 3). This table is based on the results of the work of the students of focus group 1, whose achievements amounted to the maximum results relative to other groups.

Table 3. The Problem of Restoring and Preserving the Productivity of Fertile Soil

Facts	Ideas	Group Discussion and Problem	Idea Generation and Action Plan
1.Irrational use of natural resources, including soil; 2.Non-compliance with agricultural practices for cultivated plants; 3.Exceedance of pesticide and other chemical compound limits; 4.Alteration of soil chemical composition from divalent cations (Ca) to monovalent cations (Na, K).	1.Implementation of optimal crop rotation elements; 2.Application of new technological methods for soil fertilization; 3.Investigation of soil structure, symbiotic components, and consistency in field conditions and in the laboratory.	1.Discussion and search for optimal solutions; 2.Investigation of issues related to soil compaction in cultivated areas; 3.Study of problems associated with the desiccation of the upper horizon in southern Kazakhstan; 4.Examination of the causes of reduced mechanical strength, buffering capacity, and yield in the soil of cultivated areas; 5.Comparative analysis of the intensity of agricultural land exploitation for the purpose of obtaining superprofits; 6.Use of satellite systems for monitoring agricultural fields; 7.Digital automated systems for controlling soil composition, cyclical irrigation, and fertilization.	Investigation of alternative solutions to the problem: 1.Comparison of new technologies for enriching soil composition (vermiculture, leguminous crops, bacterial preparations); 2.Implementation of new approaches to seed treatment using natural methods, as well as laser and other radiations; 3.Expansion of opportunities for soil enrichment with new alternative sources of nutrient biomass of algal, fungal, and bacterial origin.
SUMMARY: Soil is a vital natural resource.	Systematization of technological methods for soil rehabilitation.	Systematization of the causes of soil quality degradation; investigation of the application of digital technologies.	Structuring of action algorithms in real conditions.

However, the focus groups ($M = 89.00, SD = 4.24$) demonstrated significantly higher scores compared to the control groups ($M = 75.50, SD = 3.54$) in terms of the presentation of completed cases and the quality of reports, $t(2)=3.46, p = .037$ (1-tailed), as well as the proposed high-tech solutions (Figure 1). Conversely, a notable strength in the control groups was the superior knowledge exhibited by certain participants, who possessed more detailed information. For instance, some participants in the control groups provided quality conclusions regarding the identification of causes and root causes of the problem and displayed greater variability in gathering reliable information.

Creativity in addressing the proposed problem, along with the subsequent generation of productive ideas and methods of presentation in the cases, was particularly evident in the focus

groups, especially in Focus Group 1. Thus, the high level of activity and communication fostered through four weeks of collaborative efforts resulted in superior achievements at the conclusion of the experiment (Figure 1).

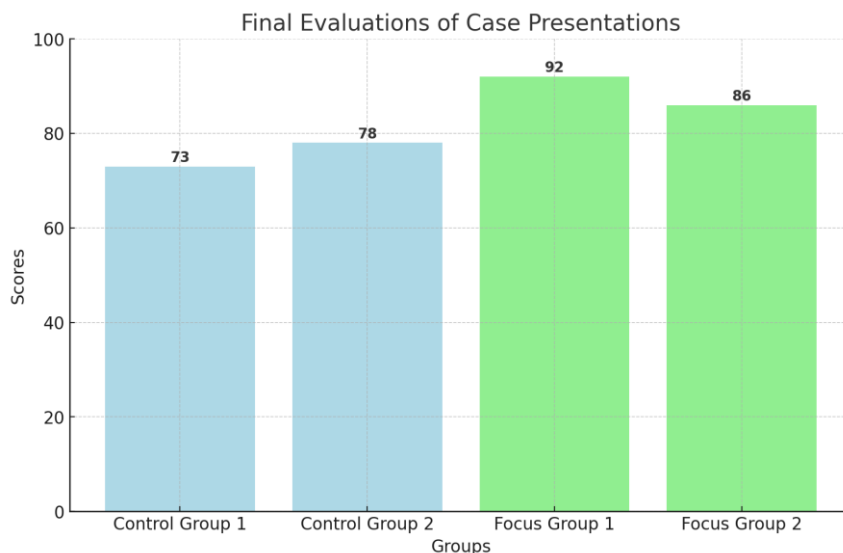

Figure 1 – Final Evaluations of Case Presentations material in the control and focus groups

The second stage of analysis, which examined the reasons and roots of the assigned problem, along with the subsequent generation of solutions, revealed the leading team. Focus Group 1 emerged as the leader at this stage, demonstrating a high level of creativity and a fresh perspective on problem-solving. Based on the results of the teacher’s assessment, focus group 1 achieved the maximum result relative to other groups of 92 points (Figure 1).

At the third stage of the experiment, aimed at studying and developing algorithms for solving the problem while considering the high-tech digital capabilities of modern science, Focus Group 1 again had the advantage, based on results of the FILA table (Table 3). During this stage of the research, Group 1 paid particular attention to the possibilities of utilizing high-tech methods for analyzing the problem, such as satellite monitoring systems for agricultural fields. Additionally, the team considered the potential for using digital technologies. For example, they proposed the implementation of automated soil quality control, irrigation systems, and fertilization through a computer program.

The final stage of problem-solving, related to the generation of specific solutions, yielded equally high results in both focus groups. Specifically, both teams arrived at identical conclusions. The conclusions in Focus Group 1 were distinguished by the novelty of the proposed solutions, while Focus Group 2 primarily focused on the practical value of the suggested methods (see results in Table 4).

Table 4 – Results of Monitoring the FILA Tables in Focus Groups

Focus groups	Criteria evaluation indicator, points				
	Facts, (15 points)	Ideas, (15 points)	Learning Issues, (30 points)	Action Plan, (40 points)	Total points, (100)
1	13	15	28	36	92
2	12	13	26	35	86
Average	12.5	14	27.5	35.5	89

The stage of criterion-based evaluation of student achievements in the control and focus groups allowed for the identification of the total score values to compare the effectiveness of problem-oriented learning and traditional educational approaches. The calculation of total scores was determined using the following effectiveness calculation formula:

$$\mu se = \frac{K_0}{K_n} \cdot 100\%$$

where μse is the effectiveness coefficient of students for the given module, K_0 is the number of criteria achieved by an individual student, and K_n is the number of criteria achieved by all students in the focus group (Figure 2).

According to this figure, the effectiveness coefficient in both the control ($M = 62.45$, $SD = 9.82$) and focus ($M = 81.35$, $SD = 1.34$), $t(2) = 2.69$, $p = .057$ (1-tailed) groups exhibited a pattern similar to the academic performance trend shown in Figure 1. Consequently, the results of the calculations demonstrate that the performance in the groups, on average, corresponds to the performance of a typical participant in the experiment. This result confirms the fact that the approaches to learning reflect on the level of academic achievement both within teams and at the individual level.

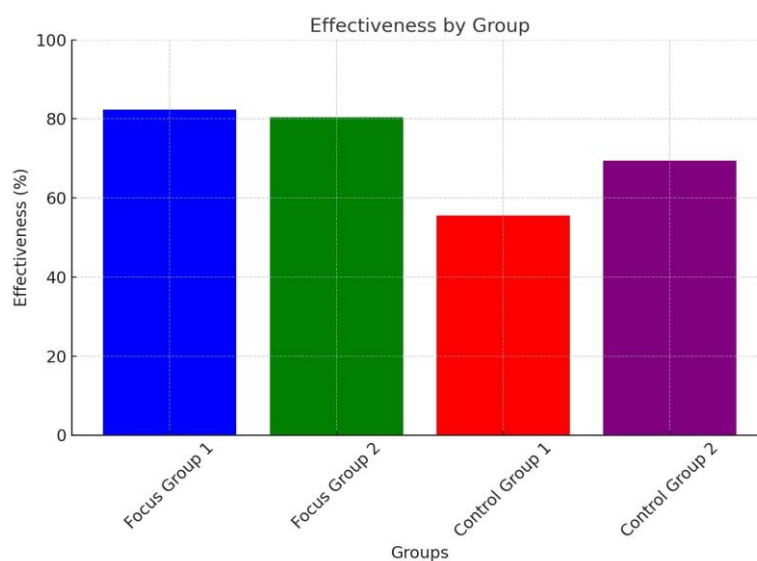

Figure 2 – Results of the Calculation of Academic Performance Effectiveness in Control and Focus Groups

The next stage of the research involved examining the academic performance of all participants over time. For this purpose, a comparative analysis of students' knowledge was conducted before and after the experiment. The monitoring tool used was the results of pre-tests and post-tests, designed based on biology modules. The assessment of initial knowledge and the knowledge gained after training was carried out using both univariate and multivariate test items. The pre-tests mainly consisted of univariate items and were evaluated as medium difficulty tasks. At the same time, the post-tests included multivariate questions, incorporating an advanced level of difficulty.

According to Figure 3, the baseline knowledge level in applied biology across all four groups was similar, with minor fluctuations of 1-3 points ($M = 79.50$, $SD = 1.29$, $Range = 78-81$). The final assessment revealed a predominant improvement in the focus groups ($M = 92.50$, $SD = 0.71$) with

problem-oriented learning compared to control groups ($M = 84.00$, $SD = 1.41$). The difference in these groups was 7-10 points, confirming the superior potential of learning through real-world, practical problems (Figure 3).

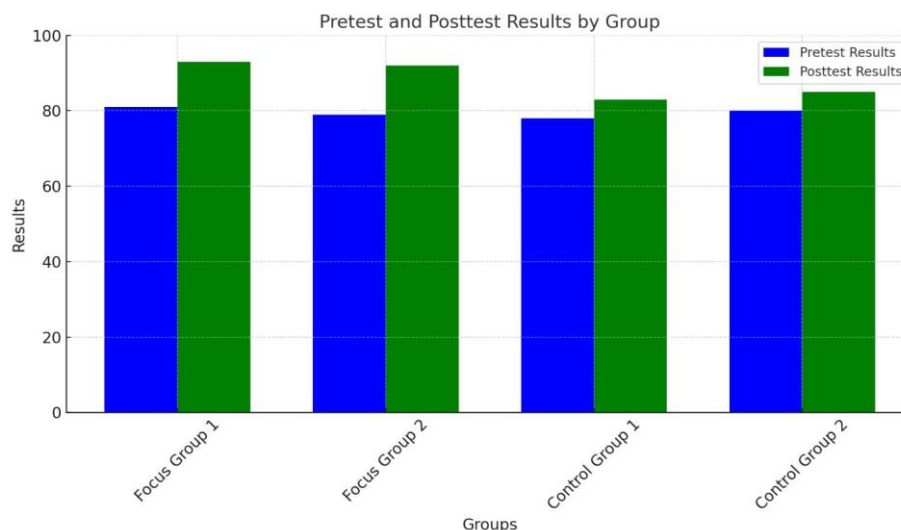

Figure 3 – Results of academic performance of the basic level of knowledge in applied biology pre- and post- testing in control and focus groups

Based on the pre-test results, all teams demonstrated a similar baseline level of knowledge on average. Following the post-test results, the academic performance in the focus groups increased by an average of 12.5 points, while in the control groups it increased by 5 points. The average post-test score difference between the control and focus groups was 7.5 points.

Discussion

The experimental results from our research allow us to define this approach as “*digital pedagogy*” – a product of the synthesis of creative pedagogical methods and the capabilities of digital technology, including elements of artificial intelligence. This finding is supported by studies from experts in modern pedagogy, who extensively use PBL [16]. The PBL has established itself as a valuable pedagogical tool with several advantages. Firstly, it develops skills for independent study and team-based discussion of knowledge. Secondly, it fosters practical competencies in structuring theoretical information and identifying key elements. Thirdly, it enhances critical analysis and self-reflection when generating new solutions.

According to our research results, various working styles were observed within the groups: logical, exploratory, and presentational. Additionally to the findings of Aranzabal and colleagues [17], the logical working style was exhibited by students as the ability to grasp the core of a problem, refine it, and apply mathematical and logical skills. The exploratory style was more commonly observed during the experimental and investigative phases, leading to the independent interpretation of problem features. Additionally, some students demonstrated strong presentational abilities, showcasing creative and unconventional approaches to problem-solving, as well as effectively presenting solutions.

The primary tool for both the experiment and the monitoring of learning dynamics was the FILA table, which allowed experimental teams to structure and determine the variability of the information they received. In addition to the basic use of the tool [18], monitoring of the FILA tables allowed not only for quantitative comparisons, but also for the qualitative observation of the overall dynamics of team work during the experiment. The comparative analysis of the sections of

the table helped track all stages of problem-solving, starting from the establishment of facts. The initial stage enabled a comparison of the quality and reliability of the collected information in the experimental groups. Furthermore, the level of focus of the collected initial information for further generation of solutions was assessed. Based on teacher observations, following the four-week experiment, an analysis of achievements was conducted in both the control and focus groups based on the criterion-based evaluation system we developed (Table 3). The results revealed that the level of interest and depth of engagement with the assigned problem was higher in the focus groups. Additionally, there was a higher level of team interaction, which was linked to the initial distribution of responsibilities.

Additionally, we developed a criteria-based evaluation approach to assess the results of problem-based learning and analyze the outcomes of the assessments.

The analysis of the interaction and communication processes within the experimental teams, as well as the contribution of each participant and their level of independence in developing solutions, led to the following conclusions:

1. Problem-oriented biology education within the framework of digitized STEM education resulted in higher outcomes compared to traditional teaching approaches.

2. The comparative analysis of student achievements in the focus groups showed roughly similar results with a difference of 6 points out of a possible 100 points.

3. The investigation into organizational issues concluded that the level of preparation, presentation of cases, and interaction within the focus groups demonstrated significant advantages. These conclusions are supported by higher scores in evaluating the quality of reports, depth of study of the problem, and generation of solutions.

In determining the effectiveness coefficient across all groups participating in the experiment, the performance of teams, on average, corresponded to the performance of individual students. This result led us to conclude that creative teaching methods not only improve team performance [19] but also enhance the achievements of each individual participant. It is possible that real local issues, personally affecting each participant, evoke greater interest. This fact stimulates the personal engagement of project participants to delve into the root causes of the problem. Additionally, team-based idea generation and discussions require consideration of others' opinions. As a result, only productive ideas remain after critical discussions within the group. Collaborative problem-solving also allows for the problem-oriented selection of practically valuable options. Particularly relevant is the generation of new approaches using high-tech methods and digital technology capabilities. The advantages of problem-oriented learning within STEM education allow students to acquire professional competencies, which are undoubtedly reflected in their academic performance.

Conclusion

Modern requirements in STEM education, which demand more advanced professional competencies, stimulate the development of new creative teaching approaches. One of the most in-demand approaches is problem-based learning, which has proven to be a strong asset in contemporary pedagogy.

In our study, we examined the trajectory and outcomes of learning through the lens of a problem-based learning approach. Our aim was to gain insight into how the dynamics of this process and the dynamics of reciprocal group interactions apply to the subject teaching. A distinctive feature of our research is the use of real local problems related to applied biology tasks. Taking into consideration our university practices, finding solutions in this field does not always yield reliable positive results. Nevertheless, through the active participation of our students in focus groups and productive moderation by the teaching team, we achieved positive progress in solving the problems.

The limitations of the survey are a consequence of the methodology employed. An experiment was conducted at a selected Kazakh university with the participation of students enrolled in a biology course. As a result, we had minimal control over the size of the study group. Furthermore, the evaluation was based on the assessments made by the teaching staff. Therefore, the study does not include the opinions and self-assessments of the students, which could provide further insight into the results obtained. It would be beneficial for future research to encompass this component.

In addition to providing new insights into problem-based learning, our study may prove valuable for those engaged in training future educators and for biologists contemplating the integration of PBL in their educational strategies. This will facilitate the ability to adapt teaching methodologies in a manner that aligns more closely with the expectations of the learners.

This work was carried out within the framework of the grant project “Formation of STEM competencies of future teachers in natural sciences in the context of digitalization of education”, funded by the Science Committee of the Ministry of Science and Higher Education of the Republic of Kazakhstan (grant AP19677375, 2023-2025).

REFERENCES

1. McCarthy A.M., Maor D., McConney A., Cavanaugh C. Digital transformation in education: Critical components for leaders of system change // *Social sciences & humanities open*. – 2023. – Vol. 8, №1. – P. 100479. <https://doi.org/10.101/ssaho.2023.100479>
2. Sarigoz O. Teacher's opinions on using web-based e-assessment and evaluation applications in education // *Problems of Education in the 21st Century*. – 2023. – Vol. 81, №1. – P. 117–129. <https://doi.org/10.33225/pec/23.81.117>
3. Sarva E., Lāma G., Oļesika A., Daniela L., Rubene Z. Development of education field student digital competences—student and stakeholders' perspective // *Sustainability*. – 2023. – Vol. 15, №13. – P. 9895. <https://doi.org/10.3390/su15139895>
4. Rysbayeva G., Berdaliyeva A., Kuralbayeva A. et al. Students' Attitudes Towards Mobile Learning // *International Journal of Engineering Pedagogy (iJEP)*. – 2022. – Vol. 12, №2. – P. 129–140. <https://doi.org/10.3991/ijep.v12i2.29325>
5. Capraro R. M., Slough S. W. Why PBL? Why STEM? Why now? An introduction to STEM project-based learning // *STEM project-based learning*. – Brill, 2013. – P. 1–5. https://doi.org/10.1007/978-94-6209-143-6_1
6. Rangi N.L., Ramli M., Yuliani H. Meta-analysis of the effectiveness of problem-based learning towards critical thinking skills in science learning // *Journal of Physics: Conference Series*. – 2021. – Vol. 1842, №1. – P. 012071. <https://doi.org/10.1088/1742-6596/1842/1/012071>
7. Blackburn G. Innovative eLearning: Technology Shaping Contemporary Problem Based Learning: A Cross Case Analysis // *Journal of University Teaching & Learning Practice*. – 2015. – Vol. 12, №2. – P. 173–175.
8. Kennedy M. Parsing the practice of teaching // *Journal of Teacher Education*. – 2016. – Vol. 67, №1. – P. 6–17. <https://doi.org/10.1177/0022487115614617>
9. Mellon M., Dunn N., Azim A., Chan T. M., Sibbald M. From Slow Shifts to Fast Flips: Unraveling problem-based learning group function dynamics // *BMC Medical Education*. – 2024. – Vol. 24, №1. – P. 552. <https://doi.org/10.1186/s12909-024-05542-8>
10. Van Nguyen L.T., Cleveland D., Nguyen C.T.M., Joyce C. Problem-based learning and the integration of sustainable development goals // *Journal of Work-Applied Management*. – 2024. – Vol. 16, №2. – P. 218–234. <https://doi.org/10.1108/JWAM-12-2023-0142>
11. Purnomo Y.W., Nabillah R., Aziz T.A., Widodo S.A. Fostering mathematical connections and habits of mind: A problem-based learning module for elementary education // *Infinity Journal*. – 2024. – Vol. 13, №2. – P. 333–348. <https://doi.org/10.22460/infinity.v13i2.p333-348>

12. Gumisirizah N., Nzabahimana J., Muwonge C.M. Students' performance, attitude, and classroom observation data to assess the effect of problem-based learning approach supplemented by YouTube videos in Ugandan classroom // *Scientific Data*. – 2024. – Vol. 11, №1. – P. 428. <https://doi.org/10.1038/s41597-024-03206-2>
13. Pease M.A., Kuhn D. Experimental Analysis of the Effective Components of Problem-Based Learning // *Science Education*. – 2011. – Vol. 95, №1. – P. 57–86. <https://doi.org/10.1002/sce.20412>
14. Zulpihar Zh., Azamat A., Orazbaeva B. Metodologicheskie osnovy organizacii obrazovatel'nogo processa... [Methodological basics of organizing the educational process with the use of distance educational technologies at the university] // *Vestnik L.N. Gumileva. Seria Pedagogika. Psihologia. Sociologia* – 2022. – №141(4). – S. 196–203. <https://doi.org/10.32523/2616-6895-2023-144-3-119-126> [in Russian]
15. Hmelo-Silver C.E. Problem-Based Learning: What and How Do Students Learn? // *Educational Psychology Review*. – 2004. – Vol. 16. – P. 235–266. <https://doi.org/10.1023/B:EDPR.0000034022.16470.f3>
16. Barber W., King S., Buchanan S. Problem based learning and authentic assessment in digital pedagogy: Embracing the role of collaborative communities // *Electronic Journal of e-Learning*. – 2015. – Vol. 13, №2. – P. 59–67.
17. Aranzabal A., Epelde E., Artetxe M. Team formation on the basis of Belbin's roles to enhance students' performance in project based learning // *Education for Chemical Engineers*. – 2022. – Vol. 38. – P. 22–37. <https://doi.org/10.1016/j.ece.2021.09.001>
18. Awang D. Comparison between “project-oriented” learning and problem-based learning (PBL) in design subject // *Regional Conference on Engineering Education*. – 2007. – P. 290–329.
19. Tursynkulova E., Madiyarov N., Sultanbek T., Duysebayeva P. The effect of problem-based learning on cognitive skills in solving geometric construction problems: a case study in Kazakhstan // *Frontiers in Education*. – 2023. – Vol. 8. – Article ID: 1284305. <https://doi.org/10.3389/educ.2023.1284305>

UDC 371.4; IRSTI 14.25.05

<https://doi.org/10.47526/2025-2/2664-0686.213>G. NYIAZOVA¹, D. BERDI²

¹*Candidate of Pedagogical Sciences, Associate Professor
Khoja Akhmet Yassawi International Kazakh-Turkish University
(Kazakhstan, Turkistan), e-mail: gulzhan.niyazova@ayu.edu.kz*

²*PhD, Acting Associate Professor
Khoja Akhmet Yassawi International Kazakh-Turkish University
(Kazakhstan, Turkistan), e-mail: dinara.berdi@ayu.edu.kz*

PEDAGOGICAL MODELING OF ADOLESCENTS' DIGITAL HYGIENE SKILLS FOR FORMING AND PREVENTING CYBERBULLYING

Abstract. The relevance of the study of the main problems of information processes implementation and interpersonal cybercommunication by adolescents in digital space is due to the constant intensity of digital communication and an increase in forms of interaction with social networks. The relevance of this problem is enormous, since technology has taken a leading place in human life with digital economy development. Cyberbullying is intimidating and bullying using digital technology. According to Global Cyberbullying Research Center, about a third of all teenagers in the world have been intimidated and bullied online. It can be accessed on social media, messaging apps, gaming platforms, and mobile phones. Because of the Internet's negative impact, in addition to physical influences, adolescents can lead to problems with emotional and mental health, and a decrease in academic performance. The article presents the features of projects on the prevention of cyberbullying: TABBY, KiVa, Cybereduca 2.0., MediaHelden, Stop Cyberbullying Day, CREEP are shown. Methodological foundations for studying digital hygiene skills formation and cyberbullying prevention of adolescents are focused on an axiological approach, a participatory approach, and a cyberontological approach. Structural and content scheme for the formation of adolescent digital hygiene skills and cyberbullying prevention consists of interrelated and interdependent parts: it is presented through targeted, content-process, effective components, and psychological and pedagogical conditions are defined. In this pedagogical model presented in the study, interrelated and interdependent components are presented, effective psychological and pedagogical conditions are determined.

Keywords: digital space, digital hygiene, cyberbullying, adolescence, pedagogical modeling, structural and content scheme.

* **Бізге дұрыс сілтеме жасаңыз:**

Nyiazova G., Berdi D. Pedagogical Modeling of Adolescents' Digital Hygiene Skills for Forming and Preventing Cyberbullying // *Ясауи университетінің хабаршысы*. – 2025. – №2 (136). – Б. 315–325. <https://doi.org/10.47526/2025-2/2664-0686.213>

* **Cite us correctly:**

Nyiazova G., Berdi D. Pedagogical Modeling of Adolescents' Digital Hygiene Skills for Forming and Preventing Cyberbullying // *Iasau universitetinin habarshysy*. – 2025. – №2 (136). – B. 315–325. <https://doi.org/10.47526/2025-2/2664-0686.213>

Date of receipt of the article 01.04.2024 / Date of acceptance 30.06.2025

Г. Ниязова¹, Д. Берді²¹педагогика ғылымдарының кандидаты, доцент*Қожа Ахмет Ясауи ат. Халықаралық қазақ-түрік университеті
(Қазақстан, Түркістан қ.), e-mail: gulzhan.niyazova@ayu.edu.kz*²PhD, Қожа Ахмет Ясауи ат. Халықаралық қазақ-түрік университетінің доценті м.а.
(Қазақстан, Түркістан қ.), e-mail: dinara.berdi@ayu.edu.kz**Жасөспірімдердің цифрлық гигиена дағдыларын қалыптастыруды және кибербуллингтің алдын алуды педагогикалық модельдеу**

Андатпа. Жасөспірімдердің цифрлық кеңістікте ақпараттық үдерістер мен тұлғааралық киберкоммуникацияны іске асырудың негізгі проблемаларын зерттеудің өзектілігі цифрлық коммуникацияның үздіксіз қарқындылығына, әлеуметтік медиа желілермен өзара әрекеттесу формаларының артуына байланысты. Бұл мәселенің өзектілігі өте үлкен, өйткені технология адам өмірінде цифрлық экономика дамуымен озық орынға ие болды. Кибербуллинг – бұл цифрлық технологияны қолдану арқылы қорқыту және жәбірлеу. Ғаламдық кибербуллингті зерттеу орталығының мәліметі бойынша, әлемдегі барлық жасөспірімдердің шамамен үштен бірі интернетте қорқыту мен қорлауға ұшыраған. Ол әлеуметтік желілерде, хабар алмасу қосымшаларында, ойын платформаларында және ұялы телефондарда болуы мүмкін. Интернет желісінің кері ықпалы нәтижесінде физикалық әсерлерден басқа жасөспірімдер эмоционалды және психикалық денсаулық проблемаларына, оқу үлгерім төмендеуіне әкелуі мүмкін. Мақалада кибербуллингтің алдын алу бойынша танымал TAVBY, KiVa, Cybereduca 2.0., MediaHelden, Stop Cyberbullying Day, CREEP жобаларының ерекшеліктері көрсетілген. Жасөспірімдердің цифрлық гигиена дағдыларын қалыптастыру мен кибербуллингтің алдын алуды педагогикалық модельдеу мәселесі қарастырылған. Жасөспірімдердің цифрлық гигиена дағдыларын қалыптастыру және кибербуллингтің алдын алуды зерттеудің әдіснамалық негіздері аксиологиялық тәсіл, партисипативті тәсіл, киберонтологиялық тәсілге бағдарланған. Жасөспірімдердің цифрлық гигиена дағдыларын қалыптастыру және кибербуллингтің алдын алудың құрылымдық-мазмұндық сызбасы сип өзара байланысқан және өзара тәуелді бөліктерден тұрады: мақсаттық, мазмұндық-үдерістік, нәтижелік құраушылар арқылы ұсынылып, психологиялық-педагогикалық шарттары анықталған. Бұл зерттеуде ұсынған педагогикалық модельде өзара байланысты және өзара тәуелді компоненттер ұсынылған, тиімді психологиялық-педагогикалық жағдайлар анықталған.

Кілт сөздер: цифрлық кеңістік, цифрлық гигиена, кибербуллинг, жасөспірім, педагогикалық модельдеу, құрылымдық-мазмұндық сызба.

Г. Ниязова¹, Д. Берді²¹кандидат педагогических наук, доцент*Международный казахско-турецкий университет им. Ходжи Ахмеда Ясауи
(Казахстан, г. Туркестан), e-mail: gulzhan.niyazova@ayu.edu.kz*²PhD, и.о. доцента Международного казахско-турецкого университета им. Ходжи Ахмеда Ясауи
(Казахстан, г. Туркестан), e-mail: dinara.berdi@ayu.edu.kz**Педагогическое моделирование формирования навыков цифровой гигиены подростков и профилактики кибербуллинга**

Аннотация. Актуальность исследования основных проблем реализации подростками информационных процессов и межличностной киберкоммуникации в цифровом пространстве обусловлена постоянной интенсивностью цифровой коммуникации, увеличением форм взаимодействия с социальными сетями. Актуальность данной проблемы

огромна, так как технологии заняли опережающее место в жизни человека с развитием цифровой экономики. Кибербуллинг – это интернет травля с использованием цифровых технологий. По данным глобального исследовательского центра кибербуллинга, около трети всех подростков в мире подвергались травле и запугиванию в интернете. Он может быть доступен в социальных сетях, приложениях для обмена сообщениями, игровых платформах и мобильных телефонах. В результате, негативное влияние сети Интернет помимо физических воздействий, может привести к снижению успеваемости, к проблемам, связанным с эмоциональным и психическим здоровьем подростков. В статье представлены особенности проектов по профилактике кибербуллинга: TABBY, KiVa, Cybereduca 2.0. Показаны MediaHelden, StopCyberbullyingDay, CREEP.

Для формирования у подростков навыков цифровой гигиены и профилактики кибербуллинга использовался метод педагогического моделирования. Методологические основы изучения формирования навыков цифровой гигиены и профилактики киберзапугивания подростков ориентированы на аксиологический, партисипативный и киберонтологический подходы. Структурно-содержательная схема формирования навыков цифровой гигиены подростков и профилактики кибербуллинга состоит из взаимосвязанных и взаимозависимых частей: представлена через целевую, содержательно-процессную, результативную составляющие, определены психолого-педагогические условия. В данной педагогической модели, представленной в исследовании, представлены взаимосвязанные и взаимозависимые компоненты, определены эффективные психолого-педагогические условия.

Ключевые слова: цифровое пространство, цифровая гигиена, кибербуллинг, подростковый возраст, педагогическое моделирование, структурно-содержательная схема.

Introduction

Kazakh people systematized and formed unwritten rules and requirements for educating the younger generation, which are suitable for socio-public conditions of their time, culture and history, language and mentality, and living environment. Our people have learned that with each age period, a child's mind grows and horizons of knowledge expand [1]. The core of a teenager's thinking is broader, and the content of thinking is richer and more complex. This allows individuals to consciously build their worldview, values of the individual system, and “I – Concept”. “Adolescent age is associated with a change in social situation of development – desire to join adult world, orientation of behavior towards norms and values of this world. As a teenager grows up, he moves to an important stage, when, based on general qualitative new character of a person, the structure and composition of a child's actions, basis of conscious behavior, general orientation in the formation of moral representations and social attitudes is created” [2]. The social environment is also the closest social environment that directly contributes to the development of the child's psyche: parents and other family members, later kindergarten teachers and schoolteachers (sometimes family friends or a clergyman). It should be noted that with age, social environment also expands [3]: from the very beginning of preschool childhood, the development of the child is facilitated, and in adolescence and high school youth, some social groups-mass information centers, rallies, sermons in religious communities, etc., may have great influence.

In this regard, today the closest social environment, which directly contributes to the development of adolescents, is expanding its field through social networks. Social networking allows teenagers to create and maintain various social connections, join new groups and communities with common interests and values, discuss topics of interest to them, and find support from other users. Although social networks are effective as an optimal environment for the

implementation of communication services, social network addiction among adolescents is leading to the spread of the cyberbullying problem.

The purpose of the study is to create a structural and meaningful scheme for the formation of skills in digital hygiene and prevention of cyberbullying among adolescents and to determine psychological and pedagogical conditions. Research objectives: - study of domestic and foreign experience in the formation of skills of digital hygiene of adolescents and prevention of cyberbullying, development by pedagogical modeling of a structural and content scheme for the formation of skills of digital hygiene of adolescents and prevention of cyberbullying using axiological, participatory, cyberontological methodological approaches, determination of components of a structural and content scheme and psychological and pedagogical conditions for its implementation.

Research methods and materials

Research methods analysis of theoretical sources, systematization of materials and pedagogical modeling. The results of far and near foreign experiments on the formation of digital hygiene skills and cyberbullying prevention in adolescents, monographic studies, and scientific articles of the authors were used as research materials on digital hygiene skills formation and prevention of cyberbullying.

Pedagogical modeling is effective in the formation of a methodology for educational and upbringing work implementation carried out in schools in the direction of digital hygiene skills of adolescents and cyberbullying prevention.

The essence of pedagogical modeling lies in the fact that scientific and pedagogical activity, realizing scientific knowledge ideas, has a system of expression in a new ideal or materialized knowledge and in a refined phenomenon/process, solving problems of scientific knowledge, revealing a certain set of ideas [4].

A structural and content scheme for digital hygiene skills in adolescents formation of and cyberbullying prevention has been developed, and psychological and pedagogical conditions have been determined. Digital hygiene skills in adolescents' formation and structural and content scheme development for cyberbullying prevention were based on axiological approach, participative approach, and cyberontological approach. The axiological approach is based on understanding the social nature of values in digital society conditions, the formation of individual value orientations, their spiritual, moral, and creative principles.

Digital hygiene skills in adolescents' formation and participative approach use in cyberbullying prevention will allow expanding understanding of adolescents about human nature, forming their readiness for partnerships with outsiders, and self-determination in life values system. The cyberontological concept is determined by the conditions for substantiating the potential of constructive use of ICT, computer, internet, and digital technologies for socialization, training and education, based on socio-cultural, psycho-age, gender, ethno-confessional, personal, and individual characteristics of a person. According to V.A. Pleshakov, cyberontology is "human life and/or vital activity in cyberbullying, determined by development level" [5].

Results

Structural and content scheme for digital hygiene skills in adolescents' formation and cyberbullying prevention consists of interconnected and interdependent parts: target, content-process, and result components.

Target part was defined as the formation of digital hygiene skills in adolescents and theoretical knowledge formation about cyberbullying prevention, readiness to apply this knowledge, values, and norms of behavior formation.

To identify the content and process components of this structural and content scheme, foreign and native scientific practices of forming digital hygiene skills and preventing cyberbullying in adolescents were studied.

Digital hygiene is a fundamental concept that includes skills of information processes, safe implementation over the internet [6]. In cyberbullying prevention at the present stage, digital hygiene skills formation is of great importance, since it is the main prerequisite for cyberbullying prevention.

Basic Rules of digital hygiene [7]: - create a complex registration password, change it frequently and do not duplicate login and password when registering on various sites; - open and use main e-mail for work, separating mail for interest; - always use two-factor authentication, that is, SMS message codes, additional e-mail; - always update programs and operating systems on devices (computer, mobile phone); - do not click suspicious links and do not download suspicious files; - provide your device with reliable anti-virus protection; - the main thing is to ensure confidentiality, that is, to be careful with personal information about yourself.

Currently, the cyberbullying problem among adolescents in the country and abroad is being intensively studied. Scientists, teachers, psychologists, and sociologists have developed various programs for cyberbullying prevention, online assistance, and counseling work is underway (Table 1).

Table 1 – Cyberbullying prevention projects and programs

№	Websource/ programname	Essence and content of the project (program)
1	2	3
1.	https://cyberbullying.org	- The Cyberbullying Research Center is designed to provide up-to-date information about the nature, scope, causes, and consequences of cyberbullying among adolescents. The center also explores other behaviors of adolescents on the internet, including sexting, social media abuse, digital dating abuse, and issues related to digital citizenship, resilience, empathy, school climate, etc. [8].
2.	https://stopcyberbullyingday.org	Founded in 2012 and coordinated annually by Cybersmile Foundation, Stop Cyberbullying Day is a global awareness and events day, both online and offline. Stop Cyberbullying Day brings together Internet users, Players, brands, scientists, educators, media, nonprofits, governments, and public figures around the world. The annual event provides a great platform to demonstrate or reaffirm your commitment to a friendly and inclusive internet. Social media users are encouraged to post #STOPCYBERBULLYINGDAY on all social platforms to support the event.
3.	https://endcyberbullying.net	The foundation of Cybersmile Foundation is based and coordinated. Cybersmile Foundation - an international non-profit organization, registered as a non-profit organization in the USA and registered as a charitable organization in Great Britain (No. 1147576). Students and parents are focused on reporting cyberbullying and working to eliminate it. The goal of the project is to make the website A Center for the exchange of information accessible to students and parents. It also publishes an “eliminate cyberbullying” bulletin for members every two months, which includes news and information in detail. To publish anti-cyberbullying petitions, to provide advocacy programs, etc.

Continuation of Table 1

1	2	3
4.	https://www.medienhelden.at/	Media Helden, a program to prevent cyberbullying among teenagers in Germany, as a solution to the problem of increasingly serious teenage cyberbullying. The goal of the Media Holding program is to reduce the number of victims and criminals, as well as to prevent cyberbullying by increasing empathy. Through role-playing games, students practice and train their empathy skills, focusing on their actions and changes as bystanders, and not just on the role of the criminal victim in a cyberbullying situation. Teenage cyberbullying is not an individual problem; but occurs when social power is abused in social relationships. It is hoped that this program will spread the message that cyberspace is also a social space with ethics and rules, and will become a solution to prevent cyberbullying among teenagers [9].
5.	www.cybereduca.com	Created as a program and video game, Cyberprogram 2.0 and Cybereduca 2.0 represent an intervention proposal aimed at combating and reducing cyberbullying in youth, effectiveness of which has been proven in experimental studies. The proposal consists of four key objectives: (1) to reflect on those involved in bullying and cyberbullying situations, (2) to assess the level of damage and severe consequences caused by malicious acts of digital violence, (3) to gain knowledge about the guidelines established to prevent such incidents. what is happening; to know how to react when a person is subjected to digital violence or when he takes note that someone else is hurting, and (4) to promote the development of social and expressive factors that prevent aggressive behavior (for example, empathy, verbal interaction, cooperation, and ethics). The proposal was designed with 25 events in mind, eventually culminating in the Cybereduca 2.0 video game. In the classroom, the activities conclude with the last activity being an online video that completes the intervention program. The video game part of program is organized around an imaginary storyline, which includes a trivial cybernetic study consisting of 120 questions on various topics (for example, cyberphenomena, cybersexuality, computer technology and security, consequences of cyberbullying, coping methods) and answers about cyberbullying [10].
6.	https://www.tabby.eu	Internet Youth Bullying Threat Assessment Program (TABBY) was originally developed in 2010 and implemented in 2011-2013 in Italy and four other EU countries (Bulgaria, Greece, Cyprus and Hungary), and then was conducted in three more EU countries (Spain, France and Poland) with new components. The program was developed based on what scientific community knew about reducing cyberbullying and raising awareness of cyber risks. The program was developed and implemented with the support of the European Union's Daphne Security and Justice Program to reduce violence against women and children, and in some initiator countries (Italy, Spain, France, Hungary) It is still used as one of the existing intervention programs. The TABBY program is based on two components. The first component is a TABBY “toolkit” and includes the following elements: (a) an online self-report questionnaire and a TABBY checklist, which is also used to obtain a “cyberbullying risk” profile; (b) four short videos (available online and on DVD); and (c) a brochure-manual for teachers (digital and paper versions), with which teachers are trained. In order to make the program usable, applicable and useful, paragraphs (a), (b) and (c) are used as materials for the second component of the program to train teachers, who then work with this material with students. The program also provides (d) teacher training in cyberbullying and (e) work with students [11].

Continuation of Table 1

1	2	3
7.	StopBullying.gov	- Provides information from various government agencies (Department of Education (ED), Department of Health and Human Services (HHS), Centers for Disease Control and Prevention (CDC), Health Resources and Services Administration (HRSA), Office of Substance Abuse and Mental Health Services (SAMHSA), Department of Justice (DOJ), Federal Partners for the Prevention of Bullying). The project works closely with the Steering Committee of Federal Partners for the Prevention of Bullying - An interagency organization jointly headed by the Ministry of Education and the Ministry of Health and Human Services, which coordinates policy, research and communications on bullying issues. The site provides unified access to U.S. government information on bullying topics.
8.	https://www.kivaprogram.net	KiVa (abbreviation from KlusaamistaVastaan –"against bullying") is a scientifically based anti-bullying program developed at the University of Turku, Finland, with financial support from the Ministry of Education and Culture of Finland. This is a four-month prevention program (school policy) consisting of educational sessions, trainings, movie screenings, gamification, parent education and mentoring. The program consists of two main components: universal actions and specified actions. Universal actions include classroom lessons that: 1) increase awareness of the role the group plays in supporting bullying, 2) help increase empathy for victims, 3) help promote youth victim support strategies and therefore develop their self-efficacy. The KIVA program is comprehensive, requires the efforts of the entire school, all subjects of education and includes separate curricula for elementary, middle and high school students. The high effectiveness of KiVa has been scientifically proven during a large national randomized and controlled trial, as well as several different studies. KiVa is used all over the world, and it is the most studied anti-bullying program in the world [12].
9.	A video program based on the theory of reasonable action (TRA)	The program includes several preventive videos consisting of the following blocks:1) four short videos (10 minutes), which summarized information about teenagers who were subjected to cyberbullying and eventually committed suicide (this video is used to increase empathy among viewers towards victims of bullying, change their attitude to cyberbullying); 2) information slides with voice acting are used to attract attention including important information about cyberbullying (e.g., definition of cyberbullying, various types of cyberbullying, tactics, used for cyberbullying, the consequences associated with bullying, and prevalence of cyberbullying; in order to inform viewers about cyberbullying); 3) six short memorable realistic plots that consist of narration and description of common cyberbullying events (for example, receiving typical text messages; purpose: formation of empathy towards the victim of bullying, formation of behavior tactics in case of cyberbullying). Sixplotsarebasedonrealeventsof cyberbullying [13].
10.	TheWebQuestprogram	The content of the WebQuest course is presented on a Web page and consists of six blocks: introduction, tasks, process, resources, assessments and conclusions. The entire program consists of eight classes. In classroom, students work in groups, solve various problem situations and learning tasks [14].

Currently, there are not enough domestic online resources providing statistical, informative information about cyberbullying. Information sites and research articles are limited to providing limited data on the problem of cyberbullying.

In order to help eliminate this gap, we have developed a special website for the prevention of cyberbullying, the formation of digital hygiene skills for adolescents, and the improvement of media literacy (<https://safe-internet.kz>) (Picture 1).

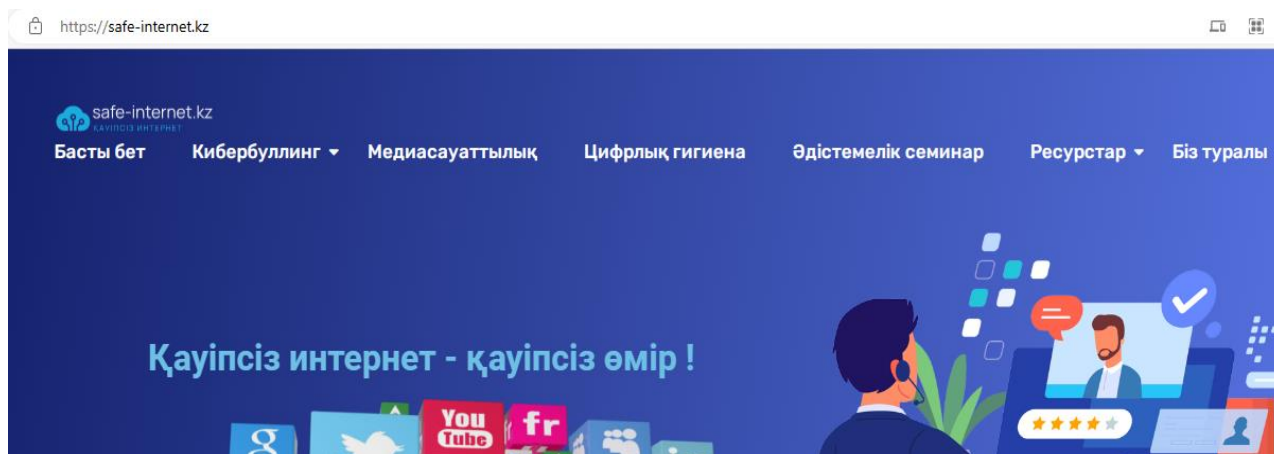

Picture 1 - The main page of the site

“Creep Virtual Coach” is a mobile application designed to provide digital support to teenagers to combat, report, and prevent cyberbullying. The Creep virtual trainer offers teenagers recommendations and psychological and educational materials (in the format of a short video-cartoon) to strengthen their vitality and ability to overcome difficulties. Surveys to collect information about experienced or certified cyberbullying activities [16].

Large-scale measures are being implemented in the country to prevent online cyberbullying. In particular, TikTok, together with UNICEF and with the support of the Committee for the Protection of Children's Rights of the Ministry of Education of the Republic of Kazakhstan, continues the large-scale campaign “Academy of Security”, launched last year and aimed at improving the digital literacy of users in Kazakhstan. The second phase of the campaign focuses on the problem of bullying in the online space, TikTok, and the UNICEF anti-cyberbullying project “#Positivsaila”. The project is supported by the Committee for the protection of children's rights of the Ministry of Education of the Republic of Kazakhstan and contributes to the creation of a friendly atmosphere on the internet, which, according to users of the platform, protects against psychological influence, aggressive comments and other manifestations of online bullying (<https://www.unicef.org>).

Discussion

Cyberbullying prevention among adolescents requires systematic implementation of methodological work in combination with the scientifically based “Unified educational program” adopted in the country [17], which is carried out systematically. This program proposes to focus content, format of educational measures and projects with adolescents in the content of adolescent education at the age of 11-15 years on the psychological characteristics and interests of children, take into account the achievements of digital technologies and involve the family in social partnership for projects implementation; organize “holidays without gadgets” days.

Because of the analysis of the results presented in Table 1 above, the content-process component of digital hygiene skills in adolescent formation and cyberbullying prevention was identified. This part determines the stable, consistent, purposeful nature of digital hygiene skills and preventing cyberbullying in the adolescents forming process.

Substantive and procedural component of drawing includes substantive and procedural parts. Content part is in the content structure of age pedagogy and determines the content of forming holistic knowledge of adolescents about the digital hygiene process, cyberbullying and strategies for solving its problems. The process part includes effective didactic tools used: digital hygiene of adolescents, consistency, and expediency in choosing methods for preventing cyberbullying. As methods that ensure the functioning of this part, we chose problem situations, situational problem solutions, multidimensional-holographic method (methods of conceptual and terminological understanding). As a way to implement the process part, forms were selected: lectures, seminars, educational hours, trainings, and development of presentation materials (booklets, animated videos, presentations, etc.).

Resultant component ensures timely receipt by adolescents of information on the effectiveness of forming digital hygiene skills and preventing the cyberbullying process, on difficulties and achievements of adolescents, and on necessary skills development. An effective component performs an analytical function (that is, it helps to establish the level of cyberbullying prevention and digital hygiene skills in adolescents' formation, to address the difficulties that have arisen, and to identify their causes). Methods for implementing this component are assessment, testing, and survey.

The effectiveness of pedagogical modeling and implementation of forming digital hygiene skills and preventing cyberbullying in adolescents is directly related to compliance with a set of psychological and pedagogical conditions, namely:

1. Systematic organization of consultations for digital hygiene skills of adolescents.
2. Teach teenagers strategies for solving problems of cyberbullying, and implement psychological training aimed at psychological self-regulation skills.
3. Providing psychological assistance to adolescents who have become victims of cyberbullying, contributing to the positive self-concept of the individual's formation.
4. Digital hygiene skills of adolescents' formation and systematic monitoring of cyberbullying prevention, and accounting for its results in the educational process.

Conclusion

The structural and content scheme proposed by us for the formation of adolescent digital hygiene skills and the prevention of cyberbullying is represented by interrelated and interdependent components: targeted, substantive, procedural, effective, psychological and pedagogical conditions are defined. In addition, it is focused on achieving a high level of development of digital hygiene skills and prevention of cyberbullying among adolescents. The outlined components of the scheme are implemented on the basis of an integrated scientifically based methodological system aimed at solving research problems. Based on the above, we believe that the results of this study can contribute to improving research in the field of developing adolescent digital hygiene skills and preventing cyberbullying, contributing to a more holistic approach in this context.

This study was funded by the Committee of Science of the Ministry of Science and higher education of the Republic of Kazakhstan (grant № AP19679127)

BIBLIOGRAPHY

1. Бапаева М.К. Даму психологиясы: Оқулық. – Алматы: ЖШС РПБК Дәуір, 2014. – 440 б.
2. Урдабаева Л.Е., Рахматулина А.Р. «Даму психологиясы»: Оқу құралы = Developmental psychology: Training manual. – Қостанай: А. Байтұрсынов атындағы Қостанай мемлекеттік университеті, 2018. – 257 б.
3. Жұбаназарова Н.С. Жас ерекшелік психологиясы: оқулық. – Алматы: Қазақ университеті, 2014. – 249 б.

4. Гутак О.Я., Козырев Н.А., Козырева О.А. Педагогическое моделирование как метод и технология продуктивно-инновационного решения задач профессионально-педагогической деятельности // Вестник Северо-Кавказского федерального университета. – 2019. – №5 (74). – С. 154–162.
5. Плешаков В.А. Киберсоциализация человека. Ver. 1.0. Монография. – Saarbruecken: LAP LAMBERT Academic Publishing, 2012. – 556 с.
6. Ашманов И.С., Касперская Н.И. Цифровая гигиена. – М.: Дело, 2022. – 451 с.
7. Сейітқазы П.Б. Медиасауаттылық – кибербуллингтің алдын алудың шарты ретінде // «Білім беру ұйымдарында буллинг және кибербуллингтің алдын алу: теория және тәжірибе» атты Халықаралық ғылыми семинар жинағы. – Астана, 2023. – Б. 66–72.
8. Hinduja S., Patchin J.W. Bullying and cyberbullying offending among US youth: The influence of six parenting dimensions // Journal of Child and Family Studies. – 2022. – V 1. 31. – №5. – P. 1454–1473.
9. Chaux E. et al. Effects of the cyberbullying prevention program media heroes (Medienhelden) on traditional bullying // Aggressive behavior. – 2016. – Vol. 42. – №2. – P. 157–165.
10. Garaigordobil M., Martínez-Valderrey V. Technological resources to prevent cyberbullying during adolescence: The cyberprogram 2.0 program and the cooperative cybereduca 2.0 videogame // Frontiers in psychology. – 2018. – Vol. 9. doi: 10.3389/fpsyg.2018.00745
11. Athanasiades C. et al. Internet use and cyberbullying among adolescent students in Greece: the “Tabby” project // Hellenic Journal of Psychology. – 2015. – Vol. 12. – №1. – P. 14–39.
12. Resett S., Mesurado B. Bullying and cyberbullying in adolescents: a meta-analysis on the effectiveness of interventions // Psychiatry and Neuroscience Update: From Epistemology to Clinical Psychiatry. – 2021. – Vol. IV. – P. 445–458.
13. Doane A.N., Kelley M.L., Pearson M.R. Reducing cyberbullying: A theory of reasoned action-based video prevention program for college students // Aggressive behavior. – 2016. – Vol. 42. – №2. – P. 136–146.
14. Lee M.S. et al. Cyber bullying prevention: Intervention in Taiwan // Plos one. – 2013. – Vol. 8. – №5. – S. e64031.
15. Gabrielli S. et al. School interventions for bullying–cyberbullying prevention in adolescents: Insights from the UPRIGHT and CREEP projects // International journal of environmental research and public health. – 2021. – Vol. 18. – №21. – P. 11697.
16. Nee C.N. et al. The digital defence against cyberbullying: A systematic review of tech-based approaches // Cogent Education. – 2023. – Vol. 10. – №2. <https://doi.org/10.1080/2331186X.2023.2288492>
17. Жоғары оқу орындарынан басқа білім беру ұйымдарына арналған «Біртұтас тәрбие бағдарламасын» бекіту туралы №294 бұйрық. 19 қыркүйек 2023 ж. [Электронды ресурс]. URL: <https://www.gov.kz/memleket/entities/edu/documents/details/539827?lang=kk>. (қаралған күні 25.01.2024)

REFERENCES

1. Бараева М.К. Даму психологиясы: Оқулық [Developmental psychology: textbook]. – Алматы: JShS RPBK Daur, 2014. – 440 б. [in Kazakh]
2. Urdabaeva L.E., Rahmatulina A.R. «Даму психологиясы»: Оқу қуралы = Developmental psychology: Training manual. – Qostanai: A. Baitursynov atyndagy Qostanai memlekettik universiteti, 2018. – 257 б. [in Kazakh/in English]
3. Jubanazarova N.S. Jas erekshelik pshologiasy: oqulyq. – Алматы: Qazaq universiteti, 2014. – 249 б. [in Kazakh]
4. Gutak O.Ia., Kozyrev N.A., Kozyreva O.A. Pedagogicheskoe modelirovanie kak metod i tehnologia produktivno-innovacionnogo reshenia zadach professionalno-pedagogicheskoi deiatelnosti [Pedagogical modeling as a method and technology of productive and innovative decision of the task of professional and pedagogical activity] // Vestnik Severo-Kavkazskogo federalnogo universiteta. – 2019. – №5 (74). – S. 154–162. [in Russian]
5. Pleshakov V.A. Kibersocializacia cheloveka [Cybersocialization of people]. Ver. 1.0. Monografiya. – Saarbruecken: LAP LAMBERT Academic Publishing, 2012. – 556 s. [in Russian]

6. Ashmanov I.S., Kasperskaia N.I. Cifrovaia gigiena [Digital hygiene]. – M.: Delo, 2022. – 451 s. [in Russian]
7. Seitqazy P.B. Mediasauattylyq – kiberbullingtin aldyn aludyn sharty retinde [Media literacy as a condition for preventing cyberbullying] // «Bilim beru uiymdarynda bulling jane kiberbullingtin aldyn alu: teoria jane tajiribe» atty Halyqaralyq gylimi seminar jinagy. – Astana, 2023. – B. 66–72. [in Kazakh]
8. Hinduja S., Patchin J.W. Bullying and cyberbullying offending among US youth: The influence of six parenting dimensions // *Journal of Child and Family Studies*. – 2022. – V 1. 31. – №5. – P. 1454–1473.
9. Chaux E. et al. Effects of the cyberbullying prevention program media heroes (Medienhelden) on traditional bullying // *Aggressive behavior*. – 2016. – Vol. 42. – №2. – P. 157–165.
10. Garaigordobil M., Martínez-Valderrey V. Technological resources to prevent cyberbullying during adolescence: The cyberprogram 2.0 program and the cooperative cybereduca 2.0 videogame // *Frontiers in psychology*. – 2018. – Vol. 9. doi: 10.3389/fpsyg.2018.00745
11. Athanasiades C. et al. Internet use and cyberbullying among adolescent students in Greece: the “Tabby” project // *Hellenic Journal of Psychology*. – 2015. – Vol. 12. – №1. – P. 14–39.
12. Resett S., Mesurado B. Bullying and cyberbullying in adolescents: a meta-analysis on the effectiveness of interventions // *Psychiatry and Neuroscience Update: From Epistemology to Clinical Psychiatry*. – 2021. – Vol. IV. – P. 445–458.
13. Doane A.N., Kelley M.L., Pearson M.R. Reducing cyberbullying: A theory of reasoned action-based video prevention program for college students // *Aggressive behavior*. – 2016. – Vol. 42. – №2. – P. 136–146.
14. Lee M.S. et al. Cyber bullying prevention: Intervention in Taiwan // *Plos one*. – 2013. – Vol. 8. – №5. – S. e64031.
15. Gabrielli S. et al. School interventions for bullying–cyberbullying prevention in adolescents: Insights from the UPRIGHT and CREEP projects // *International journal of environmental research and public health*. – 2021. – Vol. 18. – №21. – P. 11697.
16. Nee C.N. et al. The digital defence against cyberbullying: A systematic review of tech-based approaches // *Cogent Education*. – 2023. – Vol. 10. – №2. <https://doi.org/10.1080/2331186X.2023.2288492>
17. Jogary oqu oryndarynan basqa bilim beru uiymdaryna arnalgan «Birtutas tarbie bagdarlamasy» bekitu turaly №294 buiryq. 19 qyrkuiek 2023 jyl. [Electronic resource]. URL: <https://www.gov.kz/memleket/entities/edu/documents/details/539827?lang=kk>. (date of access 25.01.2024) [in Kazakh]

ӘОЖ 372.8.:78; МҒТАР 14.25.09, 18.41, 28.23

<https://doi.org/10.47526/2025-2/2664-0686.214>Г.Е. КУЖАГУЛОВА¹✉, Г.А. КАЙБУЛЬДАЕВА², Г.Е. ПЕРНЕБЕКОВА³¹педагогика ғылымдарының кандидаты,Ө. Жәнібеков ат. Оңтүстік Қазақстан педагогикалық университетінің аға оқытушысы
(Қазақстан, Шымкент қ.), e-mail: Gulnarkuzh@gmail.com²педагогика ғылымдарының кандидаты, доцентҚожа Ахмет Ясауи ат. Халықаралық қазақ-түрік университеті
(Қазақстан, Түркістан қ.), e-mail: gulnara.kaibuldayeva@ayu.edu.kz³Ө. Жәнібеков ат. Оңтүстік Қазақстан педагогикалық университетінің аға оқытушысы
(Қазақстан, Шымкент қ.), e-mail: dana_67_67@mail.ru

БАСТАУЫШ МЕКТЕП ОҚУШЫЛАРЫНЫҢ МУЗЫКАҒА ТАНЫМДЫҚ ҚЫЗЫҒУШЫЛЫҒЫН АРТТЫРУДА ЖАСАНДЫ ИНТЕЛЛЕКТІНІ ПАЙДАЛАНУДЫҢ ЕРЕКШЕЛІКТЕРІ

Андатпа. Жаһандық білім беру жүйесіндегі бәсекелестік оқушыларды жаңа бағытта оқыту мен тәрбиелеуде нақты міндеттерді белгілеп отырғандығы бәрімізге мәлім. Қазіргі таңда елімізде оқушылардың сабаққа деген қызығушылығын арттыру мәселесі ересектер мен педагогтер тарапынан рухани-адамгершілік пен ізгілік ережелері негізінде жүргізілу қажеттілігін талап етіп отыр. Сондықтан бұл мақалада бастауыш мектепте оқушылардың музыкаға танымдық қызығушылығын арттыруда жасанды интеллектіні музыка сабағында пайдаланудың ерекшеліктері қарастырылған. Бастауыш мектептегі оқу-тәрбие үдерісінде оқушылардың музыкаға танымдық қызығушылығын арттыруға жағдай жасау, музыка бағдарламасына сай сабақты қызықты да танымды тұрғыда өткізудің жолдарына баса назар аударылған. Осы орайда жасанды интеллектіні пайдалану, оны тақырыпқа сай аша білу, жасанды интеллектінің оқушыларға табиғи сипатта әсер ететін жақтарына көңіл бөлу, жасанды интеллектіні пайдалануда оның артықшылықтары мен кемшіліктері зерттеліп, салыстырылды.

Музыка сабағы балаларды қызықтырып қана қоймай, олардың рухани және шығармашылық дамуына ерекше әсер ете отырып, музыканың сырлы да сиқырлы әлеміне ене отырып, оны түсіне білуіне ықпал етеді. Сол себептен де мақалада музыка сабағында сабақтың тақырыбын тереңірек ашып, оқушыларды қызықтыратын жасанды интеллектіні пайдаланудың маңызды жақтары да негізге алынған. Әрине, бір мақалада музыка сабағының барлық тақырыптарын қамтып, жасанды интеллектіні үнемі пайдалану мүмкін емес. Дегенмен де бастауыш сынып оқушыларының музыкаға танымдық қызығушылығын

* Бізге дұрыс сілтеме жасаңыз:

Кужагулова Г.Е., Кайбулдаева Г.А., Пернебекова Г.Е. Бастауыш мектеп оқушыларының музыкаға танымдық қызығушылығын арттыруда жасанды интеллектіні пайдаланудың ерекшеліктері // *Ясауи университетінің хабаршысы*. – 2025. – №2 (136). – Б. 326–340. <https://doi.org/10.47526/2025-2/2664-0686.214>

*Cite us correctly:

Kuzhagulova G.E., Kaibuldaeva G.A., Pernebekova G.E. Bastauysh mektep oqushylarynyn muzykaga tanymdyq qyzygushylygyn arttyruda zhasandy intellektini paidalanudyn erekshelekteri [Features of Using Artificial Intelligence in Increasing the Interest of Junior Schoolchildren in Music] // *Iasau universitetinin habarshysy*. – 2025. – №2 (136). – B. 326–340. <https://doi.org/10.47526/2025-2/2664-0686.214>

Мақаланың редакцияға түскен күні 04.10.2024 / қабылданған күні 30.06.2025

арттыруда жасанды интеллектіні пайдалану білім беру ісіне енді еніп жатқан жаңашылдықтың бірі екендігін естен шығармағанымыз жөн.

Кілт сөздер: бастауыш мектеп оқушылары, танымдық қызығушылық, музыка, жасанды интеллект, пайдалану ерекшеліктері.

G. Kuzhagulova¹, G. Kaibuldayeva², G. Pernebekova

¹*Candidate of Pedagogical Sciences, Senior Lecturer of South Kazakhstan Pedagogical University named after O. Zhanibekov (Kazakhstan, Shymkent), e-mail: Gulnarkuzh@gmail.com*

²*Candidate of Pedagogical Sciences, Associate Professor Khoja Akhmet Yassawi International Kazakh-Turkish University (Kazakhstan, Turkistan), e-mail: gulnara.kaibuldayeva@ayu.edu.kz*

³*Senior Lecture of South Kazakhstan Pedagogical University named after O. Zhanibekov (Kazakhstan, Shymkent), e-mail: dana_67_67@mail.ru*

Features of Using Artificial Intelligence in Increasing the Interest of Junior Schoolchildren in Music

Abstract. We all know that competition in the global education system poses specific tasks for training and educating students in a new direction. Currently, the problem of increasing students' interest in lessons in the country requires the need for them to be conducted by adults and teachers based on the principles of spirituality and morality. Therefore, this article describes the features of using artificial intelligence in music lessons to increase students' cognitive interest in music in elementary school. In the educational process of primary school, the emphasis is on ways to increase students' cognitive interest in music, conducting lessons in accordance with the music program in an interesting and educational way. In this regard, the use of artificial intelligence, its application to specific topics, the natural influence of artificial intelligence on students, as well as its advantages and disadvantages, were studied and compared.

Music lessons not only interest children but also contribute to their understanding of the mysterious and magical world of music, having a special impact on their spiritual and creative development. For this reason, the article describes the topic of the lesson in detail, and also, based on the article, important aspects of the use of artificial intelligence that are of interest to students are substantiated. Of course, it is impossible to cover all the topics of music lessons in one article and use artificial intelligence all the time. However, we should not forget that the use of artificial intelligence to increase the cognitive interest of primary school students in music is one of the emerging innovations in the field of education.

Keywords: elementary school students, cognitive interest, music, artificial intelligence, features of use.

Г.Е. Кужагулова¹, Г.А. Кайбулдаева², Г.Е. Пернебекова¹

¹*кандидат педагогических наук, старший преподаватель Южно-Казахстанского педагогического университета им. О. Жанибекова (Казахстан, г. Шымкент), e-mail: Gulnarkuzh@gmail.com*

²*кандидат педагогических наук, доцент Международного казахско-турецкий университет им. Ходжи Ахмеда Ясави (Казахстан, г. Туркестан), e-mail: gulnara.kaibuldayeva@ayu.edu.kz*

³*старший преподаватель Южно-Казахстанского педагогического университета им. О. Жанибекова (Казахстан, г. Шымкент), e-mail: dana_67_67@mail.ru*

Особенности использования искусственного интеллекта в повышении интереса младших школьников к музыке

Аннотация. Известно, что конкуренция в мировой системе образования ставит конкретные задачи по обучению и воспитанию учащихся в новом направлении. В настоящее время проблема повышения интереса учащихся к урокам в стране требует необходимости их проведения взрослыми и учителями на основе правил духовности и нравственности. Поэтому в данной статье рассмотрены особенности использования искусственного интеллекта на уроках музыки для повышения познавательного интереса учащихся к музыке в начальной школе. В образовательном процессе начальной школы акцент делается на способах повышения познавательного интереса учащихся к музыке, проведении уроков в соответствии с музыкальной программой в интересной и познавательной форме. В связи были изучены и сопоставлены преимущества и недостатки использования искусственного интеллекта, уделено внимание аспектам искусственного интеллекта, которые оказывают естественное воздействие на учащихся, умению использовать его в соответствии с темой.

Уроки музыки не только привлекают детей, но и способствуют пониманию ими загадочного и волшебного мира музыки, оказывая особое влияние на их духовное и творческое развитие. По этой причине за основу статьи взяты важные аспекты использования искусственного интеллекта, которые интересуют учащихся и помогают более глубоко раскрыть тему урока. Конечно, невозможно охватить все темы уроков музыки в одной статье и постоянно использовать искусственный интеллект. Однако не следует забывать, что использование искусственного интеллекта для повышения познавательного интереса учащихся младших классов к музыке является одной из инноваций, которые сейчас входят в образовательную сферу.

Ключевые слова: учащиеся младших классов, познавательный интерес, музыка, искусственный интеллект, особенности использования.

Кіріспе

Бүгінгі таңда жас ұрпаққа сапалы білім беру саласының негізгі бағыттарының бірі – оқушылардың танымдық қызығушылықтарын арттырып, ой-өрісін кеңейтуде жаңашыл бағыттағы технологияларды қолданып, тиімді жүзеге асыру. Бастауыш мектептердегі оқу-тәрбие үдерісінде оқушыларды ұлттық құндылықтар негізінде тәрбиелей отырып, олардың жеке тұлғалық әлеуетін мақсатты түрде және кеңінен ашуға бағытталған ұлттық білім беру жүйесінде музыка сабағы да аса қажеттілік танытып отыр. Жаңашыл мұғалімнің шығармашылығын шыңдауда оның негізгі күші – оның кәсіби шеберлігі мен ізденімпаздық қабілетінде екені анық. Алайда, осы мақсатқа жету үшін мұғалім тек оқушылардың сапалы білім алуында қозғаушы күш болып қана қоймай, жаңа технологиялар мен озық тәжірибелерді білім беру жүйесіне енгізіп, әрі қарай дамытушы күш болуы да шарт. Заман талабына сай білім берудің басым бағыты психикалық және физикалық жағынан дені сау, бәсекеге қабілетті, шығармашыл, өзін-өзі дамытуға ұмтылатын тұлға тәрбиелеу. Кез келген қоғамның дамуы мен табысты гүлденуі әрбір жеке адамның азаматтық ұстанымына, оның табысты өмірі мен рухани құндылықтарына және өмірдегі басымдықтарына байланысты. Болашақ ұрпақ бойында осы аталған қасиеттердің біртұтас болуы оның өзін-өзі анықтауына, өз маңыздылығын арттыруына, іс жүзінде өзін көрсете білуге және өзін-өзі жетілдіруге мүмкіндік береді.

Бастауыш мектепте музыка сабағында оқушылардың жасанды интеллект арқылы танымдық қызығушылықтарын арттыру жаңашыл технология ретінде біртіндеп жүзеге асырылып келеді. Адамның санасы сияқты әртүрлі функцияларды басқара алатын күрделі

механизм – жасанды интеллектінің адам дамуына пайдасы да, зияны да бар екені анықталып отыр. Жасанды интеллект адамның санасын жасанды жолмен жасай отырып, оның еркін ойлау қабілетін қамтамасыз ететін бағдарламалық құрылғы. Бірақ бұл құрылғы адамның өзін-өзі дамытуына ие болатын мүмкіндік бермейді. Жасанды интеллектіні пайдаланудағы негізгі мақсат – болашақта адамды роботтардың алмастыруында. Біздің музыка сабағында жасанды интеллектіні пайдаланудағы негізгі мақсатымыз – оқушылардың тақырып бойынша танымдық қызығушылығын арттырып, ой-өрісін кеңейту. Әрине, барлық сабақта жасанды интеллектіні пайдалану мүмкін емес. Дегенмен де бастауыш сыныптардағы музыка сабағында ұлы тұлғалармен таныстыру кезінде оларды бейнежазбадан көрсетіп, шынайы бет-бейнелерін шындық тұрғыда көрсету оқушыларды қызықтырмай қоймайтынына сенімдіміз.

Жасанды интеллект – әлемдегі жаңа төңкеріс. Кейбір салада жасанды интеллектіні пайдалануға болмайды. Өз тақырыбымыз бойынша зерттей келе жасанды интеллектіні музыка сабағында қолдануға болатындығына көз жеткіздік. Жасанды интеллект оқу процесі кезінде оқушылардың тапсырмаларды қызығушылықпен орындау нәтижелерін талдайды, соның негізінде оқушыда сабаққа деген қызығушылық арта түседі. Сабақта құлықсыз отыратын оқушыларда да қызығушылық пайда болады. Жасанды интеллектіні пайдалану мұғалімдерге құлықсыз отыратын оқушыларға дер кезінде назар аударуға, оқу бағдарламасын бейімдеуге және қиындықтар туындаған тақырыптарды меңгеруге көмектеседі. Ең алдымен, қазіргі әлемдегі негізгі білім беру идеясын ерекше атап өткен жөн, ол негізгі білімді алу үшін емес, әлеуметтену үшін қажет.

Жасанды интеллект оқушылардың сапалы білім алуына да ерекше әсер етеді, өйткені бұл жүйе заманауи технологияның бір түрі. Қазіргі мектептерде оқытылатын көптеген пәндер болашақта оқушылардың көпшілігі үшін қажетсіз. Сондықтан пән негіздерін ғана оқытып, тереңдетілген материалды мектеп оқушыларына сабақта ұсынған тиімді болар еді. Жасанды интеллект қазіргі кезде кең тараған технология түрі, ол өмірдің көптеген салаларын түбегейлі өзгертуге игі ықпал етеді. Жасанды интеллект технологиясы оқушыларды үнемі бірдей сұрақтар қоюға мәжбүр етеді, себебі, оқушыларда танымдық қызығушылықты арттыруда олардың әлеуметтік қажеттіліктері қанағаттандырылып, жаңа материалды толықтай меңгеруге мүмкіндік туады. Сабақта күрделі материалды оқушыларға меңгерту үшін жаңа материалды неден және қалай бастау керек деген сауалды мұғалімнің алдын-ала шешіп алғаны абзал.

Қазіргі уақытта бастауыш мектеп оқушыларының музыкаға танымдық қызығушылығын арттыру мәселесі өзекті болып отыр, себебі, оқушы өзін қызықтырмайтын материалды меңгеруге құлықсыз болады. Оқушылардың сабақ кезінде ерік сапалары оның қызығушылық қажеттіліктерімен үйлесімділік таба отырып, жаңа практикалық тапсырмалар арқылы бар білімді пайдалануы басты мақсат болып көзделеді.

Педагогика саласындағы білім беру ісін зерттеу жұмыстары оқыту үдерісінде жаңа жаңалықтар орната отырып, оқушыларды сындарлы ойлау бағытында танымын кеңейту мәселесін индустрияландыруды міндеттеп отыр. Бастауыш мектеп оқушыларының музыкаға танымдық қызығушылығын арттыруда жасанды интеллектіні пайдалану арқылы олардың әлеуметтік құзыреттілігін бір сабақ кезінде көтеру мүмкін емес. Дегенмен де тақырыпты зерттеу барысында музыка сабағында озық тәжірибелік жұмыстар талданып, сарапталып, жасанды интеллектіні пайдаланудың қаншалықты тиімді екендігі сұрыпталып және бастауыш мектептің бағдарламасына сай, қай сыныптың бағдарламасына енгізу керектігі анықталды.

Жасанды интеллект – дидактикалық процестің ғылыми негізделген жобасын жүзеге асыратын және тиімділік пен сенімділік тудыратын, сонымен қатар кепілдендірілген

нәтижелерге қарағанда жоғары дәрежелі заңдылыққа бағынатын педагогикалық іс-әрекет екендігі айқын.

Жасанды интеллект қазіргі заманда жаңа технологиялардың бірі ретінде білім беру мен оқыту процесіне ене отырып, білім алушылар мен болашақ мамандардың өз тәжірибесіне осы жүйенің алгоритмдерін, негізгі құрылымын, қолданылу әдістемесін енгізуге қатысты мәселелерді шешіп беруге көмектеседі. Жаңа ақпараттық технологиялар мен интеллектуалдық жүйелерді білім беру процесінде пайдалану жоғары білімнің мемлекеттік білім беру стандартының қазіргі талаптарына сәйкес келеді. Зерттеу барысында жаңа технология түрінде жасанды интеллектіні пайдаланудың қолданылу әдістемесінің жобалық әдісі жүзеге асырылды.

Зерттеу әдістері мен материалдар

Мақаланы жазу барысында зерттеу тақырыбына байланысты ғылыми зерттеулер мен тақырып аясында шыққан жарияланымдарды жинақтау, зерделеу және талдау, алынған материалдарды өңдеу, білім алушылардың білім деңгейін анықтау мақсатында бақылау, эксперимент өткізу, жасанды интеллектіні оқу процесінде пайдаланудың тиімділігін айқындау үшін пән мұғалімдері мен білім алушылардан сауалнама алу жұмыстары жүргізілді. Сонымен қатар жасанды интеллектіні оқу процесінде пайдаланудың тиімді екендігін нақтылау мақсатында өз тұжырымдарымызды әрі қарай жүзеге асыру үшін зерттеуші ғалымдардың ой-пікірлерін де негізге алдық.

Білім беруде жасанды интеллектіні пайдаланудың қиындығы мен келешегі жөнінде М. Бялик, Ч. Фейдл, У. Холмс деректер мен ақпараттарды талдау үшін және адамның іс-әрекетінің болашақтағы оқиғаларға қалай әсер ететінін болжау үшін сыни ойлауы қажет екенін айтады. Себебі, адам ғана атипикалық когнитивті және тұлғааралық тапсырмаларды қамтитын бірқатар жұмыстарды тиімді орындай алатындығы туралы тұжырым жасаған [1].

М.В. Воронов пікірінше, студенттерге эксперттік жүйелерді жүзеге асырудың концептуалды принциптері мен анық емес логика және жасанды нейрондық желілер туралы, жасанды интеллект жүйелерін құру негіздері жөнінде білімдерін кеңейту қоғам талап етіп отырған басты міндеттердің бірі. Қазіргі кезде жасанды интеллектінің теориялық негізде алынған материалдары мен шешімі аналитикалық платформа мен Python-да бағдарламалық қамтамасыз етуді енгізу түрінде де көрсетілген [2].

Оқу іс-әрекетінің әрқырлылығы білім берудің барлық деңгейлерінде жарамды, бірақ әлі күнге дейін ғылыми тұрғыда мектептегі оқытуды жандандыру керектігі көбірек айтылып жүр. Бастауыш мектеп мұғалімдері сабақтарда жобалалық әдіс, ақпарат-коммуникациялық технология, денсаулық сақтау технологияларын кеңінен қолданады. Осындай әдістердің ішінде бүгінгі таңда жобалық әдіс жетекші орын алады. Жобалық әдісті зерттеушілер Ли К.-Ф., Чэнь Цюфань бұл әдістің білім беру және танымдық бағдар идеясына негізделген, яғни, белгілі бір мәселені шешу кезінде алынған нәтиже бойынша мектеп оқушыларының іс-әрекеті болып табылатындығын анықтаған. Бастауыш мектептегі оқыту үдерісінде тәжірибеге бағытталған, зерттеу, ақпараттық, шығармашылық, рөлдік жоба түрлері де қолданылады. Тағы бір әдіс – ақпараттық-коммуникациялық технологиялар. Ақпараттық-коммуникациялық технология шығармашылық тұлғаны қалыптастыра отырып, баланың танымдық қызығушылықтарын, қабілеттері мен мүмкіндіктерін дамытуда білімін модернизациялайды. Оны оқыту үдерісінде жүзеге асыру аса қажеттілікті талап етеді. Сабақтағы ойын әрекеті, позитивті эмоцияны қалыптастыру, ситуациялық жағдайлар, жұппен жұмыс, командалық жарыс, проблемалық оқыту баланы шығармашылық процеске қосудың ең тиімді құралдары [3].

А.М. Қыраубаева өз еңбегінде жоғары оқу орындарында білім алатын студенттер мамандандырылған пәндер арқылы өздерінің болашақта кәсіби құзіреттіліктерін арттыру

үшін цифрлық технологияны меңгеруде үлкен қызығушылық танытып келе жатқандығын атаған болатын. Цифрлық технологияларды пайдалану оқытушылар мен студенттер арасында зерттеу мен шығармашылық әрекеттерін ынталандырып қана қоймай, оқу материалын жақсы түсінуде тиімді құралдар болып табылады. Сонымен қатар робототехниканы да білім беру процесіне ойын арқылы енгізу болашақ мамандардың кәсіби біліктілігін арттыруда маңызды құрал екені анық [4]. Бұдан шығатын қорытынды қай білім беру саласын алсақ та жасанды интеллектіні сабақ барысында жәй пайдаланып қана қоймай, берілетін жаңа тақырыптың мақсаты мен міндеттеріне сай цифрлық ресурстар мен материалдарды таңдап алу оқушылардың сабақтағы белсенділігін көтерумен қатар танымдық қызығушылықтарын арттыруға мүмкіндік береді.

Индустриялық серпіліс кезінде көмекке компьютер мен сандық технология келді. Барлық мұғалімдердің жазба жұмыстары жеңілдеп, сабақ кезінде оқушылардың қызығушылықтарын арттыруға да зор мүмкіндік туды. Тек басты талап – сандық технология мен компьютерлік технологияны меңгеру міндеттелді. Соңғы жылдар ішінде қоғам өмірінде ақпараттық технологиялар мен дербес компьютерлердің рөлі түбегейлі артып, өзгерді. Адам шебер, тиімді технология мен ақпаратқа және басқаша, жаңа ойлау стиліне ие болды. Өмірде туындаған мәселені бағалауға, ұйымдастыруға, түбегейлі басқаша көзқарасы бар қызмет иелері пайда болды. Солардың қатарына біз робот техникасын жатқыза аламыз. А.А. Раманкулов, Н.Т. Шындалиев робототехника пәнін оқыту білім алушылардың жан-жақты дамуы мен логикалық және сыни тұрғыдан ойлау қабілеттерін дамытатындығы жөнінде ерекше атап өтеді. Жасанды интеллектінің өзі болашақта барлық адамның ойы мен қолы атқара алатын саланы жасанды интеллект арқылы адам бейнесіндегі роботтың атқаруына мүмкіндік тудыру болды. Дегенмен де қазіргі ғалымдардың зерттеулері бойынша адам ойлап, жасап шығаратын кереметтерді жасауға роботтардың шамасы келмейді. Роботтар тек адам дайындап берген бағдарламаны ғана орындап, жүзеге асыра алады. Бүгінгі күні оқушылар күштерінің көп бөлігін интернет желісінен материал алуға жұмсайды [5].

О.Н. Филатова кәсіби білім беруде нейросеттерді қолданудың өзекті мәселелері жөніндегі еңбегінде зерттеу барысында талдаудың, зерттелетін жұмыстың құрылымдық моделін жасаудың, цифрландырылған технологияны пайдаланудың және командалық жұмыс жасаудың тиімділігін ерекше атап өткен болатын [6].

Генри Киссинджер жасанды интеллектінің адамзаттың жаңа дәуірі кезеңінде нейрондық желілер адамдарға өмір бойы болмаса да ондаған жылдар қажет болатын идеялар мен инновацияларды тез ойлап табуға қабілетті екендігін атап өтеді. Ғалымдар жасанды интеллект арқасында біз жаһандық мәселелерді шеше аламыз деп үміттенеді, өлімге әкелетін ауруларды емдеуге, белгілі бір аймақтардағы аштық пен төмен білім деңгейіне төтеп беруге, білім берудегі әлі де белгісіз нәрселері зерттеуге мүмкіндік береді деп есептейді [7].

Холмстың пікірінше, білім беру ісінде жасанды интеллектіні жаңа технология ретінде пайдалану өте тиімді деп есептеледі. ЮНЕСКО – барлық оқушылар үшін ұлттық жүйелерде прогресті, тұрақтылықты және әлеуетті қалыптастыру үшін жаһандық және аймақтық көшбасшылықты қамтамасыз ететін Біріккен Ұлттар Ұйымының білім беру жөніндегі мамандандырылған мекемесі болғандықтан жасанды интеллектіні жаңа технология ретінде пайдалану – басты және өзекті технологияның бірі [8].

Білім беру қызметінің теориясы мен әдістемесінің мұғалімі және ЖИ жобаларының жетекшісі Александр Минаков өзінің «Искусственный интеллект и нейросети в образовании» атты кітабында мұғалімнің тапсырмаларын нейрондық желіге қалай беру керектігін және сабақтар мен презентацияларды тартымды етуді нақты көрсетеді. Суретті құру, мәтінді дыбыстау, бейне тізбегін құру, білім сынағы немесе сабақ жоспарын жасау,

эссені тексеру, сынып сағатының бағдарламасын ойлап табу – күн сайын ЖИ бұл тапсырмаларды жақсырақ шешеді, ол мұғалімнің таптырмас көмекшісі бола алады [9].

О.П. Околелов әдістемелік құралында білім беру үдерістерін айтарлықтай өзгертетін және білім беру ортасын түрлендіретін жасанды интеллект ресурстарын пайдалану жағдайында заманауи білім беру мәселелерін шешуге бағытталған жаңа дидактикалық құралдарды ұсынады. Бұл нұсқаулықта жасанды интеллект компьютердің мұғалімнің тапсырмаларын орындау қабілеті ретінде түсініледі. Қазіргі таңда жасанды интеллекті пайдалану оқытудың жаңа, тиімдірек әдістері мен формаларына кең мүмкіндіктер беріп, оқу-тәрбие үдерісінде қажетті құбылысқа айналуда [10].

Талдау мен нәтижелер

Біз зерттеу барысында осы жоғарыда аталған зерттеушілердің әдістерін негізге ала отырып, бастауыш мектептің бірінші сыныбынан бастап жасанды интеллекті пайдалану арқылы тәжірибемізді жүргіздік. Бастауыш сыныпта көрнекіліксіз сабақ өткізу мүмкін емес. Дұрыс материалды қайдан табуға болады және қалай жақсы көрсетуге болады деген сауал әр мұғалімнің көкейінде тұруы шарт.

Бүгінгі таңда жаңа заман талабына сай білім беру жүйелерінде көптеген өзгерістер болып жатыр. Оқытудағы жаңаша әдіс-тәсілдер сындарлы оқыту теориясына негізделеді. Яғни, оқушылардың пәнді терең түсінуі, қабілетінің дамуы, алған білімдерін кез келген жағдайда пайдалана білуі оларға барлық жағдайдың жасалуын қамтамасыз етеді. Сабақта АКТ-ны пайдалану оқудың оң мотивациясын арттырады және оқушылардың танымдық әрекетін белсендіреді. Сабақта АКТ-ны қолдану оқушыларда танымдық белсенділікті арттырудың негізгі принциптерін жүйелейді, теңдік және сенім принципін тиімді жүзеге асыруға жағдай жасайды, кері байланыс принципі арқылы мұғалімнің оқу материалын толық жүзеге асыруына мүмкіндік береді. Қолжетімді оқу материалымен оқушыларды таныстыру, табыстылық жағдайын жасау, достық сыныптағы атмосфера – мұның бәрі оқушыларға қиын материалды жақсы түсінуге көмектеседі. Жұмыстың әртүрлі әдістері мен формалары, ынтымақтастық педагогикасы заманауи оқушылардың сабаққа белсенді қатысуына жағдай жасауы керек. Сабақ, ең алдымен, өзекті және қызықты болуы шарт. Мұғалімнің жаңа технологияларды қолдануы және оны жетік меңгеруі қажет. Мұғалім мен оқушы біз бірге оқимыз, бір-бірімізге көмектесеміз деген біртұтастық қағидасын сақтай отырып, өздерінің іс-әрекетіне бағыт-бағдар беріп, бақылайды.

Қазіргі әлемде болып жатқан әлеуметтік-экономикалық өзгерістер білім беру жүйесіне жаңа бағыт-бағдар беруде. Жыл сайын белсенді оқушыларға деген қажеттілік барған сайын артып келеді, себебі, белсенді оқушы өзгермелі өмірлік жағдайларға тез жауап бере алады, энергияны оңтайлы тұтынумен жұмыс істей алады, өзін-өзі тәрбиелеуге, өзін-өзі дамытуға қабілетті. Күрделі кедергілердің бірі - байланыс кедергісі. Шығу тегі әртүрлі оқушылардың қабылдауы да әртүрлі болады, ондай оқушылармен бірден тіл табысып, түсіну және қарым-қатынас жасау көбінесе мүмкін емес. Сабақтағы ситуациялық жағдайға байланысты коммуникативті әрекеттің мақсатын жүзеге асыруға кедергі келтіретін жағымсыз құбылыстардың болуынан – жарқын жарық, қатты шу, сөйлейтіндердің көзқарасындағы алаңдататын қозғалыстар, қарым-қатынас жасаушылардың бір-біріне жағымсыз психологиялық қатынастары оқушылардың жаңа материалды жақсы меңгеруіне де кедергі келтіреді. Сондықтан мұғалім сабақ кезінде алдымен сыныптағы психологиялық ахуалды реттеп алғаны жөн. Жаңа білім парадигмасы балаға оқу қызметінің субъектісі ретінде қарап, танымдық қызығушылықтары негізінде білімге құндылық бағдарын қалыптастыра отырып, рухани қажеттіліктері жан-жақты дамыған, шығармашыл жеке тұлғаны қалыптастыруды көздейді. Жалпы білім беру жағдайында оқушының оқу үдерісіне әлеуметтік бейімделуінің

табыстылығы таңдап алынған оқу бағдарламасының танымдық бағыты мен функционалдық мүмкіндіктеріне сәйкес болғаны шарт.

Білім беру жүйесінің рөлі туралы қоғамдық түсініктер жеке адамның және адамзат қоғамының жеке қажеттіліктерінің өсуіне қарай бірте-бірте жетілді. Білім беру – бұл қоғамдық қажеттіліктерді қанағаттандыру үшін қалыптастыру тәсілі және оқушылардың өз қажеттіліктерін қанағаттандыру құралы. Эмоционалдық тұрғыдан алғанда, мектеп оқушының оқу процесінде үнемі бейімделу қабілеті барған сайын бағаланатын, сүйеге және шабыттануға үйренетін орны. Мектептегі білім, ең алдымен барлық оқытудың негізін қалайтын және жаңа білім мен құзыреттіліктерді меңгерту мекемесі. Интуитивті түрде біз оқудан кейін нені қалайтынымызды түсінеміз, жақсы берілген білім болса, оқу бағдарламалары көптеген материалдармен толтырылса және шын мәнінде маңызды болса, уақытымыздың текке кетпегенін түсініп, қуанамыз. Іс жүзінде әрбір қосалқы құзыретті бөлек оқытылатын оқу курсы қүру мүмкін емес. Оның үстіне, оларды білім контекстінде жақсырақ түсінуге болады. Сондықтан біз қазір өз зерттеу мақаламызда жасанды интеллектінің ең қолайлы комбинацияларды анықтауға және бұл үшін сарапшылардан идеялар жинауға жұмыс жасап, бастауыш сыныптың үшінші сыныбынан бастап осы технологияны қолданып, жүзеге асырдық. Өйткені, бұл технологияның ең тікелей және күшті ықпалына түсетін сала, сондықтан мұқият және бөлек зерттеуді қажет етеді. Біздің жұмысымыз осы қосалқы құзыреттерді бір деңгейге көтеруді қамти отырып, музыка сабағында сыныптағы іс-әрекеттер мен әдеттерді танымдық бағытта дамытуды көздейді.

Қазіргі оқушылар уақытының көп бөлігін олар ешқашан пайдаланбайтын материалдарды оқуға жұмсайды. Ұқсас пайымдаулар кез келген тақырыпқа қатысты болғандықтан нақты материалды оқушы санасына жеткізу мұғалімнен шеберлік пен шығармашылықты талап етеді. Біз онлайн ақпараттың үлкен көлемін сүзгіден өткізіп, шындықты қабылдауымызды өзгертетін және денсаулық сақтау, білім беру және бұрын тек адамдарға сенетін басқа да бірқатар салаларда жүзеге асырылатын әлемде өмір сүріп жатырмыз. Терең нейрондық желілер заманауи ғалымдар түсінбейтін тәсілдермен жаңа препараттарды табуда. Көптеген адамдардың жасанды интеллектке көзқарастары осындай бағытта дамуда. Жасанды интеллект адамдардың әлемді, заманауи саясатты және қоғамның жұмыс істеуін түсінудегі рөлін қалай өзгертеді? Жаңа дәуірді бір технологиямен сипаттауға тырысу тым менмендік болар еді. Сондықтан жасанды интеллект қазіргі заманның ең маңызды мәселесіне арналған. Жасанды интеллект, яғни, адам деңгейіндегі интеллектіні қажет ететін тапсырмаларды орындай алатын машиналар тез арада шындыққа айналады. Жасанды интеллект шындықты басқаша қабылдайды, адамдарға қарағанда және оның жетістіктеріне қарағанда, ол шындықтың адамдар әсер ете алмайтын аспектілеріне әсер ете алады. Технологиялық өзгерістер адамзат тарихында барлық жерде болды, бірақ кейде технологиялар біздің әлеуметтік және саяси өзгерістерге қол жеткізуіміз үшін шын мәнінде іргелі құрылымдар болып табылады.

Бастауыш мектептің барлық сыныбында музыка сабағы қазіргі уақытта аптасына бір рет өткізіледі. Сондықтан жылдық сағат саны бірінші сыныпта 35 сағатты, қалған сыныптарды 36 сағатты құрағандықтан, бағдарлама бойынша берілген материалды қызықты да танымдық бағытта өткізу оқушылардың белсенділігімен тығыз байланысты болып келеді. Музыка сабағында оқушылардың танымдық қызығушылығын арттыруда жасанды интеллектіні пайдалану олардың дүниетанымы мен ой-өрісін кеңейтуде маңызды орын алады.

Зерттеу жұмысы Шымкент қаласы, Ы. Алтынсарин атындағы №65 мектеп-гимназиясында өткізілді. Тақырыбымызға байланысты бірінші сыныптан бастап жүргізген сабағымызды негізге алайық. Бірінші сынып оқушыларына арналған музыка сабағында жасанды интеллектіні пайдаланудағы мақсатымыз – оқушылардың жасанды интеллект

туралы түсініктерін және олардың танымдық қызығушылық деңгейлерін анықтау болды. Сабаққа қатысқан оқушы саны – 25. «Бізді қоршаған әлем» бөлімі бойынша «Музыкадағы табиғат суреті» тақырыбында проектордан қазақтың ұлы күйші-композиторы Құрманғазының жанды бейнесін жасанды интеллект арқылы көрсеттік. Жасанды интеллектте Құрманғазының жанды бейнесін «Сарыарқа» күйімен ойнатып шығару ойымызда болған, бірақ, ол бағдарламаны енгізу күрделі болғандықтан жанды бейнені сөйлетіп қана енгіздік. Жасанды интеллектте Құрманғазы оқушыларға тілек айтумен шектеледі. Балалардың Құрманғазы туралы ой-өрісін кеңейту мақсатында миға шабуыл әдісін пайдалана отырып, сұрақтар қойдық.

- Балалар, проектордан кімнің бейнесін көріп тұрсындар, қандай атақты адам сендерге тілек айтты?

- Сендерге сыйлық ретінде қандай күйін тарту етті?
- Сарыарқа қандай ұғымды білдіреді?
- Күйші деген кім?
- Күйшінің әншіден айырмашылығы неде?
- Күйде сөз жолдары бола ма?

Осылайша сұрақтар қою арқылы балаларға «Сарыарқа» күйін тыңдатып, оның табиғатпен қандай байланысы бар екенін талқыладық. Сарыарқа Қазақстандағы жер атауы екендігі туралы түсінік берілді. Сабақ соңында қалыптастырушы бағалау түрін пайдалана отырып, оқушыларға сабақтың қандай дәрежеде ұнағандығын анықтау мақсатында рефлексия әдісі қолданылды. Тақтаға қызыл, сары, жасыл түсті домбыра бейнесі ілініп, жасыл түс – өте ұнады, қызыл түс – ұнады, сары түс – қызық болмады деген ұғымды білдіретіні оқушыларға түсіндірілді және барлық оқушыларға үш түсті домбыра бейнесі үлестіріліп, тақтадағы қажетті домбыра қалтасына салу ұсынылды. Оқушылардың барлығы жасыл түсті домбыраны таңдады.

Екінші сынып бағдарламасы бойынша «Салт-дәстүр және фольклор» бөліміндегі «Қош келдің, Наурыз!» тақырыбы негізге алынды. Сабаққа қатысқан оқушы саны – 27. Оқушылардың сабақтағы қызығушылығын арттыруда жасанды интеллект құрылғысын пайдалана отырып, проектордан Қызыр атаның бата бергендегі бейнесін пайдаландық. Бұл оқулық бағдарламасына енгізілмеген, бірақ оқушылардың сабаққа деген қызығушылығы мен белсенділігін арттыруда және жаңашылдық енгізу мақсатында пайдаландық. Әрине, балаларда жанды интеллектке деген қызығушылық деңгейі арта түсті. Сол сәтті пайдалана отырып, проблемалық сұрақтар туындата отырып, оқушылармен кері байланыс жасалды.

- Балалар, Қызыр ата кім?
- Қызыр ата қай кезде келеді?
- Бізде қандай ұлттық мереке келе жатыр?
- Қызыр ата бізге қандай бата берді?
- Бата дегеніміз не?
- Сендер батаны жатқа айта аласындар ма?
- Батаның қасиеті неде?
- Неге Қызыр ата бата бергенде бетімізді сипадық?
- Қызыр ата неге аппақ болып киінген?
- Неге Қызыр ата тек Наурыз мейрамы кезінде ғана келеді?

Бұл қойылған сұрақтар сабақта пайдаланылған жанды интеллектпен бірге оқушылардың танымдық ой-өрісін дамытуда маңызды болып келеді. Оқушылар ұлттық салт-дәстүріміздің түрлерімен тереңірек танысады. Сабақ соңында оқушыларға сабақтың қандай дәрежеде ұнағандығын анықтау мақсатында қарлығаш, торғай, сауысқан бейнелері көрсетіле отырып, қарлығаш бейнесі – өте ұнады, торғай бейнесі – ұнады, сауысқан бейнесі – қызық

болмады деген ұғымды білдіретіні түсіндірілді. Мұғалім қарлығаш бейнесін жоғары көтергенде оқушылардың барлығы қолдарын жоғары көтерді.

Үшінші сыныпта сабаққа қатысқан оқушы саны – 24 болды. «Атақты тұлғалар» бөлімі бойынша «Ұлы дала серілері» тақырыбында оқушылардың сабаққа деген қызығушылығын бірден арттыру мақсатында проектордан Абайдың бейнесін алдын-ала жандандырып, дайындалған бағдарлама бойынша сөйлетуді мақсат еттік. Ол үшін біз Абайдың «Ғылым таппай мақтанба» өлеңін негізге алдық. «Ұлы дала серілері» бойынша Абай туралы материал берілмеген, оқулықта тек суреті ғана берілген. Сондықтан біз тақырыпқа байланысты оқушылардың ой-өрісін кеңейту мақсатында сабақты Абайдың жасанды интеллект арқылы жасалған жанды бейнесінен бастауды жөн көрдік. Сабақтың ұйымдастыру бөлімін Абай туралы материалдан бастауға және оқушыларға миға шабуыл әдісін пайдалана отырып, кері байланыс жасауға он минут уақыт кетті. Абайдың жанды сөйлеген бейнесін көрген кезде оқушыларда қызығушылық пайда болып, сабаққа деген ынталары арта түсті.

- Балалар, қазір біз проектордан қандай ұлы адамның бейнесін көрдік?
- Абай ата сияқты қалай атақты адам болуға болады?
- Абай атаны Ұлы дала баласы деп атауға бола ма?
- Абай ата сендерге білімге байланысты қандай тілек айтты?
- Сендер Абай атаның жанды бейнесі арқылы қандай өлеңін тыңдадыңдар?
- Олай болса, балалар, қазір проектордан тыңдаған Абай атаның өлеңін кім жатқа айта алады?

- Абай ата «Ғылым таппай мақтанба» өлеңінде адамға білімді болуы үшін қандай асыл қасиеттер керек екендігін айтты?

- Міне, балалар, адам атақты болу үшін Абай ата айтқандай асыл қасиеттерге ие болуы керек екен.

Бүгінгі сабақтағы негізгі тақырыбымыз ақын әрі композитор Біржан сал Қожағұлұлы болғандықтан сабағымыздың жалғасын Біржан салдың бейнежазбасын көрсету болды. Оқулықта берілген материал бойынша Біржан салдың бейнежазбасын көрсету мақсат етілген. Біз оқушылардың сабаққа деген қызығушылығын арттыру мақсатында Біржан салдың жанды бейнесін жасанды интеллект арқылы көрсеттік. Сонымен қатар Біржан салдың домбырамен ән салған бейнежазбаны пайдаландық. Бейнежазда Біржан сал үшінші сыныптың оқулығында берілген «Он саусақ» әнін орындайды.

- Балалар, Біржан сал Қожағұлұлы кім екен?
- Біржан сал «Он саусақ» әнін қандай аспаппен орындады?
- Сал деген қандай мағынаны білдіреді екен?
- Балалар, Біржан салды атақты тұлға деп қандай қасиеттеріне қарап атауға болады?
- Дұрыс, айтасындар, халық құрметіне бөленген, мінезі тік, әрі жайсаң, батыл, дауысы жоғары да әдемі, ел аралап өнер көрсеткен екен, сондықтан Біржанды халық Біржан сал деп атаған екен.

Осы тақырыпқа байланысты «Он саусақ» әнінің нотасын проектордан көрсетіп, ноталарға да жан бітіру бағдарламасын енгіздік. Әр нота басылған сайын оқушылар да нота әуеніне сай әнді қайталап отырады. Әннің өлшемін анықтай отырып, ноталар ұзақтығын ажыратады, 2/4 өлшеміне әнді дирижерлап, әнді орындайды.

Келесі сәтте ұлы тұлға Ақан сері Қорамсаұлының проектордан интеллект арқылы жанды бейнесі көрсетіледі. «Маңмаңгер» әнімен Ақан сері Қорамсаұлының бейнесі көрсетіліп, ән тыңдалады.

- Балалар, Біржанды біз сал деп атасақ, Ақанды сері деп атаймыз. Сал мен сері сөздерінің айырмашылығы неде екен?

- Дұрыс айтасындар, балалар, серілер сырбаз, жақсы мен жаманды саралап, сезімін биязы жеткізетін нәзік жандар екен.

Проектордан Ақан сері Қорамсаұлының «Маңмаңгер» әнін нотаға жан бітіру арқылы тыңдатып, оқушыларға канон түрінде орындау тапсырмасы берілді. Балалар канон ұғымының көп дауысты музыканың түрі туралы мағлұмат алды. Содан кейін оқушылар «Сал» және «Сері» деген екі командаға бөлініп, әр командаға Венн диаграммасы бойынша тапсырма берілді. Дауысты және дауыссыз дыбыстар туралы білімдерін бекіту кезінде «Дыбыс тап», «Дыбыс сызбасын құрастыр», «Сөз құра» жаттығулары қолданылды. Сабақтың соңында оқушыларға сабақтың қандай дәрежеде өткендігін анықтау үшін алдарында тұрған шляпаларды бастарына кию ұсынылды. Жасыл шляпа – өте ұнады, қызыл шляпа – ұнады, сары шляпа – қызық болмады. Оқушылардың барлығы бастарына жасыл шляпаны киді. Сабақта жасанды интеллект арқылы Абай мен Біржан салдың, Ақан серінің бейнесіне жан бітірудің өзі оқушылардың қызығушылығын тудырып, танымдық ой-өрісін кеңейтті. Оқытуда жасанды интеллектіні қолдану сабақтағы оқу іс-әрекетін саралауға мүмкіндік береді, оқушылардың танымдық қызығушылығын белсендендіреді, шығармашылық қабілеттерін дамытады, ақыл-ой әрекетін арттырады, зерттеушілік әрекетке ынталандырады. Жоғарыда өткізілген сабақтар бойынша үшінші сынып оқушыларының білімдерін пысықтау үшін сурет ұсынылды (1-сурет).

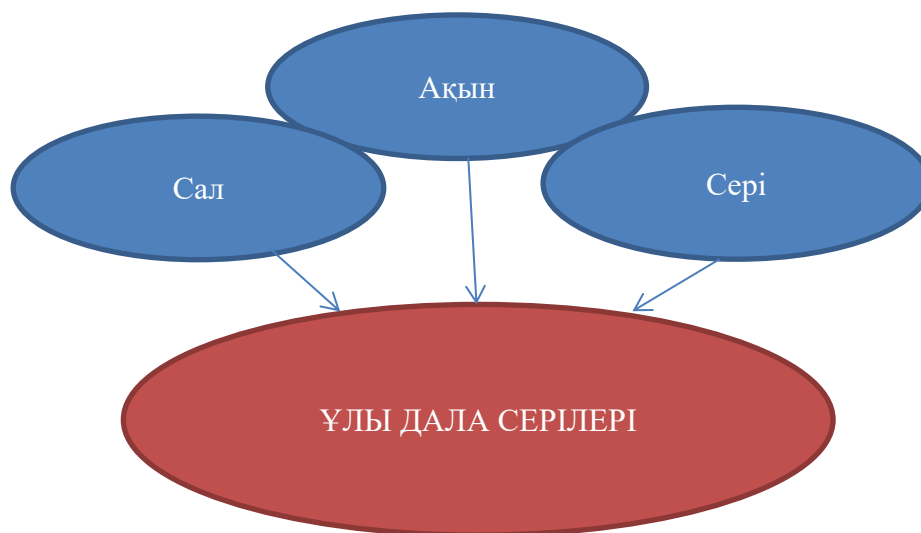

1-сурет – Үшінші сынып оқушыларының «Ұлы дала серілері» тақырыбы бойынша білімдерін пысықтау

- Балалар, бүгін сабақта сендер қандай ұлы тұлғалармен таныстыңдар?
- Тақырыбымыз қалай аталады?
- Тақтаға назар аударып қарайық, балалар?! Қандай сөздер жазылып тұр?
- Балалар, алдарында үш тұлғаның бейнесі бар, мен сендерге тақтадағы суреттен «ақын» деп жазылған сөзді көрсеткен кезде ақынның бейнесін немесе «сал», «сері» деген сөздерді көрсеткен кезде сал мен серінің бейнесін көрсетесіңдер, келістік пе?

Оқушылар алдарында тұрған суреттерден біздің көрсетуіміз бойынша ақын, сал, сері бейнелерін сәйкестендіріп көрсетті. 24 оқушының ішінде 8 оқушы сал мен сері бейнесін таңдаған кезде қателік жіберді. Бүгінгі сабақты өткізудегі басты мақсатымыз – жасанды интеллектіні пайдалану арқылы оқушылардың танымдық қызығушылықтарын арттыру болғандықтан сабаққа қатысқан барлық сынып оқушыларына бірдей сауалнама сұрақтары қойылды (1-кесте).

1-кесте – Бастауыш сынып оқушыларының музыка сабағында жасанды интеллектіні пайдалану барысында танымдық қызығушылығын арттыру мақсатында өткізілген сауалнама

№	Сұрақ	Сынып	Адам	Робот	Өте ұнады	Ұнады	Қызық емес
1	Жасанды интеллект адам ба?	1	15	10	15	10	-
		2		27	27	-	-
		3		24	24	-	-
№	Сұрақ	Сынып	Адам	Робот	Өмірде бар	Өмірде жоқ	Білмеймін
2	Жасанды интеллект арқылы қандай тұлғалардың бейнесін көре алдық? Және көрген адамдар шын өмірде бар ма?	1	Құрманғазы	10	25	-	
		2		Қызыр ата	12	10	5
		3		Абай, Біржан, Ақан	-	20	4
№	Сұрақ	Сынып	Жасанды интеллектінің сөйлеуі	Адамның сөйлеуі	Командалық жұмыс	Оқушылардың жеке жауабы	Білмеймін
3	Сабақ қандай ерекшелігімен ұнады?	1	10	15	12	8	5
		2	27	-	17	7	3
		3	24	-	20	2	-
№	Сұрақ	Сынып	Жиі пайдаланғанды қалаймын	Анда-санда ғана	Барлық сабақта	Білмеймін	Қажеті жоқ
4	Жасанды интеллектіні сабақта жиі пайдалануға көзқарасың қандай?	1	25	-	25	-	-
		2	27		27		
		3	24		24		

Жоғарыда қойылған сауалнама сұрақтарының нәтижесіне талдау жасай отырып, музыка сабағы өткізілген үш сынып оқушыларының жасанды интеллект туралы түсініктері мен ойларының деңгейлері анықталды. Үшінші сынып оқушыларының жасанды интеллект туралы түсініктері 97%-ды, екінші сыныпта 89%-ды, ал бірінші сыныпта 48%-ды құрады. Жасанды интеллект бойынша төменгі көрсеткіш бірінші сынып оқушыларынан анықталып отыр. Оның себебін анықтай келгенде бірінші сынып оқушылары мектеп бағдарламасын енді игеріп жатқандығы және сауат ашу сабағына көбірек уақыт бөлінгені анықталды. Екінші және үшінші сынып оқушылары мектеп бағдарламаларын меңгерген және жасанды интеллект туралы түсініктері мол. Сауалнаманың төртінші сұрағы бойынша барлық оқушылар жасанды интеллектіні музыка сабағында ғана емес, барлық сабақта пайдаланудың қажет екендігіне оң көзқарастарын білдірді. Демек, жасанды интеллектіні сабақта пайдалану оқушылардың белсенділігін арттырып қана қоймай, танымдық қызығушылықтарының қалыптасуына ерекше әсер ететіндігі белгілі болды. Бастауыш сыныптан бастап оқушылар сабаққа дайындалуда бос кезінде компьютерді пайдалануға бағытталады.

Бастауыш сыныптарда заманауи білім беру технологияларын, соның ішінде жасанды интеллектіні пайдалану баланың дамуына, белсенділігінің артуына, балада оқуға деген құштарлығын тудыруына, демек, білім сапасының артуына мүмкіндік береді деп айта аламыз. Бастауыш сынып оқушылары цифрлы технологияны пайдалануды өздігінен үйреніп кете алады, себебі, олардың жаңа ақпаратты қабылдауы тез және жедел жүреді. Сондықтан ата-аналар да белгілі бір уақыттың ішінде балаға ұялы телефон арқылы жаңа ақпараттық технологияны меңгеруге мүмкіндік берсе, баланың да танымдық қызығушылығы арта түседі.

Қорытынды

Білім беру сапасын қамтамасыз ету және оның тиімділігін арттыру білім беру мазмұнын жаңартумен, оқу процесін ұйымдастырудың әдістері мен технологияларын оңтайландырумен байланысты. Мұндай тәрбиенің негізгі сипаты – оқытудың оқушы тұлғасын дамытуға және оны қоғамдағы толыққанды өмірге дайындауға бағытталғандығы.

Қазіргі заманғы технологиялар осы білім беру парадигмасын жүзеге асыру құралдарының бірі ретінде қарастырылады. Бұл ретте әртүрлі педагогикалық жүйелер мен оқыту технологиялары арасында өзіндік диалогты ұйымдастырудың маңызы зор. Бұл жағдайда мұғалімнің іс-әрекетінің мазмұны сапалы түрде өзгереді: ол дамып келе жатқан әлеуметтік-мәдени ортаны құра білуі, жүйелік, технологиялық және тұлғалық-бағдарлы тәсілдер негізінде бала әрекетінің әртүрлі түрлерін жобалауы керек. Мұғалімнің бұл жаңа функциялары тиісті кәсіби дайындықты талап етеді, бұл мұғалімдердің қазіргі білім беру технологияларын тереңірек меңгеру және игеру қажеттілігіне әкеледі. Ал бұл міндеттерді жүзеге асыру үшін сабаққа инновациялық технологиялар енгізілуде, олар: ойын технологиялары, проблемалық оқыту, ақпараттық технология, жобалық оқыту технологиясы. Олар балалардың бойында қазіргі қоғамдағы оқушылардың табысқа жетуіне ықпал ететін, сабақта жұмысты тиімді ұйымдастыруға, білім сапасын арттыруға көмектесетін негізгі құзыреттіліктерді қалыптастыруға ықпал етеді.

Бастауыш мектепте сабақ өткізу кезінде оқу процесінің тиімділігін арттыру үшін біз заманауи білім беру технологиясы ретінде жасанды интеллект технологиясын қолдандық. Бұл машиналарда өзін-өзі басқаруға мүмкіндік беретін жүйелер болады, яғни, «Ақыл-ой теориясы» кезеңінің жалғасы болып табылады, онда машиналар «себеппен» өзін-өзі таниды. Бұл машиналар бағдарламаны интеллекттің жаңа деңгейіне шығарады. Жасанды интеллект зерттеушілерінде ұялшақ машиналар пайда болғанға дейін көп жол бар, ал бүгінгі жасанды интеллектіні жасаушы ғалымдар зерттеулері осы компьютерлердің машиналық оқу дағдыларын жетілдіруге бағытталған. Машиналардың адамдарға қарағанда көбірек жауап беруіне мүмкіндік беру күн сайын жақсарып келеді. Жасанды интеллект артықшылықтары брендтерге арналған қосылған чатты қолдау, автоматтандырылған іздеу жүйесінде іздеу, электрондық коммерция платформаларындағы смарт болжамдар және т.б. түрінде анық көрінеді. Дегенмен, жасанды интеллектінің көптеген кемшіліктері бар, оларды елемей мүмкін емес. Сондықтан әртүрлі салаларда жасанды интеллектіні қабылдау күрт өсті. Жасанды интеллектінің ең басты кемшілігі – дұрыс бағдарламалау.

Бастауыш мектептерде оқыту үдерісінде жасанды интеллектіні пайдалану оқушылардың қызығушылықтарын арттыра отырып, жаңа материалды танымдық бағытта игеруге мүмкіндік береді. Музыка сабағында қолданған жасанды интеллект көп бағдарламаны жүзеге асыруды қажет етпейді. Тек жасанды интеллектінің бағдарламасына енетін материалдар сабақтың мақсаты мен міндеттеріне сай болуы керек. Біз сабақта қолданған жасанды интеллект материалдары оқушылардың мектеп бағдарламасына сай танымдық бағытта өтті. Оқушылар музыканы қызығушылықпен тыңдай отырып, сабақта жоғары белсенділік көрсетті. Жасанды интеллектіні пайдалану арқылы сабақты ойын түрінде өткізу өте маңызды. Ойындар әр оқушының пәнге деген қызығушылығын, бейімділігін,

дайындық деңгейін ескере отырып, оқушыларға сараланған көзқарасқа мүмкіндік береді. Ойын сипатындағы жаттығулар оқушыларды жаңа әсерлермен байытады, дамытушылық қызмет атқарады, шаршауды басады. Олар мақсаты, мазмұны, ұйымдастыру және жүзеге асыру әдістері бойынша әртүрлі болуы мүмкін. Жасанды интеллекттің басты артықшылықтарының бірі жаңашылдығында болғанымен, жасанды интеллекттің кемшілігі адамдармен байланыса алмайды, өйткені оларда эмоциялар немесе эмпатия жоқ. Сондықтан сабақта мүмкіндігінше проектордан жасанды интеллект бейнелеріне жанды эмоцияны бере білу де маңызды. Тағы бір ескертетін жағдай, музыка сабағынан қойылатын баға тоқсан аяғында барлығына бірдей «есептелінді» деген жүйемен жүзеге асырылатын болғандықтан оқушылардың қызығушылығы төмендеп кету мүмкіндігі бар. Сондықтан музыка сабағынан оқушылардың білім алуындағы белсенділігін көтеру үшін мұғалімде электронды журналдан басқа қосымша өзіндік бағалау журналы болса және формативті бағалау кезінде оқушының білім дәрежесіне қарай үлестірілетін смайликтер олардың жеке портфолиосында жинақталса, тоқсан аяғында бағалау әділ болар еді. Себебі, тоқсан аяғында әр оқушы өз портфолиосында жиналған смайликтерді санап отырып, өз білімінің қандай бағаға бағаланғнын біледі.

Қазіргі уақытта дамыту және жетілдіру процесінде жасанды интеллект технологиясын жиі пайдалану жүйелі жалғасуда, бұл педагогика ғылымының табиғи дамуына да ерекше әсер береді. Жасанды интеллект технологияларын меңгеру қазіргі жағдайда өте қажет болады және оқушылардың танымдық қызығушылығын арттыру үшін мұғалімдер өз білімін жаңа заман талабына сай жетілдіру мақсатында арнайы мамандармен бірлесе отырып, оқыту үдерісінде қолданса, нұр үстіне нұр болар еді. Бастауыш сынып оқушылары әлі де ойын баласы болғандықтан сабақты жаңа бағытта түрлендіріп өткізу олар үшін шағын мереке өткізгенмен бірдей. Жаңашыл шебер мұғалімнің әр сабағы шағын мерекедегідей көркем, тартымды, танымдық бағытта болса, оқушылардың да сабаққа деген қызығушылығы басым болып, ерекше белсенділік көрсете алады.

ПАЙДАЛАНЫЛҒАН ӘДЕБИЕТТЕР ТІЗІМІ

1. Бялик М., Фейдл Ч., Холмс У. Искусственный интеллект в образовании: перспективы и проблемы для преподавания и обучения. – М.: Альпина PRO, 2022. – 304 с.
2. Воронов М.В., Пименов В.И., Небаев И.А. Системы искусственного интеллекта: учебник и практикум для вузов. – 2-е изд., перераб.и доп. – М.: Юрайт, 2024. – 268 с.
3. Ли К.-Ф., Чэнь Цюфань: ИИ-2041. Десять образов нашего будущего. – М.: МИФ, 2022. – 605 с.
4. Қыраубаева А.М., Қасымбек А.А., Мәтбек Н.Қ. Пәнді оқытудағы заманауи ізденістер: технология және жаңашылдық: оқу құралы. – Алматы: Қазақ университеті, 2020. – 350 б.
5. Раманкулов А.А., Шындалиев Н.Т. Робототехника пәнін оқытуда электронды оқыту құралдары сапасын мобильді қосымша көмегімен жетілдіру // Ясауи университетінің хабаршысы. – 2024. – №4 (134). – Б. 515–528. <https://doi.org/10.47526/2024-4/2664-0686.139>
6. Филатова О.Н., Булаева М.Н., Гуцин А.В. Применение нейросетей в профессиональном образовании // Проблемы современного педагогического образования. – 2022. – №77-3. – С. 243–245.
7. Киссинджер Г., Шмидт Э., Хаттенлокер Д. Искусственный разум и новая эра человечества. – М.: Альпина PRO, 2022. – 195 с.
8. Miao Fengchun, Holmes Wayne, Ronghyai Huang, Hui Zhang. Технология искусственного интеллекта в образовании: Руководство для лиц, ответственных за формирование политики. – UNESCO Publishing, 2022. – 52 с.
9. Минаков А.И. Искусственный интеллект и нейросети в образовании. – М.: Директ-Медиа, 2024. – 156 с.
10. Околелов О.П. Искусственный интеллект в образовании: методическое пособие. – М.: Директ-Медиа, 2020. – 81 с.

REFERENCES

1. Bialik M., Feidl Ch., Holms U. *Iskusstvennyi intellekt v obrazovanii: perspektivy i problemy dlia prepodavania i obuchenia* [Artificial Intelligence in Education: Prospects and Challenges for Teaching and Learning]. – M.: Alpina PRO, 2022. – 304 s. [in Russian]
2. Voronov M.V., Pimenov V.I., Nebaev I.A. *Sistemy iskusstvennogo intellekta: uchebnik i praktikum dlia vuzov* [Artificial Intelligence Systems: Textbook and Workshop for Universities]. – 2-e izd., pererab.i dop. – M.: Iurait, 2024. – 268 s. [in Russian]
3. Li K.-F., Chen Ciufan: II-2041. *Desiat obrazov nashego budushego* [Ten images of our future]. – M.: MIF, 2022. – 605 s. [in Russian]
4. Qyraubaeva A.M., Qasymbek A.A., Matbek N.Q. *Pandi oqytudagy zamanai izdenister: tehnologia zhane zhanashyldyq: oqu quraly* [Contemporary research in teaching the subject: technology and innovation: training manual]. – Almaty: Qazaq universiteti, 2020. – 350 b. [in Kazakh]
5. Ramankulov A.A., Shyndaliev N.T. *Robototekhnika panin oqytuda elektrondy oqytu quraldary sapasyn mobildi qosymsha komegimen zhetildiru* [Improving the quality of electronic learning tools in the field of robotics using a mobile application] // *Iasau universitetinin habarshysy*. – 2024. – №4 (134). – B. 515–528. <https://doi.org/10.47526/2024-4/2664-0686.139> [in Kazakh]
6. Filatova O.N., Bulaeva M.N., Gushin A.V. *Primenenie neirosetei v professionalnom obrazovanii* [Application of neural networks in professional education] // *Problemy sovremennogo pedagogicheskogo obrazovania*. – 2022. – №77-3. – S. 243–245. [in Russian]
7. Kissindzher G., Shmidt E., Hattenloker D. *Iskusstvennyi razum i novaia era chelovechestva* [Artificial Intelligence and the New Era of Humanity]. – M.: Alpina PRO, 2022. – 195 s. [in Russian]
8. Miao Fengchun, Holmes Wayne, Ronghyai Huang, Hui Zhang. *Tehnologia iskusstvennogo intellekta v obrazovanii: Rukovodstvo dlia lic, otvetstvennyh za formirovanie politiki* [Artificial Intelligence Technology in Education: A Guide for Policy Makers]. – UNESCO Publishing, 2022. – 52 s. [in Russian]
9. Minakov A.I. *Iskusstvennyi intellekt i neiroseti v obrazovanii* [Artificial Intelligence and Neural Networks in Education]. – M.: Direkt-Media, 2024. – 156 s. [in Russian]
10. Okolelov O.P. *Iskusstvennyi intellekt v obrazovanii: metodicheskoe posobie* [Artificial Intelligence in Education: methodical manual]. – M.: Direkt-Media, 2020. – 81 s. [in Russian]

УДК 57.08; ГРНТИ 14.35.09

<https://doi.org/10.47526/2025-2/2664-0686.215>Г.Ж. ТУРМЕТОВА¹, Н.Н. САЛЫБЕКОВА², Г.А. БАБАЕВА³¹кандидат технических наук, старший преподавательМеждународного казахско-турецкого университета им. Ходжи Ахмеда Ясауи
(Казахстан, г. Туркестан), e-mail: gulmira.turmetova@ayu.edu.kz²PhD, доцент Международного казахско-турецкого университета им. Ходжи Ахмеда Ясауи
(Казахстан, г. Туркестан), e-mail: nurdana.salybekova@ayu.edu.kz³старший преподаватель Международного казахско-турецкого университета им. Ходжи Ахмеда
Ясауи (Казахстан, г. Туркестан), e-mail: gulmira.babayeva@ayu.edu.kz

МЕТОДИКА ФОРМИРОВАНИЯ ПОИСКОВО-ИССЛЕДОВАТЕЛЬСКОЙ ДЕЯТЕЛЬНОСТИ ОБУЧАЮЩИХСЯ В ОБЛАСТИ БИОТЕХНОЛОГИИ

Аннотация. В настоящее время в вузах рассматривается важность подготовки образованных, качественных специалистов, повышения уровня знаний, развития инновационных методов в сочетании с знаниями научно-педагогического направления, приобщения молодежи к творчеству. Среди них единственной системой, используемой в качестве методики обучения поисково-исследовательским навыкам в образовательных программах, является эвристический метод. Методика формирования поисково-исследовательских навыков обучающегося с использованием таких действий, как наблюдение, экспериментирование, получение результатов и подведение итогов разработана путем микроклонального размножения рода *Tulipa*. В рамках исследования были достигнуты положительные результаты в творческом развитии обучающегося при выполнении лабораторной, самостоятельной работы совместно с преподавателем

Уровень сформированности познавательной активности обучающихся определялся анализом показателей контрольной и экспериментальной групп обучающихся до и после эксперимента. Вместе с тем, как определено в сравнительном показателе формирования познавательной деятельности обучающихся, в результате их развития после проведения исследования установлено, что в экспериментальной группе увеличилось количество обучающихся, в полной мере усвоивших содержание дисциплины и показавших высокий уровень.

Ключевые слова: поисково-исследовательские навыки, экспериментальная группа, контрольная группа, образовательная программа, микроклональное размножение, питательная среда, биотехнология.

* Цитируйте нас правильно:

Турметова Г.Ж., Салыбекова Н.Н., Бабаева Г.А. Методика формирования поисково-исследовательской деятельности обучающихся в области биотехнологии // *Ясауи университетінің хабаршысы*. – 2025. – №2 (136). – Б. 341–354. <https://doi.org/10.47526/2025-2/2664-0686.215>

*Cite us correctly:

Turmetova G.J., Salybekova N.N., Babaeva G.A. Metodika formirovaniya poiskovo-issledovatel'skoi deiatelnosti obuchaiushihsia v oblasti biotekhnologii [Methodology of Formation of Search and Research Activities of Students in the Field of Biotechnology] // *Iasaui universitetinin habarshysy*. – 2025. – №2 (136). – B. 341–354. <https://doi.org/10.47526/2025-2/2664-0686.215>

Дата поступления статьи в редакцию 02.04.2024 / Дата принятия 30.06.2025

Г.Ж. Турметова¹, Н.Н. Салыбекова², Г.А. Бабаева³

¹*техника ғылымдарының кандидаты,*

*Қожа Ахмет Ясауи ат. Халықаралық қазақ-түрік университетінің аға оқытушысы
(Қазақстан, Түркістан қ.), e-mail: gulmira.turmetova@ayu.edu.kz*

²*PhD, Қожа Ахмет Ясауи ат. Халықаралық қазақ-түрік университетінің доценті
(Қазақстан, Түркістан қ.), e-mail: nurdana.salybekova@ayu.edu.kz*

³*Қожа Ахмет Ясауи ат. Халықаралық қазақ-түрік университетінің аға оқытушысы
(Қазақстан, Түркістан қ.), e-mail: gulmira.babayeva@ayu.edu.kz*

Биотехнология саласындағы білімгерлердің ізденіс-зерттеушілігін қалыптастыру әдістемесі

Андатпа. Бүгінгі таңда ЖОО-да білімді, сапалы мамандарды даярлау, білім деңгейін арттыру, ғылыми-педагогикалық бағытта білімді ұштастыра отырып, инновациялық әдістерді дамыту, жастарды шығармашылыққа баулу маңыздылығы қарастырылған. Соның ішіндегі эвристикалық әдіс – ізденушілік-зерттеушілік дағдыны білім беру бағдарламаларында оқыту әдістемесі ретінде қолданылатын бірден-бір жүйе. Бақылау, тәжірибе жасау, нәтиже алып, қорытынды шығару секілді іс-әрекеттерді қолдана отырып білімгерді ізденіс-зерттеушілік дағдысын қалыптастыру әдістемесі *Tulipa L.* туысын микроклональды көбейту арқылы жасалған. Зерттеу жұмысында зертханалық, өзіндік жұмысты оқытушымен бірлескен түрде орындай отырып, білімгерлердің шығармашылық дамуында оң нәтижелерге қол жеткізгендігін байқауға болады.

Білім алушылардың таным белсенділіктерін қалыптастырудың деңгейі бақылау және тәжірибелік топтың білімгерлерінен тәжірибеге дейінгі және тәжірибеден кейінгі көрсеткіштерін талдау арқылы анықталған. Сонымен бірге білім алушылардың таным белсенділік әрекеттерін қалыптастырудың салыстырмалы көрсеткішінде анықталғандай, тәжірибеден кейін таным әрекеттерін дамыту нәтижесінде, пәннің мазмұнын толық меңгеріп, жоғары деңгейді көрсеткен білім алушылардың саны эксперименттік топта артқандығы анықталған.

Кілт сөздер: ізденіс-зерттеушілік дағды, эксперименттік топ, бақылау тобы, білім беру бағдарламасы, микроклональды көбею, өсіру ортасы, биотехнология.

G.Zh. Turmetova¹, N.N. Salybekova², G.A. Babayeva³

¹*Candidate of Technical Sciences, Senior Lecturer*

*of Khoja Akhmet Yassawi International Kazakh-Turkish University
(Kazakhstan, Turkistan), e-mail: gulmira.turmetova@ayu.edu.kz*

²*PhD, Associate Professor of Khoja Akhmet Yassawi International Kazakh-Turkish University
(Kazakhstan, Turkistan,), e-mail: nurdana.salybekova@ayu.edu.kz*

³*Senior Lecturer of Khoja Akhmet Yassawi International Kazakh-Turkish University
(Kazakhstan, Turkistan), e-mail: gulmira.babayeva@ayu.edu.kz*

Methodology of Formation of Search and Research Activities of Students in the Field of Biotechnology

Abstract. Currently, universities consider the importance of training well-educated, highly qualified specialists, improving the level of knowledge, developing innovative methods integrated with knowledge of scientific and pedagogical direction, and introducing young people to creativity. Among them, the only system used as a method of teaching search and research skills in educational programs is the heuristic method. The methodology of forming the student's search and research skills using such actions as observation, experimentation, obtaining results, and summing

up was developed by microclonal reproduction of the genus *Tulipa*. In the research work, positive results were achieved in the creative development of the student, performing laboratory, and independent work, together with the teacher.

The level of students' cognitive activity was assessed through an analysis of indicators from control and experimental groups before and after the intervention. Based on a comparative assessment of cognitive activity formation, it was found that, following the study, the number of students in the experimental group who fully mastered the course content and demonstrated a high level of understanding had significantly increased.

Keywords: search and research skills, experimental group, control group, educational program, microclonal reproduction, nutrient medium, biotechnology.

Введение

Социально-экономическая стабильность, рост и развитие всего государства напрямую зависят от уровня образования и культуры населения. В вузах ведется развитие всех возможностей для выпуска будущих профессионалов, получивших новейшие педагогические знания. Образованное поколение – бесценное сокровище нации. В настоящее время основное внимание в направлении педагогики уделяется подготовке высокообразованных специалистов вузов, повышению качества образования, развитию инноваций в сочетании с научно-педагогическим направлением, приобщение молодежи к творчеству.

Эвристический метод – метод, используемый в настоящее время в качестве методики обучения поисково-исследовательским навыкам в образовательных программах вузов. Очевидно, что правильное прохождение урока, правильная продуктивная реализация учебного процесса зависит от мастерства преподавателя и правильной организации учебного процесса [1-3].

Поисково-исследовательские навыки направляют обучающихся уметь творчески усваивать знания, трудиться и прививать навыки исследователя одновременно. Преподаватель сотрудничая с обучающимся, совместно выполняет задания, прививая навыки. Все обучающиеся активно посещают занятия и оцениваются. Умение раскрывать специфику темы на указанном уровне позволяет обучающимся осуществлять поиск [4-5].

Для подготовки обучающихся к организации образовательного процесса требуется всестороннее применение поисково-исследовательской деятельности. Отмечается, что проведение занятий традиционным способом отрицательно сказывается на научном восприятии знаний обучающимися. Поэтому использование таких эффективных методов, как наблюдение, экспериментирование, постановка опыта, получение результатов и подведение итогов, в любой дисциплине обучения прививает обучающемуся навыки соискателя-исследователя. В данном случае в ходе исследовательской работы было предусмотрено повышение мотивационной готовности обучающихся к формированию исследовательской деятельности и развитие личностного отношения.

Поэтому шагая в ногу со временем необходимо работать с трудами отечественных и зарубежных ученых, внедрять новые методы обучения. В экспериментальной работе определены задачи для подготовки обучающихся к поисково-исследовательским навыкам;

- подготовка теоретической методической среды обучающихся в формировании их научной деятельности;
- повышение индивидуального мотивационного познания;
- создание необходимых групп при выполнении поисково-исследовательской деятельности (индивидуальной, парной, групповой и др.);
- создание условий для повышения уровня знаний, научного познавательного кругозора обучающегося на исследовательском этапе (интересные вопросы, задания и т.д.)

- проведение специальных лабораторных работ в учебном процессе в учебных заведениях.

Внедрение этих задач в учебный процесс будет способствовать повышению интереса обучающегося к науке. Очевидно, что проведение занятий в специально оборудованном учебном кабинете (лаборатории), совместное выполнение лабораторных работ согласно теме, поднимет у обучающихся интерес и мотивацию.

Методы исследования и материалы

Опытно-экспериментальная работа с 2023 по 2024 годы осуществлялась в научно-исследовательской лаборатории «Биотехнология растений» при кафедре «Биология» Международного казахско-турецкого университета имени Ходжи Ахмеда Ясави.

Перед началом исследования обучающиеся были разделены на две группы: контрольная группа (КГ) с 14 обучающимися образовательной программы 6B05146 - «Биология и смежные науки» и экспериментальная группа (ЭГ) с 10 обучающимися образовательной программы 6B05169 - «Биотехнология». Для лекционных и лабораторных занятий по дисциплине «Основы микрклонального размножения растений» было разработано учебно-методическое пособие, применяемое в учебном процессе. Были проведены занятия (теоретические и практические) по формированию поисково-исследовательских навыков обучающихся.

Исследовательская работа проводилась в 3 этапа:

1. Период определения (октябрь-декабрь 2023 г.);
2. Период формирования (январь-май 2024 г.);
3. Контрольный период проверка исследовательской работы (май-октябрь 2024 г.).

На первом этапе определения познавательной сформированности с целью выяснения общего уровня знаний обучающихся о растениях рода *Tulipa* были проведены анкетирование, тест, контрольные работы.

В ходе исследования для проверки общего уровня знаний обучающихся о растениях рода «*Tulipa*» было проведено анкетирование групп (КГ) и (ЭГ), состоящее из 10 вопросов, разделенных на 3 части. Анкета позволила определить уровень базовых знаний обучающихся.

Анкета состояла из вопросов по следующим разделам:

- Общее представление о роде «*Tulipa*»
- Видовой состав рода «*Tulipa*»
- Способы размножения рода «*Tulipa*»

Опрос был представлен пятью различными вариантами ответов (согласен, полностью согласен, не согласен, полностью не согласен, затрудняюсь ответить). В результате опроса был выбран вариант, на который респонденты ответили больше всего. В разделе «Общие сведения о роде «*Tulipa*» даны 3 вопроса. В контрольной группе на утверждение «*Tulipa*-многолетнее растение» большинство ответило, что согласны, на вопрос «Принадлежит ли к семейству лилейных?» – ответили, что полностью согласны, на последний вопрос «Вырастают ли из луковиц?» – большинство респондентов отметили, что затрудняются ответить. Экспериментальная группа выбрала вариант, в котором они согласны (рис.1).

Во второй части анкеты по разделу «Выращивание растений рода «*Tulipa*» было выявлено, что на вопрос, связанный с сезонной спецификой посадки рода *Tulipa* большинство обучающихся контрольной группы ответили согласием. По второму вопросу - полностью согласны с тем, что они растут и созревают при низких температурах. По третьему вопросу можно отметить, что ответ на вопрос о позднем цветении весной вызывает затруднения (рис. 2, 3). А что касается экспериментальной группы, то они согласны по всем вопросам этого раздела.



Рисунок 1 – Показательная диаграмма обучающихся по разделу «Общее понятие о роде «Tulipa»



Рисунок 2 – Диаграмма показателей знаний обучающихся по разделу «Выращивание растений рода «Tulipa»

Третья часть состоит из четырех вопросов: на вопрос «Род «Tulipa» размножается только луковицами?» обе группы ответили, что согласны. На вопрос «Для укоренения луковицы должны быть посажены осенью?» члены КГ ответили, что согласны, а большинство обучающихся из ЭГ выбрали вариант «затрудняюсь ответить». На вопрос о размножении тюльпанов в лабораторных условиях (*in vitro*) и о влиянии питательной среды обе группы выбрали вариант полного согласия.

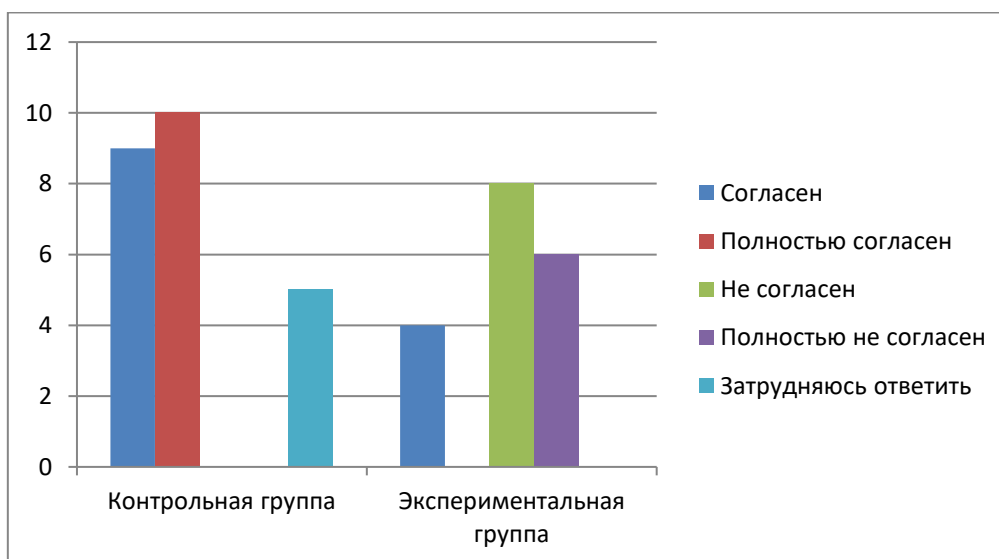
Судя по результатам проведенного выше опроса, общее понимание обучающимися этой темы, хотя и не так уж высоко, но уже сформировано. Перед проведением данного опроса возникла необходимость создания тестового задания для определения качества знаний обучающихся о роде Tulipa, для проверки знаний результатов лабораторных занятий. Для определения усвоения обучающимися знаний по классификации тестовых заданий, установленных обучающимися в учебном процессе, были получены тестовые работы,

состоящие из 2 этапов (до и после). Разработана методика организации учебной деятельности как формирующего эксперимента с помощью предварительного теста. По этой же методике проводилась экспериментальная работа.

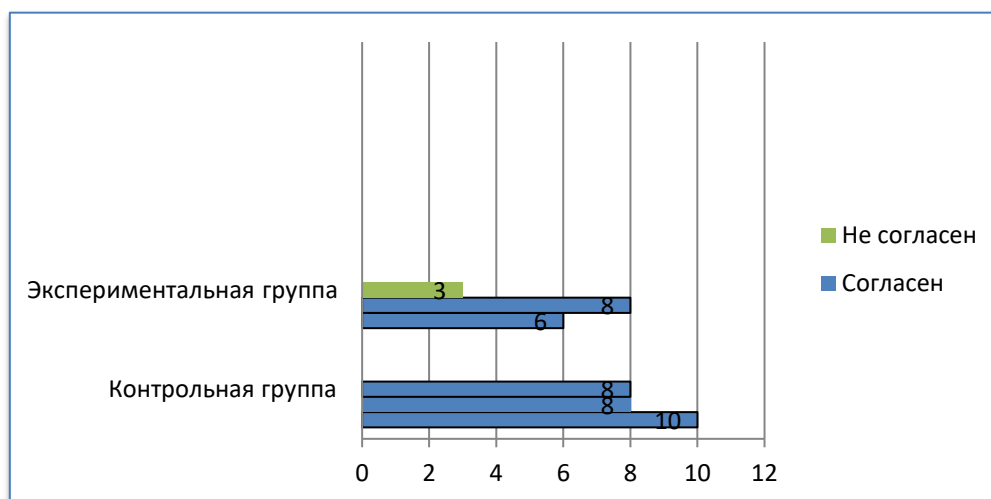

Рисунок 3 – Показательная диаграмма обучающихся по разделу «Размножение растений рода «Tulipa»

Перед началом лабораторных работ обучающиеся, разделенные на две группы, получили предварительные тестовые работы. Тестирование проводилось для определения начального уровня знаний обучающегося не только о роде Tulipa, но и о размножении растения in vitro в биотехнологии. Общее количество респондентов, принявших участие в тестировании – 24. В контрольной группе – 14 обучающихся, в экспериментальной - 10. Тестовое задание состояло из 15 вопросов. После тестирования обучающимися была проведено самооценивание в соответствии с правильными ответами. Результаты тестового задания оценивались по следующему критерию оценивания: 0-5 баллов - «неудовлетворительно», 6-8 баллов - «удовлетворительно», 9-11 баллов - «хорошо», 12-15 баллов – «отлично». В приведенной ниже таблице можно увидеть результаты тестирования респондентов КГ и ЭГ на исследование (до).

По системе оценивания тестовых работ респондентов контрольной и экспериментальной групп (до) средний показатель КГ-составил 9,7 баллов, что соответствует оценке «хорошо», а ЭГ-10,0 баллов, т.е. тое «хорошо» (Таблица 1).

На этапе формирующего эксперимента были проведены заранее запланированные занятия. В контрольной группе проведено исследование посредством специальных лекционных занятий. В экспериментальную группу были включены лекционные и лабораторные занятия. Были проведены лекционное занятие для обучающихся на тему «Специфика микроклонального размножения растений рода Tulipa в лабораторных условиях», лабораторное занятие на тему «Специфика микроклонального размножения рода Tulipa» [6-8]. Проведены парные, групповые работы по формированию у обучающихся поисково-исследовательских навыков, работа с лабораторным оборудованием, обеззараживание растений, высаживание их в питательной среде.

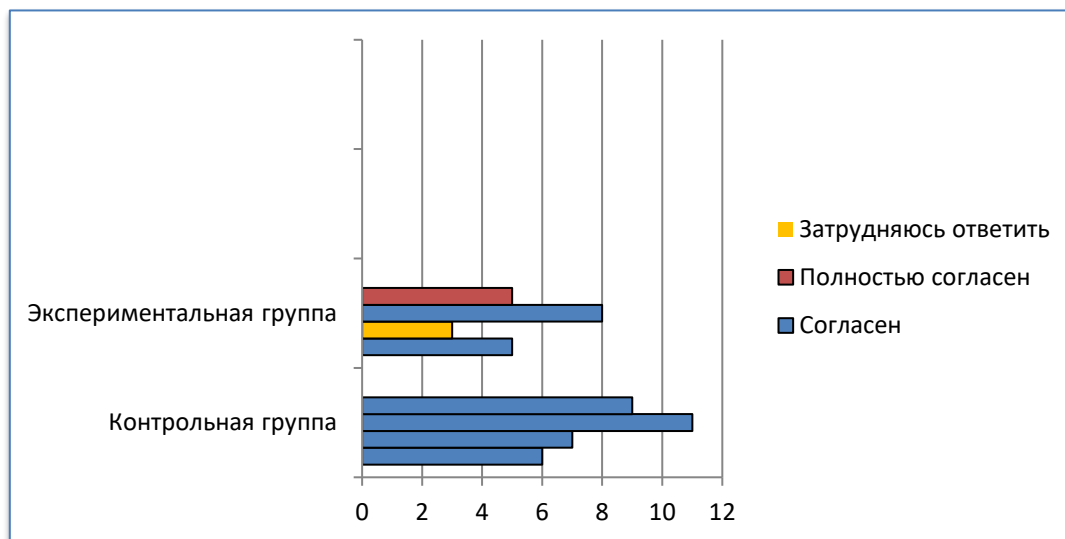
В настоящее время большое внимание уделяется оценке знаний, умений, навыков обучающихся. А также заинтересованность обучающихся, умение применять знания на лабораторных занятиях, умение самостоятельно пользоваться лабораторными приборами,

умение в научной форме излагать полученные теоретические знания на лабораторных занятиях, умение искать, открыто выражать свои мысли, делать аргументированные выводы.

Таблица 1 – Показатель тестирования обучающихся до лабораторной работы

№	Количество респондентов (КГ)	Критерии оценивания	Количество респондентов (ЭГ)	Критерии оценивания
1	8	удовлетворительно	9	хорошо
2	9	хорошо	10	хорошо
3	9	хорошо	8	удовлетворительно
4	11	хорошо	9	хорошо
5	12	отлично	12	отлично
6	13	отлично	10	хорошо
7	10	хорошо	11	хорошо
8	11	хорошо	9	хорошо
9	8	удовлетворительно	12	отлично
10	9	хорошо	10	хорошо
11	7	удовлетворительно		
12	10	хорошо		
13	10	хорошо		
14	9	хорошо		
Σ сред. значен	9,7	хорошо	10,0	хорошо

В контрольной и экспериментальной группах было проведено общее лекционное занятие на тему «Специфика микроклонального размножения растений рода *Tulipa* в лабораторных условиях», а лабораторный урок был проведен в каждой группе по отдельности. Ход и методические указания всех лабораторных работ составлены на основе учебного пособия, составленного для лекций и лабораторных занятий. При этом 10 обучающимся экспериментальной группы было проведено полное разъяснение лабораторного урока и проведено исследование путем микроклонального размножения рода *Tulipa*.

На лабораторных занятиях сформированы такие поисково-исследовательские навыки, как экспериментирование, наблюдение, исследование, подведение итогов, а на внелабораторных занятиях велась дискуссия, разъяснительная работа.

Для микроклонального размножения рода *Tulipa* вместе с обучающимися была проведена лабораторная работа. В качестве исходного материала (экспланта) использовались аксилярные почки, основание луковицы (модифицированный стебель) и луковичная чешуя. Для культивирования *in vitro* сначала экспланты обеззараживали 70% этанолом и 0,5% гипохлоридом натрия. Дезинфекция проводилась по следующим этапам:

- 1) полученное растение очищено;
- 2) промыто мыльной водой;
- 3) тщательно промыто под проточной водой;
- 4) обработано 70% этанолом в течение 5 мин;
- 5) в течение 7-10 мин обработано в 0,5% растворе гипохлорида натрия;
- 6) 4-кратное полоскание дистиллированной водой.

После обеззараживания луковичную оболочку, пазушную почку и нижнюю часть луковицы сажают в питательную среду Мурасига-Скуга. В питательной среде МС соотношение б-бензиламинопурина (БАП) и нафтилуксусной кислоты (НУК) составляло: 10,0 мг/л БАП и 1,0 мг/л НУК; 2,5 мг/л БАП и 0,5 мг/л НУК. Полученные растительные

регенераты размножают несколько раз череночками, укореняют и пересаживают в заранее подготовленную почву [9-10].

Экспланты обрабатывают 7мин в 0,5% растворе гипохлорита натрия, 5 мин в 70% растворе этанола. Затем для повышения жизнеспособности эксплантатов (70-80%) делают тройное промывание в дистиллированной воде и сушку на стерильной фильтровальной бумаге. На всех эксплантах, которые культивировались через 3 недели появилась мозолистая ткань. По цвету она беловато-полупрозрачная, выступающая, колюче-неоднородная (из лаборатории «Биотехнологи растений») (рис.4,5).

В питательной среде МС где соотношение БАП 10,0 мг/л и НУК 1,0 мг/л процент индукции каллусной ткани культуры из пазушной почки составил 84%.



**Рисунок 4 – Процесс каллусогенеза растений рода *Tulipa*;
а-зеленая пазушная почка, б-процесс каллусогенеза луковичной оболочки**

Частота каллусогенеза луковичной оболочки составила 46%. А в питательной среде МС, содержащей фитогормон в соотношении БАП-ин 2,5 мг/л и 0,5 мг/л НУК, процент индукции каллусной ткани сегмента зеленой аксилярной почки составил 100%.



Рисунок 5 – Процесс регенерации луковиц (регенерации); прямое восстановление луковичного доньшка

Таким образом, установлено, что индукции каллусогенеза оптимальны для роста зеленых пазушных и аксиллярных почек, в питательной среде МС с фитогармонами в соотношении 10,0 мг/лБАП и 1,0 мг/л НУ, 2,5 мг/л БАП и 0,5 мг/л НУК. Частота появления каллуса составила 100% и 84,6%. Оптимальной средой для эксплантата луковичной оболочки была среда МС с добавлением 10,0 мг/лБАП и 1,0 мг/л НУК [11-15].

При культивировании эксплантатов через 4 недели при освещении 1,5 тыс. лк наблюдалось появление ростков, бутонов. При выращивании тюльпана сорта Том Пус оптимальные результаты из двух сред показала среда МС, где соотношение 10,0 мг/лБАП и 1,0 мг/л НУК (Таблица .2).

Таблица 2 – Влияние содержания питательной среды на каллусогенез и морфогенез

Питательная среда	Количество эксплантов, штук				Каллусогенез				Регенерация			
	Общ кол-во эксплантов	Зеленые аксиллярные почки	чешуя	Луковичное дно	Зеленые аксиллярные почки		чешуя		чешуя		Луковичное дно	
					шт	%	шт	%	шт	%	шт	%
МС: 10,0 мг/л БАП и 1,0 мг/л НУК	10	8	6	2	6	84	4	46	2	14	2	100
МС: 2,5 мг/л БАП и 0,5 мг/л НУК	7	6	9	–	4	100	–	–	–	–	–	–

Прямая регенерация растения составила 3,5%, а доля восстановления на доньшке луковицы – 100%. Наиболее подошла питательная среда МС с 10,0 мг/л БАП и 1,0 мг/л НУК, регенерация растения через 4 недели. При получении регенератного растения оптимально выращивать черенки луковиц, так как их регенерация составляет 95-100%.

Анализ и результаты

Анализируя результаты эксперимента с *Tulipa*, можно отметить, что микрклональное размножение в условиях *in vitro*, где в качестве экспланта взято луковичное дно, дает эффективные результаты в выращивании растения.

Исследовательская работа позволила обучающимся заниматься наукой и творчеством, а не только теоретически. В исследовательских заданиях, при разделении их на индивидуальные, групповые, парные формы работ, улучшились коллективные отношения обучающихся и раскрылись отдельные лидерские качества. Обучающиеся научились делать оценочный анализ при выполнении поставленной задачи.

В этих условиях на лабораторных занятиях с интересом проводилась работа с обучающимися по размножению рода *Tulipa*, их обеззараживанию, выделению экспланта, подготовке питательной среды, при этом основное внимание уделялось проведению индивидуальной, парной и групповой работы с обучающимися.

Для того, чтобы эти работы проходили на высоком уровне, были понятны и интересны обучающимся, была проведена разъяснительная работа на лекционных занятиях, с использованием на занятиях новых технических средств. Для формирования у обучающихся

поисково-исследовательских навыков разработано учебно-методическое пособие. С целью достижения наилучших результатов исследование проводилось посредством наблюдения как на аудиторных, так и на внеаудиторных занятиях.

Повысив эффективность и организовав формирование у обучающихся поисково-исследовательских навыков в размножении рода *Tulipa*, мы достигли качественного показателя способности выполнять указанные выше работы (Таблица 3).

Таблица 3 – Формирование поисково-исследовательских навыков при выращивании растений рода *Tulipa*

Методы исследования	Вид и форма исследования	Результаты исследования	Формирующееся основное поисково-исследовательское умение
<ul style="list-style-type: none"> - Умение различать представителей, относящихся к роду <i>Tulipa</i>; - Умение давать характеристику; - Умение выполнять опытную работу; - Умение сравнивать растения семейства Лилейные. 	<ul style="list-style-type: none"> - Аудиторные: лекция, лабораторное занятие, индивидуальная исследовательская работа; - Внеаудиторный; полевой контроль. 	<ul style="list-style-type: none"> - Анализ представителей, относящихся к роду <i>Tulipa</i>; - Взаимное сравнение питательных сред; - Умение получать результаты; - Умение высказывать свое мнение; - Умение выполнять парную, групповую работу; - Подведение итогов. 	<ul style="list-style-type: none"> Уметь определять, проводить наблюдения, работать с лабораторными устройствами, проводить полевые наблюдения, проводить сравнительный анализ, высаживать эксплант в питательную среду, делать выводы по исследованию.

В ходе педагогической практики проводилась работа над ошибками, недостатками. Таким образом, повысилась заинтересованность обучающихся при самостоятельном выполнении исследовательской работы. Обучающиеся смогли проявить себя и раскрыть свой потенциал (Рисунок 6).



Рисунок 6 – Сравнительные результаты диагностики уровней познавательной активности обучающихся экспериментальной группы за констатирующий и контрольный периоды (%)

На каждом этапе наших опытно-исследовательских работ в формировании поисково-исследовательских навыков обучающегося были проведены тестовые задания для контроля уровня знаний обучающихся, что обусловило необходимость проведения экспериментальной работы в плотном сочетании с лекционными и лабораторными занятиями.

После лабораторного занятия была проведена проверка знаний обучающихся, посредством тестового задания (после). Тест состоял из 15 вопросов. Респонденты оценивают результаты тестирования по критериям оценки, самостоятельно проверяя себя после его завершения. 0-5 баллов – «неудовлетворительно», 6-8 баллов – «удовлетворительно», 9-11 баллов – «хорошо», 12-15 баллов – «отлично».

Результат тестирования (после): средний показатель ЭГ-12,2, что означает «хорошо», в то время как средний балл респондентов КГ показал 10,4 балла, что тоже «хорошо» (Таблица 4).

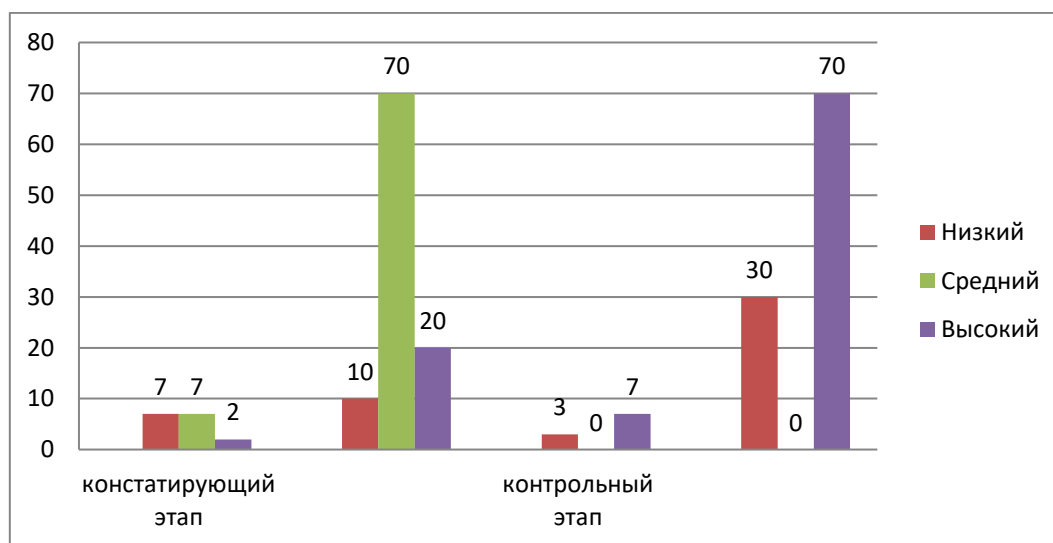
Таблица 4 – Результаты контрольной работы после исследовательской работы

№	Кол-во респондентов (КГ)	Критерии оценивания	Кол-во респондентов (ЭГ)	Критерии оценивания
1	10	хорошо	12	отлично
2	9	хорошо	13	отлично
3	10	хорошо	10	хорошо
4	11	хорошо	11	хорошо
5	12	отлично	14	отлично
6	13	отлично	10	хорошо
7	11	отлично	13	отлично
8	12	отлично	12	отлично
9	9	хорошо	13	отлично
10	9	хорошо	14	отлично
11	8	удовлетворительно		
12	11	хорошо		
13	11	хорошо		
14	10	хорошо		
∑ сред. знач.	10,4	хорошо	12,2	отлично

На этапе контрольного эксперимента можно заметить, что в процессе обучения в формировании поисково-исследовательских навыков обучающихся, проходя лабораторное занятие, мы получили возможность формировать познавательные способности обучающихся, сравнив две группы по результатам последующих тестовых работ. Таким образом, результаты тестовой работы обучающихся показывают, что лабораторное занятие повышает исследовательско-поисковые навыки обучающихся (Таблица 5).

Таблица 5 – Сравнительные показатели обучающихся контрольной группы за определяющий и контрольный периоды уровня познавательной активности (количество обучающихся и %)

Уровни познавательной активности	Этап определения		Этап наблюдения	
	Кол-во обучающихся	%	Кол-во обучающихся	%
низкий	3	21,4	1	7,1
средний	9	64,2	9	64,2
высокий	2	14,2	4	28,5

По итогам исследования, после проведения исследования групп с помощью тестовых заданий был сделан следующий вывод сравнивая и анализируя показатели знаний обучающихся подтверждено повышение качества знаний обучающихся с помощью лабораторных занятий. При последующем наблюдении с тестированием итогов занятий, сопровождаемых рекомендациями; показатель знаний группы, в которой проводилось лабораторное занятие, значительно выше по сравнению с КГ, в котором проводилось только лекционное занятие. Наблюдается повышение у обучающихся исследовательско-поисковых навыков. Данная практическая работа на тему «Микроклональное размножение рода *Tulipa*» доказала, что организация учебного процесса может быть достигнута положительным результатом и эффективно проводить учебную деятельность на уроке (таблица 6).

Таблица 6 – Сравнительные показатели экспериментальной группы за определяющие и контрольные этапы уровней познавательной активности (количество обучающихся и %)

Уровни познавательной активности	Этап определения		Этап наблюдения	
	Кол-во обучающихся	%	Кол-во обучающихся	%
низкий	1	10	3	30
средний	7	70	-	-
высокий	2	20	7	70

Заключение

Таким образом, анализ результатов диагностики на этапах определения и контроля уровня познавательной активности обучающихся контрольной группы показал следующие показатели:

- показатели низкого уровня в группе снизились с 21,4% до 7,1%;
- показатели среднего уровня активности остались прежними – 64,2%;
- показатели высокого уровня самоактивности увеличились с 14,2% до 28,5%.

Анализируя результаты диагностики экспериментальной группы на этапах определения и контроля уровня познавательной активности обучающихся:

- показатели низкого уровня в группе увеличились с 10% до 20%;
- показатели среднего уровня активности превысили 70%;
- показатели высокого уровня увеличились с 20% до 70%.

Полученные результаты представлены в соответствии с таблицами 8,9 и рисунками 5,6.

Таким образом, полученные результаты доказывают эффективность выбранных методов в оптимальном применении и реализации комплекса самостоятельных заданий, разработанных на лабораторных занятиях с целью формирования у обучающихся навыков исследовательской деятельности соискателя.

В нашем исследовании мы можем наблюдать в динамике, что лабораторная работа, выполнение обучающимися самостоятельной работы совместно с преподавателем, самостоятельной работы самим, дает положительные результаты в творческом мышлении и развитии обучающихся.

Таким образом, на этапе определения уровня сформированности познавательной активности обучающихся был выявлен контроль результатов анкетирования и анализ показателей практической группы от студентов до и после выполнения исследований.

Как установлено в сравнительном показателе уровня исследовательской компетентности учащихся в формировании познавательной активности, установлено, что в опытно-контрольном периоде формирования познавательной активности учащихся

количество обучающихся, проявивших высокий уровень познавательной активности, увеличилось в опытно-экспериментальной группе.

Результаты уровня знаний обучающихся были классифицированы на хорошие, средние, низкие, что связано с критерием оценивания в конце тестового задания. Процент контрольной группы до эксперимента составил: низкий – 21,4%, средний – 64,2%, высокий – 14,2%. Экспериментальная группа показала процент до эксперимента: 10% – низкий, 70% – средний, 20% – высокий. Показатель КГ у обучающихся после эксперимента: 7,1% – низкий, 64,2% – средний, 28,5% – высокий; результат после эксперимента ЭГ показал, что 30% – средний, а 70% – высокий. После эксперимента высокий показатель КГ увеличился на 8,5, а результат ЭГ увеличился на 50%.

Как определено в сравнительном показателе формирования познавательно-деятельностных действий обучающихся, в результате развития познавательных действий после практики установлено, что в опытной группе увеличилось количество обучающихся, которые в полной мере усвоили содержание дисциплины и показали высокий уровень.

Данная исследовательская работа финансировалась Комитетом науки Министерства науки и высшего образования Республики Казахстан (Грант №. BR24992814).

СПИСОК ИСПОЛЬЗУЕМОЙ ЛИТЕРАТУРЫ

1. Хуторской А.В. Дидактическая эвристика: теория и технология креативного обучения. – М.: Изд-во МГУ, 2003. – 416 с.
2. Король А.Д. Метод эвристического диалога как средство активизации учебно-познавательной деятельности школьников: автореф. ... канд. пед. наук. – М., 2002. – 22 с.
3. Димитрюк Ю.С. Формирование исследовательской компетентности студентов в условиях инновационных изменений вуза: автореф. ... канд. пед. наук. – М., 2014. – 23 с.
4. Карпов А.О. Два типа раннего вовлечения школьников в научно-исследовательскую деятельность // Педагогика. – 2018. – №5. – С. 52–60.
5. Ширшова И.А. Исследовательская компетентность как составляющая профессиональной деятельности современного педагога // Научный вестник Крыма. – 2017. – №2 (7). – С. 1–7.
6. Chen J., Henny R.J. Ornamental Foliage Plants: Improvement Through Biotechnology // Recent Advances in Plant Biotechnology and Its Application. – New Delhi: I. K. International Publishing House Pvt. Ltd., 2008. – P. 140–156.
7. Дитченко Т.И. Культура клеток, тканей и органов растений: Курс лекций. – Минск: БГУ, 2007. – 56 с.
8. Решетников В.Н., Спиридович Е.В., Носов А.М. Биотехнология растений и перспективы ее развития // Физиология растений и генетика. – 2014. – Т. 46, №1. – С. 3–18.
9. Першина Л.А. Основные методы культивирования *in vitro* в биотехнологии растений: Учеб. пособие. 2-е изд., перераб. и доп. – Новосибирск: Новосиб. гос. ун-т., 2005. – 142 с.
10. Журавлев Ю.Н., Омелько А.М. Морфогенез у растений *in vitro* // Физиология растений. – 2008. – Т. 55, №5. – С. 643–664.
11. Singh A. Micropropagation of Plants. In: Plant Biology and Biotechnology. – New Delhi: Springer, 2015. – P. 329–346.
12. Engelmann F., Engels J.M.M. Technologies and strategies for ex situ conservation. In: Managing Plant Genetic Diversity. – Wallingford, UK: CABI Publishing, 2002. – P. 89–103.
13. George E.F. Micropropagation: uses and methods // In: Plant propagation by tissue culture. – Netherlands: Springer, 2008. – P. 29–65.
14. Apushev A.K., Yusupov B.Yu., Salybekova N., Mamadaliev A. Biomorphological analysis of tulip varieties on substrates in covered ground in Turkestan // Journal of Human, Earth, and Future. – 2023. – Vol. 4, №2. – P. 207–220. <https://doi.org/10.28991/HEF-2023-04-02-06>

15. Ivashchuk O.A. et al. Microclonal Propagation of Plant Process Modeling and Optimization of its Parameters Based on Neural Network // *Drug Invention Today*. – 2018. – Vol. 10, Sp. iss. 3. – P. 3127–3175.

REFERENCES

1. Hutorskoi A.V. Didakticheskaia evristika: teoria i tehnologia kreativnogo obucheniia [Didactic heuristics: theory and technology of creative learning]. – M.: Izd-vo MGU, 2003. – 416 s. [in Russian]
2. Korol A.D. Metod evristicheskogo dialoga kak sredstvo aktivizacii uchebno-poznavatelnoi deiatelnosti shkolnikov: avtoref. ... kand. ped. nauk. [The method of heuristic dialogue as a means of activating the educational and cognitive activity of schoolchildren: abstract] – M., 2002. – 22 s. [in Russian]
3. Dimitriuk Iu.S. Formirovanie issledovatel'skoi kompetentnosti studentov v usloviakh innovacionnykh izmeneniy vuza: avtoref. ... kand. ped. nauk. [Formation of students' research competence in the context of innovative university changes: abstract.] – M., 2014. – 23 s. [in Russian]
4. Karpov A.O. Dva tipa rannego вовлечения shkolnikov v nauchno-issledovatel'skuiu deiatelnost [Two types of early involvement of schoolchildren in research activities] // *Pedagogika*. – 2018. – №5. – S. 52–60. [in Russian]
5. Shirshova I.A. Issledovatel'skaia kompetentnost kak sostavliaiushaia professionalnoi deiatelnosti sovremennogo pedagoga [Research competence as a component of the professional activity of a modern teacher] // *Nauchnyi vestnik Kryma*. – 2017. – №2 (7). – S. 1–7. [in Russian]
6. Chen J., Henny R.J. Ornamental Foliage Plants: Improvement Through Biotechnology // *Recent Advances in Plant Biotechnology and Its Application*. – New Delhi: I. K. International Publishing House Pvt. Ltd., 2008. – P. 140–156.
7. Ditchenko T.I. Kultura kletok, tkanei i organov rasteniy: Kurs lekcii [Culture of plant cells, tissues and organs: A course of lectures]. – Minsk: BGU, 2007. – 56 s. [in Russian]
8. Reshetnikov V.N., Spiridovich E.V., Nosov A.M. Biotehnologia rasteniy i perspektivy ee razvitiia [Plant biotechnology and its development prospects] // *Fiziologia rasteniy i genetika*. – 2014. – T. 46, №1. – S. 3–18. [in Russian]
9. Pershina L.A. Osnovnye metody kultivirovaniia in vitro v biotehnologii rasteniy: Ucheb. Posobie [Basic in vitro cultivation methods in plant biotechnology: Textbook]. 2-e izd., pererab. i dop. – Novosibirsk: Novosib. gos. un-t., 2005. – 142 s. [in Russian]
10. Juravlev Iu.N., Omelko A.M. Morfogenez u rasteniy in vitro [Morphogenesis in plants in vitro] // *Fiziologia rasteniy*. – 2008. – T. 55, №5. – S. 643–664. [in Russian]
11. Singh A. Micropropagation of Plants. In: *Plant Biology and Biotechnology*. – New Delhi: Springer, 2015. – P. 329–346.
12. Engelmann F., Engels J.M.M. Technologies and strategies for ex situ conservation. In: *Managing Plant Genetic Diversity*. – Wallingford, UK: CABI Publishing, 2002. – P. 89–103.
13. George E.F. Micropropagation: uses and methods // In: *Plant propagation by tissue culture*. – Netherlands: Springer, 2008. – P. 29–65.
14. Apushev A.K., Yusupov B.Yu., Salybekova N., Mamadaliev A. Biomorphological analysis of tulip varieties on substrates in covered ground in Turkestan // *Journal of Human, Earth, and Future*. – 2023. – Vol. 4, №2. – P. 207–220. <https://doi.org/10.28991/HEF-2023-04-02-06>
15. Ivashchuk O.A. et al. Microclonal Propagation of Plant Process Modeling and Optimization of its Parameters Based on Neural Network // *Drug Invention Today*. – 2018. – Vol. 10, Sp. iss. 3. – P. 3127–3175.

ӘОЖ 37.013; МҒТАР 14.07.09

<https://doi.org/10.47526/2025-2/2664-0686.216>С.В. СУМАТОХИН¹, П.Ж. НАҒАШЫБАЕВА², К.А. ЖУМАҒУЛОВА³¹педагогика ғылымдарының докторы, профессор
Мәскеу қалалық педагогикалық университеті
(Ресей, Мәскеу қ.) e-mail: ssumatohin@yandex.ru²Қорқыт Ата ат. Қызылорда университетінің PhD докторанты
(Қазақстан, Қызылорда қ.), e-mail: feruza.zhimazhan@bk.ru³педагогика ғылымдарының кандидаты, доцент
Абай ат. Қазақ ұлттық педагогикалық университеті
(Қазақстан, Қызылорда қ.), e-mail: darmik1996@mail.ru

ЖОО-ДА ӨСІМДІКТЕРДІҢ ҚҰРҒАҚШЫЛЫҚҚА ТӨЗІМДІЛІГІН АРТТЫРАТЫН МИКРООРГАНИЗМДЕРДІ «ИНТЕРАКТИВТІ МИКРОБИОЛОГИЯ» ҚОСЫМШАСЫ АРҚЫЛЫ ОҚЫТУ

Аннотация. Білім беру жүйесін жаңғырту жағдайында оқытудың прогрессивті технологияларын іздеу және оқу үдерісіне енгізу білім саласы үшін маңызды. Осы тұрғыдан алғанда біздің зерттеуімізде, Қазақстандық ғалымдардың өсімдіктердің құрғақшылыққа төзімділігін микроорганизмдер арқылы жақсартуға байланысты эксперименттік жұмыстарының нәтижесін ЖОО-ның «Микробиология және вирусология» пәнің мазмұнына ендіру болып табылады. Ресми дерекөздер бойынша Қазақстан Республикасының жер көлемінің 44% шөлді және 14% шөлейт аймақтар екендігін ескерсек, болашақ жас мамандарға білім беруде өзекті проблемаларды шешу жолдарын бағдарлап, ғылымға баулуға, тәрбиелеуге негіз болады.

ЖОО-да білім берудегі практикалық іс-шаралар жаңа педагогикалық идеяларды апробациялауға, дамытуға және негіздеуге арналған ғылыми-эксперименттік жұмыстармен бірге жүргізіледі.

Сонымен, біздің зерттеуде өсімдіктердің құрғақшылыққа төзімділігін микроорганизмдер арқылы жақсарту жолдарын, ЖОО-ның биология білім беру бағдарламасының білім алушыларына мобильды технология арқылы оқыту әдісі қарастырылған.

Кілт сөздер: мобильді технология, мобильді қосымша, оқу үдерісі, ғылыми жетістіктер, жетістіктерді оқу үдерісінде қолдану, микробиология, өсімдіктердің құрғақшылыққа төзімділігі.

* Бізге дұрыс сілтеме жасаңыз:

Суматохин С.В., Нағашыбаева П.Ж., Жумағұлова К.А. ЖОО-да өсімдіктердің құрғақшылыққа төзімділігін арттыратын микроорганизмдерді «Интерактивті микробиология» қосымшасы арқылы оқыту // Ясауи университетінің хабаршысы. – 2025. – №2 (136). – Б. 355–368. <https://doi.org/10.47526/2025-2/2664-0686.216>

*Cite us correctly:

Sumatohin S.V., Nagashybaeva P.J., Jumagulova K.A. JOO-da osimdikterdin qurqaqshylyqqa tozimdiligini arttyratyn mikroorganizmderdi «Interaktivti mikrobiologia» qosymshasy arqyly oqytu [The Study of Microorganisms Increasing the Drought Resistance of Plants Through the Application “Interactive Microbiology” at the University] // Iasaui universitetinin habarshysy. – 2025. – №2 (136). – B. 355–368. <https://doi.org/10.47526/2025-2/2664-0686.216>

Мақаланың редакцияға түскен күні 04.10.2024 / қабылданған күні 30.06.2025

S. Sumatokhin¹, P.Zh. Nagashibayeva², K.A. Zhumagulova³

¹*Doctor of Pedagogical Sciences, Professor, Moscow City Pedagogical University
(Russia, Moscow), e-mail: ssumatohin@yandex.ru*

²*PhD Doctoral Student of Kyzylorda University named after Korkyt Ata
(Kazakhstan, Kyzylorda), e-mail: feruza.zhumazhan@bk.ru*

³*Candidate of Pedagogical Sciences, Associate Professor of Abai Kazakh National Pedagogical University
(Kazakhstan, Almaty), e-mail: darmik1996@mail.ru*

The Study of Microorganisms Increasing the Drought Resistance of Plants Through the Application “Interactive Microbiology” at the University

Abstract. In the context of modernizing the education system, it is pertinent for the field of education to seek out progressive educational technologies and implement them into the educational process. From this perspective, in our study, the results of experimental work by Kazakh scientists related to enhancing plant drought resistance through microorganisms are included in the curriculum of the university subject “Microbiology and Virology”.

According to official sources, 44% of the land area of the Republic of Kazakhstan consists of deserts, and an additional 14% comprises semi-desert territories. This geographic reality forms a strong basis for educating future specialists on strategies to address current environmental challenges. Practical activities in higher education are conducted in conjunction with experimental research on the testing, development, and substantiation of new pedagogical ideas.

This article presents methods for enhancing plant drought resistance using microorganisms and a teaching methodology for students in the university's biological education program using mobile technologies to support the learning process.

Keywords: mobile technologies, mobile application, learning process, scientific achievements, use of achievements in education, microbiology, plant drought resistance.

С.В. Суматохин¹, П.Ж. Нагашыбаева², К.А. Жумагулова³

¹*доктор педагогических наук, профессор
Московский городской университет (Россия, г. Москва), e-mail: ssumatohin@yandex.ru*

²*PhD докторант Кызылординского университета им. Кorkyt Ata
(Казахстан, г. Кызылорда), e-mail: feruza.zhumazhan@bk.ru*

³*кандидат педагогических наук, доцент
Казахский национальный университет им. Абая
(Казахстан, г. Алматы), e-mail: darmik1996@mail.ru*

Изучение микроорганизмов, повышающих засухоустойчивость растений через приложение «Интерактивная микробиология» в вузе

Аннотация. В условиях модернизации системы образования актуальным для сферы образования является поиск прогрессивных технологий образования и внедрение их в образовательный процесс. С этой точки зрения в нашем исследовании результаты экспериментальных работ казахстанских ученых, связанные с повышением засухоустойчивости растений посредством микроорганизмов, включены в содержание предмета вуза «Микробиология и вирусология». По данным официальных источников, учитывая, что 44% площади суши Республики Казахстан занимают пустыни, а 14% - пустынные территории, это является основой обучения будущих молодых специалистов способам решения актуальных проблем.

Практическая деятельность в высшей школе осуществляется совместно с научно-экспериментальными работами по апробации, разработке и обоснованию новых

педагогических идей. В статье представлены методы повышения засухоустойчивости растений с помощью микроорганизмов, методика обучения студентов биологической образовательной программы вуза посредством мобильных технологий.

Ключевые слова: мобильные технологии, мобильное приложение, процесс изучения, научные достижения, использование достижений в образовательном процессе, микробиология, засухоустойчивость растений.

Кіріспе

Соңғы жылдары өсімдіктердің қоршаған орта факторлары, түрлі стресстерге төзімділігінің механизмдерін түсіну ғалымдарды алаңдатууда. Әсіресе құрғақшылық мәселесі биологиялық білім беруде өз орнын алуда. Құрғақшылық негізгі дақылдардың жаһандық өнімділігін төмендететін фактор екендігі белгілі. Сонымен қатар, осы уақытқа дейін өсімдіктерді абиотикалық стресс жағдайларына бейімдеуге қатысатын негізгі процестер туралы қазіргі біліміміз әлі де өте шектеулі. Сондықтан өсімдіктерге төзімділік/бейімделу механизмдерін және абиотикалық стрессті азайту стратегияларын түсіну қажет. Бұл мәселе ЖОО білім беру жүйесінде өз орнын алу керек. Жоғары оқу орындары (ЖОО) біржағынан өндірістегі озық ғылыми-зерттеу жұмыстардың нәтижелерін оқу үдерісіне енгізуге, екінші жағынан жоғары оқу орнындағы білікті ғылыми кадрлардың ғылыми жаңалықтарын өндіріске енгізуге мүдделі болуы заман талабы. Білім және өндіріс салалары бір-біріне экспериментальды алаң болып табылады. Кітап арқылы оқыту – дәстүрлі оқытудың ертеден келе жатқан және кең тараған түрі. Мұнда білім алушылар жазып, оқытушы дәрісті оқиды. Дәстүрлі оқыту «оқытушыдан білім алушыға» деген бір ғана бағытта жүреді [1, 30-б.].

Бұл оқыту әсіресе жаратылыстану ғылымында тиімсіз. Себебі, дәстүрлі оқытудан тек шын қабілетті бірнеше білім алушы ғана сапалы білім алып, мамандықты игере алады. Нәтижесінде жоғары оқу орынын бәсекеге қабілетсіз, жаратылыстану ғылымының қарапайым түсініктерін толық меңгермеген мамандар бітіріп шығады. Григорий мен Чоудың айтуынша, жаратылыстану ғылымының білім алушылары, соның ішінде болашақ биологтар өз саласының ұғымдарын толық меңгеріп шығуы керек [2, 11-б.]. Биология ғылымы көптеген ғылымдардың (микробиология, анатомия, физиология, ботаника, зоология т.б.) жиыны. Ал биологияның әр ғылым саласын толық меңгеру үшін білім алушыларға дәстүрлі оқыту әдістері тиімсіз екені сөзсіз. Көптеген жаратылыстану ғылымының оқытушылары білім алушыларға қиын тақырыпты меңгерту барысында түрлі интербелсенді әдістерді, анимациялар мен ғаламтор ресурстарын қолданады [3, 113-114-б.]. McClean мен оның әріптестері жүргізген «биология» саласындағы зерттеуде, интербелсенді әдістер мен анимациялар арқылы дайындалған дәрісті тыңдап, одан кейін жеке ізденген білім алушылар жақсы нәтиже көрсеткен [4, 169-б.].

Ақпараттық-коммуникациялық технологиялардың (АКТ), әсіресе интернет желісінің қарқынды дамуы білім беру жүйесінде көптеген мүмкіндіктер ашуда. Электронды оқытудың өсуі мен дамуы білім саласындағы прогрессивті, инновациялық критерийлердің бірі. Оқу мен оқыту үрдісінде оқытушылар мен білім алушылар үшін ғаламтор желісінің дамуы көптеген жетістіктер әкелуде [5, 221-б.].

Santrock ақпараттық-коммуникациялық технологияны таңдау және пайдалануда бірнеше ұсыныстар айтқан:

- білім алушыларға пән тақырыбын белсенді түрде зерттеуге, жобалауға және қайта құрылымдауға көмектесетін технологияларды таңдау керек.

- білім алушылар үшін пәнді мәдени және этникалық теңдікте оқытатын технологияларды таңдау керек.

- Оқыту дағдылары таңдалған оқыту технологияларынан маңызды. Оқытудың ақпараттық технологиялары оқытушы білім алушыларға оны дұрыс қолдана, үйрете алғанда, оқыту пәнінің тақырыбына сай технология таңдалып, нәтижесінде білім алушының пәнге қызығушылығын тудыра алғанда пайдалы болатынын ескеру керек.

- Оқытушы әрдайым жаңа технологияларды оқып, үйреніп отыру керек. Себебі, күн сайын оқытудың ақпараттық технологиялары қарқынды дамуда.

- Оқытуда пайдаланылатын АКТ білім алушы үшін жеңіл, қарапайым әрі қолжетімді болуы керек [6, 300-320-б.].

«Микробиология және вирусология» пәнінің ерекшелігі микроағзалар систематикасының практикалық сабақтарының ерекшелігі, білім алушылар арасында есте сақтау қабілеті төмендері болады, сондықтан бұл пәнді ақпараттық-коммуникациялық технология, интерактивті әдістер, анимацияларсыз оқыту мүмкін емес. Көптеген білім алушылар бұл пәнді түсіну, үйрену, есте сақтау қиын деп есептейді. Камсиннің айтуынша, кітап пен оқытушының дәрістері қазіргі таңда білім алушы үшін үйрену мен есте сақтауда тиімді емес [7, 126-б.].

Қазіргі таңда ЖОО білім алушылары түгелдей дерлік ұялы телефон қолданады. Ұялы телефон тек сөйлесу құралы емес. Ол білім алуда, бизнес саласында, көңіл көтеру мақсатында белсенді қолданылып келеді. Ал осы төңіректе ұялы телефон қосымшаларын білім беру мақсатында қолдануы маңызды болып келуде.

Ұялы телефон қосымшаларын білім саласында пайдалану оқу жетістіктерін жақсаруда, білім алушылардың пәнге деген қызығушылығы мен мотивациясын арттыруда, алған білімін әлеуметтік желіде бөлісіп, оны есте сақтауда тиімді [8, 903-б.]. I-Chun мен оның әріптестері білім беруде телефон қосымшаларын пайдаланудың бірнеше қадамдарын ұсынды. Біріншіден, сабақ басында оқытушы қысқаша кіріспе айтып, білім алушыларға сұрақтар қою арқылы тақырыпқа қызығушылықтарын оятады. Содан кейін ғана ұялы қосымшаны пайдаланып, тақырыпты зерттейді. Соңында білім алушы өзіне түсініксіз болған тұжырымдарды оқытушыдан сұрап, білімін толықтырады [9, 117-б.].

ЮНЕСКО қызметкерлері оқытуда ұялы қосымшаларды басқа ақпараттық-коммуникациялық технологиялармен қатар пайдаланудың тиімділігін атап өтті. Олар ұялы қосымша арқылы оқыту «уақыт пен орынды талап етпейді» деп есептейді.

Зерттеулер нәтижелеріне сүйенсек, ұялы қосымшалар арқылы оқыту еркін әрі қолжетімді болса да оқытушылар мен білім алушылар арасында кең қолданылмайды. Осының салдарынан ұялы қосымшалар арқылы оқытуға арналған әдістемелік нұсқаулықтар мен оны пайдалануға деген сұраныс жоқ деуге болады. Алайда ұялы қосымшалар арқылы оқытудың мынадай тиімділігі бар:

- Оқуға деген қолжетімділік жақсарады және жеңілдетіледі;

- Білім алушылар өзіне ыңғайлы уақытта білімді қабылдап, қайталауға мүмкіндік алады;

- Оқу процесіндегі көптеген сұраныстарды қанағаттандырады. Мысалы, оқу материалының қолжетімділігі, көрнекілігі, қосымша ізденуге мүмкіндіктің болуы. Осылайша, білім алушыдың оқумен қатар, өмірлік маңызы бар дағдыларды меңгеріп, ғылымға деген қызығушылығы артады;

- Білім алушылар ұялы қосымшада өзіне қызығушылық тудырған немесе түсініксіз болған мәлімет бойынша еркін пікір қалдыра алады;

- Оқытудың басқа түрлерімен байланыстырылып, тақырыпты тереңірек меңгеруге мүмкіндік жасалады;

- Оқыту деңгейі мен қолжетімділігі қазіргі уақыттың сұранысына толыққанды жауап бере алады;

Сонымен қатар, ұялы қосымшалар арқылы оқытудың өзіндік кемшіліктері де бар. Мысалы:

- Барлық ұялы телефондарға ортақ стандарттардың болмауы. Осының әсерінен кейбір білім алушылар оқу мәліметтерімен толық жұмыс жасай алмауы мүмкін.

- Алаңдаушылық. Ұялы қосымшаларда білім алушының назарын аударатын түрлі жарнамалар, хабарландырулар, ойын – сауық қосымшалары да бар.

Осыған қарамастан ұялы қосымшалар арқылы оқыту идеясы әлем бойынша қарқынды дамып келеді. Көптеген зерттеушілерінің пікірінше, ұялы қосымшалар арқылы оқытудың басты құндылығы жарқын, қызықты және интерактивті оқу ортасын құруға ыңғайлы [10, 469-б.].

Зерттеу жұмысы Қорқыт Ата атындағы Қызылорда университетінің «Биология» білім беру бағдарламасының 2 курсындағы элективті пән «Микробиология және вирусология» пәнінен жүргізілетін 15 дәріс сабақтарының ішінен «Микроорганизмдер және өсімдік» модуль бойынша 5 тақырыпты ұялы қосымша арқылы оқытуды зерттеуіміздің мақсатына алдық. Олар: микроорганизмдер классификациясы, микроорганизмдер физиологиясы мен биохимиясы, микроорганизмдерге сыртқы орта факторларының әсері, топырақ микроорганизмдері, микроорганизмдерді ауыл шаруашылығында пайдалану. Бұл зерттеу жұмысына Б-22-1, Б-22-3 оқу топтарынан 105 білім алушы қатысты. Оның 14-і ер бала, 91-і қыз балалар.

Табиғатта өсімдіктер топырақ микрофлорасымен тығыз байланыста. Ал, ризосфералық микроорганизмдер өсімдік тамырына жақын топырақта көбейеді. Сондықтан да, өсімдік пен микроорганизмдердің тіршілігі өзара байланыста деуге болады. Өсімдіктер мен микроорганизмдердің байланысы туралы көптеген зерттеулер жүргізілген, нәтижесінде микроорганизмдер өсімдіктер үшін дәрумендер, ферменттер, антибиотиктер т.б. тіршілігіне қажетті биологиялық белсенді қоспаларды бөлетіні дәлелденген. Өсімдік тіршілігіне кері әсер ететін патоген микроорганизмдер де бар, алайда эндофитті микроорганизмдердің өсімдік үшін пайдасы орасан зор.

Қазіргі таңда Қазақстанның, жалпы бүкіл әлемнің басты проблемаларының бірі – құрғақшылық. БҰҰ-ның мәліметінше, 1998 жылдан 2017 жыл аралығында құрғақшылықтан 1,5 миллиард адам зардап шегіп, 124 миллиард доллар мөлшерінде шығын келген. Егер адамзат бұған қарсы шұғыл қимылдамаса, осы ғасырда 130-ға жуық елге шөлейттену қаупі төнеді. Осының салдарынан азық-түлік жетіспей, бағасы күрт өсуі мүмкін. Ал, осы жылы Қазақстанның оңтүстік және батыс аймақтарында 178 гектар егістік алаң құрғап, 2 мың мөлшерінде мал өлімі болған.

Осындай мәселелермен күрес, оның алдын алу шаралары әлем ғалымдарының да қызығушылығын тудырды. Өсімдіктердің құрғақшылыққа төзімділігін арттыру мақсатында Американдық ғалымдар «Holganix Bio 800+», Ресейлік ғалымдар «Альбит» биопрепаратын жасап шығарды. Қазіргі таңда елімізде де Алматы қаласындағы “Микробиология және вирусология” ғылыми зерттеу институты зертханасында арнайы биопрепарат жасалуда.

Болашақ биолог маман үшін өсімдіктің өсуі, дамуы, ауылшаруашылығындағы пайдасын, сонымен қатар барлық жерде кездесетін микроорганизмдердің тек зиянын немесе барлық кітаптарда жазылатын пайдасын ғана білмей, күнделікті тұрмыста, ауылшаруашылығындағы маңызын да оқып, білу заман талабы екені сөзсіз.

Осыларды ескере отырып және болашақ биолог мамандарын ғылымға қызықтыру мақсатында жоғарыда аталған тақырыпты «интерактивті микробиология» қосымшасы арқылы оқытуды жөн көрдік.

Зерттеу әдістері мен материалдар

Қазіргі таңда көптеген эксперименталды және квазиэксперименталды зерттеу жұмыстары осы әдіс арқылы жүргізіледі. Сандық зерттеу әдісінің негізгі артықшылығы-сандармен көрсетілген объект немесе жағдай туралы нақты ақпарат алуға мүмкіндік береді. Біздің жұмысымыз квазиэксперименталды зерттеу жұмысы болғандықтан сауалнама, соның ішінде претест пен посттест қолданылды. Зерттеу жұмысында сандық әдіс пайдаланылды.

Зерттеу жұмысына Қызылорда қаласындағы ЖОО-ның «Биология» білім беру бағдарламасының 2 курс білім алушылары қатысты. Қатысушылар саны – 105. Бұл білім алушыларға 2023–2024 оқу жылының I академиялық кезеңінде «микробиология және вирусология» пәні жүргізіледі. Осы пәннің оқу әдістемелік кешеніндегі «Микроорганизмдер және өсімдік» модулі бойынша 7 тақырып қарастырылған. Осы 7 тақырыптың «микробиология және вирусология» пәнінің «Микроорганизмдер және өсімдік» модулі бойынша «микроорганизмдер классификациясы», «микроорганизмдер физиологиясы мен биохимиясы», «микроорганизмдерге сыртқы орта факторларының әсері», «топырақ микроорганизмдері», «микроорганизмдерді ауыл шаруашылығында пайдалану» деп аталатын 5 тақырыбынан дәстүрлі әдіс бойынша дәріс оқылғаннан кейін білім алушылардан претест алынды. Претест алудағы мақсат – білім алушылардың дәстүрлі әдіс бойынша оқылған дәріс сабағынан алған білімдері туралы ақпарат алу. Претест барлығы 10 сұрақтан құралады, берілген уақыт – 50 минут. Претест алынғаннан кейін білім алушыларға «Интерактивті микробиология» қосымшасының сілтемесі беріліп, ондағы мәліметті оқып, танысу ұсынылды. Қосымшадағы мәліметпен танысуға 1 күн уақыт берілді. Келесі күні білім алушылардан тағы да 50 минут ішінде посттест сұрақтарына жауап алынды. Посттест алудағы мақсат – тақырыпты игеруде интерактивті қосымшаның пайдасы бар немесе жоғын анықтау болды. Нәтижесінде білім алушылар интерактивті қосымшадағы мәліметті игергеннен кейін жақсы нәтиже көрсеткені анықталды.

«Интерактивті микробиология» қосымшасының ерекшелігі – жарқын дизайн, арнайы суреттер мен сызбанұсқаларға қарап-ақ тақырыпты толық түсінуге, суреттер мен сызбанұсқаларды телефонға жүктеп алуға, сонымен қатар суретті басу арқылы ол туралы қосымша мәліметтерді интернет жүйесінен іздеуге мүмкіндік береді.

Талдау мен нәтижелер

Оқыту әдістері-оқытушы мен білім алушы арасындағы байланыс. Бұл байланыс нәтижесінде оқу мазмұнында қарастырылатын білім, білік және дағдылар беріледі және игеріледі. Оқыту әдісі-күрделі, көп өлшемді, көп сапалы білім. Мұнда оқытудың объективті заңдылықтары, мақсаттары, мазмұны, принциптері көрініс табады. Оқыту әдістерінің ертеден келе жатқан, қазіргі таңда маңыздылығын азайта бастаған түрі – дәстүрлі оқыту әдістері.

«Дәстүрлі оқыту» термині XVII ғасырдағы Я.А. Каменский ұсынған оқытудың сыныптық-сабақтық түрі негізінде пайда болып, әлі күнге дейін қолданылып келеді. Дәстүрлі әдістердің мақсаты-білім алушыға жаңа білім беру және оған қандай да бір пән бойынша өзекті ақпаратты жеткізу. Бұл оқыту әдісінде оқытушы білім алушыға дайын ақпаратты береді, яғни оқытушы жалғыз белсенді тұлға болып табылады. Білім алушы бұрын белгісіз ақпаратты тындайды, жазады, танысады. Содан кейін ғана тиісті мәселелерді шеше отырып, алған білімдерін іс жүзінде қолданады.

Дәстүрлі оқытудың өзіне тән артықшылығы да бар. Ол – қысқа уақыт ішінде үлкен көлемдегі ақпаратты жеткізу мүмкіндігі. Себебі, мұнда білім алушылар ақпаратты дайын күйінде қабылдайды, дәлелдемелер іздеп уақыт жоғалтпайды. Бұдан да басқа дәстүрлі оқытудың артықшылықтарына тоқталсақ, біріншіден қысқа мерзімде білім алушыларды ғылым негіздері мен қызмет тәсілдері туралы біліммен қамтамасыз етуге мүмкіндік береді.

Екіншіден, білімді игерудің беріктігін және практикалық дағдылардың тез қалыптасуын қамтамасыз етеді. Үшіншіден, білім мен дағдыларды игеру процесінде қателіктердің пайда болуына жол бермейді.

Алайда, дәстүрлі оқыту әдістерінің кемшілігі де жетерлік. Атап айтқанда, білім алушы ұзақ есте сақталатын және кез келген салада оңай қолдана алатын білім алмайды; білім алушының сыни ойлау, шығармашылық, еркіндік, белсенділік дағдылары қалыптаспайды; оқытушыға әр білім алушының білім деңгейін бақылау қиынға соғады, яғни 50 минутта барлық білім алушы игерілмейді; білім алушылардың әрқайсысы әртүрлі көлем мен әртүрлі оқу сапасына мұқтаж екені ескерілмей, барлығы бір формада, бірдей ақпаратты оқиды; білім алушыларда еркіндік болмайды, яғни оқытудың дәстүрлі әдісінде дербестікке, өз пікірлері мен шешімдеріне орын жоқ. Мұнда әр білім алушы оқытушы берген тапсырманы ғана орындайды және сол дұрыс деп саналады. Нәтижесінде, білім алушы өз мүмкіндіктерін бағалауды, шешім жолын таңдауды және қателіктерінен сабақ алуды үйренбейді; білім алушылардың сабаққа деген белсенділігі төмен болады. Алдыңғы сабақта баға алған білім алушы бүгін басқа біреуден сабақ сұралады деп үміттеніп, тақырыпқа толық дайындалмайды; білім алушылардың іс жүзінде бір-бірімен қарым-қатынас жасау мүмкіндігі болмайды, яғни олар пікір алмасуға, басқа көзқарастарды естуге, өз пікірлерін айтуға және оқу процесінде алынған ақпаратты талқылауға қабілетсіз. Бұл олардың қарым-қатынас дағдыларына теріс әсер етеді. Осы аталған кемшіліктерге қарамастан, дәстүрлі әдістерді оқытушылар белсенді қолданады.

Оқытудың дәстүрлі әдістеріне мыналар жатады: дәріс, әңгіме, түсініктеме, пікірталас, кітаппен жұмыс, демонстрация, жаттығу, өзара оқыту, зертханалық жұмыс, тәжірибе және өзіндік жұмыс. Осылардың ішінде ЖОО-да дәріс оқу көп қолданылады. Бұл оқу материалын ауызша ұсыну әдісі болып табылады және практикалық немесе теориялық мәселелерді кеңейтілген түрде ауызша жеткізуді білдіреді. Дәрістер өткізу үшін мұғалім өтілетін тақырыпты жақсы меңгеріп, жеткілікті педагогикалық тәжірибеге ие болуы керек. Жоғарыда айтылғандай дәстүрлі әдіс бойынша дәріс оқуда көп мәлімет игеріледі, бірақ бұл бір жақты процесс болғандықтан білім алушылар тек тыңдайды, жазады [11, 45-б.].

Алайда, қазіргі Z буыны ақпаратты жарқын дизайн, суреттер, анимацияларсыз қабылдамайды. Оларға қарапайым түсіндірмелер, мұғалімнің ұзақ оқитын дәрістері қызықсыз және олар ондай ақпаратты 10 минуттан кейін қабылдауды тоқтатады. Көптеген жылдар бойы мектеп оқушылары мен ЖОО білім алушыларының біліміне қызмет еткен дәстүрлі оқыту әдістерін өзгерту үшін әлемдік білім беру жүйесі қарқынды жұмыс жасауда. Себебі, білім беруде білім алушыларды оқытып қана қоймай, олардың өз бетінше терең ойлауына, шешім қабылдауына және өзінің әрі қарайғы іс-әрекетінің жоспарын құру қабілетін, шығармашылық дағдысын, ғылымға қызығушылығын дамытуға ықпал ету маңызды.

Батыс елдерінде 1930–1990 жылдар аралығы «әдістемелер дәуірі» деген атпен белгілі. Осы уақыт аралығында білім беруде көптеген жаңа әдіс-тәсілдер пайда болды. Бұлар белсенді оқыту әдістері деп аталды. Оқытудың белсенді әдісі-бұл білім алушылар мен оқытушылар арасындағы өзара әрекеттесуді ұйымдастырудың бір түрі, мұнда білім алушы пассивті тыңдаушы емес, сабақ барысында оқытушымен белсенді әрекеттесіп, оқу сабағының негізгі қатысушылары болып табылады [12, 127-б.].

Белсенді оқыту әдістерінің маңыздысы «интербелсенді оқыту әдістері». Ол 1990 жылдан бастап дамып келеді. Батыс ғалымдары бұл әдісті басқаша «оқушылардың бір-бірімен қарым-қатынас жасауына мүмкіндік беретін әдістер» деп аударуға болады дейді. Қазіргі таңда бәсекеге қабілетті, жан – жақты дамыған болашақ мамандарды дайындауда интерактивті оқыту әдістерінің маңызы зор. Себебі, жас маманға білім алушы кезінен өз мамандығының барлық саласын толық, жетік меңгеру қазіргі заман талабы болып есептеледі.

Сондықтан да зерттеушілер білім беру жүйесін дамытуда жаңартылған білім жүйесі, соның ішінде интерактивті оқыту әдістемесінің маңызы зор екенін айтуда. Интерактивті оқыту әдістеріне негізделген оқу процесі әдістемелік жағынан тиімді, өнімділігі жоғары білім беру нәтижелеріне қол жеткізуге, сонымен қатар болашақ мамандықтың талаптарын қанағаттандыруға ықпал етеді. Интерактивті оқыту әдісінің негізі бірлесіп оқытуда жатыр. С.В. Ханиннің айтуынша, интерактивті оқыту-бұл «білім алушылар мен оқытушылардың бірлескен жұмысының технологиясы. Ол білім алушы мен оқытушының тығыз қарым-қатынасын қамтамасыз етіп, қажетті дағдыларды (практикалық, коммуникативті, әлеуметтік, аналитикалық және рефлексивті) қалыптастыруға ықпал етеді» [13, 179-б.].

Сонымен, оқу процесінде қолданылатын интерактивті әдістердің ішіндегі тиімді әрі танымалы мыналар: шығармашылық тапсырмалар әдісі, бұл кезде білім алушы бұрын алған білімін еске түсіріп, оны толықтыру арқылы жаңа тақырыпты меңгереді. Пікірталас әдісі, бұл әдіс түрлі дәлелдемелерді пайдалану арқылы мәселені шешуге мүмкіндік береді. Пікірталас әдісі білім алушыда шешім шығару, пікір қалыптастыру сияқты дағдыларды дамытады. Презентация әдісі оқу процесінде білім алушы өзін өзі немесе белгілі бір жобаны таныстыруда қолданылатын маңызды әдістердің бірі. Қазіргі таңда бұл әдіс қашықтықтан оқытуда да маңызды рөл атқарады. Іскерлік ойын әдісі, бұл білім алушыда болашақ мамандықты игеруде мәдени және кәсіби құзіреттіліктерін дамытуға мүмкіндік береді. Модельдеу әдісі бұл белгілі бір оқу мәселесін немесе тапсырмалар жиынтығын шешу үшін оқу процесіне қажетті параметрлерді анықтауды қамтамасыз ететін әдіс. Сонымен қатар, модельдеу әдісінің бір саласы болып табылатын тренинг әдісі бар. Бұл да білім алушыда шығармашылық қабілеттерді дамытуда маңызды әдіс. Интерактивті оқыту әдістерінің ішіндегі ең көп қолданылатын әдістің бірі – «Кейс стади». Бұл әдіс мамандықты игеру барысында болашақта туындайтын мәселелерді алдын ала нақты дәлелдемелермен анықтау арқылы оқытылады. «Кейс стади» әдісінің әдіснамалық маңызы оны білім беру, ғылым және зерттеу салаларында кеңінен қолданады.

Қазіргі білім беру саласының дидактикалық және әдіснамалық бағыттарын анықтайтын жоғарыда аталған әдістерден басқа, дәріс сабақтарын жүргізуде интерактивті қосымшаларды да пайдалануға болады. 2013 жылы жүргізілген Gartner, Inc. талдау компаниясының мәліметтеріне сүйенсек оқытудың ақпараттық технологияларының дамуында интерактивті қосымшаларды әзірлеу және енгізу маңызды рөл атқарады. Интерактивті қосымшалар арқылы оқыту оқу процесін қызықты әрі есте қаларлықтай өткізеді. Сонымен қатар ол білім алушының креативті ойлауы мен өз бетінше оқуына мотивация береді. Қазіргі таңда көптеген ЖОО білім беруді оңтайландыру және қолжетімділікті арттыру мақсатында оқу процесіне интерактивті қосымшаларды пайдалануды енгізуде. Lowenthal пікірінше ЖОО интерактивті қосымшаларды пайдалану сол оқу орнына көптеген білім алушыларды тартуға, яғни контингент көбейтуге пайдасы зор. Себебі, әртүрлі жастағы білім алушылар өз деңгейлеріне қарай курс материалдарын қалаған уақытында, қалаған жерде оқи алады [14, 196-б.].

Интерактивті қосымшалар арқылы оқыту білім алушының өмірлік көзқарасын өзгертеді және білімді қолжетімді етеді. Қазіргі таңдағы айқын өзгерістердің бірі ұялы технологиялар өзара қарым-қатынас құралы ғана емес, әлеуметтік, іскерлік, оқу және білім жүйесінде де маңыздылыққа ие болуда. Әлем елдері кез келген жерде, кез келген уақытта интернет жүйесіне қол жеткізуге әрбір адам құқылы екенін түсінуде және осы қолжетімділікті қамтамасыз ететін инфрақұрылымды құруды мақсат етуде. Бұл білім беру жүйесінде интерактивті қосымшаларды қолдануды жеңілдетеді. Дамушы елдерде интерактивті қосымшалар арқылы оқытудың үлкен әлеуеті бар, бірақ оның сәтті болуы үшін мұқият жоспарлау қажет [15, 128-б.]. Ғалымдардың болжамы бойынша болашақта интерактивті қосымшалар жаһандық виртуалды кеңістікті қысқартады. Анығырақ айтқанда,

интерактивті қосымшалар әлемнің әр түкпіріндегі білім алушыларды бір – бірімен байланыстырып, ақпарат алмасуына мүмкіндік береді. Бота, Вослоо, Кунер және Ван дер Берг әлемнің әр түкпіріндегі білім алушыларға ұялы технологияны қолдана отырып білім беруді зерттеп көрді. Зерттеу нәтижесінде білім алушылар бір – біріне пікір жазып, талқылап, тақырыпқа деген қызығушылықтары оянғаны анықталды. Олардың пікірінше осылай оқыту жеңіл әрі ұзақ есте сақталады [16, 39-б.].

Интерактивті қосымшалар арқылы білім беруді зерттеген ғалымдар мұның тиімділігін алға тартып, бұл оқыту әдісі білімге қолжетімділікті арттырады, білім алушының қызығушылығын, зейінін ұстап тұрады, тақырыпты тереңірек түсінуге мүмкіндік береді дейді [17, 44-б.]. Алайда интерактивті қосымшалар арқылы оқытудың кемшілік тұстары да бар. Мысалы, оқу процесінде пайдаланылатын мұндай қосымшалар барлық телефон маркаларына қолжетімді болмайды. Екіншіден, сабақ барысында оқуға аса қызығушылығы жоқ білім алушы ұялы қосымшаны пайдаланып отырғандай болып, телефонды басқа мақсатта қолдануы мүмкін. Үшіншіден, интернет жүйесі барлық аймақта, әр сәтте қолжетімді болмауы. Сондықтан кейбір білім алушылар мәліметті толық игере алмайды. Төртіншіден, қажет кезінде телефонның қуат көзінің болмай қалуы.

Жоғарыда аталған интерактивті қосымшалар арқылы білім берудің артықшылығы мен кемшілігіне тоқтала келіп, «микробиология және вирусология» пәнінің «Микроорганизмдер және өсімдік» модульі бойынша «микрорганизмдер классификациясы», «микрорганизмдер физиологиясы мен биохимиясы», «микрорганизмдерге сыртқы орта факторларының әсері», «топырақ микрорганизмдері», «микрорганизмдерді ауыл шаруашылығында пайдалану» тақырыптарын интерактивті қосымша арқылы оқыттық.

«Интерактивті микробиология» қосымшасы <https://techai.kz> сайты арқылы жасалды. Қосымша барлық ұялы телефондар мен компьютер құрылғыларында қолжетімді. Құрылымы барлығы 16 беттен тұрады. Алғашқы беті тақырыптан басталады. Әрі қарай мәліметтер арнайы суреттер, схемалар арқылы жинақы әрі түсінікті етіп жеткізілген.

Бірінші суретте интерактивті қосымшаның алғашқы беті, яғни тақырып көрсетілген. Тақырыппен танысқаннан кейін білім алушы «келесі» батырмасын басу арқылы әрі қарай жылжиды.

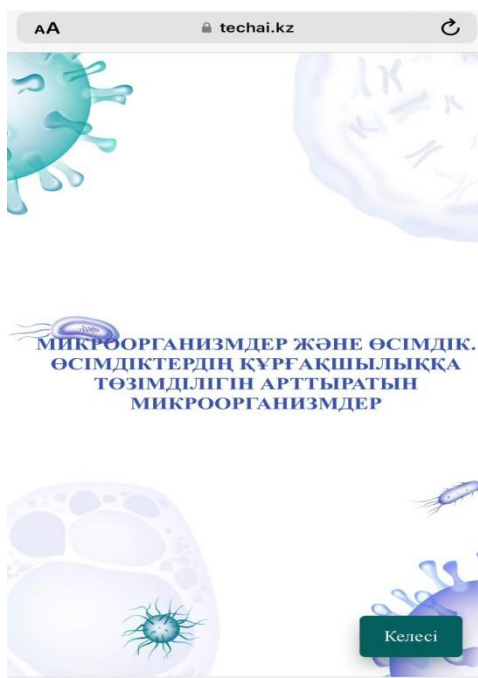

1-сурет

Әрі қарай 2-3-суреттерде өсімдіктер мен микроорганизмдердің бір-бірімен байланысы, олардың өзара пайдасы мен зияны туралы мәліметтер сызбанұсқа түрінде көрсетілген.



2-сурет



3-сурет

4-5-суреттерде өсімдіктерде болатын стресс, соның ішінде әлем елдерін алаңдатқан құрғақшылық жайлы мәліметтер берілген.

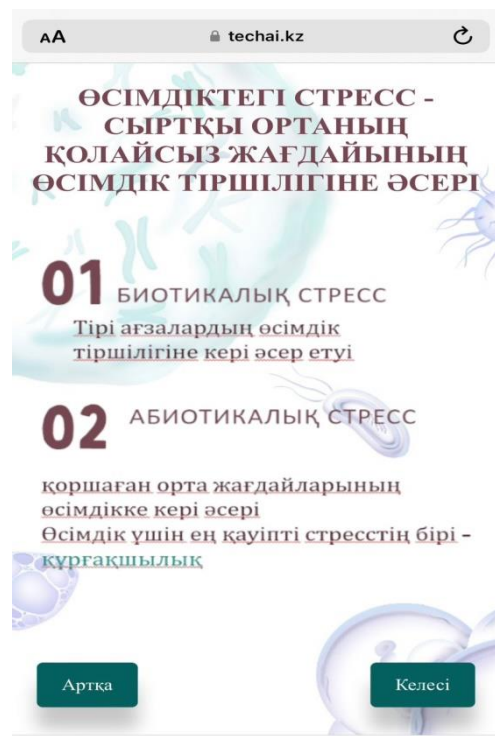

4-сурет



5-сурет

6-7-8-суреттерде өсімдіктердің құрғақшылыққа төзімділігін арттыруда микроорганизмдердің тигізетін тікелей және жанама әсері туралы сурет, кесте арқылы мәліметтер келтірілген.



6-сурет

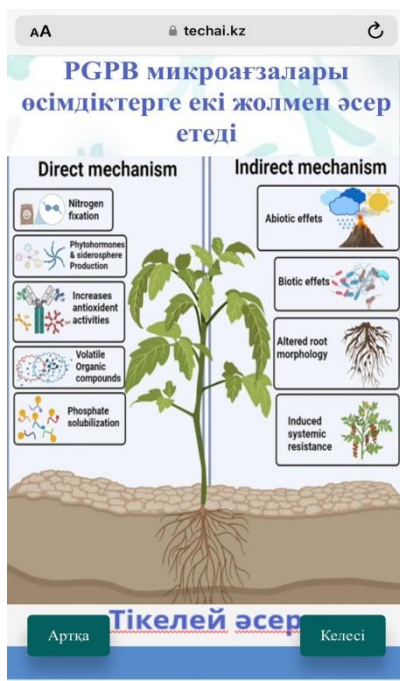

7-сурет

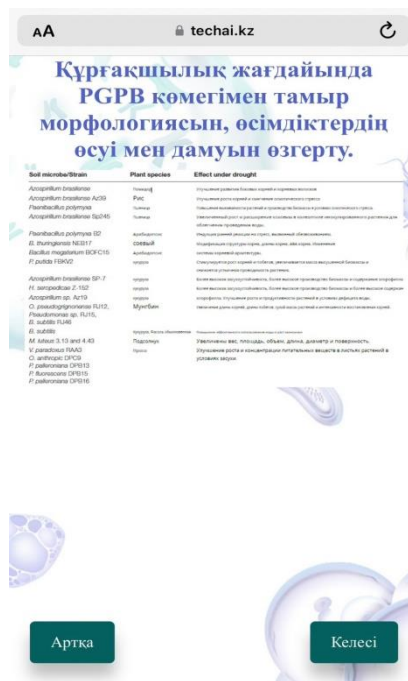

8-сурет

9-10-суреттерде Америка, Ресей және Қазақстан ғалымдарының өсімдіктердің құрғақшылыққа төзімділігін арттыруда қолданылатын эндофитті микроорганизмдерден жасалған биопрепараттары жайлы мәлімет көрсетілген.

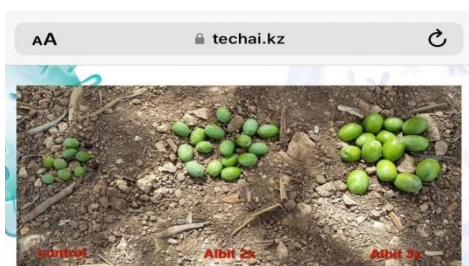

9-сурет

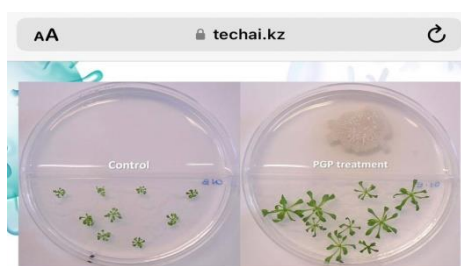

10-сурет

Болашақ биолог мамандарын дайындауда «Микробиология және вирусология» пәнін оқу, түсіну өте маңызды. Ал, бұл пән аты айтып тұрғандай микроорганизмдердің систематикасын, шығу тегін, таралуын, табиғаттағы және адам өміріндегі маңызын оқытады. Алайда көп жағдайда білім алушыларға микроорганизмдердің қандай пайдасы бар дегенде өнеркәсіптің әртүрлі саласында, мысалы нан ашыту, мал азығын дайындау, витаминдер мен антибиотиктер жасау, шарап дайындауда пайдаланылады деп қана тоқталады. Білім алушы үшін өсімдіктер өмірінде микроорганизмдер көп жағдайда патоген болып келеді. Сондықтан да өсімдік өмірінде микроорганизмдер зиянды ғана емес, олардың пайдасы да зор екенін толыққанды түсіндіріп, түсінік қалыптастыру өте маңызды..

Қазіргі таңда елімізде құрғақшылық әсерінен ауылшарушалығы дақылдарының өнімділігі азаюда. Бұл әсіресе еліміздің оңтүстік аймақтарында көп болуда. Мұның әсері азық түліктің азаюына, олардың бағасының өсуіне әкеледі. Бұл алаңдатарлық жағдай. Ал, ЖОО білім алып жатқан әр білім алушыны ғылымға қызықтыру арқылы осындай мәселелерді шешуге атсалысатын жас маман етіп даярлау оқытушылардың міндеті. Дәстүрлі дәріске қарағанда интерактивті қосымша арқылы берілетін дәрісте кітаптағы мәліметтерден бөлек, әлем елдері мен Қазақстанда жоғарыда айтылған құрғақшылық мәселесімен күрес жолдары да толық айтылған. Бұл білім алушының тақырыпты түсінумен қатар ғылымға қызығушылығын да оятады. Осы қосымшаны қолданып жүргізілген зерттеу жұмысының нәтижесіне тоқталсақ. Экспериментке «Биология» білім беру бағдарламасының 105 білім алушысы қатысты. Претест пен посттест бірдей 10 сұрақты қамтыды. Нәтижелерінде де айтарлықтар өзгерістер болды.

Мысалы, бірінші «Экологиялық фактор деген не?» сұрағына претестте 45 білім алушы дұрыс жауап берсе, посттестте 86 білім алушы дұрыс жауап берді. Бұл дегеніміз экспериментке қатысқан білім алушылардың 42,9%-ы претестте сұраққа дұрыс жауап берсе, посттестте бұл көрсеткіш 89,1%-ға дейін өскен.

Тағы бір мысал ретінде «Эндофитті микроорганизмдердің өсімдікке жанама әсері» деп қойылған 9 сұраққа претестте ешқандай білім алушы дұрыс жауап бере алмаса, ал посттестте 83 білім алушы дұрыс жауап берген. Бұл дегеніміз «интерактивті микробиология» қосымшасы арқылы оқытқаннан кейін білім алушылардың 79%-ы мәліметті меңгере алған.

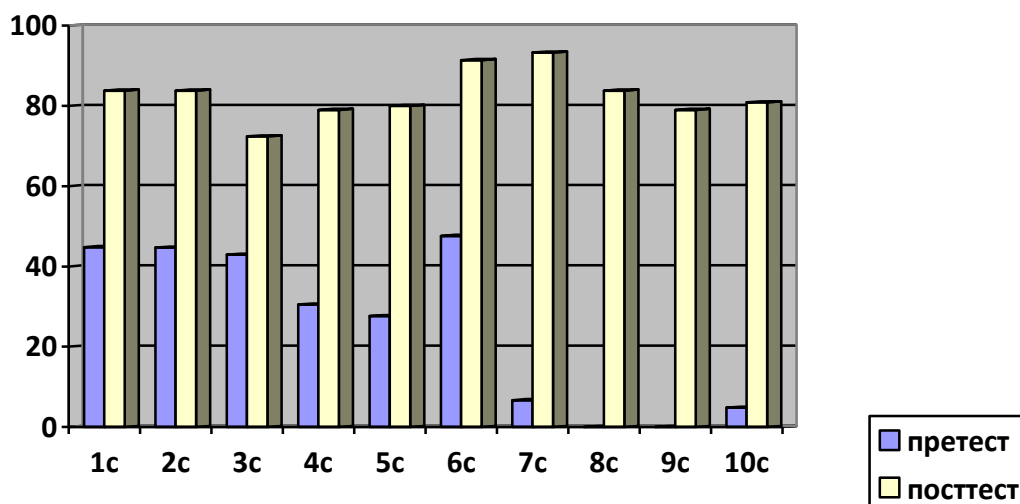

11 сурет – Претест пен посттесттің пайыздық көрсеткіштері

Төмендегі 1-кестеде претест пен посттест сұрақтары және оған дұрыс жауап берген білім алушылар саны, олардың пайыздық өзгерістері көрсетілген.

1-кесте – Зерттеу жұмысы кезінде алынған претест пен посттест көрсеткіштері

№	Сұрақтары	Претест	Посттест	% айырмашылық
1	Экологиялық фактор деген не?	45	86	46,2%
2	Биотикалық фактор дегенді қалай түсінесіз?	47	88	39%
3	Микроорганизмдердің өсімдікке қандай пайдалы әсері бар?	45	76	29,5%
4	Микроорганизмдердің өсімдікке қандай зиянды әсері бар?	32	83	48,5%
5	Өсімдіктегі стресс дегенді қалай түсінесің?	29	84	52,4%
6	Құрғақшылық өсімдікке қалай әсер етеді?	50	96	43,8%
7	Эндофитті микроорганизмдер деген не?	7	98	86,63%
8	Эндофитті микроорганизмдердің өсімдікке тікелей әсері	-	88	83,8%
9	Эндофитті микроорганизмдердің өсімдікке жанама әсері	-	83	79%
10	Құрғақшылықпен әлем ғалымдары қалай күресуде?	5	85	76,1%

Жоғарыдағы кестеде көрсетілген нәтижелерге сүйенсек, білім алушылар «интерактивті микробиология» қосымшасын қолданғаннан кейін айтарлықтай оң нәтижеге қол жеткізді. Мәселен, претест кезінде 7-10-сұрақтар аралығына көптеген білім алушылар қате жауап берген, алайда қосымша арқылы оқығаннан кейін ол нәтижелердің айтарлықтай өзгергенін байқауға болады.

Қорытынды

Қорыта айтқанда, ЖОО-да білім беруде дәстүрлі оқыту әдістері кеңінен қолданылғанымен, қазіргі таңда маңыздылығын жоғалтуда. Технология күннен күнге қарыштап дамып, өзгеріп жатқанда, білім беру жүйесін заман талабына сай өзгертіп отыру маңызды. Себебі, қазіргі Z ұрпақ үшін пассивті білім, мұғалімнің ұзақ оқитын дәрістері қызықсыз. Олар оқуға деген зейінін тез жоғалтады. Бұл буынға оқытылатын ақпарат қысқа әрі нақты, сызбалар, суреттер, анимациялар арқылы берілгені дұрыс. Әсіресе ұялы технологияларды білім беру жүйесінде пайдалану уақыт пен орын таңдамайды, әрі мәліметті ұзақ есте сақтауға пайдасын тигізеді.

Зерттеу нәтижелеріне қарап білім алушылардың жаңа ақпаратты толық түсінуі, ұзағырақ есте сақтауы үшін білім беру жүйесінде ұялы қосымшаны қолдану тиімдірек деген тұжырымға келдік. ЖОО-да дәстүрлі оқытуға қарағанда IT технологияларды, жасанды интеллектті көбірек қолданса және «эндофитті микроорганизмдерге» арналған арнайы курстар ұйымдастырылса деген ұсынысымыз бар. Сонымен қатар, білім алушыларға зерттеушілік бағытта көбірек зертханалық сабақтар жүргізілуі керек деп ойлаймыз. Себебі Оңтүстік Қазақстан, Қызылорда облыстары құрғақшылыққа бейім аймақ болып есептеледі. Ал құрғақшылықпен күрес жолында эндофитті микроорганизмдердің пайдасы өте зор.

Сонымен қатар, қазіргі уақытта ұялы телефонды мектеп оқушыларынан бастап барлығы қолданады. Ал оны тек сөйлесу, әлеуметтік желіге кіру немесе түрлі ойындар ойнау мақсатында емес, білім беру жүйесінде де қолдануға ықпал жасау керек. Сондықтан да мектеп пәндерін оқытуда да интерактивті қосымшаларды пайдалану тиімді болары сөзсіз. Зерттеу нәтижелері көрсеткендей «Интерактивті микробиология» қосымшасы білім алушыға

тақырыпты толық меңгеруге ықпал жасады. Алдағы уақытта бұл қосымша 3D анимациялар, видеолекциялармен толықтырылып, білім алушылардың талқылау чатын құру жоспарлануда.

REFERENCES

1. Preszler R.W., Dawe A., Shuster C.B., Shuster M. Assessment of the effects of student response systems on student learning and attitudes over a broad range of biology courses // *CBE—Life Sciences Education*. – 2007. – Vol. 6, №1. – P. 29–41. <https://doi.org/10.1187/cbe.06-09-0190>.
2. Gregory C.K.K. An investigation into microbiology students understanding of microbes: Master's thesis. – Durham: Durham University, 2008. – Unpublished.
3. Hooft M.V., Denzer Q.A., Donnelly L., Mikusa M. Using technology in mathematics education // In: *Contemporary Issues in Mathematics Education*. – Cambridge University Press, 2010. Chapter 4. – P. 94–116. <https://doi.org/10.1017/CBO9781316442814.006>
4. McClean P., Johnson C., Rogers R., Daniels L., Reber J., Slator B.M., White A. Molecular and cellular biology animations: Development and impact on student learning // *Cell Biology Education*. – 2005. – Vol. 4, №2. – P. 169–179. <https://doi.org/10.1187/cbe.04-07-0047>.
5. Al-Fadhli S. Instructor perceptions of e-learning in an Arab country: Kuwait University as a case study // *e-Learning*. – 2009. – Vol. 6, №2. URL: http://www.worldwords.co.uk/elea/content/pdfs/6/issue6_2.asp#1 (date of access 18.06.2025).
6. Santrock J.W. *Educational Psychology*. – Boston: McGraw-Hill Higher Education, 2006. – 607 p.
7. Kamsin A. Integrated 3D multimedia web-based application in biology: A prototype // *Proceedings of the IEEE International Conference*. – 2007. – P. 126–132.
8. Evans, C. Twitter for teaching: Can social media be used to enhance the process of learning? // *British Journal of Educational Technology*. – 2014. – Vol. 45, №4. – P. 902–915. <https://doi.org/10.1504/ijmlo.2014.062346>.
9. I-Chun H., Kinshuk, Chen N.-S. Embodied interactive video lectures for improving learning comprehension and retention // *Computers & Education*. – 2018. – Vol. 117. – P. 116–131. <https://doi.org/10.1016/j.compedu.2017.10.005>
10. Лузгина В.Б., Стаховская Ж.А. Опыт использования мобильных технологий в образовательной среде вуза // *Образовательные технологии и общество*. – 2016. – № 3. – Т. 19. – С. 463–472. / Luzgina V.B., Stahovskaia Zh.A. Opyt ispolzovania mobilnyh tehnologiy v obrazovatelnoi srede vuza [The experience of using mobile technologies in the educational environment of the university] // *Obrazovatelnye tehnologii i obshestvo*. – 2016. – № 3. – Т. 19. – С. 463–472. [in Russian]
11. Соболева М.Л. Мобильное обучение, мобильное приложение, электронный образовательный ресурс, средство обучения: суть и взаимосвязь понятий // *Информатика в школе*. – 2019. – № 9. – С. 42–48. / Soboleva M.L. Mobilnoe obuchenie, mobilnoe prilozhenie, elektronnyi obrazovatelnyi resurs, sredstvo obucheniya: sut i vzaimosviaz poniaty [Mobile learning, mobile application, electronic educational resource, learning tool: the essence and interrelation of concepts] // *Informatika v shkole*. – 2019. – № 9. – С. 42–48. [in Russian]
12. Karayani A.G. *Active methods of social-psychological training*. – Moscow: SGU, 2003. – 68 p.
13. Ханин С.В. Использование кейс-метода как метода интерактивного обучения при преподавании курса «История органов внутренних дел» // *Вестник Нижегородской академии МВД России*. – 2013. – № 24. – С. 177–180. / Hanin S.V. Ispolzovanie keis-metoda kak metoda interaktivnogo obucheniya pri prepodavanii kursa «Istoria organov vnutrennih del» [The use of the case method as a method of interactive learning in teaching the course “History of Internal Affairs bodies”] // *Vestnik Nizhegorodskoi akademii MVD Rossii*. – 2013. – № 24. – С. 177–180. [in Russian]
14. Lowenthal J.N. Using mobile learning: Determinates impacting behavioral intention // *The American Journal of Distance Education*. – 2010. – Vol. 24, № 4. – P. 195–206.
15. Walia D.N. Traditional teaching methods vs. CLT: A study // *Frontiers of Language and Teaching*. – 2012. – Vol. 3, № 1. – P. 125–131.
16. Manap A.A., Sardan N.A., Rias R.P.M. Interactive learning application in microbiology: The design, development and usability // *Procedia – Social and Behavioral Sciences*. – 2013. – Vol. 90. – P. 31–40. <https://doi.org/10.1016/j.sbspro.2013.07.062>.
17. Botha A., Vosloo S., Kuner J., VandenBerg M. Improving cross-cultural awareness and communication through mobile technologies // *International Journal of Mobile and Blended Learning*. – 2009. – Vol. 1, № 2. – P. 39–53. <http://dx.doi.org/10.4018/jmbli.2009040103>.

ӘОЖ 372.857; МҒТАР 14.85.25; 34.29.25
<https://doi.org/10.47526/2025-2/2664-0686.217>Ғ.И. ИСАЕВ¹, А.И. ИСАЕВ², А.И. ӘЗІМБАЙ³¹техника ғылымдарының кандидаты,Қожа Ахмет Ясауи ат. Халықаралық қазақ-түрік университетінің доценті м.а.
(Қазақстан, Түркістан қ.), e-mail: gani.isayev@ayu.edu.kz²PhD, Халықаралық туризм және меймандостық университетінің
қауымдастырылған профессоры м.а.

(Қазақстан, Түркістан қ.), e-mail: abdi.kz.2014@mail.ru

³Қожа Ахмет Ясауи ат. Халықаралық қазақ-түрік университетінің аға оқытушысы
(Қазақстан, Түркістан қ.), e-mail: abylaikhan.azimbay@ayu.edu.kz

ЗЕРТХАНА ЖАҒДАЙЫНДА МАНДАРИН ӨСІРУ ТЕХНОЛОГИЯСЫ АРҚЫЛЫ ОҚУШЫЛАРДЫҢ ЗЕРТТЕУШІЛІК ДАҒДЫЛАРЫН ҚАЛЫПТАСТЫРУ

Аңдатпа. Бұл зерттеу жұмысында мектеп бағдарламасында биология пәнін оқытуда оқушыларға биологиялық процестер туралы табиғи-ғылыми білім мен дағдыны қалыптастыру және олардың биологияның ғылыми бағыты бойынша зерттеушілік қабілеттерін жетілдіру мақсат етілді. Мақсатқа сәйкес, мектеп зертханасы жағдайында мандарин өсіру әдістемелері негізінде зерттеу жұмыстарын ұйымдастырудың маңыздылығы баяндалды.

Жүргізілген зерттеу жұмысы негізінде эксперименттік сынып оқушыларында мандарин өсіру әдістемелері бойынша ұйымдастырылған биологиялық эксперименттердің оқушылардың пәнді игерудегі табыстылығына, сондай-ақ зерттеушілік дағдыларының қалыптасуына әсері анықталды. Оқушылардың 7-сынып бағдарламасы аясында тақырыптық білім берумен қатар, сабақтан тыс зертханалық жұмыстарды жүргізу арқылы практикалық білікті қатар меңгерудің өзектілігі сараланды. Алынған теориялық білімді зертханалық жұмыстармен бекіту – білім алушыларға биологияны оқуда жоғары қызығушылықты: тану, білу, зерттеу, қолдану сынды оқу әрекеттерін қалыптастыруды қамтамасыз ететіні көрсетілді. Дәстүрлі білім беруде қалыптасқан жүйедегідей оқушы тек тыңдаушы ғана емес, оқу процесінде белсенді, ізденімпаз, өздігінен білуге ұмтылған кемел тұлға ретінде қалыптасады. Биологияны оқытуда зертханалық жұмыстарды тиімді қолдану оқушылардың ғылым саласына деген көзқарастарының яғни зерттеушілік дағдылары дұрыс қалыптасуына бағдарлайтыны сөзсіз.

Мақалада оқушыларда зерттеу танымдарын қалыптастырудың биология пәнін оқытудағы тиімділігі көрсетілді.

Кілт сөздер: зерттеу әдістері, мандарин өсіру технологиясы, биологиялық эксперимент, мектеп зертханасы, зерттеушілік дағды қалыптастыру, зертханалық жұмыс.

* Бізге дұрыс сілтеме жасаңыз:

Исаев Ғ.И., Исаев А.И., Әзімбай А.И. Зертхана жағдайында мандарин өсіру технологиясы арқылы оқушылардың зерттеушілік дағдыларын қалыптастыру // *Ясауи университетінің хабаршысы*. – 2025. – №2 (136). – Б. 369–379. <https://doi.org/10.47526/2025-2/2664-0686.217>

*Cite us correctly:

Isaev G.I., Isaev A.I., Azimbai A.I. Zerthana zhagdaiynda mandarin osiru tehnologiasy arqyly oqushylardyn zertteushilik dagdylaryn qalyptastyru [Formation of Research Skills of Students Using Technology for Growing Mandarin in Laboratory Conditions] // *Iasau universitetinin habarshysy*. – 2025. – №2 (136). – B. 369–379. <https://doi.org/10.47526/2025-2/2664-0686.217>

Мақаланың редакцияға түскен күні 08.01.2025 / қабылданған күні 30.06.2025

G.I. Issayev¹, A.I. Issayev², A.I. Azimbay³

¹*Candidate of Technical Sciences, Acting Associate Professor
of Khoja Akhmet Yassawi International Kazakh-Turkish University
(Kazakhstan, Turkistan), e-mail: gani.isayev@ayu.edu.kz*

²*PhD, Acting Associate Professor of the International University of Tourism and Hospitality
(Kazakhstan, Turkistan), e-mail: abdi.kz.2014@mail.ru*

³*Senior Lecturer of Khoja Akhmet Yassawi International Kazakh-Turkish University
(Kazakhstan, Turkistan), e-mail: abylaikhan.azimbay@ayu.edu.kz*

Formation of Research Skills of Students Using Technology for Growing Mandarin in Laboratory Conditions

Abstract. This research work was aimed at forming students' natural-scientific knowledge and skills about biological processes in the teaching of biology in the school curriculum and improving their research abilities in the scientific direction of biology. Following the goal, the importance of organizing research work based on the methods of mandarin cultivation in the conditions of the school laboratory was outlined.

Based on the conducted research work, the influence of organized biological experiments on the methods of growing tangerines in students of the experimental class on the success of students in mastering the discipline, as well as the formation of research skills, was determined. In addition to thematic education within the framework of the 7th-grade program for students, the relevance of the simultaneous acquisition of practical skills through extracurricular laboratory work was analyzed. It was shown that the consolidation of the acquired theoretical knowledge with laboratory work provides students with the formation of a high interest in the study of biology, recognition, knowledge, research, and application of educational activities. As in the system established in traditional education, the student is formed not only as a listener but also as an active, inquisitive, mature person in the learning process, striving for self-knowledge. Undoubtedly, the effective use of laboratory work in teaching biology is aimed at the correct formation of students' views on the field of science, that is, research skills.

The article showed the effectiveness of the formation of research knowledge in students in teaching biology.

Keywords: research methods, tangerine growing technology, biological experiment, school laboratory, development of research skills, laboratory work.

Г.И. Исаев¹, А.И. Исаев², А.И. Азимбай³

¹*кандидат технических наук, и.о. доцента
Международного казахско-турецкого университета им. Ходжи Ахмеда Ясави
(Казахстан, г. Туркестан), e-mail: gani.isayev@ayu.edu.kz*

²*PhD, и.о. ассоциированного профессора Международного университета туризма и гостеприимства
(Казахстан, г. Туркестан), e-mail: abdi.kz.2014@mail.ru*

³*старший преподаватель Международного казахско-турецкого университета им. Ходжи Ахмеда Ясави (Казахстан, г. Туркестан), e-mail: abylaikhan.azimbay@ayu.edu.kz*

Формирование исследовательских навыков студентов с помощью технологии выращивания мандарина в лабораторных условиях

Аннотация. Данная исследовательская работа была направлена на формирование у учащихся природно-научных знаний и умений по биологическим процессам в преподавании биологии в школьной программе и совершенствование их исследовательских способностей по научному направлению биологии. Подчеркнута важность организации исследовательской

работы на основе методик выращивания мандаринов в условиях школьной лаборатории в соответствии с поставленной целью.

На основе проведенной исследовательской работы установлено влияние биологических экспериментов, организованных по методикам выращивания мандаринов у учащихся экспериментальных классов, на успешность освоения учащимися дисциплины, а также на формирование исследовательских навыков. Проанализирована актуальность параллельного освоения учащимися практической квалификации путем проведения внеурочной лабораторной работы, а также тематического обучения в рамках программы 7 класса. Было показано, что закрепление полученных теоретических знаний лабораторными работами обеспечивает формирование у обучающихся высокой заинтересованности в изучении биологии: познавательной, познавательной, исследовательской, прикладной учебной деятельности. Как и в традиционной системе образования, ученик формируется не только как слушатель, но и как Совершенная Личность, активная в учебном процессе, любознательная, стремящаяся к самостоятельному познанию. Эффективное использование лабораторных работ в преподавании биологии, несомненно, будет ориентировано на правильное формирование у учащихся отношения к области науки, т. е. исследовательских навыков.

В статье продемонстрирована эффективность формирования у учащихся исследовательских познаний в преподавании биологии.

Ключевые слова: методы исследования, технология выращивания мандаринов, биологический эксперимент, школьная лаборатория, формирование исследовательских навыков, лабораторная работа.

Кіріспе

Қазіргі таңдағы еліміздегі білім беру жүйесінің ең басты мақсаты – бәсекеге қабілетті маман даярлау. Осыған сәйкес, бүкіләлемдік ғылым өркениетінің көшінен қалмай, ілесіп отыру еліміздегі білім реформасын ұдайы жаңартып отыруды, оқыту мен тәрбиелеудің мазмұнын өзгертуді талап етеді. Өскелең ұрпақтың заман талабына сай жан-жақты дамыған, ұтқыр қабілеттерге ие тұлға болып қалыптасуына әсер ететін басты күш, ол әрине – мектеп. Сондықтан да, әрбір баланың дарынын ашып, зерттеушілік қабілеттерін дұрыс бағытта қолдануға бағыттай отырып, сапалы да саналы ұрпақ тәрбиелеу – педагог ретіндегі біздің алдымыздағы ұлы міндет екені сөзсіз.

Қазақстан Республикасында білім беруді және ғылымды дамытудың 2020-2025 жылдарға арналған мемлекеттік бағдарламасында айтылғандай, қазіргі қоғамның басты талаптарының бірі – зерттеушілік құзіреттілігі дамыған жаңашыл ойлауға қабілетті адам қалыптастыру. Бұл дегеніміз еліміздің болашағы болып табылатын бүгінгі жас буынның сын тұрғысынан ойлай білетін, өзінің ана тілімен қоса бірнеше шет тілдерін меңгерген, ғылыми зерттеулермен айналысуға қабілетті, ізденіске ұмтылған тұлға болуы қажет.

Жоғарыда айтылған қажеттіліктердің аясында, білім берудің жаңа жүйесі бойынша пәндерді оқытуда мектеп қабырғасындағы оқушылардың зерттеушілік дағдыларын қалыптастыруға үлкен мән беріліп отыр. Әрбір баланың ішкі әлемінде өзін қоршаған дүниені танып-білуге, зерттеуге деген қызығушылығының болатыны белгілі. Мектеп оқушыларының кішкентайынан бастау алған жаңаны білуге деген ұмтылысын оқыту процесінде шағын ғылыми зерттеушілік іс-әрекеттерді ұйымдастыру арқылы білім алушыларды болашақ ғылымның сара жолына бағыттай аламыз.

Оқушының зерттеушілік қабілеттерін дамытуда Жаратылыстану пәндерінің ықпалы көп. Оның ішінде биология пәнін ерекше атап өтпеске болмас. Биология – оқулықтағы балаға ұсынылған теориялық білімді, тәжірибе негізінде дәлелдеп оқытуға негізделген

пән. Биология тірі табиғат жайлы ғылым болғандықтан, оқушыларда жаттанды білімнің қалыптасуы әсте мүмкін емес. Пәнді меңгерудің алғашқы қадамдарынан-ақ шағын зерттеулерді ұйымдастыруда оқушылардың ізденіске ұмтылыстары көрінеді. Күнделікті сабақтарда сол күннің сабақ жоспарына сай эксперименттер жасату, қоршаған ортада болып жатқан табиғи құбылыстардың мәні мен себептерін ұғындыру баланың зерттеу дағдыларын қалыптастырады. Тақырыптық жоспар бойынша жүргізілетін зерттеу жұмыстарының барысында оқушылар бұрын өздері себеп-салдарын зерттей білмеген биологиялық құбылыстарға мән бере бастайды, өздерін толғандырған сұрақтарға іс жүзінде жауап алады, пәнге деген қызығушылықтары арта түседі. Зерттеушілік іс-әрекеттер арқылы баланың таным-деңгейі жоғарылап, өз бетінше ғылыми ізденістер жасауына жол ашады.

Биология пәнінен зертханалық және практикалық сабақтар – оқушылардың танымдық қабілеттерінің дамуына мүмкіндік туғызады, оқушылардың ойын дамытады, өз бетінше іздеп жаңа білімді игеруге ықпал жасайды. Биология пәнінен зертханалық және практикалық сабақтар өткізу толыққанды бейіндік білім бере отырып, жаңа ақпараттық технологияларды меңгертіп шығару міндетін шешсе, екінші жағынан әрбір оқушының әртүрлі білімге деген қажеттіліктерін қанағаттандырады, оқушы өзін-өзі дамытады, сапалы білім алады. Теория мен практиканың байланыс принципі зертханалық және практикалық жұмыстар арқылы барынша толық іске асырылады. Белгілі жағдайлардағы өсімдіктердің дамуына жасалған тәжірибелер мен бақылаулар оқушылардың ғылыми-теориялық қағидалардың ауылшаруашылығы өндірісінің практикасында зор мәні болатындығына көзін жеткізуге мүмкіндік береді. Оқушылар практикалық әрекет барысында теориялық білімге сүйену арқылы жұмысты ойланып істейтін болады [1].

Е.В. Петрованың тұжырымдамасы бойынша, биологиялық білім берудің жаңа моделі оқушылардың жүйелі биологиялық ойлауын қалыптастыруға сүйенуі тиіс. Бұл ретте әрбір оқушы тек қана білім ғана емес, сонымен қатар оны дербес шығармашылық іс-әрекетке дайындайтын оқу біліктерін, практикалық дағдыларын алуы тиіс. Қалыптасқан біліктер мен практикалық дағдылар пән бойынша зерттеу іс-әрекетінің негізінде жатыр [2].

Ю.М. Викторов, С.А. Лебедева, С.В. Тарасов ғалымдардың зерттеулеріне сүйенсек, биологияны оқу кезіндегі зерттеу қабілетін дамытуда зерттеушілік іс-әрекетіне аса мән берілуі керек, оның негізгі түрлеріне оқушының ғылыми таным әдістерін меңгеру, эксперимент жүргізу, қорытынды және ой-тұжырым жасау жатады. Зерттеу тақырыбы бойынша мектеп тәжірибесін талдау оқушылардың оқу-зерттеу іскерлігін дамытудың бірқатар кезеңдерін анықтауға мүмкіндік берді. Зерттеу қабілетін дамытудың бірінші, қарапайым кезеңінде білім алушылардың білім мазмұнының сыртқы қызықтырушылығына, қызықты фактілерге, нақты құбылыстарды сипаттауға қызығушылығы оянады. Зерттеу қабілетін дамытудың екінші кезеңінде себеп-салдарлық тәуелділіктерді анықтауға, елеулі қасиеттерді, заттар мен құбылыстарды тануға қызығушылық қалыптасады. Оқушылардың зерттеу белсенділігі зерттелетін үдерістер мен құбылыстардың мәнін өз бетінше ашуға талпынуда байқалады; танымдық қызығушылықтың зияткерлік компоненті эмоциялықтан басым бола бастайды. Зерттеу қабілетін дамытудың үшінші кезеңінде іс-әрекетті үлгі бойынша емес, өзінің ерекше жолымен жүзеге асыру біліктері қалыптасады. Бұл деңгейдің негізі эксперименттік шығармашылық іс-әрекет [3].

Г.И. Ерназарованың тұжырымы негізінде, зертханалық жұмыс – практикалық жұмысты дұрыс ұйымдастыруға бағытталған білім беру бағдарламаларымен келісілген белсенді оқу қызметі. Практикалық зерттеушілікті орындауда тәжірибе жасауға ынталы тұлғалар қамтылады. Ғылыми мазмұнды дамытып қана қоймай, ол ғылыми процестің дағдыларын, шығармашылық ойлауды, мәселелерді шешу қабілетін және ғылыми әдісті дамытуға ықпал етеді [4].

Осы уақытқа дейін биология ғылымдарын оқытудағы зертханалық жұмыстардың

маңыздылығы туралы көптеген зерттеулер жүргізілді. Қазіргі уақытта биология ғылымдарының оқытушылары ғылымды түсіну үшін зертханалық жұмыс қажет деп келіседі. Биология ғылымындағы зертханалық жұмыстардың негізгі мақсаты – оқушыларға ғылыми тұжырымдамаларды зерттеуге және ғылыми әдістер арқылы тұжырымдамалық және теориялық білім беру. Зертханалық жұмыс сонымен қатар білім алушыларға ғылыми зерттеу процедураларын қолдана отырып, ғылыммен танысуға мүмкіндік береді. Мағыналы оқытуға қол жеткізу үшін студенттер ғылыми теориялармен және оларды қолдану әдістерімен танысуы керек. Сонымен қатар, зертханалық жұмыс аналитикалық және сыни ойлау дағдыларын дамытып, ғылымға деген қызығушылықты арттыруы керек [1].

Танымның ғылыми әдісіне негізделген когнитивті іс-әрекет мәселені анықтау, оның шешімін табу үшін гипотеза құру, өз іс-әрекетін жоспарлау, эксперименттер жүргізу, нәтижелерді бағалау, өз тұжырымдарын негіздеу үшін ғылыми дәлелдер келтіру дағдыларын меңгеруге мүмкіндік береді. Студенттердің қоршаған шындықты тану әдістері туралы білімдерін меңгеру және зерттеу дағдыларын дамыту жеке мәдениеттің негізгі құрамдас бөлігі ретінде айқындалатын «әдістемелік мәдениетке» жатады [6].

Орта мектептегі биология сабақтарында қолданылатын ғылыми зерттеу әдістері оқу пәнінің мазмұнының бір бөлігі болып табылатындықтан, мектеп үшін тәжірибе мен бақылауларды іріктеу кезінде олардың қайсысын таңдап алу аса маңызды. Биология пәнінің негізгі сабақтарында ботаникалық бағыттағы тәжірибелік зерттеу жұмыстары аз жүргізілетіндіктен, оқушылардың зерттеушілік танымдарын жетілдіруді факультативтік сабақтар негізінде жүзеге асыруға болады. Бұл сабақтар алдын ала әзірленген тақырыптық жоспарға сәйкес ұйымдастырыла отырып, тақырыптың зерттеушілік бағытын ашу да тікелей зертханалық жұмыстардың негізінде орындалады.

Биология сабақтарында ұйымдастырылатын зерттеу жұмыстарын оқушылардың бірлесе отырып орындауы, олардың зерттеушілік қабілеттерін қалыптастырып қана қоймай, өзара ынтымақтасу мен коммуникативтік қатынастарының дұрыс қалыптасуына, оқушылардың өзін басқара алу қабілетін шыңдауына, шығармашылық мүмкіндіктерінің дамуына, ең бастысы, зерттеуші ретінде өз алдына мақсат қоюға тәрбиелейтіні анық.

Биология пәнін меңгеруде табиғи-зерттеу эксперименттерінің сабақтарда жіті қолдану әрекеттері оқушылардың санасында жеке сараланған көзқарасты дамытуға мүмкіндік береді. Өсімдіктер өмірінің биологиялық өсу ерекшеліктері мен экологиялық факторларын зертханалық сабақтарда зерттеу, өсімдіктерге дұрыс күтім жасауды үйрету мектеп бағдарламасында оқушыларға сапалы білім беруде маңызды рөл атқарады. Өсімдіктердің биологиясын зерттеу арқылы олардың тірі табиғаттағы, адам өміріндегі орнын айқындайды, эстетикалық, практикалық маңыздылығын ашады [7].

Зерттеу оқытудың мақсаты аналитикалық ойлауды дамыту, фактілер арасындағы логикалық өзара байланысты көре білу, материалды талдау арқылы ақпаратты тудыру дағдыларын қалыптастыру, жеке зерттеу жұмыстарына дайындық. Зерттеушілік дағдыларды қалыптастыруға негізделген оқыту формаларында басты назарды білім, білік және дағдыларды меңгеруден жеке тұлға мен ойлауды дамытуға аударады. Биологияны оқытуда зерттеу тәсілі келесі қызметтерді атқарумен көрініс табады: оқу мен білімнің оң мотивациясын жасау, терең, берік және пәрменді білімді қалыптастыру, танымдық белсенділікті және дербестікті дамыту [7].

Қазіргі талаптарды орындаудың ең оңай жолы – оқушыларға ғылыми-зерттеу жұмыстарын жүргізуге мүмкіндік беру. Стандарттарда оқу-зерттеу қызметі оқушылардың білім беру қызметінің жетекші түрлерінің бірі ретінде бөлінгені таңқаларлық емес. Оқу – зерттеу барысында оқушының ерекше ішкі ұстанымы қалыптасатындығы баса айтылды. Бұл ұстаным «тәуелсіз танымдық ізденіске, оқу мақсаттарын қоюға, бақылау және бағалау әрекеттерін игеруге және тәуелсіз жүзеге асыруға, оқу ынтымақтастығын ұйымдастырудағы

бастамаға» бағытталған [9].

Ғылыми зерттеуге үйрету – оқытудың ерекше тәсілі оқушының өз бетімен қоршаған ортаны танып білуіне деген табиғи талпынысы. Зерттеуге үйретудің басты мақсаты – адам өмірінің кез келген саласындағы жаңа тәсілді өз бетімен шығармашылықпен меңгерудегі оқушының қабілеттілігі мен даярлығы. Зерттеу жұмысын ұйымдастыру нәтижесі – оқушының шығармашылық қабілетін дамыту, оның білім, біліктілігін зерттеу дағдысын қалыптастыру [10].

Зерттеу әдістері мен материалдар

Зерттеу жұмыстары Түркістан қаласы, Н. Оңдасынов атындағы Түркістан мамандандырылған мектеп-интернатының 7–сынып оқушыларына «Көбею. Өсу және даму» тарауы бойынша зертханалық жағдайда мандарин өсіру әдістемелері негізінде мектеп зертханасында жүргізілді. 7-сынып оқушыларынан зерттеуге 48 оқушы қатысты. Зерттеу жұмысын жүргізу барысында оқушылардың зерттеушілік дағдысын қалыптастыру үшін «Миға шабуыл», «Ой қозғау», «іс-әрекеттегі зерттеу», «жобалау» әдістері қолданылды.

Талдау мен нәтижелер

Зерттеу жұмыстарына Түркістан қаласы, Н. Оңдасынов атындағы Түркістан мамандандырылған мектеп-интернатының 7–сыныбынан 48 оқушы қатысып, «Көбею. Өсу және даму» тарауы бойынша зертханалық жағдайда мандарин өсіру әдістемелері негізінде мектеп зертханасында сабақтар жүргізілді.

Арнайы белгіленген қосымша сабақтарда мандарин өсіру әдістемелерін қолдану жалпы 3 кезеңнен тұрды:

1. Анықтау кезеңі. Бұл кезең зерттеу жұмысына байланысты жасалатын эксперименттің басында жүргізіледі. Мақсаты: оқушылардың зерттеушілік дағдыларының бастапқы деңгейін бақылау және пән бойынша көзқарастарын білу.

Экспериментке 7–сынып оқушыларынан жалпы 48 оқушы қатысты. Оқушылардың биология пәнін оқытудағы қалыптасқан оқу жүйесі жайлы ойларын білу мақсатында сауалнама жүргізілді. Оқушылардан алынған сауалнама нәтижелері 1,2 суреттерде көрсетілген. Нәтиже көрсеткіштері оқушылардың 69% биологияны оқытуда әртүрлі биологиялық эксперименттерді жасау арқылы пән бойынша білімдерін қалыптастыруды ұнатады (1-сурет).



1-сурет – Келесі құралдардың қай түрімен сіз биология пәнін меңгеруді ұнатасыз?

Биология сабақтарында оқушылар мұғалімдердің 24,2% ғана пәнді меңгерту барысында биологиялық эксперименттік зерттеулерді жиі қолданады деп жауап берді (2-сурет). Саулнама нәтижесі бойынша 7 «А» сыныбы – тәжірибелік, 7 «Б» сыныбы – бақылау сыныбы ретінде белгіленді.

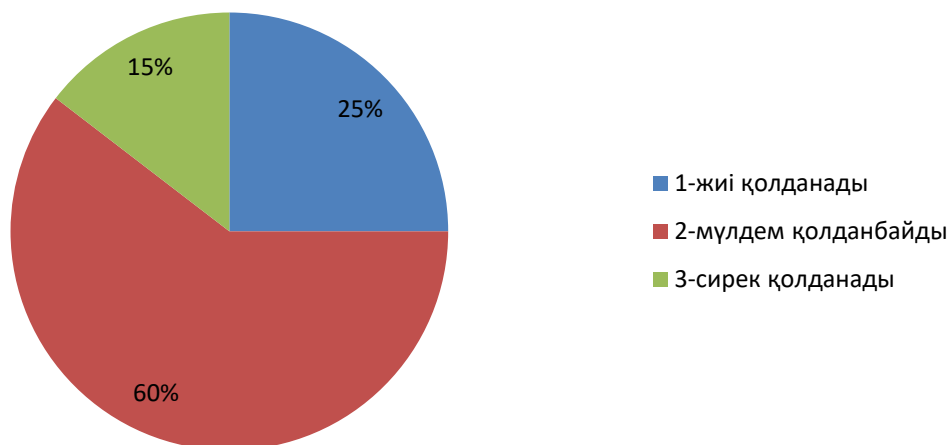

2-сурет – Биология пәнін оқытуда мұғалімдер зертханалық жұмыстарды жиі қолданады ма?

2. Қалыптастырушы кезең. Оқушылардың биология бойынша зерттеу танымдарын қалыптастыру: виртуалды зертханалар, биологиялық біліктілікті арттыру негізінде сыныптан тыс эксперименттік жұмыстарды ұйымдастыру. Тәжірибелік сыныпқа мандарин өсірудің екі түрлі әдістемелік жағдайы бойынша іс жүзінде эксперименттік-зерттеу жұмысы жүргізілді, ал бақылау сыныбына мандарин өсіру әдістемелері негізінде жасалған виртуалды зертханалар көрсетілді.

Тәжірибе жүргізу барысында көптеген әдіс-тәсілдер қолданылды. Тәжірибелік 7 «А» және 7 «Б» - бақылау сыныптарына бірдей «Көбею. Өсу және даму» тарауы бойынша негізгі тақырыптар бойынша сабақтар өтілді. Сабақтардың жүргізілу барысында оқушыларға теориялық білімді бекіту мақсатында «Миға шабуыл», «Ой қозғау» әдістері қолданылды, «Olabs.edu, Phet.colorado.edu» виртуалды зертханаларының көмегімен мандарин өсіру әдістерін, «Wordwall.net, Playfactile.com» сандық білім беру платформаларында құрылған тапсырмалармен, сондай-ақ, зерттеу объектісі болып отырған мандариннің 3D бейнесін QR код арқылы сканерлеп оны жан-жағынан бақылап қарауға мүмкіндік беретін «Merge cub» қосымшасымен жұмыс жасады және топтық жұмыстар мен пікірталастар жүргізілді.

Тәжірибелік 7 «А» сыныбының оқушыларына теориялық біліммен қатар, эксперименттік сабақтар қатар жүргізілді. Тәжірибелік сынып екі топқа бөлініп, екі түрлі бағытта зерттеу жұмысын жасады. Бірінші топ – «А» тобындағы оқушылар мандарин дәнінің қабығынан ажыратып, ішкі нағыз дәні арқылы мандарин өсіруді негізге алды. Ал келесі топ – «Б» тобының оқушылары мандарин дәнін сыртқы қорғаныш қабығынан ажырамаған күйінде өсіруді жоспарлады. Мандарин өсіру бойынша бастама еткен эксперименттік зерттеулеріміз ұзақтығы 4 аптаға жуық уақытты қамтыды.

Алғашқы аптада екі топтың оқушылары да мандариндерді сыртқы қабығынан тазартып алды. Бұл қадам бойынша олар мандариннің сыртқы қабығының күнделікті тұрмыстағы және өндірістегі маңызы жайлы ақпараттармен танысты. Мандариннің ішкі шырынды бөлігінің сортына қарай тәттілігі мен қышқылдығының әртүрлі болатындығына көз жеткізді.

Күнделікті өмірде өздері тұтынып жүрген мандариндердің барлығының бірдей көрініп келгенімен, шын мәнінде олардың ерекше белгілерінің бар екенін білу оқушыларды одан әрі зерттеуге қызықтыра түсті. Экспериментіміздің ең басты бөліміне келгенше олар мандарин жайлы біраз жаңа білімдермен іс жүзінде таныса алды.

Басты кезеңдегі мақсат – мандарин дәнін алып, оны топыраққа егуге дайындау болды. Ол үшін «А» тобының оқушылары алдымен мандарин дәнін қабығынан тазартып алды. Бұл жұмыс 7-сынып оқушылары үшін біршама қиынға соқты, дегенмен де алғырлық танытып оң нәтижеге қол жеткізуді мақсат етті. Келесі «Б» тобының оқушылары мандарин дәнін сыртқы қабығынан ажырамаған күйінде оны 5-7 минутқа кептіруге қойды.

Келесі қадамда екі топтың оқушылары да петри табақшасына мақта дисктерін салып, ішіне су бүрку арқылы дәндерді салуға дайындады. Дәндерді ылғалды мақталы табақшаға орналастырып, ылғалды мақта дисктерімен дәндерді жауып, петри табақшасының қақпағын бекітті. Одан соң оқушыларға күнара ыдысқа 2-3 минут ауа кіруін және мақта дисктерінің ылғалды болуын қадағалап отыру жұмысы тапсырылды. Жоспарлаған уақыт бойынша екі апта ішінде біздің мандарин дәндерімізден кішігірім жасыл өскіндер өнуі керек, күтілген нәтижеге «А» тобындағы оқушылар 12 күнде, «Б» тобындағы оқушылар 16 күнде жетті. Экспериментті бірдей уақытта бастағандарына қарамастан, «Б» тобы жүргізген эксперимент нәтижесінің кешеуілдеген себебі, мандарин дәнін қабығынан алынбаған күйде зерттеу жасағандықтарымен түсіндірілді. Үшінші аптада өніп шыққан дәндерді топыраққа отырғызуға дайындадық. Ол үшін біз арнайы құнарландырылған дайын қара топырақты пайдалануды жөн көрдік. Оқушылардың барлығының ұйымдасуымен гүл сауыттарына топырағымызды салып, дәндерді орналастырдық. Дайын болған мандарин егілген гүл сауыттарды оқушылар сыныптың күн беткейіне қоюдың дұрыс екенін өздері ізденіп шешім қабылдады.

3. Қорытынды кезең. Зерттеу жұмысымыздың соңғы кезеңінде біз алынған нәтижелерге сүйене салыстырмалы талдау жасадық. Қорытынды нәтижелерді талдау биологияны оқытуда мандарин өсіру әдістемелерін оқушыларға үйрету – олардың биология пәні бойынша зерттеушілік дағдыларын қалыптастыруда үлкен оң әсерінің болғанын көрсетті. Нәтиженің нақты сандық көрсеткіштерін салыстыру мақсатында барлық оқушыдан тарау бойынша өтілген барлық сабақтар бойынша қорытынды тест алынды. Тест нәтижесі бойынша 7 «А» сынып оқушыларынан 14 оқушы – өте жақсы, 9 оқушы – жақсы, 1 оқушы – орташа көрсеткішке ие болды. 7 «Б» сынып оқушыларының нәтижесі бойынша 10 оқушы – өте жақсы, 6 оқушы – жақсы, 6 оқушы – орташа және 2 оқушы төмен көрсеткішке ие болды. Сонымен қатар, екі сыныптың оқушыларынан меңгерген зерттеушілік дағдылары бойынша «Жас зерттеуші» атты интеллектуалдық сайыс өткізілді. Сайыс нәтижесінде асқан дарындылықпен 7 «А» сынып оқушылары баса озып, «Жас зерттеуші» номинациясы бойынша марапатталды.

Оқушылар үшін сабақ барысында қолданылған әдістердің барлығы дерлік биология сабағында зерттеушілік дағдыларының қалыптасуына оңынан әсер етіп, биологияның ботаника саласына айрықша мән беріп, ғылымға деген қызығушылықтары арта түсті.

7 «А» және 7 «Б» сынып оқушыларына мандарин өсіру әдістемелері негізінде виртуалды және іс жүзіндегі эксперименттік-зерттеу жұмыстары жүргізілместен бұрын өтілген тақырыптарға байланысты оқушылардан алынған тест нәтижелері 1-кестеде көрсетілген:

1-кесте – Оқушылардың биология пәні бойынша бастапқы білім деңгейлерінің көрсеткіші

Сыныбы	Қатысқандар саны	«Жоғары» деңгей (8-10 ұпай)	«Орта» деңгей (5-7 ұпай)	«Төмен» деңгей (0-4 ұпай)	Білім деңгейі (пайыздық көрсеткішпен)
7 «А»	24	10	11	3	63,4%
7 «Б»	24	12	10	2	66,3%

7 «А» және 7 «Б» сыныптарына «Көбею. Өсу және даму» тарауы тарауы бойынша өтілген сабақтар аясында меңгерген білімдері тест нәтижесі бойынша соңғы көрсеткіштер 2-кестеде келтірілді.

2-кесте – Оқушылардың биология пәні бойынша қорытынды білім деңгейлерінің көрсеткіші

Сыныбы	Қатысқандар саны	«Жоғары» деңгей (8-10 ұпай)	«Орта» деңгей (5-7 ұпай)	«Төмен» деңгей (0-4 ұпай)	Білім деңгейі (пайыздық көрсеткішпен)
7 «А»	24	14	10	-	76%
7 «Б»	24	11	12	1	68%

7-сынып бағдарламасы бойынша биологияны оқытуда зертханалық жұмыстар мен виртуалдық эксперименттерді сабақта қолданудан кейінгі оқу көрсеткіштері келесі диаграммада көрсетілген:

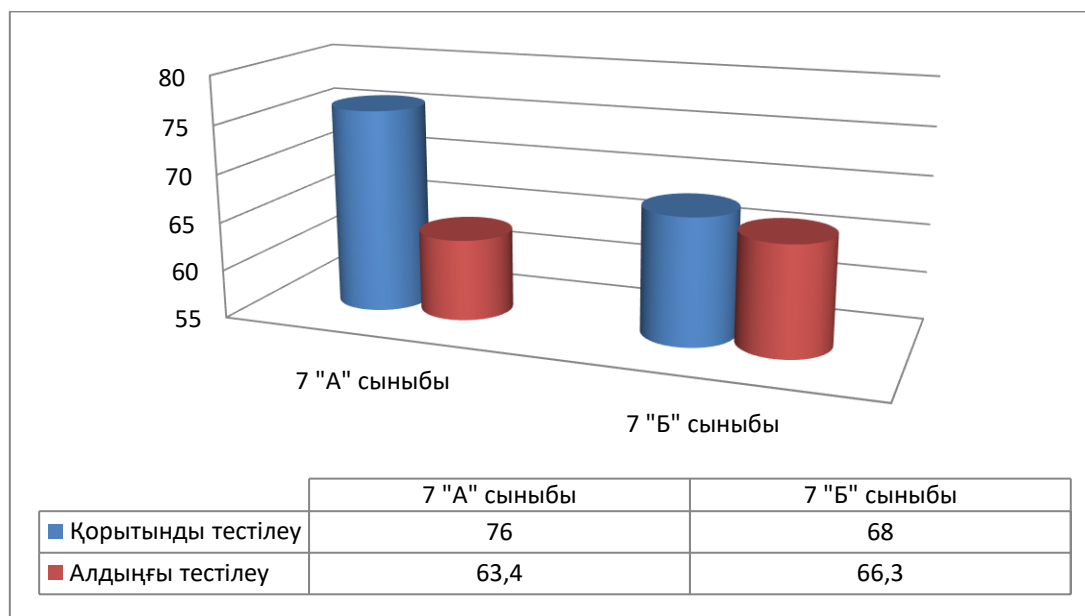

3-сурет – 7 «А» және 7 «Б» сынып оқушыларының білім деңгейлерінің өсу көрсеткіші

3-суретте көрсетілгендей биология пәнін меңгерудегі соңғы нәтиже көрсеткіштері бойынша 7 «Б» - бақылау сыныбының білім көрсеткіштері 66,3%-дан 67,3%-ға жоғарылады, ал 7 «А» - эксперименттік сынып оқушыларының білім көрсеткіштері 63,4%-дан 79%-ға жоғарылады. Көріп тұрғанымыздай, екі сыныпта да биологияда зертханалық жұмыстарды әрбір сабаққа кіріктіру арқылы пәнді игерту мақсатымызда оң нәтижелі өзгерістер байқалды.

Қорытынды

Қазіргі кезде білім беру орындарында білім алушыларға білімді теориялық тұрғыда меңгертумен қатар, пән бойынша ғылыми танымдық дағдыларын қалыптастыру арқылы сапалы білім беруді көздейді. Осы негізде Жаратылыстану пәндерін оқытуда білім бағдарламасына зертханалық сабақтарды бекіту мен тиімді ұйымдастыру әрқашан да өзекті саналады. Біздің жүргізілген зерттеу жұмысымыздың нәтиже көрсеткіштері зертханалық сабақтарды сабақта ұйымдастырудың маңыздылығын айқындай түсті.

Зерттеу барысында қолданылған барлық әдіс-тәсілдер оқушыларға биологияны меңгерудің тиімділігін арттыра отырып, жаңашыл идеялардың туындауына әсер етті. Оқушылардың бойында биологияның әрбір тақырыбын эксперименттер жасау арқылы өмірмен байланыстырып, жан-жақты маңыздылығын аңғаратын қабілеттерді қалыптастырды. Мандарин өсіру әдістемелері бойынша жасалған эксперименттік зерттеу жұмыстары оқушыларда шығармашылық қабілеттерінің жетілуіне жол ашып, сынып ішіндегі өзара ынтымақтасты арттыруға септігін тигізді. Әсіресе сабақ барысында жасаған зерттеушілік іс-әрекеттері оларды биологияның ғылыми бағытына қызықтырып, эстетикалық тәрбиені де меңгерулеріне ықпал жасады.

Сонымен, биология сабағында зертханалық жұмыстарды қосымша сабақтар ретінде көптеп ұйымдастырудың әрбір баланың бойындағы жеке қабілеттерін тануына, білімді оңай әрі сапалы меңгеруге машықтандыратыны дәлелденді. Зертханалық жұмыстарды теориялық біліммен қатар деңгейде оқыту арқылы баланың пәнге деген талпынысының жоғарылауынан бөлек, табиғатты аялап, қорғауға тәрбиелейді. Биологияны оқытудың тиімділігін арттырып, пән бойынша жоғары жетістіктерге жетуге жол ашады.

Бұл мақала Қазақстан Республикасының Ғылым және Жоғары білім министрлігі Ғылым комитетінің №BR24992814 грант есебінен жарияланды.

ПАЙДАЛАНЫЛҒАН ӘДЕБИЕТТЕР ТІЗІМІ

1. Уразымбетова Б.Б., Бугасова З.А. «Биология» пәнінен зертханалық және практикалық сабақтарды өткізу // Репозиторий КРУ. – 2017. [Электронный ресурс]. URL: <http://repo.kspi.kz/handle/item/2473> (қаралған күні 14.11.2022)
2. Петрова Е.В. Роль исследовательской работы в современной системе биологического образования // Успехи современного естествознания. – 2004. – №5. – С. 73–76.
3. Викторов Ю.М., Лебедева С.А., Тарасов С.В. Организация исследовательской деятельности школьников. [Электронный ресурс]. URL: www.abitu.ru/researcher/practice/practice_org/practice_al/1/a_1z0csx.html (қаралған күні 14.11.2022)
4. Yernazarova G. et al. Method of use of biotechnological research (for example, biologically active substances of higher aquatic plants) in teaching Biology // Вестник КазНУ. Серия педагогическая. – 2018. – Т. 55. – №2. – С. 66–73.
5. Ержанова М., Жаксыбаев М. Биолог студенттердің зерттеушілік құзыреттілігін қалыптастырудағы зертханалық жұмыстардың маңызы // Абай ат. ҚазҰПУ хабаршысы. «Жаратылыстану-география ғылымдары» сериясы. – 2022. – Т. 3. – №73. – Б. 34–41.
6. Ерденов М. Мектеп оқушыларының этноботаникалық білімді сыныптан тыс оқыту арқылы ғылыми танымдылығын қалыптастыру жолдары // ҚР ҰҒА хабаршысы. – 2023. – Т. 406. – №6. – Б. 126–141.
7. Аскарбекова К. Факультативтік оқыту 6-7 сынып оқушыларының зерттеу құзыреттілігін дамыту ресурсы ретінде: факультативтік оқыту 6-7 сынып оқушыларының зерттеу құзыреттілігін дамыту ресурсы ретінде // Абай ат. ҚазҰПУ Хабаршысы. Психология сериясы. – 2021. – Т. 67. – №2. <https://doi.org/10.51889/2021-2.1728-7847.10>
8. Рамазанова А.А., Ерназарова Г.И., Турашева С.К., Кудайбергенова Б.М. Биолог зерттеушінің ізденімпаздылық іскерлігін қалыптастырудың негізі // Әл-Фараби ат. ҚазҰУ хабаршысы.

Педагогика ғылымдары сериясы. – 2020. – Т. 62. – №1. – С. 35–42.

9. Кендірбай А.М., Турганбаева А.А. Оқушылардың зерттеушілік құзыреттіліктерін дамыту // Вопросы науки и образования: теоретические и практические аспекты. – 2022. – №2. – Б. 121–127.
10. Маратқызы М. Мектеп оқушыларының зерттеушілік дағдыларын дамыту // «Педагогикалық білім берудің үздіксіздігі-заманауи педагогтардың табыстылығының кепілі»: 2022 жылдың 11 ақпандағы Халықаралық ғылыми-тәжірибелік конференция материалдары. II Кітап. – Қостанай: А. Байтұрсынов атындағы Қостанай өңірлік университеті, 2022. – 365 б.

REFERENCES

1. Urazymbetova B.B., Bugasova Z.A. «Biologia» paninen zerthanalyq zhane praktikalyyq sabaqtardy otkizu [Conducting laboratory and practical classes in the discipline “Biology”] // Repozitoriy KRU. – 2017. [Electronic resource]. URL: <http://repo.kspi.kz/handle/item/2473> (date of access 14.11.2022) [in Kazakh]
2. Petrova E.V. Rol issledovatel'skoi raboty v sovremennoi sisteme biologicheskogo obrazovaniya [The role of research in the modern system of biological education] // Uspehi sovremennogo estestvoznaniya. – 2004. – №5. – S. 73–76. [in Russian]
3. Viktorov Iu.M., Lebedeva S.A., Tarasov S.V. Organizatsiya issledovatel'skoi deiatel'nosti shkolnikov [Organization of students' research activities]. [Electronic resource]. URL: www.abitu.ru/researcher/practice/practice_org/practice_al1/a_1z0csx.html (date of access 14.11.2022) [in Russian]
4. Yernazarova G. et al. Method of use of biotechnological research (for example, biologically active substances of higher aquatic plants) in teaching Biology // Vestnik KazNU. Seriya pedagogicheskaya. – 2018. – T. 55. – №2. – S. 66–73.
5. Erzhanova M., Zhaksybaev M. Biolog studentterdin zertteushilik quzyrettiligin qalyptastyrudagy zerthanalyq zhumystardyn manyzy [The importance of laboratory work in the formation of research competence of biologist students] // Abai at. QazUPU habarshysy. «Zharatylystanu-geografiya gylymdary» seriasy. – 2022. – T. 3. – №73. – B. 34–41. [in Kazakh]
6. Erdenov M. Mektep oqushylarynyn etnobotanikalyyq bilimdi synyptan tys oqytu arqyly gylymi tanymdylygyn qalyptastyru zholdary [Ways to form the scientific awareness of schoolchildren through extracurricular teaching of ethnobotanical knowledge] // QR UGA habarshysy. – 2023. – T. 406. – №6. – B. 126–141. [in Kazakh]
7. Askarbekova K. Fakultativtik oqytu 6-7 synyp oqushylarynyn zertteu quzyrettiligin damyту resursy retinde: fakultativtik oqytu 6-7 synyp oqushylarynyn zertteu quzyrettiligin damyту resursy retinde // Abai at. QazUPU Habarshysy. Psihologiya seriasy. – 2021. – T. 67. – №2. <https://doi.org/10.51889/2021-2.1728-7847.10> [in Kazakh]
8. Ramazanova A.A., Ernazarova G.I., Turasheva S.K., Kudaibergenova B.M. Biolog zertteushinin izdenimpazdylyq iskerligin qalyptastyrudyn negizi [The basis for the formation of inquisitive skills of a biologist researcher] // Al-Farabi at. QazUU habarshysy. Pedagogika gylymdary seriasy. – 2020. – T. 62. – №1. – S. 35–42. [in Kazakh]
9. Kendirbai A.M., Turganbaeva A.A. Oqushylardyn zertteushilik quzyrettilikterin damyту [Development of research competencies of students] // Voprosy nauki i obrazovaniya: teoreticheskie i prakticheskie aspekty. – 2022. – №2. – B. 121–127. [in Kazakh]
10. Maratqyzy M. Mektep oqushylarynyn zertteushilik dagdylaryn damyту [Development of research skills of schoolchildren] // «Pedagogikalyyq bilim berudin uzdiksizdigi – zamanaui pedagogtardyn tabystylygynyn kepili»: 2022 zhyldyn 11 aqpandagy Halyqaralyyq gylymi-tazhiribelik konferentsiya materialdary. II Kitap. – Qostanai: A. Baitursynov atyndagy Qostanai onirlik universiteti, 2022. – 365 b. [in Kazakh]

ӘОЖ 372.853; МҒТАР 14.35.01

<https://doi.org/10.47526/2025-2/2664-0686.218>Ә.Х. САРЫБАЕВА¹, А. СЕРІКҚЫЗЫ², А.А. МИНДЕТБАЕВА³¹педагогика ғылымдарының кандидаты, доцентҚожа Ахмет Ясауи ат. Халықаралық қазақ-түрік университеті
(Қазақстан, Түркістан қ.), e-mail: alya.sarybayeva@ayu.edu.kz²Қожа Ахмет Ясауи ат. Халықаралық қазақ-түрік университетінің PhD докторанты
(Қазақстан, Түркістан қ.), e-mail: aksholpan.85@mail.ru³Қожа Ахмет Ясауи ат. Халықаралық қазақ-түрік университетінің аға оқытушысы
(Қазақстан, Түркістан қ.), e-mail: aknurmindetbayeva@ayu.edu.kz

БОЛАШАҚ ФИЗИКА МҰҒАЛІМДЕРІНІҢ ФУНКЦИОНАЛДЫҚ САУАТТЫЛЫҒЫН ПРАКТИКАЛЫҚ ТАПСЫРМАЛАРДЫ ОРЫНДАУ АРҚЫЛЫ ҚАЛЫПТАСТЫРУ ӘДІСТЕМЕСІ

Аңдатпа. ХХІ ғасыр – жаһандану ғасыры ретінде болашақ физика мұғалімдеріне жаңа талаптарды қояды. Жұмыс берушілердің талаптарын іске асырудағы негізгі міндеттердің бірі – жалпы орта білім беру жүйесінде қызмет ететін физика пәні мұғалімдерінің пәндік құзыреттілігін қалыптастыру. Бүгінгі таңда әлемде орын алып жатқан күрделі әлеуметтік-экономикалық өзгерістер, ақпарат ағынының жылдам қарқыны қазіргі заманғы болашақ мамандарды бәсекеге қабілетті етіп қалыптастыруға жаңа бағдарлар мен тәсілдерді енгізуді талап етуде. Мақала болашақ физика мұғалімдерінің функционалдық сауаттылықтарын дамытуға бағытталған. Жалпы білім беретін мектеп мұғалімдерімен жүргізілген сауалнама келтірілген. Сонымен қатар, оқушылардың функционалдық сауаттылық тапсырмаларын орындау арқылы білім сапаларын арттыру тапсырмалары қарастырылған, нәтижелері диаграммада салыстырылған. Келтірілген функционалдық сауаттылық тапсырмалары бағалау критерийлеріне сәйкес құрылып, дескрипторларға сәйкес формативті бағалау қойылған. Функционалдық сауаттылық ұғымына кең талдау жүргізілген. Функционалдық сауаттылық ұғымының заманауи білім беру жүйесіндегі өзектілігі мен маңыздылығы айқын көрініс тапқан. Біліммен бәсекеге түскен заманда білімі дамыған елдермен қатар болу үшін физика пәнінен функционалдық сауаттылық тапсырмаларын құрастыра білудің жолдары сипатталған.

Кілт сөздер: болашақ физика мұғалімі, дуальді оқыту, функционалдық сауаттылық тапсырмалары, критериалды бағалау, практикалық тапсырмалар.

* Бізге дұрыс сілтеме жасаңыз:

Сарыбаева Ә.Х., Серікқызы А., Миндетбаева А.А. Болашақ физика мұғалімдерінің функционалдық сауаттылығын практикалық тапсырмаларды орындау арқылы қалыптастыру әдістемесі // *Ясауи университетінің хабаршысы*. – 2025. – №2 (136). – Б. 380–393. <https://doi.org/10.47526/2025-2/2664-0686.218>

*Cite us correctly:

Sarybaeva A.H., Serikqyzy A., Mindetbaeva A.A. Bolashaq fizika mugalimderinin funkcionaldyq sauattylygyn praktikalyq tapsyrmalardy oryndau arqyly qalyptastyru adistemesi [Methods of Formation of Functional Literacy of Future Physics Teachers by Performing Practical Tasks] // *Iasau universitetinin habarshysy*. – 2025. – №2 (136). – B. 380–393. <https://doi.org/10.47526/2025-2/2664-0686.218>

Мақаланың редакцияға түскен күні 08.01.2025 / қабылданған күні 30.06.2025

A.Kh. Sarybayeva¹, A. Serikkyzy², A.A. Mindetbayeva³

¹Candidate of Pedagogical Sciences, Assistant Professor

*Khoja Akhmet Yassawi International Kazakh-Turkish University
(Kazakhstan, Turkistan), e-mail: alya.sarybayeva@ayu.edu.kz*

²PhD Doctoral Student of Khoja Akhmet Yassawi International Kazakh-Turkish University

(Kazakhstan, Turkistan), e-mail: aksholpan.85@mail.ru

³Senior Lecturer of Khoja Akhmet Yassawi International Kazakh-Turkish University

(Kazakhstan, Turkistan), e-mail: aknurmindetbayeva@ayu.edu.kz

Methods of Formation of Functional Literacy of Future Physics Teachers by Performing Practical Tasks

Abstract. The 21st century, as the age of globalization, places new demands on future physics teachers. One of the main tasks of implementing employers' requirements is the formation of subject competencies of physics teachers working in the general secondary education system. The complex socio-economic changes taking place in the world today, the rapid pace of information flows require the introduction of new guidelines and approaches to the formation of competitive modern future specialists. The article is based on the development of functional literacy of future physics teachers. A survey of secondary school teachers is provided. In addition, the tasks of improving the quality of students' knowledge by completing tasks on functional literacy and its results are compared in the diagram. The given functional literacy tables are constructed in accordance with the assessment criteria, and the formative assessment is set in accordance with the descriptors. An extensive analysis of the concept of functional literacy has been carried out. The relevance and importance of the concept of functional literacy in the modern education system is clearly expressed. In the era of competition with knowledge, ways of compiling functional literacy assignments in physics are described in order to be on par with countries with developed education.

Keywords: future physics teacher, dual education, functional literacy assignments, criterion assessment, practical assignments.

А.Х. Сарыбаева¹, А. Сериккызы², А.А. Миндетбаева³

¹кандидат педагогических наук, доцент

*Международный казахско-турецкий университет им. Ходжи Ахмеда Ясави
(Казахстан, г. Туркестан), e-mail: alya.sarybayeva@ayu.edu.kz*

²PhD докторант Международного казахско-турецкого университета им. Ходжи Ахмеда Ясави

(Казахстан, г. Туркестан), e-mail: aksholpan.85@mail.ru

³старший преподаватель Международного казахско-турецкого университета

им. Ходжи Ахмеда Ясави

(Казахстан, г. Туркестан), e-mail: aknurmindetbayeva@ayu.edu.kz

Методика формирования функциональной грамотности будущих учителей физики путем выполнения практических заданий

Аннотация. XXI век как век глобализации предъявляет новые требования к будущим учителям физики. Одной из основных задач реализации требований работодателей является формирование предметных компетенций учителей физики, работающих в системе общего среднего образования. Сложные социально-экономические изменения, происходящие сегодня в мире, быстрые темпы информационных потоков требуют внедрения новых ориентиров и подходов к формированию конкурентоспособных современных будущих специалистов. Статья направлена на развитие функциональной грамотности будущих учителей физики. Приведен опрос учителей общеобразовательных школ. Кроме того, рассмотрены задания на

повышение качества знаний учащихся путем выполнения задач на функциональную грамотность, результаты сопоставлены в диаграмме. Приведенные задания на функциональную грамотность составлены в соответствии с критериями оценки, поставлена формативная оценка в соответствии с дескрипторами. Проведен обширный анализ понятия функциональной грамотности. Ярко выражена актуальность и значимость понятия функциональной грамотности в современной системе образования. Описаны способы составления заданий по функциональной грамотности по физике для того, чтобы быть наравне со странами с развитым образованием в эпоху конкуренции знаний.

Ключевые слова: будущий учитель физики, дуальное обучение, задания на функциональную грамотность, критериальное оценивание, практические задания.

Кіріспе

Қазақстан Республикасы Үкіметінің 2023 жылғы 28 наурыздағы №249 қаулысымен бекітілген Қазақстан Республикасында мектепке дейінгі, орта, техникалық және кәсіптік білім беруді дамытудың 2023–2029 жылдарға арналған тұжырымдамасын жүзеге асыру аясында негізгі орта білім беруде академиялық білімге, функционалдық сауаттылықты қалыптастыруға баса назар аударылатын болады [1].

«2023–2024 оқу жылында Қазақстан Республикасының орта білім беру ұйымдарындағы оқу-тәрбие процесінің ерекшеліктері туралы» әдістемелік нұсқау хатта көрсетілгендей, құзыреттілік тәсіл функционалдық сауаттылықты және тәжірибеге бағдарланған оқытуды қалыптастыруға бағытталған, білім алушыларды өмірлік жағдайларда алған білімін қолдануға бағыттайды. Әрбір педагог білім алушылардың мүмкіндіктері мен қабілеттерін ескере отырып, сабақты алдын-ала жоспарлайды, «іс-әрекет арқылы оқытуды» қамтиды және игерілген білімді практикада қолдана білуі керек деген талапты күшейтеді. Педагогтің оқушылармен бірлескен оқу іс-әрекеті процесінде алынған өнім маңызды [2].

Сонымен қатар, PISA-2025 Халықаралық салыстырмалы зерттеулер жүргізу шеңбері аясында негізгі бағыт жаратылыстану-ғылыми сауаттылық болып белгіленген болатын. Бұл бағдарлама тапсырмалары жаратылыстану сауаттылығын бағалауға негізделген. Бағалау форматы білім алушылардың жаратылыстану пәндері саласынан алған білімдерін тексеруге қатысты нақты ғылым саласындағы мәселелер мен жағдаяттарға берілген мәнмәтіндермен беріледі [3].

Біздің елімізде білім беру жүйесін арттыру үшін оқушыларға біліммен қатар тәрбиені қоса беріп, жан-жақты дамыған тұлға етіп даярлау үшін педагогтерге үлкен жүк артылып отыр. Жаңа заманға сай педагог – мәдениетті, өз мамандығының шебері, өз білімін теориямен, практикамен ұштастыра білетін, жан-жақты тұлға болуы тиіс. Заман талабына сай әр түрлі технологияларды меңгеріп, оқушыны өз пәніне қызықтыра отырып, білім нәрімен сусындата білуі керек [4].

Болашақ физика мұғалімінің функционалдық мәдениетінің маңызды бөлігі жоғары оқу орнында қалыптасады. Болашақ мұғалімнің жалпы функционалдық сауаттылығы оның өмір бойғы тәжірибесі арқылы жинақталады, әрі жылдан жылға дамып отырады. Жоғары оқу орындарында болашақ физика мұғалімінің функционалдық сауаттылығы артуы үшін болашақ физиктің мектеп қабырғасымен байланысты болып, білімін практикамен ұштастырғаны жөн [5].

Сондықтан мектеп курсына физика пәнінен әр сыныпқа берілетін тапсырмаларды функционалдық сауаттылық шеңберінде құрастырып, оқушыларға орындату арқылы жұмыс жүргізіп отырған пән мұғалімдерімен бірігіп жұмыс жасау арқылы болашақ мұғалімдердің функционалдық сауаттылығы дамиды. Қ.А. Ясауи атындағы Халықаралық қазақ-түрік университетіндегі Физика кафедрасының болашақ физика мұғалімдері дуальді оқыту жүйесі

арқылы Жұмабек Ташенов атындағы №23 IT-мектеп-лицейінің физика пәні мұғалімдерімен бірігіп жұмыс жасап, өз педагогикалық шеберліктерін арттыруда. Физика пәні мұғалімдерінің құрастырған тапсырмаларын жіті зерттеу арқылы болашақ физика мұғалімдерінің функционалдық сауаттылықтары дамып, физика пәнінің өмірмен тікелей байланысты екендігін тереңнен ұғына білді. Себебі, әрбір құрастырылған функционалдық сауаттылық тапсырмасының өзектілігі – оқушылардың бойында пәндік білім мен дағдыны қалыптастырып қана қоймай, білімді шынайы өмірде қолдана білу дағдысын дамытуға бағытталған.

Демек, болашақ физика мұғалімдерін даярлауға ерекше назар аударудың басты артықшылығы – оқушыларға білім берудің жаратылыстану компоненті елдің ғылыми-техникалық дамуының одан әрі қарқынын, оның әлемдік аренадағы бәсекеге қабілеттілігін анықтайтын негізгі фактор болып табылатындығын дәлелдейді [6].

Мақсаты: оқушылардың назарларын функционалдық сауаттылық тапсырмаларының жаңа және қызықты түріне аудару, физика курсынан алған білімдерін қолдануды меңгерту, логикалық ойлауын дамыту.

Міндеттері:

- 1) функционалдық сауаттылық тапсырмаларын құрастырып, оны талдау, саралау, деңгейлеп оқыту, қорытындылау, бағалау дағдыларын қалыптастыру;
- 2) ғылыми жобалар жүргізу және оларды сайыстарға қатыстыру, ғылыммен айналысу;
- 3) оқушылардың ауызша және жазбаша сөйлеу мәдениетін, олардың пікірлерінің қисындылығы мен дәлелдер келтіру дағдыларын арттыру.

Функционалдық сауаттылық тапсырмаларын орындау барысында оқушы өзінің алған білімін ой елегінен өткізеді, ғылыми заңдылықтарды еске түсіреді, саралайды, қажеттісін тапсырма орындау барысында қолданады, нәтижені саралайды, графиктік және мәтіндік тапсырмаларды дұрыс орындауға ұмтылады, дәлелдер жинақтайды, қорытынды жасайды, құбылысты ғылыми тұрғыда бағалайды.

Функционалдық сауаттылық тапсырмаларын меңгере білген әрбір мұғалім теориялық білімін қолданып, түрлі тапсырманы қалай орындау керектігін біледі, талдау, саралау, қорытындылау, кесте түзіп, диаграмма жасау жолдарын талдайды, оқушының орындаған жұмысын бағалау критерийлеріне сәйкес тексереді, тапсырма шешімдерін сауатты рәсімдеп, пікірлерін қисынына сай етіп, дәлелдермен тұжырымдайды, болашақта өз шәкірттерін зияткерлік байқауларға, ғылыми жобаларға қатыстырып, білімі мен іскерлігінің, жан-жақтылығының арқасында жоғары нәтижеге жетеді.

Зерттеу әдістері мен материалдар

Физика пәнін оқыту барысында болашақ физика мұғалімдерінің функционалдық сауаттылықтарын қалыптастыру мақсатындағы тәжірибелік-эксперименттік жұмысты жүргізу барысында зерттеудің негізгі әдістері, яғни теориялық талдау мен синтездеу, салыстыру және жалпылау, модельдеу, оқу үдерісінде функционалдық сауаттылықты қолдану тәжірибесін зерттеу, бақылау әдістері қолданылды.

Функционалдық сауаттылықты меңгерту құралы ретінде оқу құралдары, дидактикалық материалдар, ғаламтор материалдары, бейнеүзіктер, әдіс-тәсілдер пайдаланылды.

Талдау мен нәтижелер

Өзгермелі қоғамда білім беру саласындағы жетістіктер – ақпараттандыру бағытының дамуымен ұштасады. Олар қазіргі білім, білік, дағды ғана емес, сонымен қатар негізгі, өзекті және пәндік құзыреттіліктер мен функционалдық сауаттылық компоненттерін де қамтиды. Функционалдық сауаттылық белгілі бір мәдени ортаға бейімделген, әлеуметтік қарым-қатынас жүйесінде білім, білік және дағдыға негізделген жеке тұлғаның қалыпты жұмыс істеу қабілеті ретінде анықталады [7].

Функционалдық сауаттылық тапсырмаларының негізгі міндеті – оқушының бойына білімді беріп, сонымен қатар алған білімін күнделікті тұрмыста қолдана білуге дағдыландыру. Функционалдық сауаттылықты меңгерген бала әр түрлі тұрмыстық жағдаяттарда білімін қолдана отырып, сын тұрғысынан ойлауға, баға беруге, зерттеулер жүргізуге үйренеді [8].

Сондықтан қазіргі таңда мектеп мұғалімдері физика пәнін оқыту барысында оқушылардың функционалдық ойлау қабілеті мен шығармашылық дамуын қалыптастыруы және логикалық ойлау қабілеттерін арттыруы қажет. Мұндай тапсырмаларды құрастыру мен тақырыпқа сай деңгейлеп беру мұғалімнің ұстаздық шеберлігіне байланысты болып отыр.

Бүгінгі таңда физика пәнінен заман талабына сай, сапалы білім беру - әрбір педагогті толғандырып отырған мәселе. Қазіргі заманғы білім беруді оқушының жеке басына бейімдеп, алайда қоршаған ортамен тығыз қарым-қатынаста болуға үйрету керек. Яғни, оқушы білімді дайын күйінде алмай, күнделікті тұрмыстан бақылау арқылы, тереңінен ұғынуы тиіс. Осының арқасында баланың ойлау қабілеті артады, логикалық ойлау деңгейі жоғарылайды. Демек, білімді беру барысында, оны баланың бір қажеттілігіне жарата алатындай етіп маңыздылығын ашу керек. Сонда ғана оқушының ойлау, тұжырымдау, пайымдау деңгейі жоғарылайды, жан-жағына сыни көзқараспен қарайды, өз пікірін айтып, өзгенің пікірін тыңдауға дағдыланады [9].

Бағдарлама бойынша өткізілген білім алушылардың өзін ойландыруға бағытталған әрбір дәрістерде оқытудың белсенді әдістерін пайдалану арқылы функционалдық құзыреттілікке бағдарланған іс-әрекетті дамыту негізінде өткізу тиімді екеніне көз жеткіздік. Бұл өз кезегінде білім алушылардың физикалық білімін тереңдетіп, интеллектуалдық, шығармашылық деңгейін жоғарылатып, сын тұрғысынан ойлау дағдыларын дамытты.

Мектеп бағдарламасына сәйкес, әрбір сыныпқа берілген практикалық сабақтарда да оқушылардың функционалдық сауаттылықтарына байланысты іс-әрекеттерін зерттеушілік сипатта іске асырған тиімді болады.

Практикалық сабақтарда, физиканың есептерін шығаруда, кез-келген формуланы қарастыруда проблемалық жағдаяттар мен білімнің өмірмен байланыстылығын ескеру қажет [10].

Физика пәні мұғалімдері оқушылардың функционалдық сауаттылығын қалыптастырудағы тәсілдерді қолданудың қазіргі жағдайы, мектеп пен отбасының қарым-қатынасы, болашақ физика мұғалімдерінің педагогикалық практикасын тиімді іске асыруы туралы тұжырымдар жасауға мүмкіндік берген сауалнама 1-кестеде келтірілген үлгідегідей Түркістан қаласындағы жалпы білім беретін орта мектептердің мұғалімдерімен жүргізілді.

1-кесте – Мектеп мұғалімдеріне арналған сауалнама

№	Сауалнама сұрақтары
1	Сіз өз кәсіби біліктілігіңізді шыңдау барысында оқушыларды шығармашылық ойлауға қалай бағыттайсыз?
2	Әр жыл сайын ҰБТ сынамасына қосылып отыратын өмірмен байланыстырылған сұрақтарды өз сабақтарында тақырыпқа сай талдауды қаншалықты жүргізесіз?
3	Оқушыларға PISA тапсырмаларын оңай орындауға мүмкіндік жасау мақсатында әр сабақты қорытындылау үшін функционалдық сауаттылық тапсырмаларын қосасыз ба?
4	Өткен жылдардағы БЖМ сынамалы тестінің тапсырмаларын саралап, оларды оқушыларыңызбен бірге талдадыңыз ба?
5	Алдыңғы жылдары жүргізілген PISA тапсырмаларын өз пәніңіз бойынша талдап, оқушыларға түсіндірме жұмыстарын жүргіздіңіз бе?
6	Келешекте оқушылардың функционалдық сауаттылығын жетілдіру үшін креативті ойлауын дамыта аласыз ба?

Болашақ физика мұғалімдерінің педагогикалық практикасы барысында 1-кестеде келтірілген сипаттағы сұрақтарды басшылыққа ала отырып, физика сабағынан тапсырмаларды орындату оқушылардың бойында қызығушылық тудыратындығын байқатты. Демек, болашақ физика мұғалімдерін физиканы оқытуда өмірмен байланысты тапсырмаларды әр сабақтың мазмұнымен байланыстыру қажеттігі туындайды.

Зерттеуіміздің мақсатына сәйкес білім сапасын да жоғары нәтижеге қол жеткізу үшін оқушылардың білім сапасы мен әмбебап оқу дағдыларының деңгейін және болашақ физика мұғалімінің функционалдық сауаттылықтарын арттыруға ықпал ететін оқушылардың функционалдық сауаттылығын қалыптастыру әдістемесін әзірлеу және практикалық сынақтан өткізу маңызды. Зерттеудің тәжірибелік базасы ретінде Түркістан қаласындағы Жұмабек Ташенов атындағы №23 IT-мектеп-лицейінің 9-сынып оқушыларына функционалдық сауаттылық тапсырмаларын орындату арқылы жүргізілген жұмыстың нәтижесінде зерттеу мақсатына қол жеткізілді.

Физика пәнінен критериалдық тәсіл негізінде оқушылардың функционалдық сауаттылығын бағалау тапсырмалары 1-суретте келтірілген.



1-сурет – Физика пәнінен критериалдық тәсіл негізінде оқушылардың функционалдық сауаттылығын бағалау тапсырмалары

Практикаға бағдарланған тапсырмалар негізінде оқушылар күнделікті тұрмыста кездесетін тапсырмаларды орындайды.

Жағдаяттық тапсырмалар оқушылардың тікелей күнделікті тәжірибесімен байланысты емес, бірақ олардың болашақта әр түрлі пәндік салалардағы білімі оларға қалай және қайда пайда болатынын көруіне және түсінуіне мүмкіндік береді.

Пәнаралық тапсырмалар жағдайында басқа пәндік аймақтың тілін анық немесе анық емес қолдана отырып, пәндік бағыттардың бірінің тіліндегі жағдай сипатталады.

Пәндік тапсырмалар жағдайында пәндік жағдай сипатталады, мұнда белгілі бір оқу пәнінің білімін құру және пайдалану қажет.

Мәнмәтіндік тапсырмада нақты өмірлік жағдаяттар сипатталады.

Жоғарыда айтылған физика пәнінен критериалдық тәсіл негізінде оқушылардың функционалдық сауаттылығын бағалау тапсырмаларын негізге ала отырып, оқушылардың функционалдық сауаттылықтарын бағалау тапсырмаларын қарастырайық.

Мысалдар:

Практикаға бағдарланған тапсырмалар негізінде «Динамика» бөлімінен «Дөңгеленген дүние» тақырыбында құрастырылған тапсырманы ұсынайық.

1-тапсырма «Зырылдауық»

Ғаламатқа әкесі зырылдауық ойықшығын әкеліп берді. Ойыншықты көрген әпкесі Қырмызы зырылдауықтың құрылысына қызықты. Ол ғаламтор мәліметтерінен ойыншықтың айналу кезінде тіректің бір нүктесінде орнықтылығын сақтайтынын білді.

- 1.Зырылдауықтың массасын таразы арқылы анықтаңдар.
- 2.Диаметрі 12 см зырылдауықтың радиусын есептеңдер.
- 3.Зырылдауықтың инерция моментін табыңдар.



2-тапсырма «Ұршық»

Бір кездері аналарымыздың қолынан түспеген ұршық бүгінде естелікке, жәдігерге айналып барады. Бұрын қолына ұршық ұстамаған жанды кездестіру сирек болса, қазір ұршықты шырқ үйіретіндер өте аз, қасиетті мұрамыздың бірі ұршықтың жұмыс істеу принципі инерция моментіне негізделген.

- 1.Ұршықтың массасын таразы арқылы анықтаңдар.
2. Ұршықтың ұзындығын есептеңдер.
- 3.Ұршықтың инерция моментін табыңдар.



3-тапсырма

Радиусы ____ см шеңбер бойымен айналатын массасы ____ дисктің (ағаш кесетін шырайналма) жылдамдығы нөлден 1,4 м/с-қа өзгерген кезде оның инерция моменті неге тең? Бұрыштық жылдамдықтың орташа мәнін анықтаңдар.



Бағалау критерийі	Дескриптор	Қалыптастырушы бағалау
Материалдық дененің инерция моментін есептеу үшін Штейнер теоремасын қолданып, сапалық және мәтіндік есептер шығарады	Зырылдауықтың массасын таразы арқылы анықтайды.	1
	Диаметрі 12 см зырылдауықтың радиусын есептейді.	1
	Зырылдауықтың инерция моментін табады	1
	Ұршықтың массасын таразы арқылы анықтаңдар.	1
	Ұршықтың ұзындығын есептеңдер.	1
	Ұршықтың инерция моментін табыңдар	1
	Дисктің радиусы мен массасын анықтайды	2
	Инерция моментін анықтайды	1
	Бұрыштық жылдамдықты есептейді	1
	Барлығы	10 ұпай

Жағдаяттық тапсырмаларға «Динамика негіздері» бөлімінен «Ньютонның бірінші заңы» тақырыбына «Өз мектебімізден Қ.А. Ясауи кесенесіне зияратқа бару» атты жолаушылардың инерция бойынша қозғалысын сипаттайық.

Білім алушылар мектептен автобуспен зиярат жасауға жолға шықты. Автобус алдымен оңға бұрылды. 400 м жол жүргеннен кейін «Н.Төреқұлов» мешітінің жанынан солға бұрылды. Тағы 400 м жүргеннен кейін оңға бұрылды. 100 м жер жүргеннен кейін бағдаршамнан солға бұрылды. Қ.А. Ясауи атындағы Халықаралық қазақ-түрік университеті жанындағы

бағдарламға тоқтады. Одан кейін бірқалыпты түзу сызықты қозғалысқа келе отырып, 50 м/с жылдамдықпен жүріп отырды. «Әмір Темір» аялдамасына жетіп, солға бұрылып, тұраққа тоқтады.

Сонымен қатар, тақырыпты тереңірек ұғыну үшін тағы бір тапсырма қарастыра кетелік. «Елінің абыройын ойлап, өз мойнына жауапкершілік алып, Сидней олимпиадасында әділ жеңіске жеткен Ольга Шишигина қазақстандық жеңіл атлет. Жарыс барысында «финишке» жеткеннен кейін атлетшілер бірден тоқтамайды, жүгіруді біраз жалғастырады. Оның себебі неде?»

Бағалау критерийі	Дескриптор	Қалыптастырушы бағалау
Ньютонның бірінші заңының қозғалыс кезінде қалай қолданылатынын, жүргізушілердің адам өміріне жауапты екендігін түсінеді	Инерция заңының қозғалыс барысында қолданылуын меңгереді	2
	Ньютонның бірінші заңының тұрмыстағы маңыздылығын түсінеді	2
	Барлығы	4 ұпай

Пәндік тапсырмаларға «Динамика негіздері» бөлімінен «Бүкіләлемдік тартылыс заңы» тақырыбына алынған «Ел мақтанышы – Айдын Айымбетов» тапсырмасына тоқтала кетейік.

Қазақтың үшінші, тәуелсіз еліміздің бірінші ғарышкері 2015 жылғы 2 қыркүйекте «Союз ТМА-18М» ғарыш кемесінде командир Сергей Волков пен 1-бортинженер Андреас Могенсенмен бірге көкке көтерілді. Экипаж Жерге 12 қыркүйекте 9 күн 20 сағат 13 минут 51 секундтан кейін оралды. Айдын Айымбетов ғарышқа ұшқан тұңғыш Қазақстан Республикасының азаматы атанды.

Массасы 4730 кг болатын «Союз ТМА-18М» ғарыш кемесі капсуласымен ғарыштан қайтқан Айдын Айымбетов массасы $6 \cdot 10^{24}$ кг Жерге 450 шақырым қашықтық қалғанда, «Ең әдемі әсер – Жердің көрінісі. Кең ғарыштың қара тұманында – бүкіл тіршіліктің көк інжу-маржаны Жер көрініп тұрады» деген болатын. Жер мен ғарыш кемесінің арасындағы тартылыс күшін анықтаңыз.

Тағы бір мысал: «Шалқан ертегісі»

Баяғы бір заманда массасы 70 кг шал мен массасы 60 кг болатын кемпір болыпты. Олардың бақшасы бар екен. Бірде шал шалқан отырғызады. Шалқан үп-үлкен боп өседі. Бір күні шал шалқанды жерден суырып алмақшы болады. Ары тартады, бері тартады. Бірақ шалқанды шығара алмайды. Шал көмекке кемпірін шақырады. Кемпір шалдан, шал шалқаннан ұстап, ары тартады, бері тартады. Бірақ орнынан қозғалта алмайды. Кемпір көмекке массасы 30 кг болатын немере қызын шақырады. Немересі кемпірден, кемпір шалдан, шал шалқаннан ұстап, ары тартады, бері тартады. Тағы да суырып шығара алмайды. Немере қызы массасы 15 кг итін шақырады. Ит қыздың етегінен, немересі кемпірден, кемпір шалдан, шал шалқаннан ұстап, ары тартады, бері тартады. Шалқанды суыра алмайды. Енді ит көмекке массасы 5 кг мысықты шақырады. Мысық иттің құйрығынан, ит қыздың етегінен, немересі кемпірден, кемпір шалдан, шал шалқаннан ұстап, ары жұлқиды, бері жұлқиды. Шалқан шықпайды. Мысық болса, массасы 200 гр тышқанды шақырады. Тышқан келіп мысықтың құйрығынан, мысық иттен, ит немересінің етегінен, қыз кемпірден, кемпір шалдан, шал шалқаннан ұстайды. Олар тарта-тарта ақыры шалқанды суырып шығарады. Шалқанның салмағын анықтаңдар. Шалқанды қандай адами құндылықтың арқасында суырып алды?

Бағалау критерийі	Дескриптор	Қалыптастырушы бағалау
Гравитациялық тартылыс күшінің мәнін ұғынады	Бүкіләлемдік тартылыс заңының формуласын біледі	1
	Бүкіләлемдік тартылыс заң массасы бар екі дене арасында қарастырылатынын меңгереді	1
	Бүкіләлемдік тартылыс заңының тұрмыстағы маңыздылығын түсінеді	2
	Ауырлық күшін біледі	2
	Барлығы	6 ұпай

Пәнаралық тапсырмаларға «Қазақстан жеріндегі табиғат ресурстары» тақырыбында жаратылыстану пәндерінен кіріктірілген сабақ құрастырылды.

География: Қазақстанның минералды ресурстары

Биология: Пайдалы қазбаларды өндірудің және қайта өңдеудің қоршаған орта мен адам денсаулығына әсері

Химия: Металдарды алу

Физика: Еркін түсу үдеуі

География «Күнделікті сұрақтар»

1. Газ бен көмір өндірудің артықшылықтары мен кемшіліктері қандай?

2. Мұнай шикізатынан алынған өнімдерді тұтынғаннан кейін, қалай жоюға болады?

3. Экологиялық проблемаларды біле тұра, неліктен пайдалы қазбаларды өндіру аса маңызды?

4. Жердегі пайдалы қазбалар таусылғанда, адамдар қандай энергия көздерін қолданады?

Биология: «Неге?» әдісі

1. Неге пайдалы қазбаларды «ашық әдіспен» өндіру кезінде топырақ қабаты бұзылып, табиғи ландшафтар өзгереді?

2. Неге пайдалы қазбаларды шахтада алу кезінде жер қыртысында «бос қуыстар» қалады?

3. Неге пайдалы қазбаларды өндіру кезінде қолданылатын табиғи және жанама қосылыстармен қоршаған орта ластанады?

4. Неге пайдалы қазбаларды алу және өңдеуде адам денсаулығына жағымсыз әсер пайда болады?

Химия «Стратегиялық сұрақтар»

1. Адамның күнделікті өмірінде таза темірдің іс жүзінде қолданылмауының себебі неде?

2. Құйманың жоғары температураға төзімділігін қандай металл қолдану арқылы арттыруға болады?

3. Ұшақ жасау өндірісінде қандай металл құймасы қолданылады?

4. Тұрмыста әр түрлі құймаларды алу қажеттілігі неліктен туындады?

Физика «g өзгерісі бізді қалай бай етеді?»

Жердің әр түрлі нүктелеріндегі еркін түсу үдеуі мәндерінің өзгерісі геологиялық барлаудың қуатты тәсілі болып табылады. Осылайша, жерді қазбай-ақ жер қойнауындағы пайдалы қазбаларды анықтауға болады. Геологтар еркін түсу үдеуін миллиондық үлеске дейінгі дәлдікпен өлшеуге мүмкіндік беретін өте дәл маятниктерді қолданады.

1-тәсіл. Серіппелі таразының көмегімен g қалай өлшейді?

2-тәсіл. Математикалық маятник көмегімен g қалай өлшейді?

Бағалау критерийі	Дескриптор	Қалыптастырушы бағалау
Қазақстанның минералды ресурстарының таралу заңдылықтарын анықтайды; Пайдалы қазбаларды өндірудің және қайта өңдеудің қоршаған ортаға әсерін түсіндіреді; Кеннен металл алуды қарастырады; Еркін түсу үдеуі арқылы пайдалы қазбалардың кенін анықтайды.	Газ бен көмір өндірудің артықшылықтары мен кемшіліктерін ажыратады	1
	Мұнай шикізатынан алынған өнімдерді тұтынғаннан кейін, қалай жоюға болатынын біледі	1
	Пайдалы қазбаларды өндірудің маңыздылығын түсінеді	1
	«Ашық әдіспен» өндірудің маңыздылығын бағалайды	2
	Қоршаған ортаның ластану жолдарын талдайды	1
	Таза металл өндірудің іс жүзінде қолданылмау себебін тұжырымдайды	1
	Металл құймалардың маңыздылығын меңгереді	1
	Еркін түсу үдеуі арқылы пайдалы қазбаларды өндіру олардың сипаттайды	1
	Барлығы	10 ұпай

Мәнмәтіндік тапсырмаға «Динамика негіздері» бөлімінен алынған «Шеге – қарапайым бекіту құралы» тапсырмасын мысалға алалық.

Ерте кездегі адамдар балық сүйегінен, өсімдік тікенегінен, ағаштың қатты түрінен жасалған шеге түрлерін қолданған. Алғашқы металл шеге қола дәуірінде пайда болды. Кейінірек шеге мыс және темір сымнан жасалды. Қазіргі кездегі шеге жасау өндірісі ротациялы автомат жаныштағыштармен жабдықталған.

1. Шеге қалпағына тор секілді бедер жасалады да, одан төмен шеге сымын бойлай көлденең ойықтар түсіріледі. Мұның мәнін түсіндіріңдер.

- үйкелісті арттыру үшін
- үйкелісті азайту үшін
- салмағын азайту үшін

2. Денені қыздырсақ, оған әсер ететін ауырлық күші өзгере ме? Жауабыңызды дәлелденіз.

3. Неге шегелерді жылтыр бетке дейін сапалы өңдеу керек?

Бағалау критерийі	Дескриптор	Қалыптастырушы бағалау
Механикадағы күштерді практикада қолданады	Мәнмәтіндік тапсырманы түсінеді	1
	Күштердің күнделікті тұрмыстағы маңыздылығын меңгереді	1
	Механикадағы күштер тақырыбынан алған білімін күнделікті практикамен ұштастырады	2
	Барлығы	4 ұпай

Функционалдық сауаттылықты қалыптастырудың әдістемелік жүйесінің тиімділігіне көз жеткізу мақсатында Жұмабек Ташенов атындағы №23 ІТ-мектеп-лицейінің 9 сынып оқушылары таңдалынып алынды: тәжірибелік (23 оқушы) және бақылаушы (24 оқушы). Барлығы сынаққа 47 оқушы қатысты. Бақылау сыныбына физикалық заңдылықтарды және құбылыстарды шынайы меңгеру үшін әр түрлі әдіс-тәсілдер мен цифрлық оқыту құралдары

қолданылды. Ал тәжірибелік сыныпқа функционалдық сауаттылыққа бағдарланған тапсырмалар бойынша тапсырмалар құрастырылды. Бұл топтар үшін пәннің оқытылу мазмұны бірдей және арнайы күнтізбелік тақырыптық жоспарға сай болды. Білім бойынша жиынтық бағалау мен тоқсандық жиынтық бағалау барлық сыныптар үшін бірдей тапсырмалармен алынды.

Педагогикалық тәжірибелік жұмысымыздың барысында оқушылардың физика пәнінен функционалдық сауаттылықтарын арттыру мақсатында жасалынған әдістемелік жүйе негізінде оқитудың тиімділігіне бақылау жүргізілді. Тәжірибелік сынып оқушыларынан функционалдық сауаттылықтарын қалыптастырудың деңгейі анықталды. 9-сынып оқушыларының білім сапасының көрсеткіштері төмен, орта, жоғары деңгейлерге сәйкес анықталды (2-кесте).

2-кесте – 9-сынып оқушыларының білім сапасының көрсеткіштері

Деңгейлері	Тәжірибеге дейін		Тәжірибеден кейін	
	Бақылау сыныбы	Тәжірибелік сыныбы	Бақылау сыныбы	Эксперимент сыныбы
Төмен	7	3	6	1
Орта	13	14	14	15
Жоғары	4	6	4	7

9-сынып оқушыларының тәжірибеге дейінгі және тәжірибеден кейінгі білім сапасының салыстырмалы көрсеткіштерінің диаграммасы алынды (2, 3-суреттер).

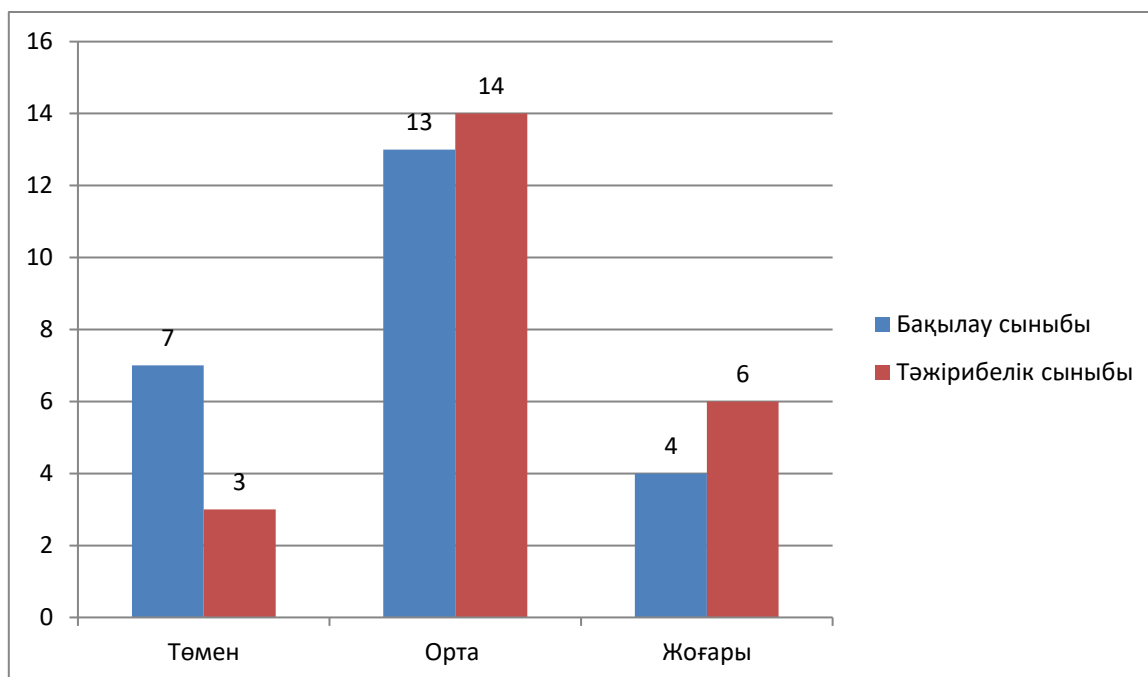

2-сурет – 9 сынып оқушыларының тәжірибеге дейінгі білім сапасының салыстырмалы көрсеткіштері

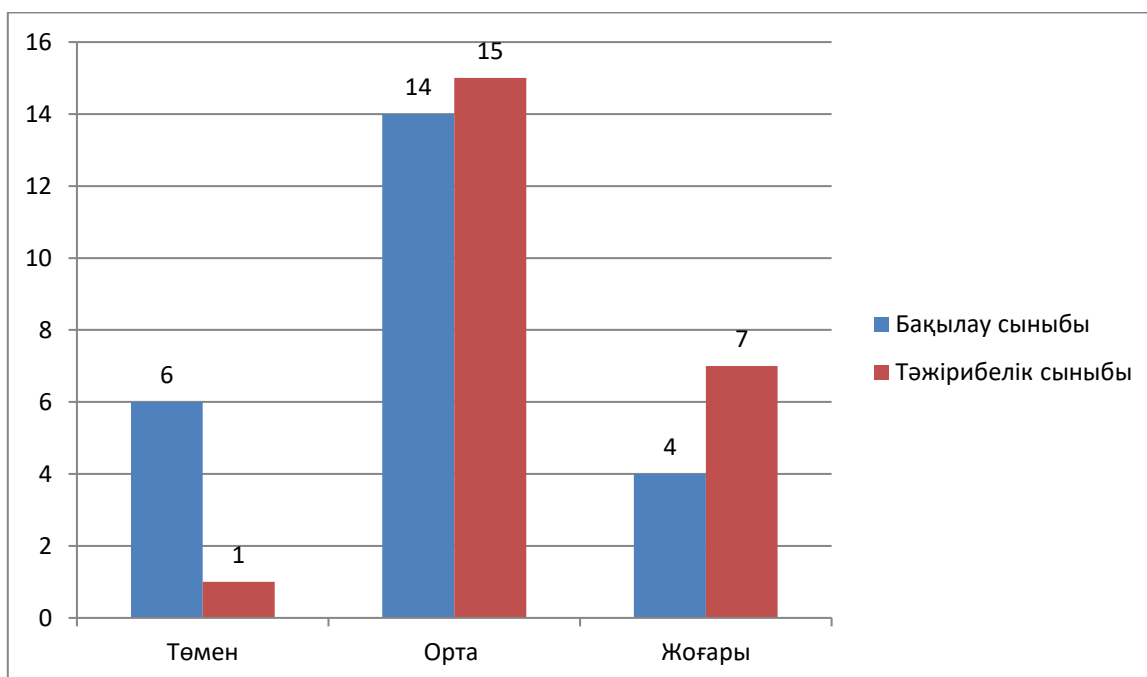

3-сурет – 9 сынып оқушыларының тәжірибеден кейінгі білім сапасының салыстырмалы көрсеткіштері

Физика пәнінен оқушылардың білім сапасының жоғарылағанын білім көрсеткіштері арқылы байқауға болады. Тәжірибелік сыныптарда жүргізілген оқушылардың функционалдық сауаттылығын бағалау тапсырмаларының тиімділігін байқауға болады. Білім сапасын арттырудағы жүргізілген жұмыстар біздің әдістемелік жүйеміздің тиімділігін көрсетеді.

Қорытынды

Физиканы оқытуда функционалдық сауаттылық оқушылардың немесе ұйымның өз қызметі немесе білім саласы шеңберінде белгілі бір функцияларды немесе тапсырмаларды, қызметтерді тиімді орындау қабілетін көрсетеді. Бұл ұғымның білім беруде, бизнесте, ғылыми зерттеулерде және басқа салаларда кеңінен қолданылатындығын ескерсек, болашақ физика мұғалімдерінің бойында бұл функционалдық сауаттылық көрсеткіштерінің болуы маңызды екендігін түсінеміз. Демек, жаңартылған мазмұнға сәйкес заманауи білім беруде функционалдық сауаттылықты қалыптастыруға оқытудың өзектілігі айқындала түседі.

Болашақ физика мұғалімдерін даярлау барысында физика пәнін оқытудың басты мақсаты – физиканың іргелі білімін беру ғана емес, сонымен қатар алған білімдерін практикада қолдана алу, зертханалық және тәжірибелік жұмыстарын қорытындылау, жаңа ғылыми нәтижелерге қол жеткізу. Сол себепті оқытушылар білім алушыларды тек негізгі біліммен ғана қаруландырмай, олардың логикалық ойлау қабілеттері мен функционалдық жұмыстарын қалыптастыру керек.

Сондықтан, білім алушы функционалдық сауаттылық тапсырмаларын құрастырудың дұрыс әдістемесін меңгеруі керек. Ол болашақ физика мұғалімі үшін маңызды, әрі тыңғылықты үдеріс екендігі айқын.

Физика пәні табиғат құбылыстарын зерттейтін ғылым болғандықтан, ол қоршаған ортамен және күнделікті өмірмен байланысты ғылым ретінде физика пәнінің негізгі артықшылығы болып табылады. Күнделікті тұрмыста бақыланытын құбылыстарды байқай отырып, ой елегінен өткізу пәнді тереңірек ұғынуға жол ашады.

Олай болса, қазіргі білім беру жүйесі мен заманның қажеттілігіне орай, физика пәнінен жоғары жетістіктерге жету үшін, функционалдық сауаттылықты басты назарда ұстау керек. Физикалық тәжірибелер мен эксперименттік жұмыстарды жүргізу арқылы болашақ физика мұғалімдерінің бойында функционалдық сауаттылықты қалыптастыру қазіргі заманның өзекті мәселесі болып табылады.

Болашақ физика мұғалімдерінің функционалдық сауаттылығын қалыптастыру – іргелі физика пәнінен білім беру және заманауи үдеріс екенін атап өткен жөн. Функционалдық сауатты оқушының болуы және оны қалыптастыра білу мықты, әрі білікті педагогтің сипаттамаларының бірі болып табылады.

Ендеше, функционалдық сауаттылыққа байланысты тапсырмаларды құрастырып, оны оқушыларға орындату арқылы болашақ физика мұғалімдері физикалық заңдылықтарды, құбылыстарды талдауды меңгереді, яғни олардың логикалық ойлау қабілеттері дамиды. Сөйтіп, білім алушылар физикалық заңдылықтарды күнделікті өмірден, тұрмыстан, табиғаттан және техникадан таба біледі, ал бұл, өз кезегінде, болашақ физика мұғалімдерінің байқампаздығын дамытады. Күнделікті сабақ барысында функционалдық сауаттылыққа байланысты тапсырмаларды жүйелі құрастыру мен орындату олардың сабаққа деген ынтасы мен қызығушылығын туғызады. Ал мұндай тапсырмалар білімнің дұрыс берілуіне, білімнің жалаңдығын жоюға көмек береді.

Қорытындылай келе, оқушылардың және болашақ физика мұғалімдерінің функционалдық сауаттылықтарын қалыптастыру бүгінгі таңдағы білім беруді дамыту мен қалыптастыру үшін маңызды рөл атқайды. Бұл үдерістің мәні білім алушылардың белгілі бір білім саласында тапсырмаларды тиянақты орындауда ғана емес, сонымен қатар тұрмыстық жағдаяттарға бейімделуіне мүмкіндік беретін дағдылар мен қабілеттерін дамыту болып табылады.

Осылайша, функционалдық сауаттылықты қалыптастыру қазіргі білім берудің, әсіресе болашақ физика мұғалімдерін даярлаудың маңызды элементі болып табылады, өйткені ол болашақ мамандарды қазіргі қоғамдағы табысты және өнімді өмірге дайындауға көмектеседі.

Бұл зерттеудің нәтижесінде алынған нәтижелер ЖОО-да физиканы оқыту барысында болашақ физика мұғалімдерінің функционалдық сауаттылықтарының жоғары деңгейде болуына әсер етеді. Сабақ барысында тақырыпты толық меңгеруге, алған білімдерін күнделікті өмірде қолдана алуға, физика пәнінен проблемалық жағдаяттарды оңтайлы шешуге көмегі зор.

ПАЙДАЛАНЫЛҒАН ӘДЕБИЕТТЕР ТІЗІМІ

1. Қазақстан Республикасында мектепке дейінгі, орта, техникалық және кәсіптік білім беруді дамытудың 2023-2029 жылдарға арналған тұжырымдамасын бекіту туралы ҚР Үкіметінің 2023 жылғы 28 наурыздағы №249 қаулысы. [Электронды ресурс]. URL: <https://adilet.zan.kz/kaz/docs/P2300000249>. (қаралған күні 05.01.2025)
2. «2023-2024 оқу жылында Қазақстан Республикасының орта білім беру ұйымдарындағы оқу-тәрбие процесінің ерекшеліктері туралы» әдістемелік нұсқау хат. [Электронды ресурс]. URL: <https://uba.edu.kz/qaz/metodology/2>. (қаралған күні 05.01.2025)
3. PISA 2025 жаратылыстану ғылымдарының тұжырымдамасы. [Электронды ресурс]. URL: https://pisa-framework.oecd.org/science-2025/kaz_kaz/. (қаралған күні 05.01.2025)
4. Сарыбаева Ә.Х., Турмамбеков Т.А., Серікқызы А. Болашақ физика мұғалімдерінің функционалдық құзыреттілігін сын тұрғысынан ойлау технологиясы арқылы қалыптастыру // Ясауи университетінің хабаршысы. – 2019. – №1 (111). – Б. 141–147.
5. Knein E., Greven A., Bendig D., Brettel M. Culture and cross-functional cooperation: The interplay of organizational and national culture // Journal of International Management. – 2020. – Т. 26, №2. –Р. 1000731-100757. <https://doi.org/10.1016/j.intman.2019.100731>.

6. Dębowska E., Greczyło T. Role of Key Competences in Physics Teaching and Learning // International Conference GIREP EPEC. – 2016. – P. 3–9. https://doi.org/10.1007/978-3-319-44887-9_1
7. «Қазақстан-2050» Стратегиясы қалыптасқан мемлекеттің жаңа саяси бағыты. [Электронды ресурсы]. URL: <https://adilet.zan.kz/kaz/docs/K1200002050>. (қаралған күні 03.01.2025)
8. Mayanti A., Poluakan C., Tumimomor F.R. Pengaruh model problem based learning (PBL) menggunakan metode demonstrasi dan eksperimen pada pembelajaran fisika tentang Hukum Newton // Charm Sains: Jurnal Pendidikan Fisika. – 2022. – T. 3, №1. – P. 9–14. <https://doi.org/10.53682/charmsains.v3i1.144>
9. Castleton G. Workplace literacy as a contested site of educational activity // Journal of Adolescent & Adult Literacy. – 2002. – T. 45, №7. – P. 556–566.
10. Көшерев Ә.Ж. Физика есептері. Сапалық есептер. IV том: Оқу құралы. – Шымкент: Нұрлы бейне, 2015. – 348 б.

REFERENCES

1. Qazaqstan Respublikasynda mektepke deingi, orta, tehnikalyq zhane kasiptik bilim berudi damytudyn 2023-2029 zhyldarga arналған tuzhyrymdamasyn bekitu turaly QR Ukimetinin 2023 zhylygy 28 nauryzdagy №249 qaulysy [Resolution of the Government of the Republic of Kazakhstan dated March 28, 2023 No. 249 “On approval of the Concept for the development of preschool, secondary, technical and vocational education in the Republic of Kazakhstan for 2023-2029”]. [Electronic resource]. URL: <https://adilet.zan.kz/kaz/docs/P2300000249>. (date of access 05.01.2025) [in Kazakh]
2. «2023-2024 oqu zhylynda Qazaqstan Respublikasynyn orta bilim beru uiymdaryndagy oqu-tarbie procesinin erekshelikteri turaly» adistemelik nusqau hat [Methodological instructions “On the specifics of organizing the educational process in secondary education organizations of the Republic of Kazakhstan in the 2023–2024 academic year”]. [Electronic resource]. URL: <https://uba.edu.kz/qaz/metodology/2>. (date of access 05.01.2025) [in Kazakh]
3. PISA 2025 zharatylystanu gylymdarynyn tuzhyrymdamasy [PISA 2025 Science Program Concept]. [Electronic resource]. URL: https://pisa-framework.oecd.org/science-2025/kaz_kaz/. (date of access 05.01.2025) [in Kazakh]
4. Sarybaeva A.H., Turmambekov T.A., Serikqyzy A. Bolashaq fizika mugalimderinin funkcionaldyq quzyrettiligin syn turgysynan oilau tehnologiasy arqyly qalyptastyru [Formation of functional competence of future physics teachers through critical thinking technology] // Iasau universitetinin habarshysy. – 2019. – №1 (111). – B. 141–147. [in Kazakh]
5. Knein E., Greven A., Bendig D., Brettel M. Culture and cross-functional coepetition: The interplay of organizational and national culture // Journal of International Management. – 2020. – T. 26, №2. – P. 1000731-100757. <https://doi.org/10.1016/j.intman.2019.100731>.
6. Dębowska E., Greczyło T. Role of Key Competences in Physics Teaching and Learning // International Conference GIREP EPEC. – 2016. – P. 3–9. https://doi.org/10.1007/978-3-319-44887-9_1
7. «Qazaqstan-2050» Strategiasy qalyptasqan memlekettin zhana saiasi bagyty [“The Kazakhstan-2050” Strategy is a new political direction for an established state]. [Electronic resource]. URL: <https://adilet.zan.kz/kaz/docs/K1200002050>. (date of access 03.01.2025) [in Kazakh]
8. Mayanti A., Poluakan C., Tumimomor F.R. Pengaruh model problem based learning (PBL) menggunakan metode demonstrasi dan eksperimen pada pembelajaran fisika tentang Hukum Newton // Charm Sains: Jurnal Pendidikan Fisika. – 2022. – T. 3, №1. – P. 9–14. <https://doi.org/10.53682/charmsains.v3i1.144>
9. Castleton G. Workplace literacy as a contested site of educational activity // Journal of Adolescent & Adult Literacy. – 2002. – T. 45, №7. – P. 556–566.
10. Koshеров A.Zh. Fizika esepteri. Sapalyq esepter. IV tom: Oqu quraly [Physics Problems. Qualitative Reports. Volume IV: Training Manual]. – Shymkent: Nurly beine, 2015. – 348 b. [in Kazakh]

UDC 370.193 12; IRSTI 14.01.01

<https://doi.org/10.47526/2025-2/2664-0686.219>K.K. KABEKEYEVA¹ , S.B. MUKHAMEDALY² , K. KENZHEBAYEVA³ ¹PhD, Senior Lecturer of Khoja Akhmet Yassawi International Kazakh-Turkish University
(Kazakhstan, Turkistan), e-mail: kymbat.kabekeyeva@ayu.edu.kz²PhD Doctoral Student of Khoja Akhmet Yassawi International Kazakh-Turkish University
(Kazakhstan, Turkistan), e-mail: sultan.mukhamedaly@ayu.edu.kz³PhD, Senior Lecturer of L.N. Gumilyov Eurasian National University
(Kazakhstan, Astana), e-mail: kundiz_27_87@mail.ru

PREPARATION OF FUTURE EDUCATIONAL PSYCHOLOGISTS TO WORK WITH YOUTH BASED ON NATIONAL VALUES

Abstract. This article deals with the approaches and methods for preparing future pedagogue-psychologists to work with youth with an emphasis on national values. Based on the analysis of current scientific research and practical data, the author highlights the importance of integrating national values into the educational process as a tool for forming moral and social guidelines among the youth. The focus is on the development of educational programs that include elements of national culture, traditions, and customs, which contribute to the development of a sense of belonging and respect for the native culture among students of pedagogical universities. The results of sociological surveys and interviews with teachers and students are presented, showing the level of perception and readiness to implement national values into the educational process. Practical recommendations are provided for teachers and administrative staff of universities for the effective integration of national values into the educational process. The author concludes that on the need for a systematic approach to preparing pedagogue-psychologists, who are capable of not only teaching but also educating youth based on national values, which is a significant component of sustainable societal development. In conclusion, the importance of continuous professional development of teachers for successful adaptation to the changing conditions of the modern educational environment is emphasized.

Keywords: national values, youth, educational psychologist, education, national consciousness, future specialists.

K.K. Кабекеева¹, С.Б. Мұхамедалы², К.С. Кенжебаева³¹PhD, Қожа Ахмет Ясауи ат. Халықаралық қазақ-түрік университетінің аға оқытушысы
(Қазақстан, Түркістан қ.), e-mail: kymbat.kabekeyeva@ayu.edu.kz²Қожа Ахмет Ясауи ат. Халықаралық қазақ-түрік университетінің PhD докторанты
(Қазақстан, Түркістан қ.), e-mail: sultan.mukhamedaly@ayu.edu.kz³PhD, Л.Н. Гумилев ат. Еуразия ұлттық университетінің аға оқытушысы
(Қазақстан, Астана қ.), e-mail: kundiz_27_87@mail.ru

*** Бізге дұрыс сілтеме жасаңыз:**

Kabekeyeva K.K., Mukhamedaly S.B., Kenzhebayeva K. Preparation of Future Educational Psychologists to Work with Youth Based on National Values // *Ясауи университетінің хабаршысы*. – 2025. – №2 (136). – Б. 394–406. <https://doi.org/10.47526/2025-2/2664-0686.219>

***Cite us correctly:**

Kabekeyeva K.K., Mukhamedaly S.B., Kenzhebayeva K. Preparation of Future Educational Psychologists to Work with Youth Based on National Values // *Iasaui universitetinin habarshysy*. – 2025. – №2 (136). – Б. 394–406. <https://doi.org/10.47526/2025-2/2664-0686.219>

Date of receipt of the article 10.01.2025 / Date of acceptance 30.06.2025

Болашақ педагог-психологтарды ұлттық құндылықтар негізінде жастармен жұмыс істеуге даярлау

Андатпа. Мақалада болашақ педагог-психологтарды ұлттық құндылықтарды басшылыққа ала отырып, жастармен жұмыс істеуге дайындаудың тәсілдері мен әдістері қарастырылады. Қазіргі ғылыми зерттеулер мен практикалық мәліметтерді талдау негізінде автор ұлттық құндылықтарды білім беру процесіне енгізудің маңыздылығын жастардың адамгершілік және әлеуметтік бағдарларын қалыптастыру құралы ретінде көрсетеді. Негізгі назар студенттердің педагогикалық жоғары оқу орындарында ұлттық мәдениетті, дәстүрлер мен әдет-ғұрыптарды дамытуға ықпал ететін білім беру бағдарламаларын әзірлеуге аударылады. Мұғалімдер мен студенттердің арасында жүргізілген әлеуметтанулық сауалнамалар мен сұхбаттардың нәтижелері ұсынылады, бұл білім беру процесіне ұлттық құндылықтарды енгізудің қабылдау деңгейі мен дайындығын көрсетеді. Ұлттық құндылықтарды білім беру процесіне тиімді енгізу бойынша педагогтар мен жоғары оқу орындарының әкімшілік қызметкерлеріне практикалық ұсыныстар беріледі. Автор педагог-психологтарды жүйелі түрде даярлаудың қажеттілігі туралы қорытынды жасайды, олар жастарды ұлттық құндылықтар негізінде оқытумен қатар тәрбиелей білуі тиіс, бұл қоғамның тұрақты дамуының маңызды компоненті болып табылады. Қорытындысында қазіргі білім беру ортасының өзгермелі жағдайларына сәтті бейімделу үшін мұғалімдердің үздіксіз кәсіби дамуының маңыздылығы атап өтіледі.

Кілт сөздер: ұлттық құндылықтар, жастар, педагог-психолог, білім, ұлттық сана, болашақ мамандар.

К.К. Кабекеева¹, С.Б. Мұхамедаль², К.С. Кенжебаева³

¹PhD, старший преподаватель

*Международного казахско-турецкого университета им. Ходжи Ахмеда Ясави
(Казахстан, г. Туркестан), e-mail: kymbat.kabekeyeva@ayu.edu.kz*

*²PhD докторант Международного казахско-турецкого университета им. Ходжи Ахмеда Ясави
(Казахстан, г. Туркестан), e-mail: sultan.mukhamedaly@ayu.edu.kz*

*³PhD, старший преподаватель Евразийского национального университета им. Л.Н. Гумилева
(Казахстан, г. Астана), e-mail: kundiz_27_87@mail.ru*

Подготовка будущих педагогов-психологов к работе с молодежью на основе национальных ценностей

Аннотация. В статье рассматриваются подходы и методы подготовки будущих педагогов-психологов к работе с молодежью с акцентом на национальные ценности. На основе анализа актуальных научных исследований и практических данных, автор освещает значимость интеграции национальных ценностей в образовательный процесс как инструмента формирования нравственных и социальных ориентиров у молодежи. Основное внимание уделено разработке учебных программ, включающих элементы национальной культуры, традиций и обычаев, что способствует развитию у студентов педагогических вузов чувства принадлежности и уважения к родной культуре. Представлены результаты социологических опросов и интервью с преподавателями и студентами, которые показывают уровень восприятия и готовности к внедрению национальных ценностей в образовательный процесс. Предложены практические рекомендации для педагогов и административного персонала вузов по эффективной интеграции национальных ценностей в учебный процесс. Автор делает вывод о необходимости систематического подхода к подготовке педагогов-психологов, способных не только обучать, но и воспитывать молодежь на основе национальных ценностей, что является важным компонентом устойчивого развития

общества. В заключении делается акцент на важности непрерывного профессионального развития педагогов для успешной адаптации к изменяющимся условиям современной образовательной среды.

Ключевые слова: национальные ценности, молодежь, педагог-психолог, образование, национальное самосознание, будущие специалисты.

Introduction

Nowadays one of the most crucial issues is providing education and training for the younger generation, who are eager for innovative knowledge, in line with the contemporary demands and implementing it through the formation of national consciousness. The formation of national consciousness, respecting national values and considering education as its source has always been an essential need at any time. Especially today, in the context of globalization, where we face global competition and its requirements, the relevance of this issue is becoming even more apparent. The experience of raising generations intertwined with the history of the Kazakh people over the centuries has reached us through national customs and traditions, which form the spiritual, ethical, and aesthetic values. Additionally, national pedagogical thoughts related to upbringing and spiritual development can be found in the works of prominent figures such as Korkyt Ata, Al-Farabi, Khoja Ahmed Yassawi, Muhammad Khaydar Dulati, Yusuf Balasaghuni, Mahmud Kashgari and Asan Kaygi, along with the insights and teachings of Kazakh poets, thinkers and educators, constitute a significant cultural and intellectual heritage. Within this framework, it is crucial to highlight the role of national values in fostering the moral and cultural development of youth, who hold the key to the future of the country, places significant responsibility on future educational psychologists, educators, teachers and mentors, and imposes major tasks on them.

The implementation of national values into education faces several challenges. The tension between global cultural influences and the preservation of local identity creates a dichotomy for educators and students. Differing perceptions of national values between younger and older generations lead to conflicts in value transmission. Inadequate resources and training for educators hinder the effective teaching of national values. Addressing these challenges requires a balanced approach that respects both global perspectives and national heritage, ensuring that national values remain relevant in contemporary society. The literature on the integration of national values into education highlights various approaches and methodologies. Holden (2005) emphasizes the role of social issues in shaping children's values, while Blum (2005) discusses the underpinnings of antiracist and multicultural education. Sim (2023) explores the transmission of social and national values in Singapore, highlighting the tensions between global and local identities. Pring (2012) and Alsahli (2023) focus on the moral and social responsibilities of educators in value formation. These studies provide a comprehensive background for understanding the current challenges and opportunities in integrating national values into educational practices.

The words of the First Leader, “To be a fully developed civilization, we must first absorb our own culture, our own history, and only then strive to learn the world”, give us important responsibilities. Therefore, the main goal today is to educate the younger generation while preserving the continuity of national heritage and universal human values and spiritual-cultural heritage. At all times, the great responsibility of humanity is to educate a conscious generation to continue life. The upbringing of the next generation is the future of the nation and society. Educating well-rounded, wise, and culturally and scientifically advanced individuals for the future society is undoubtedly an urgent task. For a new Kazakhstan, the development of Kazakh civilization, expanding its customs, traditions and language within the framework of national values, is one of the critical issues. Hence, our grand goal is to harmonize national heritage values with modern cultural achievements.

There is a popular saying in the wisdom of the Kazakh people: “It takes less time to destroy a city than to raise one child into a human”. This comparison itself illustrates that forming a true human being requires a lot of time and effort. In the current global process, the fight to preserve national values and the nation’s identity, along with its noble traditions, is a struggle for maintaining national consciousness. National upbringing means the formation of an individual's national consciousness and behavior based on the mastery of their native language, historical roots, culture, and national customs and traditions.

Furthermore, President Kassym-Jomart Tokayev of Kazakhstan consistently underlines the significance of national values in his speeches and public addresses, particularly concerning the preservation of Kazakh identity, cultural heritage and interethnic harmony. His discourse on national ideals often centers around the following key themes:

1. Preservation and advancement of national identity: The President emphasizes the critical role of safeguarding Kazakhstan's rich cultural traditions, language, and customs while celebrating the country's multicultural character. He frequently highlights the integral connection between national identity and the nation's unity and progress

2. Education's role in developing national consciousness: He frequently emphasizes in his speeches the value of education in fostering a sense of patriotism in the next generation. The current President of the Republic of Kazakhstan K.Zh. Tokayev in his speech pointed out a significant role in adopting the sense of patriotism and ensuring that the upcoming generation Alpha will respect and follow native heritage, culture and customs.

3. Provision of the official language: as the fundamental component of national identity is Kazakh language, he sets up the goal in restoration and provision of the Kazakh language since the official language of the country, native language of the most residents, crucial to the nation’s traditional and collective cohesiveness. Consequently, he adheres to an opinion to prioritize its wide use by the residents of the Republic of Kazakhstan.

4. Harmony in multiplicity: from the beginning of gaining the independence the main course was to stick to the value of a tolerated attitude towards various ethnic groups living in the country. Continuing this taken course, the current President often highlights the significance of ensuring the unity among the diverse ethnic groups. The prosperity of the nation depends on the mutual respect, honor and understanding of the whole residents, regardless of their ethnic origin.

In his state of the nation address titled "Economic course of a just Kazakhstan, «President Kassym-Jomart Tokayev emphasized the crucial meaning of promoting a new national ideology and then the paradigm for Kazakhstani people. Therefore, he demands to involve all residents, including young generation, in developing and improving a consistent system of societal virtues. Qualities such as discipline, diligence, responsibility, patriotism, education, equity, frugality and sensitivity are vital in revealing the whole nation’s potential. These values can be found in the concept of “Adal Azamat” (Honest citizen), given in Abay Kunanbayev’s philosophy of the “Kemel adam” (Perfect person). So, according to the vision of the President these principles of “Adal azamat” must be interrelated with the concept of a “New Kazakhstan”, establishing them as the core principles of the nation’s identity. Certainly, if there is no responsibility, the fairness will not be figured, as words and actions must coincide [1]. Furthermore, in the State of the Nation Address “Just Kazakhstan: Law and order, economic growth, social optimism” the President pointed out the sincerity and tolerance inherent to our nation, so these values lay in the basis of our people’s essential values as harmony and unity [2].

The key role in improving the quality of education is played by the teacher, who obtains theoretical knowledge, required professional skills and innovative ideas. As the great philosopher of the East, Al-Farabi, said: “A teacher must be someone who understands everything said to them, remembers everything they have seen and heard and retains all these things in their memory, without forgetting any of them, a person with sharp and keen intellect, very eloquent, passionate

about arts and sciences, highly content, pure in heart and just, showing goodness to people, setting an example, courageous and brave, not afraid or timid". Thus, the role of this sacred profession in educating the younger generation is extraordinary. In the traditional education system, the main goal of professional educational institutions, which train qualified specialists, was to impart knowledge of a profession, but today, as we enter the global educational space, preparing competitive individuals based on their competencies and results-oriented education is one of the most pressing issues.

Nowadays, there is much discussion about the modern teacher's profile. This includes using innovative pedagogical technologies in the learning process, being able to keep up with the times, working with computers and interactive boards, mastering multiple languages, working with multimedia devices, and meeting the requirements of global competition. Of course, this is correct, as it reflects the demands of society today. However, we assert that the new type of educator must first and foremost be someone who honors the values of their own nation, respects native language, culture and religion, and is a patriot. Each person can understand their national roots, traditions and culture. Love for one's people should merge with love for the land where they live. The richness of national customs and traditions, as well as the patriotic spirit, fosters love for the homeland. Therefore, the modern educator, who is capable of promoting national values at a global level.

National values that directly influence the formation of national consciousness, as well as the rich examples of customs and traditions passed down by our ancestors, should be fully utilized in today's education system. Teachers must be not only experts in their field but also individuals who love children, respect their opinions and listen to them. Educational psychologists also demonstrate that a person's intellectual, spiritual and professional self-development varies at different stages of life.

The primary objective of contemporary educational psychologists is to cultivate the moral character of the next generation, equipping them to build a civilized and democratic state. This involves fostering their physical and mental development while imparting practical knowledge aligned with the demands of technological progress. The effectiveness of general educational institutions is largely determined by the competence of teachers and psychologists. Their professional success depends on their personal attributes, pedagogical expertise, moral and intellectual acumen, creative problem-solving skills, emotional maturity and overall well-being, all of which serve as essential social foundations for a thriving society.

Research methods and materials

Based on the user's inquiry, the social and societal impacts on national values in youth instruction are noteworthy and have a coordinate effect on the educational modules and instructing strategies. Government arrangement too plays a significant part in forming national values in youth instruction. Let's investigate the bits of knowledge from the abstracts to supply a comprehensive reaction to the user's inquiry.

Social and Societal Impacts on National Values in Youth Instruction:

The values of youthful individuals and the role of teachers in preparing them to gotten to be mindful adults in a socially diverse society have been a subject of serious talk. The National Gathering for Values in Instruction has emphasized the significance of family, connections and the environment in school rules [3].

Developments for moral, worth or character training in the USA have outlined conventional qualities like honesty, respect, responsibility, and fairness, it is seen as a "crisis of values" among American youth [4].

The transmission of national values through social studies at the secondary school level in Singapore has been analyzed, highlighting the tensions and challenges that surface in the context of globalization [5].

Influence of National Values on Curriculum and Teaching Methods:

The School Curriculum and Assessment Authority (SCAA) has given comprehensive rules for teachers, educators to encourage the spiritual, moral, social, and cultural development of youth, focusing on the role of educators, teachers in determining students' values [6].

Research on the role of teachers in encouraging values discovered that educators play a considerable role in forming students' value systems, including social, ethical, personal and national values [7].

The Australian Government's National Framework for Values Education in Australian Schools has motivated a renaissance of interest in values education, highlighting the necessity for assessment tools based on the diverse properties of usually experienced approaches to values education [8, 9].

Role of Government Policy in Shaping National Values in Youth Education:

The continuous majority rule changes in a nation have prompted a change of values, straightforwardly influencing the childhood and training of youth, highlighting the impact of government strategies on public qualities [10].

The Australian government's true qualities training strategy, the Public System for Values Training in Australian Schools, addresses a nearby sign of the global qualities training development, showing the crucial job of government in molding values instruction [11].

Challenges in Promoting National Values in Education and Potential Solutions:

Teachers overall have communicated worries about the general absence of values and moral degeneration among students, stressing the need to rethink and reconsider how schooling recognizes the job values can play in tending to difficulties looked by youth [12].

The concentrate on the difficulties and recent concerns of significant worth situated schooling according to youth features the significance of family training in molding the worth arrangement of the youthful age, particularly with regards to computerized advancements and social organizations [13].

The public structure for values training in Australian schools has provoked a few schools to disturb the transition to traditionalism by adopting more basic and postmodern strategies, proposing elective practices and strategies that are more differentiated and student-focused [11].

The topic of national values and the preparation of future educational psychologists at universities in Kazakhstan is highly relevant, even if the extent of its study and development varies. In the last couple of decades, Kazakhstan has paid substantial attention to problems related to educating youth based on national values, specifically in the context of educational reforms and the preparation of professionals in the fields of pedagogy and psychology.

National values in Kazakhstan encompass respect for the culture, traditions, language and history of its people. A significant milestone in promoting these values was the adoption of the patriotic act “Mangilik El” during the 24th session of the Assembly of the people of Kazakhstan on April 26th, 2016, in Astana. Following this, the “Rukhani Zhangyru” program was introduced, rooted in the principles outlined in the article “Looking to the future: modernization of public consciousness”, published by the Head of State on April 12th, 2017. This program defined the nation’s overarching goal in the modern era: to preserve and enhance spiritual and cultural values while striving to join the ranks of the 30 most developed countries globally. The “Rukhani Zhangyru” initiative includes several projects aimed at achieving these objectives, with a focus on fostering respect for national culture, traditions, language, and history among the youth. These foundational acts and programs have significantly influenced both school and university curricula, ensuring the integration and conservation of these core values in education.

In the preparation of the future educational psychologists at Kazakhstani universities, attention is paid on provision students with knowledge and skills dedicated to integrating national values into pedagogical practice. However, the range and profundity of these programs’

implementation can be diverse depending on the educational institution. Some universities include courses related to national identity and values as part of the core curriculum and also integrate them into students' practical training, while others can integrate national values into educational processes, for instance during extracurricular activities.

Methodological and theoretical research: scientific research in the field of pedagogy and psychology in Kazakhstan is dynamically developing. Issues related to the integration of national values into the education of educators and psychologists are part of academic articles, dissertations and studies. Almost all researches cover both theoretical aspects (e.g., the implication of national values in upbringing) and practical aspects (e.g., developing methodologies in the context of these values).

Since 2016, Kazakhstan has placed increasing emphasis on developing and implementing educational curricula that incorporate elements fostering the understanding and preservation of national values. In this regard, the training programs for future educational psychologists should be restructured to include components designed to enhance their ability to work effectively with youth. These components should focus on preserving and promoting national values and traditions, equipping educational psychologists with the skills necessary to integrate these principles into their professional practice.

To define:

- the level of preparation of future specialists- educational psychologists to work with youth taking into account their knowledge of national values and their importance;
- analysis of curricula and their alignment with national values;
- study of effective methods for integrating national values into pedagogical practice;
- study of youth's attitudes towards national values

This research employed a mixed-method approach. Quantitative data were collected via surveys administered to 1st to 4th-year bachelor students from the Faculty of Social and Humanitarian Sciences at the International Kazakh-Turkish University. The survey questions assessed their knowledge of national values, practical application skills, and attitudes toward these values. Qualitative data were gathered through semi-structured interviews with teaching faculty and students, which provided deeper insights into their experiences and perceptions. The sample was randomly selected to ensure a representative cross-section of the student population, thus enhancing the generalizability of the findings.

The main objectives of research in align with our goal set up as followings:

- to explore the level of readiness of future specialists to work with youth on the basis of national values;
- to explore how curricula for future specialists include elements that promote the understanding of national values;
- to determine which pedagogical technologies and methods are most effective for working with youth based on national values;
- to assess how contemporary youth groups perceive national values.

Moreover, to reach these given objectives the following methods were used: survey, self-assessment, observation of teaching and counseling processes. Example question: How confident do you feel in the role of an educator who must integrate national values into their work with youth? Content analysis of curricula, interviews with actual professorial and teaching staff of the faculty, analysis of teaching materials. Example question: What elements of national values are included in the curriculum for educational psychologists, and how can they be integrated into work with youth? Experimental research, analysis of pedagogical cases, observation of students' pedagogical practices.

Example question: Which methods of working with youth based on national values are most effective? Survey, interviews with youth, focus groups. Example question: Which national values are most important to you, and how do they influence your life goals?

Results

According to the first objective the following methods were used: survey, self-assessment, observation of teaching and counseling processes. The survey was conducted in the faculty of social and humanitarian sciences, in particular in the Pedagogy and psychology department within 1-4th courses students of bachelor degree. The study sample consisted of the students from the Faculty of Social and Humanitarian Sciences, selected through stratified random sampling to ensure diversity in year groups and academic performance. This approach enhances the representativeness and reliability of the findings, providing a comprehensive understanding of the preparedness of future educational psychologists. The results of research as follows (see diagram 1).

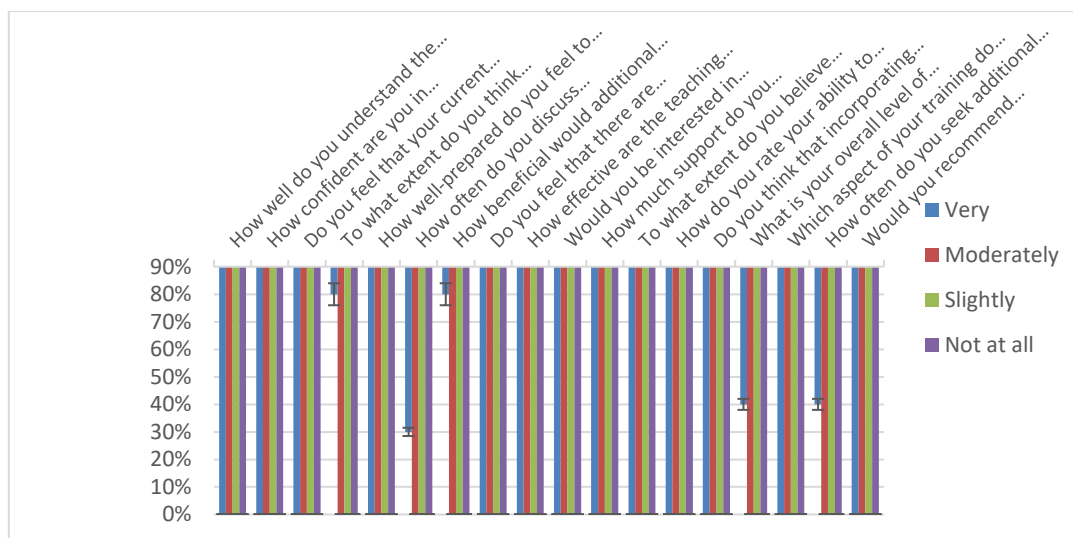

Responses to Questions on National Values

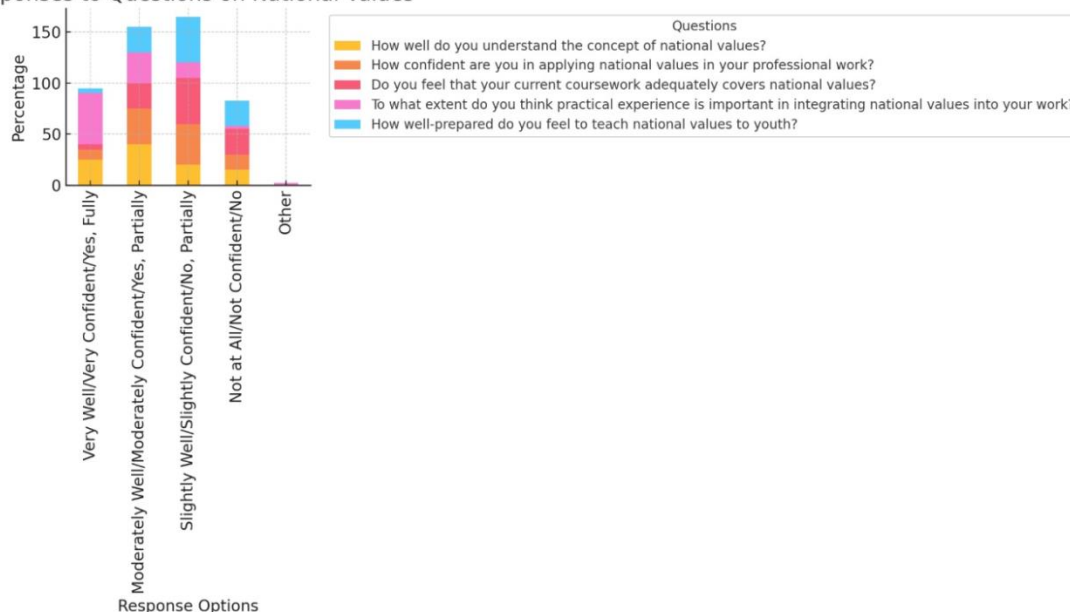

Diagram 1 – Results of survey on the level of readiness of the future educational psychologists to work with youth on the basis of national values

1. Findings for exploring the level of readiness of future specialists to work with youth on the basis of national values:

Awareness and knowledge: the survey revealed that 85% of respondents have a foundational understanding of national values. However, only 40% felt confident in applying these values in practical settings. The correlation analysis ($r = 0.6$, $p < 0.01$) indicated a moderate positive relationship between theoretical knowledge and practical confidence.

Practical application: a lot of respondents answered that they are not properly prepared to integrate national values into their professional activity, effectively communicate and impart national values in the young generation as there were not enough specialized practical tasks, trainings, preparation during their curriculum. Analysis showed that 30% of students reported engaging in practical tasks related to national values during their studies. The Chi-square test ($\chi^2 = 15.36$, $p < 0.05$) highlighted significant differences in practical application opportunities among different year groups.

Although the increasing cognizance among the future teachers and educational psychologists about the significance of national values, predominantly in terms of national identity, cultural and social cohesion, national heritage is obvious, there is still a visible gap between the knowledge of theory and readiness to practically use these values in their work with youth. Frequently the future specialists may have got an overall understanding of the importance of national values, however can feel improperly prepared to introduce these values efficiently into their professional activity. Definitely, this is mainly due to the lack of practical training conductions and opportunities of practical learning while their academic programs. Respondents reply that the theory about the national values is covered in some disciplines and during the educational processes, nevertheless the practical application and incorporation of the national values into learning programs and educational processes is frequently emphasized.

Almost all the respondents reply that they feel confident in discussion what is the national value in terms of theory, but do not aware or imagine how to guide and mentor youth based on the national values in terms of practice. The analysis of this result shows the necessity for Universities and academic programs to tie the gap between the theory and practice, suggesting more applied experience and individual pedagogical tools that can efficiently incorporate national values into their professional work.

2. Content analysis of curricula, interviews with actual professorial and teaching staff of the faculty, analysis of teaching materials were conducted in order to reveal how curricula for the future specialists include elements that promote the understanding of national values:

Curriculum Integration: National values are often introduced in general terms. However, they may not always be fully integrated across the entire curriculum. According to the list of curricula for the organization of educational program for bachelor degree by the Department of “Pedagogy and Psychology” for the 2024–2025 academic year we revealed that there are almost 96% of disciplines is dedicated to the psychology and professional pedagogy and only two disciplines like Theory and methods of educational work and Ethnopedology contain in its context the notion and elements of national values. In addition to it, the educational programs for master and doctoral degrees even does not cover any aspects of national values.

The research found that while national values are incorporated into the curricula of many educational institutions, this integration is often inconsistent and fragmented. In some universities, courses on national identity, cultural studies and ethics introduce students to national values in a broad sense, but these are not always linked to the practical needs of future educators and psychologists. Some curricula include a specific focus on traditional cultural values, local history, and national heritage, but often as standalone modules or electives rather than as core components woven throughout the program.

There is an acknowledged need to create a more holistic and systematic approach to embedding national values across the entire curriculum. This means not only introducing the topic in theoretical courses but also ensuring that these values are incorporated into practical training, fieldwork, internships, and other hands-on learning opportunities. Without this integration, students may leave their academic programs without the skills or confidence to effectively engage with youth on the basis of national values.

Specific attention areas: it is well known that some Universities include precise modules on national identity, cultural heritage and traditional customs, but this differs greatly between Universities.

There is an obvious need for the systematic and steady incorporation of national values into the separate courses done for the future educational psychologists. This is principally vital in courses aiming on the development of youth, counseling and public appointment, where application of national values can considerably enhance the efficiency and cultural relevance of the educational and psychological systems.

3. In order to define the most effective methods, tools, means and technologies for working with youth in terms of national values the experimental research was carried out. The experimental research contains the analysis of pedagogical cases, observation of student's pedagogical practices and classes. The results are given below.

Active learning techniques: methods like role-play, discussion-based teaching and community-based learning are established as effective ones in involving the young people in the discussions and talks about national values. Presented techniques lead to more interactive learning and profounder understanding.

Storytelling and immersion into culture: during the storytelling, for the most part in sharing of historical events and cultural traditions is an efficient technique for strengthening national values and developing the connection between the young people and their heritage.

It was established that some pedagogical techniques and methods are more effective in involving the youth to apply national values. It consists of active learning techniques like group discussions, role-play and interactive learning techniques, which push the students to use them in real-life scenarios. To continue, storytelling and immersion into the culture are highly recommended techniques and methods for incorporation the national values into the real life of the young people. Given techniques and methods not only carry the information about traditional customs, but also give an opportunity the youth to form emotional and personal connections with their national identity.

Therefore, reflective practice is determined as one of the most effective techniques and methods, where the young people are asked to reflect on their individual backgrounds: values and cultural practices, related to national identity. This method encourages deeper self-awareness and a stronger personal connection to the national narrative. Reflective practice: pedagogical strategies that encourage youth to reflect on their own cultural backgrounds and values in relation to national identity are also highly effective.

Challenges in application: while these methods are identified as effective, there is often a gap in their widespread adoption due to the need for more training for educators and a lack of resources in some educational settings.

However, while these methods are seen as effective, the research also identifies several barriers to their widespread adoption, such as the need for more resources, faculty training, and institutional support for integrating these practices into the curriculum.

4. Survey, interviews with youth, focus groups were selected as respondents to assess how contemporary youth groups perceive national values, the findings are below:

Varied perceptions: youth perceptions of national values tend to vary depending on their socio-economic background, level of education and exposure to global cultures. While some young

people strongly identify with traditional values, others may see them as outdated or irrelevant in the context of global modernity. Youth perceptions of national values are diverse and nuanced. While some youth express a strong sense of pride in their national heritage, others perceive national values as outdated or irrelevant, particularly when compared to globalized ideals and trends. The conflict between local and global identities is particularly pronounced among younger generations, who are heavily influenced by global media, the internet, and social networks. Many youth feel a disconnect between the traditional values promoted by older generations and the more liberal, individualistic ideals they encounter in the digital world.

Global vs. local identity: there is often a conflict between global cultural trends and national identity. Many young people are influenced by international media and social platforms, which can sometimes diminish the importance of local cultural traditions.

Pride for the nation: in spite of global impact, a lot of youth still has a tough sense of national pride, precisely in connection with their history, language and traditional customs. Though, this pride is considered to be more symbolic than actively presented in their daily behavior.

Gaps between generations: the older the respondent, thus 3rd-4th courses, the more tendency to have tougher connection to national values, in comparison with the younger respondent, who may rank the personal freedom and opinion, globalization on the top rather than national identity ideology.

In spite of this fact, an enormous amount of young people still accept value of national identity like their native language, historical development and cultural practices. Though, these values are often felt as symbols than essential aspects of their day-to-day life.

However, these values are often seen as symbols rather than integral components of their daily lives.

Conclusion

In conclusion, the topics of incorporation the national values into education of young people, the cultural and social impact on national values are a subject of debates, disagreements between the educators playing an important role in shaping young people's national values.

This analysis shows that there is an initial understanding of the national values among the future educational psychologists versus the application of these values in both academic classes and practical work. The research into the readiness of future specialists (educators and psychologists) to work with youth based on national values has highlighted several key insights and challenges that need to be addressed to ensure more effective integration of these values into educational practices and youth development.

Recommendations and educational impact: to enhance the integration of national values into the educational system, the following structured recommendations are proposed:

1. **Curriculum development:** integrate comprehensive modules on national values across all educational programs to provide continuous exposure and practical engagement opportunities for students.

2. **Training workshops:** implement regular and continuous workshops or trainings for students at all levels to develop innovative methods for teaching national values effectively.

3. **Assessment tools:** develop and utilize assessment tools to measure students' understanding and practical application of national values, ensuring alignment with educational goals.

4. **Create platforms for open dialogue** between educators and students to address the challenges and benefits of national value integration. These steps are essential for preparing future educational psychologists to contribute to the sustainable development of society.

These recommendations are expected to foster a more cohesive and culturally aware educational environment, thereby contributing to the overall moral and social development of students, systematic approach to integrating national values into educational practices, emphasizing

the need for continuous professional development for educators. The importance of balancing theoretical knowledge with practical application is highlighted, ensuring that future educational psychologists are well-equipped to mentor youth based on national values.

In conclusion, the effective preparation of the educational psychologists to work with youth based on national values requires a concerted effort from academic institutions to develop comprehensive, integrated curricula, alongside a focus on the practical application of these values through innovative pedagogical methods. It also requires a nuanced understanding of youth perceptions and a willingness to adapt the message of national values to be more meaningful and relevant to contemporary generations.

Recommendations for future research and practice:

Based on these findings, it is clear that while there is an awareness of the importance of national values, both educators and youth may require more focused, contextually relevant engagement with these values. To better prepare future specialists to work effectively with youth, educational institutions should prioritize:

The experience of our colleagues from Moscow state University: pedagogical technologies are realized in various forms of organization in educational activities and types of classes: collaboration of traditional and innovative forms of classes conduction, including interactive (seminars in the format of dialogues, discussions, computer simulations, business and role plays, analysis of specific situations, trainings, etc.); practical classes (immersion in the processes of the educational organization, the formation of a holistic view of the phenomenon of integrating theory and practice in upbringing and development, participation in socio-cultural practices, etc.); scientific research work (research, projects, conferences, scientific seminars, etc.); self-work (analysis, synthesis and systematization of scientific education and pedagogical experience, analysis and reflection of self-experience). During practice designing in the system of educational psychologist preparation they rely on the below main principles: unity of theoretical and practical preparation; Collaboration of various types of practice in the educational process: scientific research, educational and industrial practice; Continuity of practice throughout the entire period of study at the university; Inclusion of students in different types of educational psychologists' activity in the process of practice under the guidance of experienced mentors [14].

Greater curriculum integration: Ensure that national values are embedded across all aspects of training for educators and psychologists, from theory to practice, in both formal courses and practical internships.

Methodological development: Invest in the development of pedagogical methods and tools that effectively engage youth with national values in a way that feels relevant to their lives.

Youth-focused approaches: Understand the generational gap in the perception of national values and develop strategies to bridge this divide by presenting national values as dynamic, evolving concepts that can coexist with global perspectives.

Still, this topic has not yet covered all aspects of future specialist preparation fully, and further development is needed both in terms of scientific research, theoretical provision and practical work at universities.

BIBLIOGRAPHY

1. Tokayev K.K. Poslanie Glavy gosudarstva narodu Kazahstana «*Ekonomicheskiy kurs Spravedlivogo Kazahstana*», 1 sentiabria 2023 goda [Address of the President to the people of Kazakhstan “The economic course of a just Kazakhstan” on September 1, 2023]. [Electronic resource]. URL: https://online.zakon.kz/Document/?doc_id=37321590 (date of access 01.05.2025) [in Russian]
2. Tokaev K.K. Poslanie Glavy gosudarstva narodu Kazahstana «*Spravedlivyi Kazahstan: zakon i poriadok, ekonomicheskiy rost, obshestvennyi optimizm*», 2 sentiabria 2024 goda [Address of the President to the people of Kazakhstan “A just Kazakhstan: law and order, economic growth, social

- optimism” on September 2, 2024]. [Electronic resource]. URL: https://online.zakon.kz/Document/?doc_id=39262280 (date of access 01.05.2025) [in Russian]
3. Holden K. Growing Up Today: Children Talking About Social Issues // *Education, Culture and Values*. – 2005. – Vol. III. Issues of Practice, Pedagogy, and Curriculum. – P. 53–71.
 4. Blum L.A. Value Underpinnings of Antiracist and Multicultural Education // *Systems of Education: Theories, Policies and Implicit Values*. – 2005. – Vol. 1. – P. 2–15.
 5. Sim J.B. Transmitting Social and National Values through Education in Singapore: Tensions in a Globalized Era // *International Handbooks of Education*. – 2023. – Vol. Part F1708. – P. 1031–1052.
 6. Pring R. Neglected Educational Aims: Moral Seriousness and Social Responsibility // *Aims of Education*. – Routledge, 2012. – P. 157–172.
 7. Alsahli K.M. The Role of the Elementary School Teacher in Shaping Students' Value Systems from the Perspective of Pedagogical Supervisors // *Journal of Educational and Social Research*. – 2023. – Vol. 13, Issue 2. – P. 251–269.
 8. Brady L. Assessing Values Education: A Tentative Exploration // *Curriculum Perspectives*. – 2011. – Vol. 31, Issue 3. – P. 49–55.
 9. Brady L. Strategies in Values Education: Horse or Cart First? // *Australian Journal of Teacher Education*. – 2008. – Vol. 33, Issue 5. – P. 81–89.
 10. Asatiani A. Some Problems of Education Amid Value Transformation // *Eternal Values and the Ever-Changing World*. – 2024. – P. 321–326.
 11. Jones T.M. Framing the Framework: Discourses in Australia's National Values Education Policy // *Educational Research for Policy and Practice*. – 2009. – Vol. 8, Issue 1. – P. 35–57.
 12. Dasoo N. Student Teachers' Experience of Values Education and Its Significance for Teacher Education // *International Handbooks of Education*. – 2023. – Vol. Part F1708. – P. 855–868.
 13. Lesková A., Yochanna M. Values and Education for Values of Today's Youth // *Journal of Education, Culture and Society*. – 2024. – Vol. 15, Issue 2. – P. 35–42.
 14. Sakharova T.N., Seryakova S.B., Podykova L.S., Shvetsova M.N. New Approaches to the Training of Educational Psychologists // *Lomonosov Pedagogical Education Journal*. – 2024. – Vol. 22, Issue 2. – P. 29–43. <https://doi.org/10.55959/LPEJ-24-14>

ӘОЖ.1174; МҒТАР 29.01.45

<https://doi.org/10.47526/2025-2/2664-0686.220>**Е. ЖАБАЕВ**¹, **К. КЕЛЕСБАЕВ**², **Ғ. ОРМАНОВА**³¹PhD, Абай ат. Қазақ Ұлттық педагогикалық университетінің аға оқытушысы
(Қазақстан, Алматы қ.), e-mail: ermahan_zh.h@mail.ru²Қожа Ахмет Ясауи ат. Халықаралық қазақ-түрік университетінің PhD докторанты
(Қазақстан, Түркістан қ.), e-mail: kazhymukan.kelesbayev@ayu.edu.kz³педагогика ғылымдарының кандидаты, қауымдастырылған профессор
Ө. Жәнібеков ат. Оңтүстік Қазақстан педагогикалық университеті
(Қазақстан, Шымкент қ.), e-mail: Ganua_66@mail.ru

БОЛАШАҚ МАМАНДАРДЫ ОҚУ ҮДЕРІСІНДЕГІ 3D ПРИНТЕРМЕН ТИІМДІ ӨНДІРІСКЕ ДАЯРЛАУ: ИНЖЕНЕРЛІК ЖӘНЕ ТЕХНИКАЛЫҚ БІЛІМ МЫСАЛЫНДА

Андатпа. Заманауи өндіріс технологиялары, әсіресе 3D басып шығару, соңғы жылдары айтарлықтай дамып, тиімді өндіріс пен инновациялардың жаңа мүмкіндіктерін ашты. Әсіресе білім беру саласында дрондарды жасауға болашақ мамандарды даярлау өзекті мәселеге айналды. 3D басып шығару арқылы құрылымдық бөлшектерді оңай және жылдам жасау мүмкіндігін меңгеру арқылы болашақ мамандар дрондардың дизайны мен өндірісін жеңілдетіп қана қоймай, шығындарды азайтып, жеңіл әрі жоғары тиімді құрылғыларды шығару технологиясын үйренеді. Сондықтан оқу үдерісіндегі дрондарды әзірлеуде 3D басып шығару әдісін қолдану тиімді өндірістің перспективалы бағыты ретінде ерекше өзектілікке ие. Бұл зерттеудің мақсаты – 3D принтердің көмегімен дрон әзірлеу мысалында болашақ мамандарды 3D принтермен тиімді өндіріске даярлау мәселелерін қарастыру болып табылады. Зерттеу барысында теориялық және тәжірибелік талдау, модельдеу және дизайн әдісі қолданылды. Оқу үдерісінде дайын болған дронның көтеру күшінің қалақшалардың өлшемдеріне тәуелділігін анықтау, сондай-ақ, қозғалтқыштың қуатына тәуелділігін есептеу жұмыстары жүргізілді. Нәтижеде теориялық әдістерді қолдану арқылы дронның физикалық қасиеттерімен танысуға, оның ішінде салмағы, массасының таралуы, инерциялық моменттері және тұрақтылық параметрлерін есептеуге мүмкіндік туды. Жалпы алғанда, 3D принтердің көмегімен әзірленген дронның физикалық параметрлері оңтайландырылып, оның тиімді жұмыс істеуі қамтамасыз етілді. Зерттеу нәтижелері дронның конструкциялық және функционалдық мүмкіндіктерін арттыруға бағытталған болашақ мамандарды даярлаудағы жұмыстар үшін негіз бола алады.

Кілт сөздер: 3D басып шығару, өндіріс, STEM білім, пәнаралық оқыту, дрон әзірлеу, инженерлік-техникалық білім.

* Бізге дұрыс сілтеме жасаңыз:

Жабаев Е., Келесбаев К., Орманова Ғ. Болашақ мамандарды оқу үдерісіндегі 3D принтермен тиімді өндіріске даярлау: инженерлік және техникалық білім мысалында // *Ясауи университетінің хабаршысы*. – 2025. – №2 (136). – Б. 407–418. <https://doi.org/10.47526/2025-2/2664-0686.220>

*Cite us correctly:

Zhabaev E., Kelesbaev K., Ormanova G. Bolashaq mamandardy oqu uderisindegi 3D printermen tiimdi ondiriske daiarlau: inzhenerlik zhane tehnikalyq bilim mysalynda [Preparing Future Specialists for Efficient Production with a 3D Printer in the Educational Process: Using the Example of Engineering and Technical Knowledge] // *Iasauı universitetinin habarshysy*. – 2025. – №2 (136). – B. 407–418. <https://doi.org/10.47526/2025-2/2664-0686.220>

Мақаланың редакцияға түскен күні 05.10.2024 / қабылданған күні 30.06.2025

Ү. Zhabayev¹, К. Kelesbayev^{2,3}, G. Ormanova³

¹PhD, Senior Lecturer of Abai Kazakh National Pedagogical University
(Kazakhstan, Almaty), e-mail: ermahan_zh.h@mail.ru

²PhD Doctoral Student of Khoja Akhmet Yassawi International Kazakh-Turkish University
(Kazakhstan, Turkistan), e-mail: kazhymukan.kelesbayev@ayu.edu.kz

³Candidate of Pedagogical Sciences, Associate Professor
South Kazakhstan Pedagogical University named after O. Zhanibekov
(Kazakhstan, Shymkent), e-mail: Ganya_66@mail.ru

Preparing Future Specialists for Efficient Production with a 3D Printer in the Educational Process: Using the Example of Engineering and Technical Knowledge

Abstract. Modern manufacturing technologies, particularly 3D printing, have undergone significant evolution in recent years, unlocking new opportunities for efficient production and innovation. The training of future specialists to create drones in the field of education has become a particularly pressing problem. Having mastered the ability to easily and quickly create structural parts using 3D printing, future specialists will not only simplify the design and production of drones but also learn how to produce lightweight and highly efficient devices, thereby reducing costs. Therefore, the use of the 3D printing method in the development of drones in the educational process is becoming particularly relevant as a promising area of efficient production. The purpose of this study is to consider the issues of training future specialists for efficient production with a 3D printer, using the example of drone development through a 3D printer. During the research, the method of theoretical and experimental analysis, modeling, and design was used. During the training, work was carried out to determine the dependence of the lifting force of the finished drone on the size of the blades, as well as the calculation of the dependence of engine power. As a result, using theoretical methods, it was possible to be acquainted with the physical properties of the drone, including the calculation of weight parameters, mass distribution, moments of inertia, and stability. In general, the physical parameters of the drone developed using a 3D printer are optimized, and its efficient operation is ensured. The results of the study can become the basis for training future specialists aimed at improving the design and functionality of the drone.

Keywords: 3D printing, manufacturing, STEM education, interdisciplinary training, drone creation, engineering and technical education.

Е. Жабаев¹, К. Келесбаев², Г. Орманова³

¹PhD, старший преподаватель Казахского Национального педагогического университета им. Абая
(Казахстан, г. Алматы), e-mail: ermahan_zh.h@mail.ru

²PhD докторант Международного казахско-турецкого университета им. Ходжи Ахмеда Ясави
(Казахстан, г. Туркестан), e-mail: kazhymukan.kelesbayev@ayu.edu.kz

³кандидат педагогических наук, доцент
Южно-Казахстанский педагогический университет им. О. Жанибекова
(Казахстан, г. Шымкент), e-mail: Ganya_66@mail.ru

Подготовка будущих специалистов к эффективному производству с 3D-принтером в учебном процессе: на примере инженерно-технических знаний

Аннотация. Современные технологии производства, особенно 3D-печать, значительно эволюционировали в последние годы, открывая новые возможности для эффективного производства и инноваций. Особенно актуальной проблемой стала подготовка будущих специалистов для создания дронов в сфере образования. Освоив способность легко и быстро создавать структурные детали с помощью 3D-печати, будущие специалисты не только

упростят проектирование и производство дронов, но и научатся технологии производства легких и высокоэффективных устройств, снижая затраты. Поэтому применение метода 3D-печати при разработке дронов в учебном процессе приобретает особую актуальность как перспективное направление эффективного производства. Целью данного исследования является рассмотрение вопросов подготовки будущих специалистов к эффективному производству с 3D-принтером на примере разработки дронов с помощью 3D-принтера. В ходе исследования был использован метод теоретического и экспериментального анализа, моделирования и проектирования. В процессе обучения были проведены работы по определению зависимости подъемной силы готового дрона от размеров лопастей, а также расчет зависимости мощности двигателя. В результате с помощью теоретических методов удалось познакомиться с физическими свойствами дрона, включая расчет параметров веса, распределения массы, инерционных моментов и стабильности. В целом, физические параметры дрона, разработанного с помощью 3D-принтера, оптимизированы и обеспечена его эффективная работа. Результаты исследования могут стать основой для работ по подготовке будущих специалистов, направленных на повышение конструктивных и функциональных возможностей дрона.

Ключевые слова: 3D-печать, производство, STEM образование, междисциплинарное обучение, создание дрона, инженерное и техническое образование.

Кіріспе

Қазіргі заманда 3D технологиялары өндірістік процестер мен білім беруде үлкен рөл атқарады. Бұл технологиялар көптеген салаларда, оның ішінде дрондарды әзірлеу мен өндіруде кеңінен қолданылады. Дрондар өндірісінің тиімділігін арттыру және өндіріс уақытын қысқарту мәселесі бүгінгі күннің өзекті тақырыптарының бірі. 3D принтерлердің көмегімен өндіріс процесін оңтайландыру, шығындарды азайту және өнімді жекелендіру мүмкіндіктері кеңейтілуде, бұл өз кезегінде инновациялық шешімдерге жол ашады.

3D принтерлерді оқу процесіне енгізу арқылы оқу тапсырмалары мен жобалар шынайы өндірістік міндеттермен сәйкестендіріледі. Студенттерге жобалау және модельдеу қабілеттерін дамытуға, сондай-ақ, өнімдерді жасау процесін түсінуге мүмкіндік беріледі. Инженерлік-техникалық білім беру саласында практикалық сабақтар 3D моделдеуді үйретуге, принтермен жұмыс істеуге және өндіріс технологияларын зерттеуге бағытталады. Жобалық оқыту арқылы студенттерге өз өнімдерін жасап көруге мүмкіндік беріледі.

Болашақ мамандарды оқу үдерісінде дрондарды әзірлеуге даярлау заманауи инженерлік және техникалық білім беру саласындағы маңызды бағыттардың бірі болып табылады. Дрондар әртүрлі салаларда (мысалы, ауыл шаруашылығы, құрылыс, логистика, қорғаныс) қолданылуда, сондықтан студенттерді дрондарды әзірлеуге және пайдалануға үйрету олардың еңбек нарығындағы бәсекеге қабілеттілігін арттырады. Бұл мамандар жаңа технологияларды меңгеріп, оларды тиімді пайдалануды үйренеді.

Мохуд Дауд және әріптестері жүргізген зерттеу дрондардың апаттарды басқару саласындағы маңызды рөлін көрсетеді. Бұл технологияның мүмкіндіктері төтенше жағдайларда жылдам әрекет етуді және тиімділікті арттыруға мүмкіндік береді, бірақ кейбір техникалық және логистикалық қиындықтарды еңсеру қажет. Зерттеу нәтижелері дрондарды апаттарды басқаруда кеңінен қолдану қажеттілігін және олардың болашақтағы қолдану аясын кеңейтуге бағытталған қосымша зерттеулердің маңызды екенін көрсетеді [1].

Ғалымдар ауыл шаруашылығындағы дрондардың маңызды рөлін және олардың болашақта осы салада кеңінен қолдану перспективаларын көрсетеді. Дрондардың көмегімен фермерлер өз шаруашылықтарын тиімдірек басқара алады, бірақ осы технологияның толық әлеуетін іске асыру үшін кейбір техникалық және нормативтік кедергілерді еңсеруі қажет.

Мақалада осы мәселелерді шешуге бағытталған болашақ зерттеулердің маңыздылығы да атап өтілген [2].

Дрондар арқылы жеткізу жүйелерінің маршрутына қатысты түрлі аспектілерді қарастыра отырып, жеткізу жүйелерінің дамуындағы жаңа мүмкіндіктер мен мәселелерді көрсетеді. Сонымен қатар, осы саладағы зерттеулердің қажеттілігін айқындайды. Географиялық мәліметтер мен навигациялық жүйелердің рөлі ресурстарды, уақытты және энергияны оңтайландыру жолдарын көрсете алды [3].

Кейбір зерттеушілер мақалаларында дрон қызметтерінің әлеуетін, олардың crowdsourcing және scripting арқылы қалай жақсартуға болатындығын көрсетеді. Зерттеу жұмыстары дрондарды тиімді пайдаланудың жаңа тәсілдерін ұсынып, болашақ зерттеулер мен дамыту бағыттарын анықтайды. Бұл зерттеу дрон технологияларының дамуындағы жаңа үрдістер мен мүмкіндіктерді ашады, сонымен қатар дрондарды пайдаланудың көпжақты тәсілдерін көрсету арқылы әлеуетті пайдаланушылар мен зерттеушілерге пайдалы ақпарат береді [4].

Дрондардың құрылыс индустриясындағы көптеген артықшылықтары мен мүмкіндіктерін сипаттайтын зерттеулер де бар. Дрондарды тиімді пайдалану жобаларды басқару, қауіпсіздікті және тиімділікті арттыру тұрғысынан маңызды болып табылады. Авторлар дрондардың технологиялық жетістіктері мен олардың құрылыс секторындағы болашағына назар аударады, бұл саладағы зерттеушілер мен практиктер үшін пайдалы ақпарат ұсынады [5].

Дрондардың сәулет, инженерия және құрылыс (AEC) индустриясындағы қолдану мүмкіндіктері мен артықшылықтарын жан-жақты қарастыруға болады. Дрондар осы салаларда жобаларды басқару, мониторингтеу және құрылыс сапасын қамтамасыз ету үшін маңызды құрал болады. Мақала дрондардың AEC индустриясындағы кең ауқымды қолдану мүмкіндіктерін, артықшылықтарын және шектеулерін көрсетеді. Авторлар дрондарды тиімді пайдаланудың жобаларды басқарудағы, қауіпсіздік пен сапаны қамтамасыз етудегі рөлін атап көрсетеді. Дрондардың технологиялық жетістіктері мен олардың болашағы, зерттеушілер мен практиктер үшін маңызды бағыттар ретінде қарастырылады [6].

Дрондардың энергия тұтыну модельдері кеңінен қарастырылады, бұл саладағы зерттеушілер мен практиктер үшін маңызды ақпарат ұсынады. Зерттеушілер дрондардың тиімділігін және экологиялық әсерін жақсарту үшін энергия тұтыну модельдерін одан әрі дамыту қажеттілігін атап көрсетеді. Дрондардың қолданылуы мен оларды басқарудағы жаңа бағыттар, сондай-ақ, экологиялық және экономикалық тұрғыдан тиімді шешімдер табу мүмкіндіктері зерттеледі [7].

Ғалымдар ауыл шаруашылығында дрондардың қолданылуына арналған MOOC (Massive Open Online Course) әзірлеу процесі қарастырылады. Дрон технологияларының ауыл шаруашылығындағы тиімділігін арттыру мақсатында білім беру әдістерін талқылайды. Дрондардың білім беру мен ауыл шаруашылығының интеграциясы, тиімділік пен инновацияны арттыру үшін жаңа мүмкіндіктерді ашады [8]. 6G желілерін жүзеге асыру үшін дрондарда федералды оқытудың және интеллектуалдық шағылысу беттерінің (IRS) бірігуі қарастырылады. Авторлар бұл технологиялардың дрондардың желілік мүмкіндіктерін арттырудағы рөлін және олармен байланысты қиындықтарды талдайды. Мақала дрондардың федералды оқыту мен IRS технологияларын біріктіру арқылы 6G желілерін дамытудағы маңыздылығын көрсетеді. Авторлар осы технологиялардың болашақ мүмкіндіктері мен мәселелерін талдай отырып, дрондардың желілік функционалдығын арттыру жолдарын ұсынады. Бұл зерттеу дрондардың 6G желілеріндегі рөлін арттыру үшін жаңа бағыттар мен зерттеу мүмкіндіктерін анықтайды [9]. Мақалада білім берудегі дрондардың қолданылуына арналған сыни шолу жүргізіледі. Авторлар дрон технологияларының оқу процесіне ықпалы, білім беру әдістерін өзгерту мүмкіндіктері және дрондардың білім беру саласындағы

артықшылықтары мен кемшіліктерін талдайды. Бұл зерттеу білім беру ұйымдары мен педагогтар үшін дрондардың тиімділігін арттыру бойынша пайдалы ақпарат ұсынады [10].

3D принтермен дрондарды әзірлеу тиімді өндірістің бір мысалы болады. Бұл технология дрондардың дизайнын, өндірісін және функционалдығын жетілдіруге мүмкіндік береді, сонымен қатар нарықтағы бәсекелестікті арттырады. Сондықтан да бұл салада білім беру және болашақ мамандарды даярлау өзекті. Өндірістік үдерісте 3D принтерлерді қолдану арқылы мамандарды әртүрлі технологиялық операцияларды орындауға үйретуге болады. Бұл білім алушылардың материалдарды тиімді қолдану, прототиптер жасау және инновациялық шешімдерді іздеу қабілетін арттырады.

Зерттеу әдістері мен материалдар

Зерттеу барысында ғылыми мақалаларды талдап, зерттеу жұмысы жүргізілді. Ең алдымен зерттеу тақырыбына сәйкес кілт сөздер тандап алынды. «Mendeley.com» деректер базасынан «3D принтер», «дрондар», «модельдеу», «аэродинамика», «қалақша өлшемдері», «көтеру күші», «оқыту үдерісі», «STEM білім» - кілт сөздері арқылы ғылыми мақалалар жинақталды.

Модельдеу, дизайн әдістері: 3D принтермен дрондарды әзірлеу тиімді өндірістің және білім беру жүйесінің интеграциясы болып табылады. Бұл процесс білім алушылардың инженерлік-техникалық саласындағы қызығушылығын арттырып, оларды инновациялық технологияларды меңгеруге ынталандырады.

Зерттеу барысында сондай-ақ теориялық әдістер қолданылды. Бұл әдісті қолдану арқылы білім алушылар дрондар туралы білімдерін одан әрі тереңдете алады.

Талдау мен нәтижелер

3D принтинг технологиясы қазіргі өндірістік процестерге революциялық өзгерістер енгізіп, дрондарды әзірлеу саласында ерекше орын алады. STEM (ғылым, технология, инженерия, математика) білім беру тәсілі арқылы 3D принтерлердің мүмкіндіктерін зерттеу, инженерлік шешімдер қабылдау және дрондар жасау процестерін жетілдіру мүмкіндіктері қарастырылады. Дрондарды жасау үшін қолданылатын материалдарды таңдауда физикалық қасиеттерді ескеру маңызды. 3D принтинг үшін пайдаланылатын пластиктер, металдар, немесе композиттік материалдар беріктік, салмақ және икемділік сияқты параметрлер бойынша сарапталады. Ғылымның бұл элементтері дрондардың ұшу сапасы мен жалпы өнімділігіне әсер етеді. 3D принтинг технологиясы дрондарды әзірлеу процесін айтарлықтай жылдамдатады. Бұл әдіс прототип жасаудан бастап, толық функционалды дронға дейінгі аралықты тез өтуге мүмкіндік береді. 3D принтерлердің арқасында дәстүрлі өндіріс әдістеріне қарағанда уақыт пен ресурстарды үнемдеуге болады, сонымен қатар дизайнды оңай өзгертуге және жаңартуға жағдай жасалады.

Дрондарды әзірлеу инженерлік дағдыларды қажет етеді. STEM білім беру тәсілі арқылы білім алушыларға дрондардың аэродинамикалық қасиеттерін, құрылымдық беріктігін және электрондық жүйелерді біріктіру жолдарын үйретеді. 3D принтинг бұл процестерді оңтайландырып, күрделі инженерлік конструкцияларды іске асыруға көмектеседі.

Дрондарды әзірлеу барысында математикалық есептеулер маңызды рөл атқарады. Қозғалтқыштардың қуаттылығы, батареяның ұзаққа жету уақыты және дронның жалпы салмағы сияқты көрсеткіштерді дәл есептеу қажет. 3D принтинг арқылы алынған деректерді қолдана отырып, математикалық модельдер құру және оларды оңтайландыру дронның тиімділігін арттырады.

3D принтердің көмегімен жасалынған дрон бірнеше компоненттерден тұрады (1-сурет).

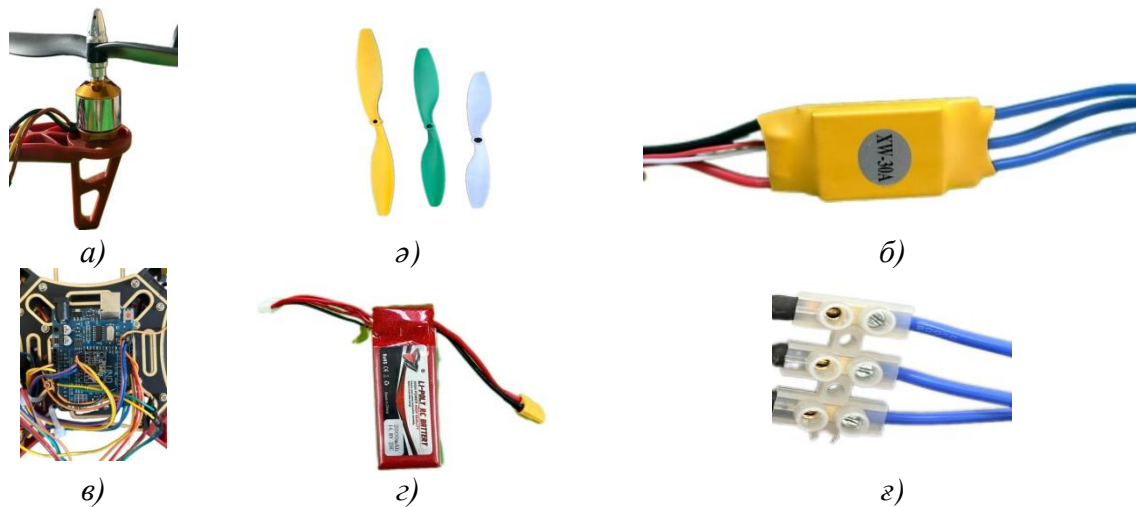

1-сурет – Дрон құрылымы (а) дронның қозғалтқышы, ә) дронның пропеллері, б) жылдамдықты реттегіш, в) Arduino микробақылаушысы, г) аккумулятор, з) жалғаушы клеммалар)

Қозғалтқыш. Дронның қозғалтқышы – бұл ұшу аппаратының ең маңызды компоненттерінің бірі, өйткені ол дронның қозғалысы мен маневр жасауына жауап береді. Қозғалтқыштар дронның ұшуын қамтамасыз ететін негізгі күшті тудырады және оның аэродинамикалық қасиеттерін тиімді пайдалану үшін қажет.

Пропеллер. Дронның пропеллері – оның ең маңызды компоненттерінің бірі, себебі ол ұшу аппаратының ауада қозғалуына және тұрақты ұшуына жауап береді. Пропеллерлер дронға қажетті көтеру күшін қамтамасыз етіп, оның түрлі бағыттарға қозғалуына мүмкіндік береді.

Жылдамдықты реттегіш. Дрондағы жылдамдықты реттегіш (ESC - Electronic Speed Controller) – бұл дронның қозғалтқыштарының айналу жылдамдығын басқаруға арналған электрондық құрылғы. Ол дронның ұшуының тұрақтылығын, маневрлік қасиеттерін және жалпы жұмысын қамтамасыз ететін маңызды компоненттердің бірі.

Arduino микробақылаушысы. Arduino – бұл ашық кодты (open-source) электроника платформасы, ол негізінен микробақылаушыға негізделген. Arduino дрондарда орталық басқару жүйесі ретінде жиі қолданылады. Ол сенсорлар, қозғалтқыштар, жылдамдықты реттегіштер (ESC), және басқа да компоненттерді басқарып, дронның тұрақты ұшуын қамтамасыз етеді.

Аккумулятор. Дрондағы аккумулятор – бұл дронның барлық электрондық компоненттерін, соның ішінде қозғалтқыштарды, микробақылаушыны, сенсорларды және басқа құрылғыларды қуатпен қамтамасыз ететін негізгі энергия көзі. Дұрыс таңдалған аккумулятор дронның ұшу уақытына, жүктеме көтеру қабілетіне және жалпы өнімділігіне тікелей әсер етеді.

Жалғаушы клеммалар. Дрондағы жалғаушы клеммалар (connectors) – бұл дронның электрлік компоненттерін, соның ішінде аккумулятор, қозғалтқыштар, жылдамдықты реттегіштер (ESC), микробақылаушы және басқа да электрондық модульдерді бір-бірімен байланыстыру үшін қолданылатын арнайы қосқыштар. Клеммалар электр тізбегінің сенімділігін қамтамасыз етіп, дронның қауіпсіз және тиімді жұмыс істеуін қолдайды.

Көрсетілген қондырғылар дрон жасаудағы маңызды бөліктері болады. 3D принтердің көмегімен және жоғарыда көрсетілген бөліктер арқылы дрон жасадық. Дронды жасау нәтижесінде дронның көтеру күшін оның пропеллеріне тәуелділігін анықтадық. Ең алдымен

дронның көтеру күшінің оның пропеллеріне тәуелділігіне қатысты мәліметтер алынды. Пропеллердің диаметрі неғұрлым үлкен болса, соғұрлым ол көбірек ауаны қозғалтады және сәйкесінше көбірек көтеру күшін тудырады. Пропеллердің қалақтарының саны неғұрлым көп болса, соғұрлым оның көтеру күші жоғары болады, себебі әр қалақ ауаға қосымша күш түсіреді. Қалақтардың қисаю бұрышы неғұрлым үлкен болса, пропеллер соғұрлым ауаны көп жылжытады және жоғары көтеру күшін жасайды.

Осының нәтижесінде біз жасап шығарған дронның бір пропеллерінің көтеру күшін анықтадық. Қозғалтқыштың айналу жылдамдығының өзгеруі қозғалтқыштың көтеру күшіне қалай әсер ететіндігін зерттеу арқылы көз жеткіздік. Дронға динометрді жалғау арқылы үш түрлі өлшемдегі пропеллердің көтеру күшін анықтауда есептеу жүргіздік (2-сурет).

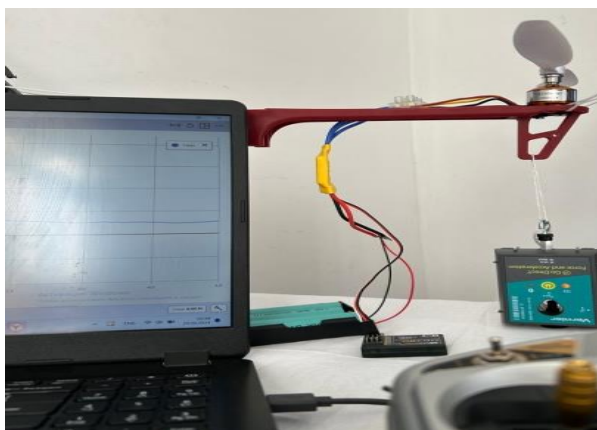

2-сурет – Білім алушылардың дронға динометрді жалғау арқылы үш түрлі өлшемдегі пропеллердің көтеру күшін анықтау үдерісі

Электронды динамометрмен есептеу нәтижесінде қозғалтқыштың айналу жылдамдығы әр түрлі пропеллерлерде көтеру күшінің өзгергеніні байқаймыз. Сары пропеллердің орнатқанда қозғалтқыштың көтеру күші төмендегі графикте көрсетілген (3-сурет).

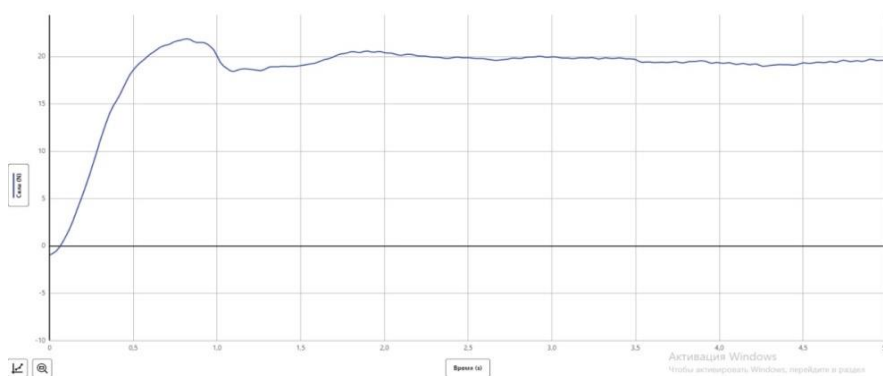

3-сурет – Білім алушылардың сары пропеллерді орнатқанда қозғалтқыштың көтеру күшін графикалық көріністе алу үдерісі

Бұл графикте дронның көтеру күші (ось Y) мен уақыт (ось X) арасындағы байланыс көрсетілген. Графикте дронның пропеллерінің айналу жылдамдығына байланысты көтеру күші қалай өзгередіні бейнеленген.

Графикке назар аударсақ, көтеру күші бастапқы кезеңде жылдам артады, бұл пропеллердің айналу жылдамдығының өсуіне байланысты. Максималды көтеру күшіне жеткен соң, күш біртіндеп тұрақтанады. Бұл тұрақты айналу жылдамдығына жеткендегі дронның тұрақты көтеру күшін көрсетеді. Графикте аздаған тербеліс байқалады, бұл пропеллердің айналу жылдамдығының кішкене өзгерістері немесе сыртқы факторлардың әсерінен болуы мүмкін. Жасыл пропеллердің орнатқанда қозғалтқыштың көтеру күші төмендегі графикте көрсетілген (4-сурет).

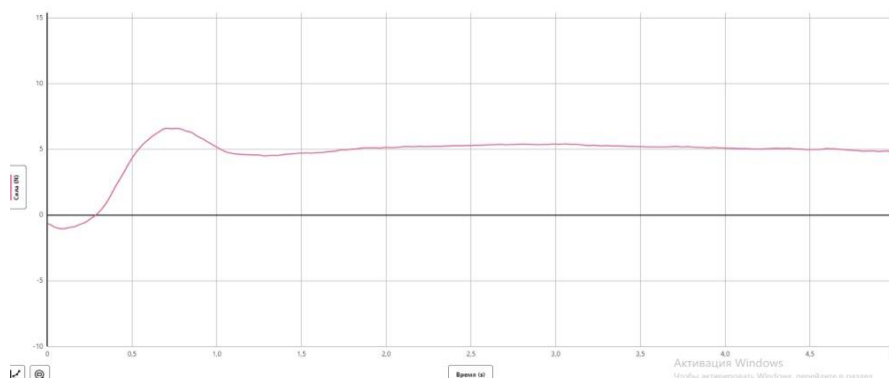

4-сурет – Жасыл пропеллерді орнатқанда қозғалтқыштың көтеру күші

Бұл график дронның көтеру күші (ось Y) мен уақыт (ось X) арасындағы байланысты көрсетеді. Графикте дронның пропеллерінің айналу жылдамдығына байланысты көтеру күші қалай өзгертіні бейнеленген. Графикте бастапқыда көтеру күші біртіндеп өсіп, максималды мәніне жетеді, содан кейін біршама төмендейді де, тұрақтанады. Бұл процесс пропеллердің айналу жылдамдығының артуына және кейінірек тұрақтануына байланысты болуы мүмкін. Яғни, пропеллердің айналу жылдамдығы артқан сайын көтеру күші де артады, бірақ белгілі бір деңгейге жеткеннен кейін, айналу жылдамдығы тұрақтанып, сәйкесінше көтеру күші де тұрақты күйге келеді. Ақ пропеллердің орнатқанда қозғалтқыштың көтеру күші төмендегі графикте көрсетілген (5-сурет).

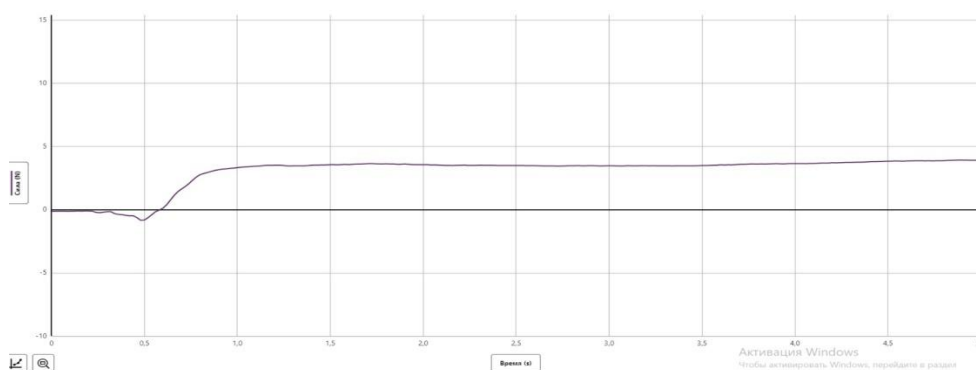

5-сурет – Ақ пропеллерді орнатқанда қозғалтқыштың көтеру күші

Бұл график алдыңғы графиктермен салыстырғанда көтеру күшінің төмендеуін көрсетеді. Бұл пропеллердің айналу жылдамдығының төмендеуімен немесе қозғалтқыштың төмен қуатта жұмыс істеуімен байланысты болуы мүмкін. Графиктің тұрақты сипатта болуы, дронның белгілі бір жағдайға бейімделгенін және көтеру күшін тұрақты түрде сақтап тұрғанын көрсетеді.

Дронның вольт-амперлік сипаттамасы (V-A сипаттамасы) деп, дронның электрлік компоненттерінің, әсіресе қозғалқыштарының, кернеу (вольт) мен ток күші (ампер) арасындағы байланысты анықтайтын сипаттамасы айтылады. Бұл сипаттама дронның электрлік жүйесінің жұмысына қатысты маңызды мәліметтерді алуға мүмкіндік береді. Біздің білім алушылармен бірге жасаған дронның вольт-амперлік сипаттамасы 6-суретте келтірілген.

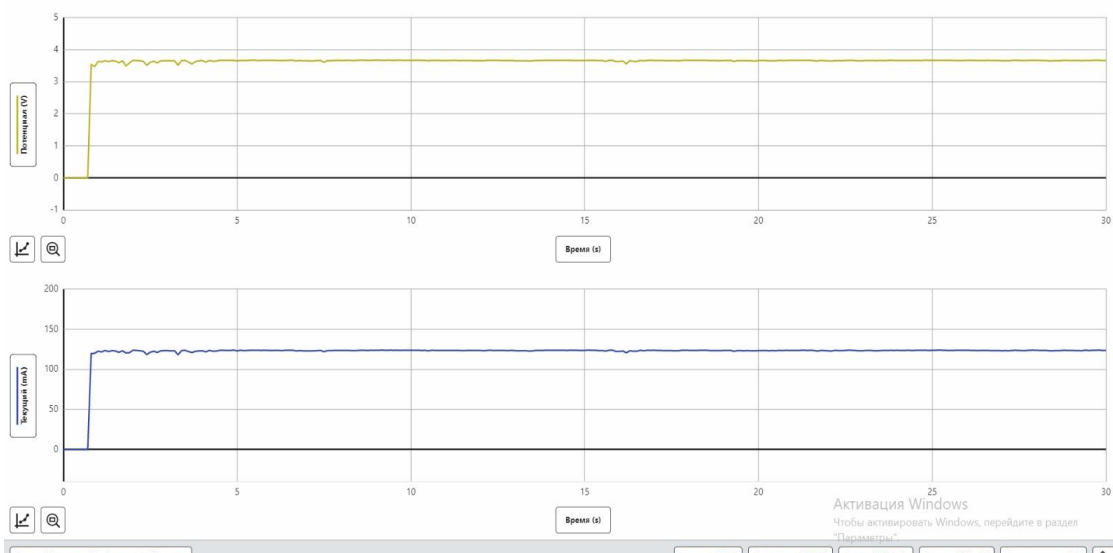

6-сурет – Дронның вольт-амперлік сипаттамасы

Жоғарғы график (Сары түсті): Бұл графикте кернеу (вольт) уақытқа байланысты қалай өзгеретіні көрсетілген. Графикке қарағанда, кернеу алғашқы кезеңде жылдам өседі және тұрақты күйге жетеді. Бұл кернеудің тұрақты режимде шамамен 4 Вольтқа жеткенін көрсетеді. Төменгі график (Көк түсті): Бұл графикте ток күші (ампер) уақытқа байланысты қалай өзгеретіні көрсетілген. Мұнда да ток күші алғашқы кезеңде тез артып, содан кейін шамамен 100 Амперге жетіп, тұрақты күйге келеді.



7-сурет – Білім алушылардың дронның көтеру күшін есептеу барысы

Екі график те тұрақтанған күйде болғандықтан, бұл дронның электрлік жүйесі белгілі бір уақыттан кейін тұрақты жұмыс істеп тұрғанын көрсетеді. Бұл жағдайда кернеу шамамен 4 Вольт, ал ток күші шамамен 100 Ампер. Тұрақты күйдегі дронның қуат тұтынуын есептеуге болады: $P = V \times I = 4 \text{ Вольт} \times 100 \text{ Ампер} = 400 \text{ Ватт}$. Бұл дронның қаншалықты қуатты жұмыс істейтінін көрсетеді. Ток күші мен кернеудің тұрақты күйге келуі дронның электрлік жүктемесінің тұрақты екенін, яғни дронның ұзақ уақыт бойы осы жүктемеде жұмыс істей алатынын көрсетеді. Келесі қадам дронның көтеру күшін анықтау. Дронның көтеру күшін есептеу барысы 7-суретте көрсетілген.

Дронның көтеру күші (ось Y) мен уақыт (ось X) арасындағы байланыс көрсетілген. Графикке сүйенсек, көтеру күші бастапқыда күрт артып, шамамен 1 секундқа жақындаған кезде максималды мәнге жетеді, содан кейін тұрақтанады. Графиктің алғашқы бөлігінде көтеру күші күрт артады, бұл дронның пропеллерлерінің айналу жылдамдығының тез артуына сәйкес келеді. Бұл кезеңде дронның қозғалтқыштары максималды күшпен жұмыс істеп, қажетті көтеру күшін жасауға тырысады. 1 секундтан кейін көтеру күші шамамен 20 Ньютонға жетеді және осы мәнде тұрақтанады. Бұл дронның тұрақты ұшу режиміне жеткенін және осы уақытта тұрақты көтеру күшін ұстап тұра алатынын көрсетеді. Графикте аздаған тербелістер байқалады, бірақ жалпы көтеру күші тұрақты болып қалады. Бұл шағын ауытқулар дронның қозғалтқыштары немесе сыртқы факторлар әсерінен болуы мүмкін.

Сонымен қатар қозғалтқыштың қуатына тәуелділігін анықтадық. Жоғарыда көрсетілген вольт-амперлік сипаттама арқылы оның қуатын анықтауда есептеу жүргіздік. Дронның қозғалтқышының қуаты шамамен 400 Ватт құрайды. Бұл қуат деңгейі дронның қозғалуы үшін және оның белгілі бір жүктемені көтеру қабілетін қамтамасыз ету үшін жеткілікті. Осы қуаттың нәтижесінде біз мынадай қорытындылар жасай аламыз:

- 400 Ватт қуат дронның жеңіл жүктемелерді көтеруіне жеткілікті. Бұл жүктемелерге камералар, сенсорлар немесе басқа да шағын жабдықтар кіруі мүмкін.
- Дронның ұшу уақыты оның батарея сыйымдылығына және жүктеме жағдайына байланысты болады. 400 Ватт қуат дронға орташа ұзақтықтағы ұшулар жасауға мүмкіндік береді. Алайда, максималды жүктеме кезінде ұшу уақыты айтарлықтай қысқаруы мүмкін.
- Бұл дронды жоғары сапалы аэрофототүсірілім жасау үшін пайдалануға болады. 400 Ватт қуат орташа камераны немесе басқа да бейнежазба жабдықтарын көтеруге жеткілікті.
- 400 Ватт қуат дронның тиімді жұмыс істеуі үшін жеткілікті. Оны жүктемелерді тиімді басқару арқылы ұшу уақытын және тұрақтылығын арттыруға болады.

Қорытындылай келе, 3D принтердің көмегімен дрон жасау шығармашылық және техникалық дағдыларды дамытуда маңызды рөл атқаратындығын айтып өткен жөн.

Дрондарды әзірлеу және оларды қолдану студенттердің шығармашылық, инженерлік және проблемаларды шешу дағдыларын дамытады. Студенттер нақты мәселелерді шешу барысында командалық жұмысты үйреніп, коммуникациялық және жобалау құзыреттіліктерін жетілдіреді. Дрондар жасау үдерісі STEM элементтерін (Science, Technology, Engineering, Mathematics) қамтиды, бұл болашақ мамандарды ғылыми-техникалық бағытта даярлауға үлкен үлес қосады. Олар бір уақытта физика, математика және бағдарламалау салалары бойынша білімдерін кеңейтіп, бұл білімді практикада қолдануды үйренеді.

Зерттеулер нәтижесі студенттердің дрондардың құрылымын түсініп, оларды өз бетімен құрастыру және жинау дағдыларын дамытты. Олар дрондардың электроникасы, электр моторлары, сенсорлары және басқа да компоненттерімен жұмыс істеуді үйренді. Бұл оларға инженерлік дағдыларын дамытуға мүмкіндік берді.

Қорытынды

Зерттеу барысында дрондарды әзірлеу және дамыту процестерін 3D принтерлердің көмегімен жүргізу тиімділігін қарастырдық. Нәтижелер көрсеткендей, 3D басып шығару технологиясы дәстүрлі өндіріс әдістеріне қарағанда бірқатар маңызды артықшылықтарға ие, бұл оны дрондарды әзірлеуде инновациялық шешім ретінде қолдануға мүмкіндік береді. Дрондарды бағдарламалау және басқару арқылы студенттер өздерінің алгоритмдік ойлау және код жазу қабілеттерін жетілдірді. Олардың дрондарды автономды басқаруға және миссияларды орындауға арналған бағдарламалар жазу дағдылары дамыды.

Зерттеу 3D басып шығару технологиясының дрондарды әзірлеуде үлкен әлеуеті бар екенін дәлелдеді. Бұл технология өндіріс процесін жылдамдатып, шығындарды азайтуға, дизайндағы икемділікті арттыруға және жоғары сапалы өнім шығаруға мүмкіндік береді. Сондықтан, 3D принтерлерді дрондарды өндіруде қолдану дрон өнеркәсібінің болашағына маңызды ықпал ететінін көрсетті. Дрондарды әзірлеу жобалық оқыту арқылы жүзеге асырылатындықтан, студенттер өздерінің шығармашылық және инновациялық ойлау қабілеттерін көрсетеді. Оқытудың бұл тәсілі оларға жобалау және конструкциялық шешімдерді табу жолдарын үйренуге көмектеседі.

Қорытындылай келе, болашақ мамандарды оқу үдерісінде дрондарды әзірлеуге даярлау — заманауи білім беру жүйесіндегі маңызды қадамдардың бірі. Бұл үдеріс студенттердің техникалық дағдыларын, бағдарламалау және инженерлік қабілеттерін, сонымен қатар шығармашылық және инновациялық ойлауын дамытуға үлкен үлес қосады. Дрондарды әзірлеу арқылы студенттер алған теориялық білімдерін практикада қолдануға, нақты өмірлік мәселелерді шешуге, және STEM саласындағы құзыреттіліктерін жетілдіруге мүмкіндік алады. Жобалық оқыту және практикалық тапсырмалар студенттердің командалық жұмыс қабілеттерін және көшбасшылық қасиеттерін қалыптастырады.

Осындай даярлық болашақ мамандарды еңбек нарығында бәсекеге қабілетті етеді және олардың әртүрлі салалардағы, мысалы, ауыл шаруашылығы, құрылыс, логистика және экология, технологияларды қолдану мүмкіндіктерін арттырады. Осылайша, дрондарды әзірлеуді оқыту болашақ инженерлік және техникалық мамандардың кәсіби құзыреттіліктерін, инновациялық әлеуетін және еңбек нарығындағы сұранысқа сай дағдыларын дамытудың тиімді әдісі болып табылады.

Бұл зерттеу Қазақстан Республикасы Ғылым және жоғары білім министрлігінің Ғылым комитеті тарапынан қаржыландырылды (грант №AP22784343).

ПАЙДАЛАНЫЛҒАН ӘДЕБИЕТТЕР ТІЗІМІ

1. Mohd Daud S.M.S., Mohd Yusof M.Y.P., Neo C.C., Khoo L.S., Chainchel Singh M.K., Mahmood M.S., Nawawi H. Applications of drone in disaster management: A scoping review // *Science and Justice*. – 2022. – Vol. 62, №1. – P. 23–32. <https://doi.org/10.1016/j.scijus.2021.11.002>
2. Rejeb A., Abdollahi A., Rejeb K., Treiblmaier H. Drones in agriculture: A review and bibliometric analysis // *Computers and Electronics in Agriculture*. – 2022. – Vol. 196. – Art. 107017. <https://doi.org/10.1016/j.compag.2022.107017>
3. Raiwi A. M., Huda S. M. A., Alam M. M., Moh S. Drone Routing for Drone-Based Delivery Systems: A Review of Trajectory Planning, Charging, and Security // *Sensors*. – 2023. – Vol. 23, №3. – Art. 1463. <https://doi.org/10.3390/s23031463>
4. Alwateer M., Loke S.W., Fernando N. Enabling drone services: Drone crowdsourcing and drone scripting // *IEEE Access*. – 2019. – Vol. 7. – P. 110035–110049. <https://doi.org/10.1109/ACCESS.2019.2933234>
5. Choi H.W., Kim H.J., Kim S.K., Na W.S. An Overview of Drone Applications in the Construction Industry // *Drones*. – 2023. – Vol. 7, №8. – Art. 515. <https://doi.org/10.3390/drones7080515>

6. Nwaogu J. M., Yang Y., Chan A. P. C., Chi H. lin. Application of drones in the architecture, engineering, and construction (AEC) industry // *Automation in Construction*. – 2023. – Vol. 151. – Art. 104827. <https://doi.org/10.1016/j.autcon.2023.104827>
7. Zhang J., Campbell J. F., Sweeney D. C., Hupman A. C. Energy consumption models for delivery drones: A comparison and assessment // *Transportation Research Part D: Transport and Environment*. – 2021. – Vol. 90. – Art. 102668. <https://doi.org/10.1016/j.trd.2020.102668>
8. Valente J., Kooistra L. MOOC drones for agriculture: The making-of // *IEEE Global Engineering Education Conference (EDUCON)*, 2020 April. – P. 1692–1695. – IEEE Computer Society. <https://doi.org/10.1109/EDUCON45650.2020.9125309>
9. Shvetsov A. V., Alsamhi S. H., Hawbani A., Kumar S., Srivastava S., Agarwal S., Nashwan F. M. A. Federated Learning Meets Intelligence Reflection Surface in Drones for Enabling 6G Networks: Challenges and Opportunities // *IEEE Access*. – 2023. – Vol. 11. – P. 130860–130887. <https://doi.org/10.1109/ACCESS.2023.3323399>
10. Chu H. Drones in Education: A Critical Review // *Turkish Journal of Computer and Mathematics Education (TURCOMAT)*. – 2021. – Vol. 12, №11. – P. 1722–1727. <https://doi.org/10.17762/turcomat.v12i11.6107>

UDC 81:001.12/.18; IRSTI 16.01.11

<https://doi.org/10.47526/2025-2/2664-0686.221>A.K. MARINBAYEVA ¹, B.M. SABDENBEKOVA ¹, E. TSAI ²¹Senior Lecturer of K. Sagadiev International University of Business
(Kazakhstan, Almaty), e-mails: marinbayeva.a@uib.kz; sabdenbekova.b@uib.kz²Candidate of Pedagogical Sciences, Associate Professor
of K. Sagadiev International University of Business
(Kazakhstan, Almaty), e-mail: tsay.e@uib.kz

INNOVATIVE TECHNOLOGIES FOR LEARNING BUSINESS ENGLISH: THE USE OF AI IN EDUCATION

Abstract. This paper investigates the transformative power of advanced technologies like artificial intelligence (AI) and neural networks in improving English language teaching in institutions of higher education. Learning about the means through which these tools can be efficiently incorporated into teaching approaches to achieve better learning outcomes, as the educational context continues to change, is imperative.

The key focus of this research is on investigating the advantages and difficulties of applying these advanced technologies in English language teaching and learning. By focusing on the improvement of instructional effectiveness, the research will present an extensive overview of how AI applications can transform traditional educational paradigms through the provision of more tailored, flexible, and interactive learning conditions. The research findings identify that AI-enabled solutions can be able to notably enhance the quality of English language teaching, providing a better and more personalized teaching and learning experience for learners. These applications make adaptive learning experiences possible, adapting themselves to the specific needs of learners and thus enhancing learner engagement and the outcomes of language acquisition.

Also discussed in the article is the critical importance of having adequate and effective teaching technologies. It sets the imperative for teachers to make sure that the material taught not only meets relevance criteria but also quality standards. In this regard, the teachers of foreign languages emerge as central figures since they play a critical role in orchestrating the uses of these technologies and modifying their pedagogy to make the most of the benefits of AI.

The uniqueness of this paper is the extensive examination of the existing research on the implementation of innovative technologies in teaching the English language. By examining what it means for teachers and learners alike in the era of the digital age, this research adds rich insights on what the future of teaching a foreign language holds and calls for continued adjustment and creative approaches in teaching techniques. By doing so, the research points out the necessity for teachers and learners alike to be prepared for a technologically driven education process.

Keywords: artificial intelligence, business English, teaching methodology, automation of education, innovative learning tools.

* **Бізге дұрыс сілтеме жасаңыз:**

Marinbayeva A.K., Sabdenbekova B.M., Tsai E. Innovative Technologies for Learning Business English: the Use of AI in Education // *Ясауи университетінің хабаршысы*. – 2025. – №2 (136). – Б. 419–432. <https://doi.org/10.47526/2025-2/2664-0686.221>

* **Cite us correctly:**

Marinbayeva A.K., Sabdenbekova B.M., Tsai E. Innovative Technologies for Learning Business English: the Use of AI in Education // *Iasauı universitetinin habarshysy*. – 2025. – №2 (136). – Б. 419–432. <https://doi.org/10.47526/2025-2/2664-0686.221>

Date of receipt of the article 05.10.2024 / Date of acceptance 30.06.2025

А.К. Маринбаева¹, Б.М. Сәбденбекова¹, Е. Цай²

¹*К. Сагадиев ат. Халықаралық Бизнес университетінің аға оқытушысы
(Қазақстан, Алматы қ.), e-mails: marinbayeva.a@uib.kz; e-mail: sabdenbekova.b@uib.kz*

²*педагогика ғылымдарының кандидаты, доцент
К. Сагадиев ат. Халықаралық Бизнес университеті
(Қазақстан, Алматы қ.), e-mail: tsay.e@uib.kz*

Іскерлік ағылшын тілін оқытудың инновациялық технологиялары: білім беруде жасанды интеллектіні қолдану

Аңдатпа. Бұл мақалада жасанды интеллект (ЖИ) пен нейрондық желілер сияқты озық технологиялардың жоғары оқу орындарында ағылшын тілін оқыту сапасын арттырудағы түрлендіруші күші зерттеледі. Білім беру үдерісі үнемі өзгеріп жатқан жағдайда, осы құралдарды оқыту тәсілдеріне тиімді енгізудің жолдарын үйрену маңызды болып отыр.

Зерттеудің негізгі мақсаты – ағылшын тілін оқыту мен үйрену барысында бұл технологияларды қолданудың артықшылықтары мен қиындықтарын талдау. Оқыту тиімділігін арттыруға баса назар аудара отырып, зерттеу ЖИ қосымшалары дәстүрлі білім беру жүйелерін қалай өзгерте алатынын, жеке дара, икемді әрі интерактивті оқыту жағдайларын қалай жасай алатынын жан-жақты қарастырады. Зерттеу нәтижелері көрсеткендей, ЖИ негізіндегі шешімдер ағылшын тілін оқыту сапасын едәуір жақсартып, оқушыларға анағұрлым тиімді әрі дараланған оқыту тәжірибесін ұсына алады. Бұл қосымшалар оқушылардың нақты қажеттіліктеріне бейімделу арқылы оқуға деген қызығушылығын арттырып, тіл меңгеру нәтижелерін жақсартады.

Мақалада сонымен қатар, тиімді әрі сапалы оқыту технологияларына ие болудың маңыздылығы атап өтіледі. Мұғалімдер оқытылатын материалдың тек мазмұндық тұрғыда ғана емес, сапалық жағынан да талаптарға сай болуын қамтамасыз етуі керек. Бұл тұрғыда шет тілдері мұғалімдері басты рөл атқарады, өйткені олар осы технологияларды тиімді қолдану мен педагогикалық әдістерді бейімдеудің кілті болып табылады.

Мақаланың бірегейлігі – ағылшын тілін оқытуда инновациялық технологияларды қолдануға арналған бар зерттеулерді терең талдауы. Бұл зерттеу цифрлық дәуірде мұғалімдер мен оқушылар үшін бұл үдерістің мәнін ашып, шет тілін оқытудың болашағы қандай болатынын көрсетеді. Сондай-ақ, оқыту әдістерін үнемі бейімдеп, шығармашылықпен қараудың қажеттілігін атап өтеді. Осылайша, бұл зерттеу технологияға негізделген білім беру процесіне мұғалімдер мен студенттердің дайын болу қажеттігін көрсетеді.

Кілт сөздер: жасанды интеллект, іскерлік ағылшын тілі, оқыту әдістемесі, білім беруді автоматтандыру, оқытудың инновациялық құралдары.

А. К. Маринбаева¹, Б. М. Сабденбекова¹, Е. Цай²

¹*старший преподаватель Университета Международного Бизнеса им. К. Сагадиева
(Казахстан, г. Алматы), e-mails: marinbayeva.a@uib.kz; sabdenbekova.b@uib.kz*

²*кандидат педагогических наук, доцент
Университет Международного Бизнеса им. К. Сагадиева
(Казахстан, г. Алматы), e-mail: tsay.e@uib.kz*

Инновационные технологии для обучения бизнес-английскому языку: использование искусственного интеллекта в образовании

Аннотация. В данной статье рассматривается преобразующая роль современных технологий, включая искусственный интеллект и нейронные сети, в процессе обучения

английскому языку в университетах. С учетом изменений в образовательной среде становится необходимым понимать, как наилучшим образом внедрять эти инструменты в учебный процесс для достижения максимальной эффективности обучения.

Основная задача данного исследования заключается в анализе как положительных аспектов, так и сложностей, возникающих при интеграции современных технологий в процессы обучения и преподавания английскому языку. В центре внимания находятся способы повышения эффективности образовательного процесса, а также влияние инструментов искусственного интеллекта на трансформацию традиционных образовательных моделей, что позволяет создать более персонализированную, адаптивную и интерактивную учебную среду. Исследования показывают, что решения на основе искусственного интеллекта могут существенно улучшить качество преподавания английского языка, формируя более интересную и индивидуально ориентированную учебную среду. Эти технологии дают возможность подстраивать обучение под различные потребности студентов, что, в свою очередь, способствует повышению их вовлеченности и улучшению результатов в изучении языка.

В статье также акцентируется внимание на значении выбора эффективных и подходящих технологий для обучения. Подчеркивается, что преподаватели должны обеспечивать не только актуальность, но и высокое качество учебного материала. В этом свете преподаватели иностранных языков занимают центральное место: они играют критически важную роль во внедрении новых технологий и адаптации своих педагогических подходов, чтобы максимально эффективно использовать преимущества искусственного интеллекта.

Новизна данной работы заключается в тщательном анализе современного состояния исследований по применению новых технологий в обучении английскому языку. Изучая последствия для преподавателей и студентов в цифровую эпоху, исследование вносит ценный вклад в понимание будущего языкового образования, подчеркивая необходимость постоянной адаптации и инноваций в методах преподавания. В ходе исследования подчеркивается важность подготовки как преподавателей, так и учащихся к образовательной среде, основанной на технологиях.

Ключевые слова: искусственный интеллект, деловой английский, методика преподавания, автоматизация образования, инновационные средства обучения.

Introduction

Acquiring a second language has become ever more important for a person's self-fulfillment and professional success in a rapidly changing digital era. As markets become ever more competitive on a global scale, competitive specialists are in higher demand—specialists possessing not only technical expertise but also advanced language skills to be competitive in an intercultural context. These specialists can be prepared efficiently by paying special attention to the application of innovative learning technologies as the most promising means of high-quality and pertinent teaching delivery. Innovations make it possible for teachers to determine and implement the most efficient means for building meaningful interaction between teachers and learners in English language teaching and apply reliable procedures for facilitating learners' continuous professional development [1, p. 175].

Because integration of the foreign languages into various aspects of life is a continuous and dynamic process, studies on the application of advanced technologies in teaching English at institutions of higher education continue to be very important. The choice of pedagogical and pedagogically reliable teaching technologies is a matter of utmost importance today. The application of the most efficient teaching approaches guarantees qualitative selection as well as high

relevance of educational material and rests largely upon the responsibility of teachers of a foreign language [2, pp. 198–201].

Education is one of the numerous sectors quickly changing through artificial intelligence (AI) and neural networks. AI tools like chatbots now produce complex texts, lesson plans, slideshows, mind maps, and other teaching materials in a matter of seconds. The same tools may also engage pupils through question-answering, feedback on assignments, and constructive feedback [3]. As much as these innovations enhance the accessibility and efficiency of a classroom, they raise concerns for teachers. Some fear, for instance, that traditional assignment work would become redundant as pupils will increasingly be reliant on AI for essay writing and rehearsing language skills. There is also growing concern that at some point in the future, AI may take over as teachers and thus cause educators to lose their jobs.

With those concerns in mind, it is essential to investigate means of combining AI and language teaching without displacing the important work of teachers. Language teachers can harness those tools not as a threat but as ways of improving student motivation and academic performance. The digital shift creates essential questions about whether and how teachers of foreign languages can utilize AI as an auxiliary tool and not a substitute for teaching itself. Can AI be used in addition to conventional teaching approaches to improve the quality of teaching and learning languages?

This piece answers those queries and gives examples of the ways in which AI can assist with language acquisition. It has been written to present a level-headed review of the pros and cons of AI in education now.

Literature overview

The application of advanced technologies has become imperative in the dynamic educational landscape, particularly when teaching language. Increasingly, business English lessons are leveraging cutting-edge technology in imparting this crucial skillset required for both career success and worldwide communication.

Natural language processing, machine learning, and intelligent tutoring systems are some examples of AI applications that have shown considerable promise in linguistic education. Technology can assist learners in experiencing real-life surroundings and afford them a platform for practicing the use of languages, according to Warschauer and Healey [4, pp. 57–71]. AI methods in business English can offer personalized learning experiences that adapt to the requirements of specific learners, enhancing engagement and retention.

There will be plenty of space for innovation in AI's application in business English teaching in the future. Future studies must focus on designing hybrid models of teaching that fuse AI tools and traditional teaching methods to maximize both's benefits. It's also crucial for teachers, technologists, and industry professionals to collaborate and ensure that the tools and content developed are aligned with the specific needs of business English learners.

A critical portion of this dialogue is being forged by intellectuals from Kazakhstan. In Kazakhstan, the application of AI in business English education has yielded promising findings, primarily when research conducted at institutions such as Nazarbayev University's Institute of Smart Systems and Artificial Intelligence (ISSAI) is considered. The development of large language models (LLMs) integrating English, Russian, and Kazakh is a fundamental goal of a lot of work at ISSAI. This facilitates the ability for a student to learn a language in numerous languages, a necessity for business English education. Since the AI models at ISSAI can perform operations such as the recognition of a language as well as text translations, they are an excellent means of enhancing business English education in Kazakhstan [5].

Brakhmetova [6] gives another example of the integration of AI in teaching languages in Kazakhstan by describing how digital tools are transforming English teaching in Kazakhstani classrooms. Providing instant feedback and simulated practice, these software tools facilitate

personalized experiences and help students improve their business English skills – a very important skill for building business communication in international contexts [6].

AI-driven platforms such as intelligent tutoring software and chatbots have proved pivotal in offering customized language instruction. AI algorithms assess learners and adjust courses according to each learner's requirements and needs, providing unique feedback and an adapted pace of study. A systematic review conducted by Dogan [7] argues that by detecting learner behavior and adapting teaching strategies accordingly, education AI technologies – including business English – are facilitating personalized and adaptive learning spaces. The level of customization proves beneficial in a professional context since learners often happen to be at varied levels and possess specific linguistic needs related to their profession. The findings of Dogan illustrate the efficiency of AI technologies in creating dynamic learner-centric environments through the provision of immediate feedback and adjustment via continuous monitoring [7].

AI and mobile-assisted language learning (MALL) make a formidable duo. In their 2020 research, Wang and Hsu explored the application of business English teaching through mobile software and found learners responded positively toward AI-augmented teaching opportunities. Individualized interaction and convenience of AI programs for studying in non-traditional classroom contexts were welcomed by learners [8]. Artificial intelligence as a pedagogical tool emerged as helpful because of its ability to offer instant feedback, correct grammar issues, and facilitate contextual application of language in business settings.

AI language learning tools have their own set of negatives when it comes to achieving a balance between technology and face-to-face communication. It has been noted by Font de la Vall and González Araya [9] that even though artificial intelligence (AI) software greatly enhances the process of learning and provides personalized experiences, they often fail to provide the global nuances involved in the acquisition of a language, e.g., cultural aspects and business negotiation nuances. The integration of augmented reality (AR) and virtual reality (VR) in AI tools could overcome some of those limitations by providing enhanced learning experiences mimicking actual business transactions in the future.

Besides transforming education, AI technologies also transform teaching itself. Teachers now assume a facilitator's role as they guide students as they interact in AI-driven systems for continuous assessment and feedback. Vo [10] pointed out the importance of integrating AI within task-based teaching, particularly in a working context where learners can be trained for real-life challenges through mock workplace exercises [10]. Through interactive task-based learning environments, the application of AI in the simulations benefits the development of corporate communication skills like negotiation and presentation skills.

Artificial intelligence (AI) is becoming more important in teaching business English to learners. It can produce lessons tailored to every individual, make learning fun through phone apps, and prepare learners for actual jobs through specialized tools. However, some issues arise as well, such as not receiving enough human interaction and losing aspects of important cultural information. Researchers will probably create advanced AI tools in the future by utilizing advanced technologies like virtual reality (VR) and augmented reality (AR). It will make AI even more helpful for learners of business English.

As noted by Kurzweil [11], AI is racing headlong toward the construction of machines that will emulate human intelligence, exhibit human emotions, and make their own decisions. The “soul machines” will bridge the disparity between computational simplicity and humanity's empathetic qualities. AI systems, according to Kurzweil, with sophisticated neural nets, begin to express emotional responses that facilitate human interaction. It is an essential quality in healthcare, customer care, and education markets.

Damasio [12] postulates that emotional aspects form crucial elements of human intelligence and decision-making. In making AI simulate human thinking for accurate replication of human

cognition, emotional intelligence must be a component. Machines capable of emotion simulation or decision-making based on emotional contexts can be used to improve effectiveness in industries that require human interfacing. Damasio's findings illustrate emotion as a component of rational thinking and cognitive processes, and thus emotionally intelligent AI as a crucial development in AI technology. The “Soul Machines” initiative by Mark Sagar illustrates this application in practice. Their development focuses on developing AI avatars with virtual nervous systems that can be trained and act on emotional stimuli in real time [13, pp. 89–97]. The avatars are designed to engage the user in real-life conversations, act on emotional cues, and develop by imitating human emotional responses as time passes. The initiative is a significant step forward in the integration of emotional intelligence into AI systems, bridging the gap between machines and human cognition.

There exist debates on the ethical consequences of “soul machines.” Tegmark [14] warns that emotionally capable AI enhances consumer experience but also poses challenges in manipulating human emotions and reducing true human interaction. The difference between true emotion and simulated response remains uncertain, and this involves ethical issues concerning trust, privacy, and the effect of AI on society. These concerns mirror the ongoing philosophical debate as to whether machines can truly have a “soul” or consciousness or whether they simply mimic complex human behavior.

Scholars like Kurzweil, Damasio, and the Soul Machines initiative are stretching the boundaries of what's possible for AI in the sense of mimicking human feelings. The ethical debates surrounding the role of the resulting machines in daily life highlight the necessity of thoughtful deliberation on their construction and release.

Research methods and materials

Research Design. This study adopted a mixed-methods approach, combining descriptive and experimental research to explore integrating artificial intelligence (AI) technologies in teaching business English. The rationale for using a mixed-methods design lies in its ability to offer a more comprehensive understanding of the research problem: quantitative data allowed us to measure the effectiveness of the intervention in terms of student performance, while qualitative insights captured student engagement, perceptions, and challenges during the learning process. By integrating both types of data, we aimed to triangulate findings and increase the validity of the results.

Participants. The research was conducted with 20 second-year bachelor's students aged 18–20, enrolled in the business English course at the University of International Business. Among the participants, there were 5 males and 15 females, all with a pre-intermediate level of English proficiency. We acknowledge the relatively small sample size as a limitation, which may affect the generalizability of the findings. Nevertheless, the study provides valuable insights into the potential of AI tools in language instruction.

Intervention. The course design incorporated six lessons, aligned with topics from the textbook *The Business 2.0*. The lessons covered themes: Gaining Experience, Customer Satisfaction, Products, and Processes, Job Interviews, and Careers. Each lesson followed a structured format:

Introduction: Topic introduction through textbook exercises.

AI-Driven Practical Task: Application of AI tools in real-world scenarios.

Reflection: Group discussion and feedback to consolidate learning.

AI Tools and Technologies. The study utilized the following AI platforms:

Character.AI: For interactive role-play and business simulations.

ElevenLabs: For pronunciation practice and accent adaptation.

SoulMachines: For virtual job interviews with AI.

ChatGPT: For generating content, debating arguments, and editing tasks.

These tools were selected for their diverse functionalities and potential to support different language skills. A comparative observation of their effectiveness revealed that ChatGPT was most versatile in improving writing and critical thinking skills due to its flexibility and instant feedback capabilities. ElevenLabs proved particularly effective for improving pronunciation through shadowing, while SoulMachines was valuable in enhancing students' spontaneous speaking and problem-solving in simulated real-life settings. Character.AI, although engaging, required stronger facilitation to ensure learning objectives were met.

Teaching Strategies. To optimize student learning, the following methodologies were integrated: problem-based learning, project-based learning, shadowing, collaborative learning, reflective learning.

Key Activities and Setups:

Task 1: Interactive Talk Show

Setup: An interactive whiteboard, speakers, and a wireless microphone were used.

Objective: Develop questioning and conversational skills.

Process: Students prepared questions for a chosen businessman and participated in a talk-show-style lesson where Character.AI simulated a conversation with Elon Musk. The teacher acted as the host, and the session concluded with a reflective discussion.

Task 2: Pronunciation and Presentation

Setup: Students used laptops or computers with speakers to generate audio recordings using ElevenLabs.

Objective: Improve pronunciation and public speaking.

Process: Students created business presentations and generated audio with specific accents using ElevenLabs. They practiced the shadowing technique at home, repeating the audio recordings for accurate pronunciation. In the next class, students delivered their presentations to the class, applying the pronunciation skills they had practiced.

Task 3: Debate on AI in Business

Setup: An interactive whiteboard and student devices (computers or tablets) were used to demonstrate ChatGPT interactions.

Objective: Enhance critical thinking and argumentation.

Process: Students used ChatGPT to generate arguments for and against AI in business strategies. They participated in group debates, presenting arguments and counterarguments, and reflected on the most persuasive points during a post-debate discussion.

Task 4: Essay Writing with AI Assistance

Setup: Conducted in a computer lab where each student worked on a computer equipped with internet access and ChatGPT.

Objective: Develop academic writing and editing skills.

Process: Students wrote essays, used ChatGPT to identify and analyze errors, and participated in a group discussion to reflect on AI's suggestions. The teacher provided personalized feedback.

Task 5: Virtual Job Interviews

Setup: "SoulMachines" was used on computers or an interactive whiteboard. The classroom setup also included two teams of students for role-play.

Objective: Practice interview and problem-solving skills.

Process: Students participated in simulated job interviews with SoulMachines, tackled work-related scenarios, and received feedback from their peers, AI, and the teacher during a group analysis session.

Data Collection Process

Quantitative Data: Pre- and post-tests measured knowledge gains and learning outcomes. Statistical analysis identified performance improvements.

Qualitative Data: Classroom observations assessed engagement, and reflective group discussions at the end of each lesson allowed students to share experiences, challenges, and insights about the use of AI tools.

Data Analysis. Quantitative data from pre- and post-tests were analyzed statistically to determine knowledge gains. Qualitative data from classroom observations and reflective discussions were thematically coded to identify patterns in student engagement and feedback.

In this study, we used pre- and post-tests to assess students' skills in four key areas: Business Vocabulary, Grammar Accuracy, Speaking Skills, and Writing Skills.

Business Vocabulary: The pre-test involved a vocabulary quiz that focused on the use of business-related terms and expressions. Students were asked to match words with definitions, fill in the blanks, and use the vocabulary in context. In the post-test, students were given tasks that required them to demonstrate the application of these terms in real-world business scenarios, such as describing job roles or discussing business strategies.

Grammar Accuracy: The pre-test assessed grammar proficiency using multiple-choice questions and gap-fill exercises that tested students' understanding of fundamental grammar structures, such as verb tense usage, sentence structure, and the correct application of articles and prepositions. In the post-test, similar grammar exercises were used but with a greater emphasis on context, such as writing short passages or correcting more complex sentences.

Speaking Skill: The speaking skill pre-test involved an interview-like setting, where students answered questions related to business topics. The responses were evaluated for fluency, coherence, pronunciation, and the ability to use business vocabulary. For the post-test, students participated in a more interactive role-play scenario, where they had to answer business-related questions while adjusting to emotional cues and tone—this assessed their ability to engage in real-life business conversations.

Writing Skill: The pre-test focused on writing a short essay or response about a business topic, evaluating students on clarity, organization, and grammar. In the post-test, students were asked to write a more comprehensive essay, with specific attention to structure, vocabulary, and the depth of analysis, which allowed for a more thorough evaluation of their writing progression.

Impact and Implications. The integration of AI tools significantly enhanced students' learning experiences, enabling them to tackle real-world business scenarios, engage in collaborative discussions, and refine their language skills. This innovative approach better prepares students for the demands of the global business environment by fostering critical thinking, adaptability, and communication skills.

Results and discussion

Scholars in the field of business English education emphasize the considerable improvement of vital communication skills through the use of AI-based technologies. AI tools such as chatbots, virtual simulations, and language processing algorithms aid students in participating in interactive discussions in real time, promoting the development of teamwork, problem-solving, and decision-making skills. These technologies also help in practicing non-verbal communication skills, enabling learners to develop body language and tone appropriate for the professional environment. AI also aids in developing essential managerial skills like moderating meetings and engaging in negotiations, all the while encouraging critical thinking by evaluating complex business situations. Overall, AI enhances the learning experience for business English students by making it more interactive and effective.

To evaluate the impact of AI tools, we employed a variety of methods in classroom settings. These included:

Communicative Approach: Students engaged in business-relevant conversations to build communicative competence.

Technology-Enhanced Learning: AI tools like Character.AI, ElevenLabs.io, and Soul Machines were integrated to create adaptive, interactive learning experiences.

Reflective Learning: Learners analyzed their performance to identify language improvement areas.

Critical Thinking and Debating: Structured debates helped improve reasoning and persuasive language.

Practical Language Tasks: Each activity was designed to reflect real-world business contexts.

The overarching goal of these tasks was not only to expand vocabulary and business communication skills but also to cultivate critical thinking and emotional intelligence. By interacting with AI, students were exposed to diverse communicative situations that demanded adaptability and empathy.

During the experimental work and observation, we conducted five main tasks incorporating AI tools to foster business English proficiency. Tasks included:

1. Virtual Interview with Business Icons (Character.AI)
2. Audio Presentations Using ElevenLabs.io
3. Debates via GPT on AI in Business Strategy
4. Essay Writing with Feedback from GPT
5. Job Interview Simulation with Soul Machines

Each task addressed different language and professional competencies and was assessed both qualitatively and quantitatively:

1. Choose a famous businessperson (e.g., Elon Musk, Bill Gates).
2. Prepare 5–10 questions related to career, success, and finances, using business vocabulary in English.
3. Include grammatical structures such as conditional sentences, future-oriented questions, or requests for advice.
4. Find the chosen businessperson on the Character.AI platform and have a conversation, asking your questions and responding to the character's replies.
5. After the conversation, provide feedback in class by answering the following questions:
 - What were your impressions of the virtual speaker?
 - What new or surprising things did you learn about the chosen businessperson?
 - What did you enjoy the most about this task?
 - What challenges did you face while preparing your questions or during the conversation?

This task will help students immerse themselves in interesting and informative conversations with virtual characters and share experiences with other participants. The first task was devoted to the development of useful business vocabulary for a future career and the practice of formal communication in English.

Task2: Presentation of a business project

1. Compose the text of the presentation of a fictional business project in English (for example, opening a new company or launching a product).
2. Enter the text in the designated window on the site ELEVENLABS.IO. Choose your favorite voice from the list (with British or American pronunciation). Generate audio of the written text.
3. Report the text to the speaker using the shadowing technique.
4. Make a presentation to your classmates.

Website ElevenLabs.io allows to create and convert text into audio using artificial intelligence, which opens up opportunities for creating audio tasks and improving listening skills. The purpose of task 2 is to develop the skills of listening to information and using business vocabulary. The given task aimed at training the skills of understanding, repetition of key phrases and structures of business speech.

Task3:

1. Make a request in the GPT chat to compile a list of arguments in favor of the development and use of AI in developing a business strategy in the future
2. Ask the GPT chat what arguments it can make against the development and application of AI in the future.
3. Choose one of the points of view (for or against). Have a debate with a group expressing the opposite opinion.
4. Come to a common conclusion.

The third task helped students to improve their strategic planning skills in English. GPT is able to flexibly respond to student responses, which makes classes interactive and adaptive to the level of each participant.

Task4: Essay The Role of Leadership in Business Success

1. Write an essay on how leadership skills can influence the success of a company, giving real-life examples of what leadership qualities are most in demand in the modern world and how they help a company cope with challenges.
2. Copy the text of the essay to the GPT chat. Set the task of checking your mistakes before the GPT chat.
3. Analyze the GPT chat fixes. Do you understand why you made these mistakes? What type of mistakes do you make most often? What else do you need to work on?
4. Take screenshots of the original version of the essay and the version with corrections. Post an analysis of your mistakes in the comments to the task.

This assignment provided several advantageous aspects, including examining leadership traits and their effect on business, and the practice of describing and analyzing various approaches to management. Additionally, these essays not only enhanced English writing skills but also provided insight into important facets of business, ranging from the globalized market to innovation. GPT enabled students to create ideas, offer examples, and enhance argumentation to produce better and more informative essays.

Task5: Job interview

1. The student plays the role of a job candidate, and the Soul Machines digital avatar plays the role of an interviewer.
2. The avatar asks typical interview questions: about work experience, professional achievements, strengths and weaknesses, and plans.
3. It is important that the student not only answers the questions but also knows how to adjust to the emotional reactions of the "interviewer" to build a positive impression.
4. At the end of the assignment, the student can analyze their answers, consider the emotional signals of the interlocutor, and work on improving their skills.

An example of the final exercise from the sixth lesson, in which the goal is to prepare for interviews in English in real conditions. Realistic recreation of the interview process with emotional reactions improved students' interview and self-presentation skills. These tasks helped students learn business English considering the emotional and cultural component of business communication, which made the learning process more realistic and interactive.

Using Soul Machines, a platform with digital avatars that have an emotional response and can conduct conversations in real time, can significantly improve the process of learning business English. This tool is highly recommended for English instructors.

Kharkevych [15, pp. 93–108] identifies three stages of AI integration in business English learning:

- 1) Working individually with AI tools like ChatGPT, Soul Machines, and Eleven Labs for tasks such as identifying business terms, formulating solutions, and generating ideas.
- 2) Collaborative learning with AI to enhance business communication skills.

3) Group presentations with AI offering real-time feedback on language and professional tone. We implemented the stages of AI usage in language education, drawing inspiration from previous works. Throughout the study, students were exposed to real-world business simulations using AI-driven avatars that reacted emotionally to their language input. The objective was to enhance the engagement and dynamism of their learning environment. AI platforms were instrumental in simulating interviews, negotiations, and meetings during our business English lessons. The AI programs were created to simulate real-life situations, incorporating elements like context, emotional reactions, and adaptability to enhance students' communication skills in professional environments.

The experiment outcomes demonstrated that AI-driven tools can significantly enhance learners' motivation and critical thinking abilities in business English. Students demonstrated increased engagement through the practice of realistic scenarios that replicated real-life business situations. According to the post-experimental survey, students ranked English higher among their preferred subjects, indicating the impact of AI on student interest and motivation.

However, the use of AI also revealed contradictions. AI technologies have been shown to improve students' fluency and accuracy in business English, as indicated by post-experiment assessments. On the other hand, the full potential of AI is limited by the existing gap in infrastructure and lack of teacher training in integrating such technologies into the classroom.

The integration of AI in business English lessons led to a marked improvement in students' language skills, as indicated by post-experiment testing results. - The data indicates that AI improved students' vocabulary and grammar skills significantly. Many students improved their proficiency in business English with the help of AI tools for learning. An analysis of pre- and post-experiment results enabled us to conduct a comparative study on the advancement of students' business communication skills (Table 1).

The findings show a clear improvement in competence, progressing from lower to higher levels of achievement, largely due to the regular use of AI in the classroom.

Table 1 - Changes of the student knowledge level before and after experimental work

	Number of students	Business vocabulary	Grammar accuracy	Speaking skill	Writing skill
Pre-experiment	20	25%	63%	69%	34%
Post experiment	20	75%	69%	82%	45%

The diagram illustrates the comparison of students' skills before and after the AI-based learning experiment. The figure 1 compares four key skills – Business Vocabulary, Grammar Accuracy, Speaking Skill, and Writing Skill – showing the percentage of proficiency in each category pre- and post-experiment. As you can see, significant improvements are observed in Business Vocabulary, Speaking Skill, and Writing Skill after using AI tools.

Integrating Artificial Intelligence (AI) into business English education has garnered significant attention for its potential to enhance various language skills. Our study's findings align with existing research, highlighting the positive impact of AI on vocabulary acquisition, grammar accuracy, speaking proficiency, and writing skills.

Vocabulary Acquisition: Our study observed a substantial improvement in students' business vocabulary, with post-test results indicating a 50% increase in proficiency.

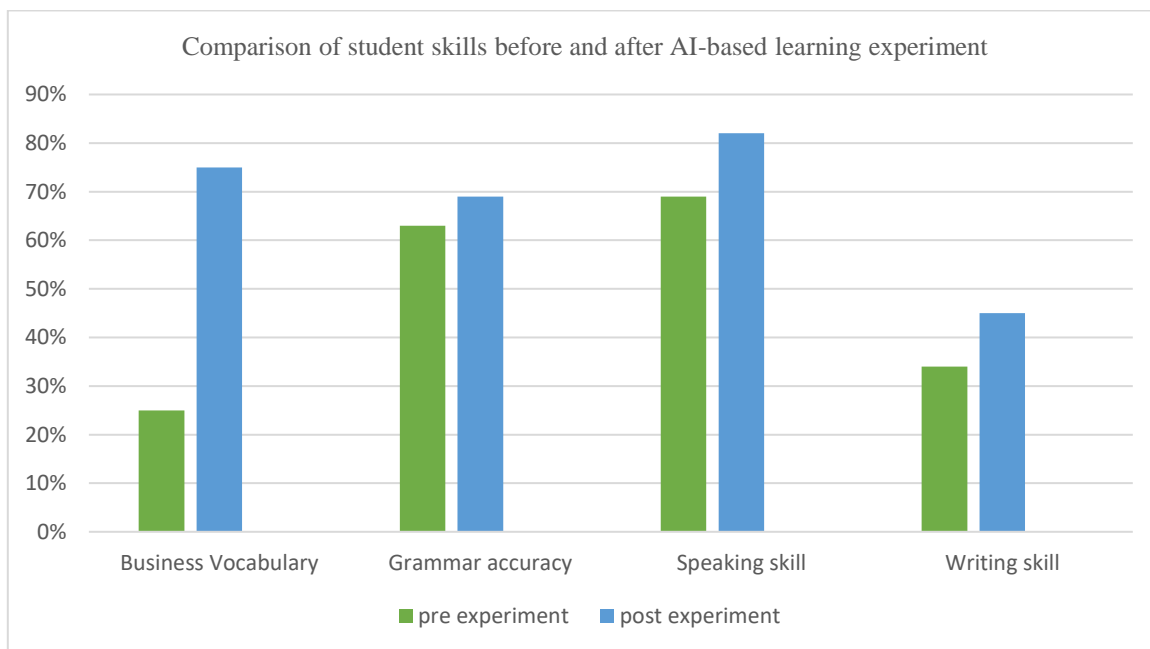

Figure 1 – Changes of the student knowledge level during the pre- and post-experiment

Grammar Accuracy: Participants demonstrated a 6% improvement in grammar accuracy, reflecting the effectiveness of AI in reinforcing grammatical structures. Similarly, Kim (2019) examined the impact of AI-supported language learning on the grammar skills of university students studying English as a Foreign Language (EFL). Employing an experimental research design, one group of students was provided with an AI tool, while another group continued with traditional grammar instruction. The findings revealed that the students who received AI-based instruction demonstrated superior performance compared to those who did not, indicating that AI-assisted language learning significantly contributed to the enhancement of students' grammar skills [16, pp. 89–110].

Speaking Proficiency: The study noted an 11% increase in speaking skills, attributed to AI's role in providing interactive speaking exercises.

Writing Skills: An 11% enhancement in writing skills was observed, underscoring AI's effectiveness in supporting writing development. Thompson (2020) emphasized that AI tools assist learners in refining their writing by offering immediate feedback and suggestions for improvement. [17, pp. 78–95].

These findings demonstrate that while AI significantly enhances business English proficiency through tailored, immersive experiences, its success depends on thoughtful integration. Effective outcomes require robust infrastructure, teacher training, and a balanced approach that combines AI tools with human interaction.

Conclusion

The integration of cutting-edge technologies, namely artificial intelligence (AI), in business English education offers a critical window of opportunity both for educators and learners. AI radically enhances academic experience through tailored learning streams, instant feedback and assessment, and administrative functions, thus allowing teachers to focus on face-to-face interaction between teachers and learners. Such facilitation can make teachers' professional work smoother and faster in preparing lessons, creating assignments, and assessments.

The application of AI not only facilitates the mastery of languages without tutors but also builds critical thinking, communication, and self-evaluation skills. The learners can analyze

complex business situations and overcome obstacles in AI-mediated simulations. This facilitates their adaptability and introduces them to multiple linguistic and cultural approaches, which become essential when dealing with the global market today.

Though AI can greatly augment the pedagogical process, it will not substitute teachers. Teachers possess qualities necessary for the teaching profession that cannot be duplicated by a machine or computer system – empathy, motivation, ethical sense, and subtle comprehension of cultural and societal contexts. Teachers can decode the emotional cues of their pupils, modify lessons dynamically, and offer mentorship, critical aspects of quality teaching, and personal growth. AI must be seen as a functional complement rather than a substitute for the irreplaceable teacher's role.

In the future, longitudinal research will be useful in investigating the long-term effects of AI integration on professional skill development and the acquisition of languages over time. Further research on teachers and learners adapting to changing AI tools in various educational contexts would be insightful. These studies will be critical in maximizing technology and pedagogy synergy so that AI-powered education remains aligned with the advanced demands of the contemporary business landscape.

BIBLIOGRAPHY

1. Baviskar D.P. Modern approaches and methods in teaching English language. T. 2. – New York: Cambridge University Press, 2016. – 175 p.
2. Khrystych N., Borysova N. The problem of choice of traditional and innovative teaching technologies in the process of formation of future English teachers // Scientific Notes of Ostroh Academy National University: Philology Series. – 2022. – T. 13, №81. – P. 198–201.
3. Chen M.-R. A. The AI chatbot interaction for semantic learning: A collaborative note-taking approach with EFL students // International Journal of Educational Technology. – 2024. – Vol. 15, № 2. – P. 123–137.
4. Warschauer M., Healey D. Computers and language learning: an overview // Language Teaching. – 1998. – T. 31, №2. – P. 57–71.
5. ISSAI. Elevating Kazakhstan's AI Capabilities: ISSAI's Transformation and Ambitious Kazakh Large Language Model Project– Nazarbayev University, 2024. <https://issai.nu.edu.kz/2024/05/31/elevating-kazakhstans-ai-capabilities-issais-transformation-and-ambitious-kazakh-large-language-model-project/> (date of access: 25.06.2025).
6. Brakhmetova A. Advancing English as a Foreign Language Instruction through Innovative Technologies: Perspectives and Practices in Kazakhstan // Eurasian Science Review. – 2024. – Vol. 2, №4. – C. 86–90.
7. Dogan M. E., Dogan T. G., Bozkurt A. The use of artificial intelligence (AI) in online learning and distance education processes: A systematic review of empirical studies // Applied Sciences. – 2023. – Vol. 13, No. 5. – Article 3056. <https://doi.org/10.3390/app13053056>.
8. Wang Y. C., Hsu L. Shall we go to the MALL? – Students' perceptions of a business English learning app // International Journal of Information and Education Technology. – 2020. – Vol. 10, №3. – C. 180–185.
9. Font de la Vall R. R., González Araya F. Exploring the benefits and challenges of AI-language learning tools // International Journal of Social Sciences and Humanities Invention. – 2023. – Vol. 10, № 1. – P. 7569–7576.
10. Vo T. H. L. Online simulated workplace tasks to enhance business English learning // Journal of Asian Business and Economic Studies. – 2022. – Vol. 29, № 3. – P. 205–221.
11. Kurzweil R. The singularity is near: When humans transcend biology. – New York: Viking Press, 2005. – 652 p.
12. Damasio A. The feeling of what happens: Body and emotion in the making of consciousness. – New York: Harcourt Brace, 1999. – 396 p.

13. Sagar M. Soul Machines: the creation of emotionally intelligent digital humans // *AI Journal of Interactive Technologies*. – 2017. – Т. 12, №4. – P. 89–97.
14. Tegmark M. *Life 3.0: Being human in the age of artificial intelligence*. – New York: Alfred A. Knopf, 2017. – 384 p.
15. Kharkevych H., Kruhlij O., Pechko N., Sobol N., Shyba A. Features of using innovative technologies in teaching English language in higher education institutions // *RevistaEduweb*. – 2024. – Т. 18, №1. – P. 93–108. <https://doi.org/10.46502/issn.1856-7576/2024.18.01.7>
16. Kim N. Y. A study on the use of artificial intelligence chatbots for improving English grammar skills // *Journal of Digital Convergence*. – 2019. – Vol. 17, №8. – P. 37–46. <https://doi.org/10.14400/JDC.2019.17.8.037> (date of access: 25.01.2025).
17. Thompson R., et al. Enhancing content quality through AI-based writing assistants // *Journal of Academic Writing*. – 2020. – Т. 25, №3. – P. 78–95.

Н.К. ЖИЛИСБАЕВ¹, Ж.М. ЕСИРКЕПОВ², А.Т. БАЙКЕНЖЕЕВА³

¹Халықаралық туризм және меймандостық университеті аға оқытушысы
(Қазақстан, Түркістан қ.), e-mail: n.zhilisbaev@iuth.edu.kz

²педагогика ғылымдарының кандидаты, қауымдастырылған профессор
Халықаралық туризм және меймандостық университеті
(Қазақстан, Түркістан қ.), e-mail: zhandos-1978@mail.ru

³биология ғылымдарының кандидаты, доцент

Қорқыт Ата ат. Қызылорда университеті (Қазақстан, Қызылорда қ.), e-mail: Ainur.20@mail.ru

НОРМАЛАНҒАН ЖӘНЕ ПЕРЦЕНТИЛЬДІ ШКАЛАЛАРДЫҢ КӨМЕГІМЕН 6-10 ЖАСТАҒЫ ОҚУШЫЛАРДЫҢ ДЕНЕ ҚАСИЕТТЕРІН ДАМУ АӘДІСТЕМЕСІ

Аңдатпа. Бұл мақалада Түркістан қаласындағы жалпы білім беретін мектептегі бастауыш сынып оқушыларының дене қасиеттерін нормаланған және перцентильді шкалалардың көмегімен даму жолдары қарастырылады. Халықаралық туризм және меймандостық университеті мен Қорқыт Ата атындағы Қызылорда университетіндегі «Дене шынықтыру және спорт» білім беру бағдарламасында білім алатын 1-курс студенттерімен және мектеп мұғалімдерімен сұхбаттасу және сауалнама алу нәтижесінде жалпы білім беретін мектептерде өткізілетін дене тәрбиесі сабағындағы кемшіліктер мен жетістіктерді анықтап, мәселелерді шешу бағытында жүйелі жұмыстар жүргізілді. Қазіргі таңда еліміз бойынша мектептердегі сыныптардың (оқушылардың) көбеюінен 2-3 тоқсанда спорт залындағы дене тәрбиесі сабағында екі-үш сыныптың қосылып өткізілуі сабақтың сапалы өткізілуіне кері әсер етуде. Бұл оқушылардың дене тәрбиесі пәніне қызығушылығына, дене дайындық көрсеткіштері мен дене қасиеттерінің төмендеуіне әкелді. Біз осы мәселені жан-жақты саралай келе, мектептегі 6-10 жастағы оқушылардың дене дайындық көрсеткіштерін арттыру мен дене қасиеттерін жетілдіруге бағытталған арнайы тест тапсырмаларын дайындадық. Оларды әрбір тоқсанның аяғында әр оқушыдан жеке-жеке қабылдау арқылы қызығушылығын ояту, сыныптастар арасында өзара бәсекелестік ортаны қалыптастыру бойынша кешенді жұмыстар жүргізілді. Алдымызға қойған мақсатымыз толық орындалып, өз нәтижесін берді. Алдағы уақытта осы жұмыстағы оң нәтижелерді еліміздің басқа өңірлеріндегі мектептерде тәжірибеге енгізіп, мектептегі дене тәрбиесі мұғалімдеріне әдістемелік қолдау көрсету бағытында қолданылады.

Кілт сөздер: дене қасиеттері, дене дайындығы, тест, нормативтер, нормаланған шкала, перцентильді шкала.

* Бізге дұрыс сілтеме жасаңыз:

Жилисбаев Н.К., Есиркепов Ж.М., Байкенжеева А.Т. Нормаланған және перцентильді шкалалардың көмегімен 6–10 жастағы оқушылардың дене қасиеттерін даму әдістемесі // *Ясауи университетінің хабаршысы*. – 2025. – №2 (136). – Б. 433–445. <https://doi.org/10.47526/2025-2/2664-0686.222>

*Cite us correctly:

Zhilisbaev N.K., Esirkepov Zh.M., Baikenzheeva A.T. Normalangan zhane percentildi shkalalardyn komegimen 6–10 zhastagy oqushylardyn дене qasiетterin damytu adistemesi [Methodology for the Development of Physical Qualities of Schoolchildren 6-10 Years Old Using a Standardized and Percentile Scale] // *Iasauı universitetinin habarshysy*. – 2025. – №2 (136). – B. 433–445. <https://doi.org/10.47526/2025-2/2664-0686.222>

Мақаланың редакцияға түскен күні 10.01.2025 / қабылданған күні 30.06.2025

N.K. Zhilisbayev¹, Zh.M. Yessirkeпов², A.T. Baikenzheyeva³

¹*Senior Lecturer of the International University of Tourism and Hospitality
(Kazakhstan, Turkistan), e-mail: n.zhilisbaev@iuth.edu.kz*

²*Candidate of Pedagogical Sciences, Associate Professor
International University of Tourism and Hospitality
(Kazakhstan, Turkistan), e-mail: Zhandos-1978@mail.ru*

³*Candidate of Pedagogical Sciences, Associate Professor
Korkyt Ata Kyzylorda University (Kazakhstan, Kyzylorda), e-mail: Ainur.20@mail.ru*

Methodology for the Development of Physical Qualities of Schoolchildren 6-10 Years Old Using a Standardized and Percentile Scale

Abstract. This article discusses ways to develop the physical qualities of younger schoolchildren in a comprehensive school in Turkestan using standardized and percentile scales. As a result of interviews and surveys of school teachers, 1st-year students enrolled in the educational program «Physical Culture and Sports» at the International University of Tourism and Hospitality and the Korkyt Ata Kyzylorda University, systematic work was carried out to identify shortcomings and achievements in physical education classes conducted in secondary schools. Currently, due to the increase in the number of classes (students) in schools across the country, simultaneous physical education classes in two or three classes in the gym in the 2nd and 3rd quarters negatively affect the quality of classes. This led to a decrease in the indicators of physical fitness and physical qualities of schoolchildren, as well as students' interest in the subject of physical education. After comprehensively analyzing this issue, we prepared special test tasks aimed at improving physical fitness and improving the physical qualities of students aged 6-10 at school. At the end of each quarter, comprehensive work was carried out to create a competitive environment between classmates and stimulate their interest by individually accepting assignments from each student. The school carried out comprehensive work on the preparation of special test tasks aimed at improving physical fitness and improving the physical qualities of students aged 6 to 10 years, to arouse interest and form a competitive environment between classmates, an individual reception of students' test tasks was conducted at the end of each quarter. The goal set for us has been fully achieved and has yielded results. In the future, the positive results of our work will be implemented in the practice of schools in other regions of the country and aimed at providing methodological support to physical education teachers.

Keywords: physical qualities, physical fitness, tests, standards, standardized scale, percentile scale.

Н.К. Жилисбаев¹, Ж.М. Есиркепов², А.Т. Байкенжеева³

¹*старший преподаватель Международного университета туризма и гостеприимства
(Казахстан, г. Туркестан), e-mail: n.zhilisbaev@iuth.edu.kz*

²*кандидат педагогических наук, ассоциированный профессор
Международный университет туризма и гостеприимства
(Казахстан, г. Туркестан), e-mail: Zhandos-1978@mail.ru*

³*кандидат биологических наук, доцент*

Кызылординский университет им. Коркыт Ата (Казахстан, г. Кызылорда), e-mail: Ainur.20@mail.ru

Методика развития физических качеств школьников 6-10 лет с помощью нормированной и перцентильной шкалы

Аннотация. В данной статье рассматриваются пути развития физических качеств младших школьников в общеобразовательной школе г. Туркестана с помощью

нормированной и перцентильной шкал. В результате интервью и опроса учителей школ, студентов 1-курса обучающихся по образовательной программе «Физическая культура и спорт» в Международном университете туризма и гостеприимства и Кызылординском университете имени Коркыт Ата проведена системная работа по выявлению недостатков и достижений на уроках физического воспитания, проводимых в общеобразовательных школах. В настоящее время из-за увеличения количества классов (учащихся) в школах по всей стране, одновременное проведение в спортзале урока физической культуры в двух-трех классах во 2 и 3 четверти отрицательно сказывается на качественном проведении занятий. Это привело к снижению показателей физической подготовленности и физических качеств школьников, а также интереса у учащихся к предмету физического воспитания, всесторонне проанализировав этот вопрос, мы подготовили специальные тестовые задания, направленные на повышение показателей физической подготовленности и улучшение физических качеств учащихся 6-10 лет в школе. В конце каждой четверти была проведена комплексная работа по формированию конкурентной среды между одноклассниками и стимулированию их интереса путем индивидуального приема заданий от каждого ученика. В школе проведена комплексная работа по подготовке специальных тестовых заданий направленных на повышение физической подготовленности и совершенствование физических качеств учащихся в возрасте от 6 до 10 лет, для пробуждения интереса и формирования конкурентной среды между одноклассниками проводился индивидуальный прием тестовых заданий учащихся в конце каждой четверти. Поставленная перед нами цель была полностью достигнута и дала свои результаты. В дальнейшем положительные результаты нашей работы будут внедрены в практику школ других регионов страны и направлены на оказание методической поддержки учителям физической культуры.

Ключевые слова: физические качества, физическая подготовка, тесты, нормативы, нормированная шкала, перцентильная шкала.

Кіріспе

Қазіргі таңда еліміздегі экологиялық, экономикалық-әлеуметтік жағдайлардың нашарлауы халықтың денсаулығына кері әсерін тигізуде. Оның басты себептері жалпы білім беретін мектептердегі оқушылардың дене дайындық деңгейінің төмендігінен, арнайы дәрігерлік топқа жататын балалардың көбеюінен деуге толық негіз бар. Өйткені, Халықаралық туризм және меймандостық университетінде (ХТМУ) «Туризм» саласы бойынша дене тәрбиесі пәніне қатысатын 1782 студенттің (1-2 курс) 12,6%-ы, ал Қоркыт Ата атындағы Қызылорда университеті (ҚУ) бойынша дене тәрбиесі пәніне қатысатын 3286 студенттің 14,5%-ы денсаулық жағдайы бойынша сабақтан босатылып, арнайы дәрігерлік топқа жіберілген. Бұл мәселе республиканың барлық жоғары оқу орындарында бар жағдай болғандықтан Қазақстан Республикасының Үкіметі де алаңдап, ел болашағы жастардың денсаулығын нығайту, салауатты өмір дағдыларына тарту, дене тәрбиесі және спорт жүйесін жақсарту бағытында жыл сайын мемлекеттік бағдарламалар аясында көптеген кешенді іс-шараларды жүзеге асыруда. Оның жарқын дәлелі ретінде ҚР Үкіметінің ҚР-ның Дене шынықтыру мен спортты дамытудың 2023-2029 жылдарға арналған тұжырымдамасы [1], ҚР-ның дене шынықтыру және спорт туралы Заңы [2], ҚР Президентінің тестілерін өткізу қағидаларын бекіту туралы ережесін [3] атап өтуге болады. Аталған мемлекеттік бағдарламалар мен заңдардың басты мақсаты – өскелең ұрпақты Жаңа Қазақстан жағдайында бас бостандығын қорғай алатын, адамзаттық және ұлттық құндылықтарды бағалай білетін, адамгершілігі мол, иманды, ізетті де мәдениетті, дені сау, ой еңбегі мен дене еңбегіне қабілетті тұлға тәрбиелеу. Сондықтан дене тәрбиесінің бала тәрбиесіндегі алатын орны өте зор деп санаймыз.

Осы бағытта жүйелі ғылыми ізденістер жүргізіп, оқушы жастардың дене дайындығын жетілдіру бағытындағы Н.С. Дускаева [4, 16-б.], А.С. Жұманова [5, 13-б.], Ж. Егізбаев [6, 26-б.], Ә. Тастанов [7, 105-б.], С.І. Қасымбекова мен Ж. Садықова [8, 65-б.] сынды отандық ғалымдардың, сондай-ақ В.И. Лях [9, 65-б.], И.Г. Пономарев [10, 245-б.], Л.П. Матвеев [11, 96- б.], Ж.К. Холодов пен В.С. Кузнецов [12] сынды шетелдік ғалымдардың ғылыми-зерттеулерінде дене тәрбиесімен жүйелі айналысу, бала тұлғасының (сымбатының) түзу қалыптасуына, дене белсенділігін арттыруға, дене қасиеттерінің үйлесімді дамуына оң әсер ететіндігі жөнінде дәлелдер келтіріп, мектеп жасындағы балалардың қимыл-қозғалыс дағдыларын тәрбиелеуді ғылыми және оқу-әдістемелік еңбектерінде жан-жақты қарастырады. Сонымен қатар, Н.К. Жилисбаев, Ж.М. Есиркепов, Б.І. Құрманбаев [13, 314-б.], Н.С. Бекнұрманов, Ж.Қ. Кудериев, Н.М. Темірбайлар [14, 110-б.] мектеп жасынан бастап балалардың дене қасиеттерін дамытып, танымдық белсенділігін қалыптастыру бағытындағы қимыл-әркеттерге көп қатыстыру үшін ұлттық қозғалыс ойындарын қолдануға көп көңіл бөлу қажеттілігін атап өтсе, А.А. Жолдасбеков пен Р.К. Жумабеков жаңартылған оқыту мазмұнында болашақ дене тәрбиесі мұғалімдерінің әлеуметтік белсенділігін дамыту мәселесіне, білім алушылардың денесін жетілдіру және түрлі деңгейдегі дене жаттығулары мен дене қасиеттерін дамытуға арналған сайыстарды (іс-шараларды) жүйелі түрде өткізу қажеттілігіне назар аударады [15, 173-б.]. Ал, бастауыш сынып оқушыларының дене қасиеттерін дамытуда нормаланған және перцентильді шкалаларды қолдану бағытында нақты материалдар кездеспеді.

Мақаланың мақсаты – жоғары оқу орындарындағы «Дене шынықтыру және спорт» білім беру бағдарламасында білім алатын студенттердің дене дайындық деңгейлерінің көрсеткішіне талдау жасау. Мектептегі 6-10 жастағы оқушылардың дене қасиеттерін нормаланған және перцентильді шкалалардың көмегімен дамыту әдістемесін тәжірибеге ендіру.

Зерттеудің міндеті:

- мектептегі 6-10 жастағы оқушылардың дене дайындық көрсеткіштерін арттыру және дене қасиеттерін жетілдіруге бағытталған арнайы тест тапсырмаларын дайындау;
- тест тапсырмаларын әр оқушыдан жеке-жеке қабылдау арқылы қызығушылығын ояту және сыныптастар арасында өзара бәсекелестік ортаны қалыптастыру;
- алынған оң нәтижелерді еліміздің басқа өңірлеріндегі мектептерде тәжірибеге енгізіп, мектептегі дене тәрбиесі мұғалімдеріне әдістемелік қолдау көрсету.

Зерттеу әдістері мен материалдар

Зерттеу жұмысы барысында ғылыми әдебиеттер мен мақалаларға, отандық және шетелдік ғалымдардың еңбектеріне талдау жасау. 1-курс студенттерімен сұхбаттасу және сауалнама жүргізу арқылы мектептерде дене тәрбиесі сабағын жүргізудегі негізгі мәселелерді анықтау. Түркістан қаласындағы бес мектептің 1000-ға жуық 6–10 жастағы оқушыларынан дене қасиеттерін дамытуға арналған тест тапсырмаларын қабылдау және дене дайындық көрсеткіштерін нормаланған (Z) және перцентильді (PR) шкалалар арқылы анықтау. Эксперимент мектебіндегі 8 жастағы бір оқушының (ер бала) көрсеткен нәтижелерін талдау. 6–10 жастағы оқушының тест профилін құру. Оқушылардың дене дайындық көрсеткіштерін (нәтижелерін) математикалық өңдеу.

Талдау мен нәтижелер

Біз жоғарыда айтылған мәселелерді жан-жақты талқылай отырып, 2023-2024 оқу жылында Халықаралық туризм және меймандостық университетінің «Дене шынықтыру және бастапқы әскери дайындық» білім беру бағдарламасы мен Қорқыт Ата атындағы Қызылорда университетінің «Дене шынықтыру және спорт» білім беру бағдарламасының 1-курсына қабылданған білімгерлердің дене дайындық деңгейлерінің көрсеткіші төмендігіне назар

аударып, арнайы сауалнама жүргіздік. Сауалнама нәтижелерін талдай келе мектептен бастап дене тәрбиесі жүктемелері мен жаттығуларын жүйелеп, әр оқушының дене дайындық көрсеткіштерін бақылап, әр тоқсанның аяғында бағдарлама тақырыптарына сәйкес тест тапсырмаларын құрастырып, міндетті түрде қабылдау қажеттілігін аңғардық. Тест тапсырмаларын қабылдау әрбір оқушыға жауапкершілік жүктеп, өзара бәсекелестік тудырып, дене тәрбиесі пәніне қызығушылығын арттыратынына көз жеткіздік.

Біз бұл мәселенің өте өзекті екендігіне назар аударып, Түркістан қаласындағы бес жалпы білім беретін мектептің дене тәрбиесі пәні мұғалімдерімен бірлесіп, 6-10 жастағы оқушыларының дене дайындық деңгейлерін бағалауды және дене қасиеттерін дамытуға бағытталған тест тапсырмаларын қабылдауды жүзеге асырдық. Бұл тест тапсырмалары бақылауға алынған мектептердегі 1000-ға жуық оқушыларға оқу жылы бойы жүргізілді. Сонымен қатар, А. Құнанбаев атындағы №18 орта мектеп эксперимент ретінде бекітілді.

Университеттің 1-курсына қабылданған (дене дайындық деңгейлері төмен) білім алушылармен «Мектептегі дене тәрбиесі мұғалімінің сабақ өткізу дайындығына және спорттық құрал-жабдықтардың сапасына қаншалықты көңіліңіз толады?», - деген бағытта сауалнама жүргізілді. Сауалнама нәтижелері №1 кестеде көрсетілген.

1-кесте – 1-курс студенттеріне жүргізілген сауалнама нәтижелері

№	Сұрақтар	Қатысушылар					
		ХТМУ			ҚУ		
		саны	ия	жоқ	саны	ия	жоқ
1	Мектептегі дене тәрбиесі мұғалімінің сабақ өткізу дайындығына көңіліңіз толады ма? (сабақ өткізу әдістеріне, талапшылдығына, жауапкершілігіне, ішкі-сыртқы мәдениетіне, сабақты қызықты және түрлендіріп өткізуде жаңашылдығына, түрлі ойындар мен жаңа әдістерді қолдануы және т.б.)	70	43/ 1,4%	27/ 38,6%	200	125/ 62,5%	75/ 37,5%
2	Мектептегі дене тәрбиесі сабағындағы құрал-жабдықтардың сапасына көңіліңіз толады ма?	70	15/ 21,4%	55/ 78,6%	200	47/ 23,5%	153/ 76,5%
3	Неліктен осы мамандықты таңдадыңыз?	70	-	-	200	-	-

Мемлекет басшысы Қ.К. Тоқаев «Әділетті Қазақстан: құқық тәртібі, экономикалық өрлеу, қоғамдық оптимизм» атты Қазақстан халқына Жолдауында еліміздің кадрлық әлеуетін біртіндеп арттыру мәселесіне арнайы тоқталды. «Үздік оқу бағдарламасы, заманауи мектептер, озық басқару жүйесі болса да, ұстаз білікті болмаса, оның бәрі бекер екені анық. Педагогикалық жоғары оқу орындарына талапты, қабілетті жастарды қабылдауға баса мән беру керек», - деп қазіргі таңдағы ең өзекті мәселені тап басып, атап өтті [16]. Қазіргі таңда педагогикалық ЖОО-ғы «Дене шынықтыру және спорт» БББ-на қабылданып жатқан талапкерлердің басым көпшілігінің дене дайындық деңгейлері, қимыл-әрекеттерге бейімділігі, дене қасиеттерінің көрсеткіштері аталған мамандықтың талаптарына сәйкес келмейді. Бұл еліміздегі жоғары білім беру жүйесіндегі өте өзекті мәселе болып табылады. Қазіргі таңда еліміздегі 129 ЖОО-ның 35-інде «Дене шынықтыру және спорт» БББ-ры бойынша кадрлар дайындайтынын ескерсек, осы 35 ЖОО-ның барлығында жоғарыда аталған мәселе өткір сұрақ болып тұр.

Сауалнама нәтижелеріне назар аударсақ, екі оқу орнындағы студенттердің 37%-ы мектептегі дене тәрбиесі мұғалімінің сабақ өткізу дайындығына, ал, 77%-ы мектептегі дене

тәрбиесі сабағындағы құрал-жабдықтардың сапасына көңілдері толмайтындығын атап көрсеткен. 3-сұрақ бойынша ХТМУ-нің студенттерінің 24,6%-ы ата-аналарының қалауымен, 48,7%-ы ұлттық бірыңғай тесттен (ҰБТ) төмен баға жинағандықтан, 26,7%-ы ғана аталған мамандықты өздері қалап тапсырғанын, Ал, ҚУ-ті бойынша 17,9%-ы ата-аналарының қалауымен, 47,4%-ы ҰБТ-ден төмен баға жинағанын, 34,7%-ы «Дене шынықтыру және спорт» БББ-сын таңдағанын атап көрсетеді. Сауалнама нәтижелерінен Президент Жолдауында айтылғандай ЖОО-на «Дене шынықтыру және спорт» БББ-на мектеп қабырғасынан бастап дене шынықтыру және спорт саласын таңдап, мамандығын шексіз сүйетін талантты да қабілетті талапкерлерді қабылдау мәселесіне баса назар аудару қажеттілігін көруімізге болады. Бұл мәселе құзіретті ведомствалардан бастап мектептегі дене шынықтыру мұғалімдеріне дейін ой салуы тиіс.

Біз ЖОО-ғы «Дене шынықтыру және спорт» БББ-да білім алатын студенттердің дене дайындық деңгейлерінің көрсеткіштері мен сауалнама нәтижелерін жан-жақты саралай келе, дене сапалары мектепте өтетін дене тәрбиесі сабағында қалыптасып, дамытындығын ескеріп, мектептегі бастауыш және орта сынып оқушыларына арналған 6 жаттығудан тұратын тест тапсырмаларын жасадық: Тест тапсырмаларының орындалуы 1-6 суреттерде көрсетіледі. Бұл тест тапсырмаларын қабылдау Түркістан қалалық білім бөлімінің келісімімен жүзеге асырылды.

Тест тапсырмалары оқушының жалпы дене қасиеттерінің даму деңгейін анықтау үшін және жаттығу үдерісіндегі өзгерісін бақылау үшін қолданылды. Оқушыларға тест тапсырмаларын орындату арқылы көздеген мақсатқа жету үшін барлық ережелер қатаң сақталып, оқушылардың қызығушылығын арттыру бағытында мұғалімдер тарапынан қолдау жан-жақты көрсетілді. Тестілеуді өткізу үшін жоғары сынып оқушылары арасынан дене дайындығы жоғары, дене тәрбиесі сабағына белсенді қатысатын көмекшілер іріктеліп, тағайындалды. Біз 1-5 тапсырмаларды белгілі бір ретпен (жүппен) орындауды ұсындық. 3-кестеде 8 жастағы оқушы А-ның (ер бала) тест тапсырмалары бойынша көрсеткен нәтижелерін қарастырдық. Осы оқушы А-ның тапсырған тест нәтижелері негізге алынды.

Дене тәрбиесі мұғалімі мен оның көмекшісі 20-25 оқушымен тестілеуді екі сабақта, көмекшілерсіз - бірнеше сабақта өткізді (оқу уақытының бір бөлігін ғана пайдаланды). Бақылау сынақтарына дейін оқушылармен қыздырыну жаттығулары жасалады, содан кейін тапсырмалар түсіндіріліп, көрсетілді. Тестілеуді спорт залында қабылдау - уақытты үнемдеу, оқушылардың психологиялық тұрғыдан дайын болуы, сенімділік пен жаттығуды орындауға деген ынта-жігерін арттыру жағынан тиімділігі жоғары болды.

Тест тапсырмаларын орындау әдістері:

№1 тест тапсырмасы. Жүгіру 20 м (1-сурет).

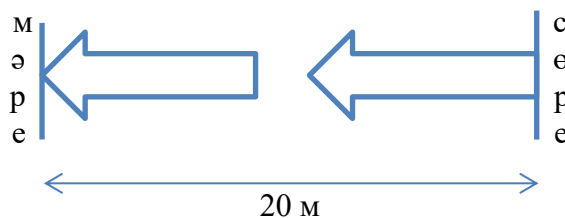

1-сурет – 20 м жүгіру

Оқушыларға тест тапсырмасын орындау үшін барынша қолайлы жағдай жасауы керек. Мәреден кейін жүгіруге жеткілікті орын болуы қажет. Спорт залында қауіпсіздікті қамтамасыз ету үшін қабырғаға гимнастикалық төсеніштер тігінен қойылады. Белгі бойынша оқушылар жоғары сөреден бір-бірден 20 м жылдам жүгіреді. Әр оқушыға екі реттен жүгіруге

мүмкіндік беріледі. Жүгіру уақыты 0,1 секундқа дейін өлшенеді. Ең үздік уақыт есепке алынып, сөреден шығуда қателік болған жағдайда жүгіру тоқтатылады және оқушы жүгіруді қайтадан бастайды. Тапсырманы орындау үшін секундомер, ұзындықты өлшейтін құрал (метрлік), сөредегі көмекшілер (белгі береді) және мәреде (уақытты анықтайды - секундометрші) қажет.

№2 тест тапсырмасы. Теннис добын нысанаға лақтыру (2-сурет).

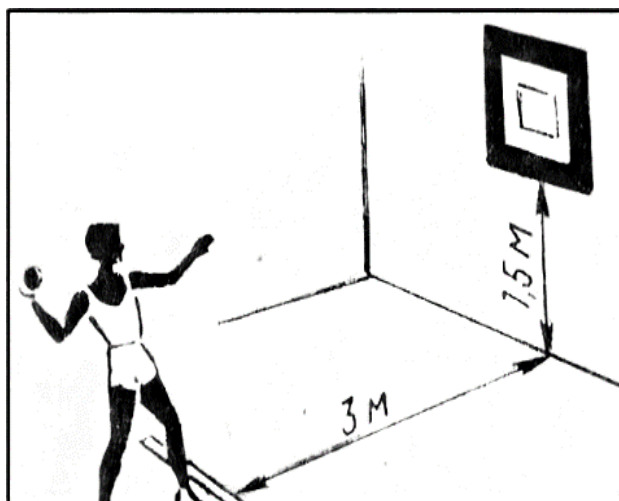

2-сурет – Теннис добын нысанаға лақтыру

Еденнен 150 см биіктікте қабырғада 60x60 см, 30x30 см және 10x10 см үш түрлі-түсті төртбұрышты қораптан жасалған нысан нығайтылады. Нысана мен лақтыру сызығының арасы 300 см болады. Әр оқушы теннис добын екі рет лақтыра алады және әр лақтыруға бес мүмкіндік беріледі. Ұпайлар келесі тәртіппен беріледі: кіші нысанаға - 3 ұпай; ортадағы нысанаға - 2 ұпай; үлкен нысанаға - 1 ұпай; ал, нысанадан ауытқып кетсе - 0 ұпай беріледі. Нәтижесі: 10 лақтыру ұпайларының қосындысымен анықталады.

№3 тест тапсырмасы. Волейбол добын нысанаға лақтыру (3-сурет).

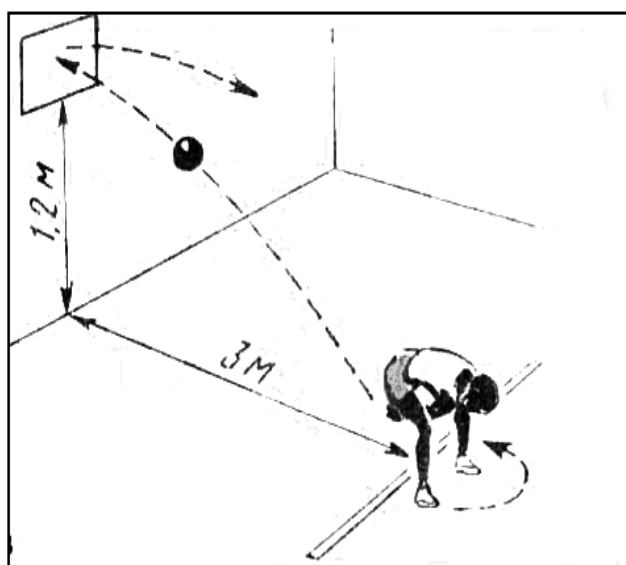

3-сурет – Волейбол добын нысанаға лақтыру

Еденнен 120 см биіктікте қабырғада 100x100 см түрлі-түсті қораптан жасалған нысана нығайтылады. Қабырғадан 3 м қашықтықта - лақтыру сызығы белгіленеді. Оқушы лақтыру сызығында тұрып, аяғын алшақ ашып, қолына волейбол добын ұстап, қабырғаға арқа тұспен тұрады. Алға еңкейіп екі аяқ арасынан нысанаға допты лақтырады, сосын жылдам қабырғаға қарай бұрылып (180°), қабырғаға соғылған допты жылдам екі қолмен қағып алуы керек. Бақылау сынағы екі рет орындалады. Әр серияда 5 әрекет жасайды.

Тапсырма бойынша нәтижелерді бағалау:

- егер жаттығу басынан бастап дұрыс жасалмаса және доп қабырғадағы нысанаға дәл тимесе, оқушыға ұпай берілмейді;
- бір ұпай - жаттығуды дұрыс орындамаса (уақтылы бұрылмаса), бірақ доп қабырғадағы нысанаға дәл тиіп, оқушы допты дер кезінде қағып алмаса;
- екі ұпай - жаттығуды орындау барысында өрескел қателіктер жасаса, доп нысанаға дәл тиіп, бірақ оқушы бұрылғаннан кейін допты қағып алмаса;
- үш ұпай - жаттығуды дұрыс орындаса, оқушы допты еденге бір рет тигізіп барып қағып алса;
- төрт ұпай - жаттығуды сенімді орындаса, допты бірден қағып алса, бірақ оқушы лақтыру сызығынан сәл ауытқып кетсе;
- бес ұпай - жаттығуды қатесіз, өте жақсы орындаса, допты уақытылы еденге түсірмей қағып алса, лақтыру сызығында ауытқу болмаса. Әр оқушының ұпайы 10 рет лақтырған әрекетіндегі ұпайларының жиынтығы негізінде саналады.

№4 тест тапсырмасы. Кедергілер арасынан жүгіру (4-сурет).

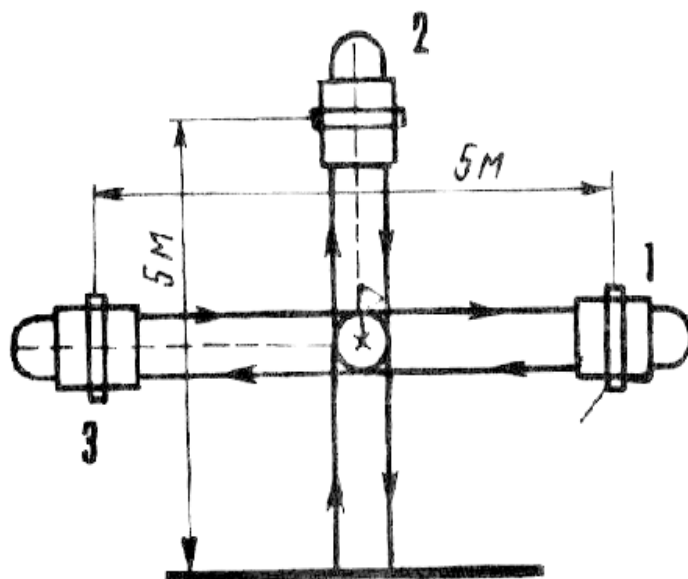

4-сурет – Кедергілер арасынан жүгіру

Тапсырманы 4-суретте көрсетілгендей орындайды. Әрбір оқушыға тапсырманы алдынала сынақ ретінде бір рет орындауға мүмкіндік беріледі. Сөре сызығы мен мәре сызығының арасына 2,5 м түрлі-түсті баған (жалауша) қойылады. Мұғалім белгі бергенде оқушы ортадағы жалаушаны айнала жүгіріп, гимнастикалық төсеніштен бір рет аунап түсіп, қайтадан ортадағы жалаушаға қарай жүгіреді. Жалаушаны жылдам айналып, екінші белгіге қарай жүгіреді де тапсырманы бірінші әрекеттегідей қайталайды. Тест тапсырмасы

аяқталғанға дейін осы ретпен жаттығулар қайталанып, соңғы жаттығуды орындағаннан кейін орталық арқылы мәреге жүгіреді. Бір оқушыға бір мүмкіндік қана беріледі.

№5 тест тапсырмасы. Нығыздалған ауыр допты итеру (5-сурет).

Қабырғаға параллель 50 см қашықтықта сызық белгіленеді. Оқушы лақтыру белгісінде тұрып, ауыр допты (1 кг) барынша алға қарай лақтырады (итереді). Оқушыға сызықты басуға, екпінмен аттап кетуге болмайды. Бір оқушы жаттығуды екі рет орындай алады. Мұғалім екі мүмкіндіктің ең жоғарғы нәтижесін есепке алады. Оқушы сызықты басып лақтырса немесе сызықтан өтіп кетсе жаттығуды қайта орындауға бір мүмкіндік беріледі.

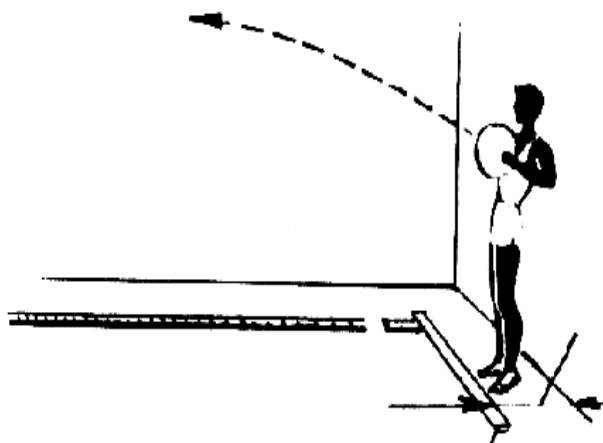

5-сурет – Нығыздалған ауыр допты итеру

№6 тест тапсырмасы. 6 минуттық жүгіру (6-сурет).

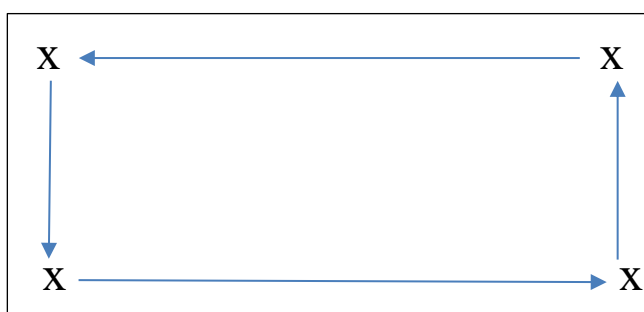

6-сурет – 6 минуттық жүгіру

Оқушылар волейбол алаңының бойымен жүгіреді. Бұрыштарда белгі (жалаушалар) қойылады. Жүгіру жолының жалпы ұзындығы 54 м құрайды. Оқушылар берілген уақыт ішінде (6-минут) белгілерді айнала жүгіреді. Мұғалім оқушыларға қанша уақыт қалғанын хабарлап отыруы тиіс. Оқушылар жүгіруді қатесіз орындау үшін мұғалім алғашқы үш айналымды бірге жүгіруіне болады. 6–7 жастағы балалар әр айналымды 22–23 секундта, ал 8–11 жастағы балалар – 20–21 секундта жүгіруі керек. Мұғалім 6 минут аяқталғаннан кейін оқушылардың нәтижелерін хаттамаға толтырады.

Тест тапсырмаларын бағалау:

Тест нәтижелері әрбір сыналушы немесе сынып үшін дайындалған хаттамаға қойылады (2-кесте).

2-кесте – Оқушылардың нәтижелерін бағалау хаттамасы.

№	АЖТ	Сын-ыбы	Жасы/ жынысы	Тапсырма атаулары					
				20 м жүгіру (сек.)	Теннис добын лақтыру (балл)	Резеңке допты лақтыру (балл)	Кедергілер арасымен жүгіру (сек)	Нығыздалған ауыр допты лақтыру (м)	6-минуттық жүгіру бег (м)

Ескерту: хаттамаға ең жақсы нәтижелер немесе ұпайлардағы жалпы баға енгізіледі.

3-кестеде 8 жастағы оқушы А-ның (ер бала) көрсеткен нәтижелерді қарастырамыз.

3-кесте – Оқушы А-ның жеке нәтижелері (8 жас)

№	Тест тапсырмалары	Нәтижелер	Бағалау шкаласы		Деңгейі
			Z	PR	
1	20 м жүгіру (жылдамдық дене сапасы)	4,3	102	58	орташа
2	Теннис добын лақтыру (үйлестіру қабілеті, дәлдік сапасы)	3	76	1	төмен
3	Резеңке допты лақтыру (ептілік дене сапасы)	4	80	2	орташа
4	Кедергілермен жүгіру (жүгірудегі үйлестіру қасиеттері)	22,2	98	42	төмен
5	Нығыздалған ауыр допты лақтыру (жылдамдық-күш дене сапасы)	3,2	94	27	орташадан төмен
6	6-минуттық жүгіру (төзімділік дене сапасы)	1116	112	88	орташадан жоғары

Оқушы А-ның жеке нәтижелерін оның жасындағы балалардың орташа нәтижелерімен салыстыру оның дене қасиеттерінің даму деңгейі төмен екенін көрсетті (тапсырмалар: нысанаға лақтыру және допты лақтыру), орташа деңгейден төмен жылдамдық-күш дене қасиеттерінің даму деңгейі (нығыздалған ауыр допты итеру), орташа жылдамдық деңгейі (20 м жүгіру) және дене қасиеттерін бағдарлау (кедергілер арасымен жүгіру) және аэробты дамудың орташа деңгейінен жоғары (жалпы төзімділіктің тыныс алу мүмкіндіктері, тапсырма – 6 минуттық жүгіру). Оқушы А-ның орташа жалпы бағасы - $(102+76+80+98+94+112) : 6 = 93,67$, Z шкаласы бойынша орташа деңгейден төмен (бұл ең төменгі баллды құрайды) дене дайындық деңгейін сипаттайды. Бұл көрсеткіштер профессор В.И. Ляхтың жалпы спорттық-қозғалыс сынағын нормаланған және перцентильді шкалалардың көмегімен дамытуға арнап құрастырған кестесі негізінде анықталды [17, 52-б.]. Осы кесте негізінде мұғалім жалпы дене дайындық деңгейін және оның әрбір құрамдас бөлігін жеке бағалай отырып, оқушының дене дайындығының барлық деңгейінің ең үздік нәтижесін алады. Мұғалім осы көрсеткіштерге сүйене отырып, белгілі бір оқушыға және мұғалімнің жұмыс істеу сапасына қатысты жеке жетілдіру бағдарламасын жасауына болады. Сондай-ақ, 5 жыл ішінде оқушының жалпы дене дайындық көрсеткіштерінің өзгеру динамикасын байқауға (анықтауға) мүмкіндік туады.

Қорытынды

Шетелдік ғалымдардың еңбектеріне, ғылыми-зерттеу жұмыстарына назар аударып қарасақ, қазіргі қоғамдағы адамзат денсаулығына ең зиянды заттардың қатарына ақпараттық технологиялардың көз ілеспес жылдамдықпен дамуын жатқызуда. Баршамызды жылдан-

жылға экологиялық мәселелермен қатар, фасфутты өнімдерді, смартфондар мен ұялы телефондарды шектен тыс пайдаланудан оқушы жастардың қимыл-тапшылығы, гипертония, семіздік, жақыннан көрмеу және т.б. түрлі ауру түрлерінің көбеюі алаңдатып отыр. Бұл мақалада осындай ауру түрлерінің алдын алу мақсатында мектептегі дене тәрбиесі пәнін сапалы өткізуге, түрлі ойындар мен жаттығуларды оқушының дене қасиеттерін дамыту бағытында пайдалануға арнайы тест тапсырмаларын құрастырып, мұғалімдерге ұсындық. Бір сарынды (монотонды) өткізілген сабақ қашанда оқушының қызығушылығын төмендететіні анық. Сондықтан біз, бастауыш сыныптан бастап әрбір оқушымен жеке жұмыс жасап, оның қатарынан қалып кетпеуіне, белсенді болуына мотивация беру жолдарын жан-жақты қарастырып, біз ұсынған тест тапсырмаларын әрбір мектептегі дене тәрбиесі мұғалімі әрбір тоқсанның аяғында оқу материалдарына сәйкес түрлендіріп, әр оқушыға жеке уақыт бөліп, қабылдайтын болса дене тәрбиесі пәніне деген қызығушылық артып, сынып ішінде бәсекелестік орта пайда болатынына көз жеткіздік. Әрбір оқушыны талантты, дарынды деп қарауымыз керек. Мектептегі дене тәрбиесі пәні әрбір оқушының қимыл-қозғалысқа деген қажеттілігін өтейтін, асыр салып ойнайтын, бір-бірінен асып түсуге жұмылдыратын, дене қасиеттерін жетілдіріп, дамытатын ең сүйікті пән болуы тиіс. Біз оқушыларды барынша қызықтыру, мотивация беру арқылы қолдау көрсетуге дайын болуымыз керек. Түркістан қаласындағы жалпы білім беретін мектептерде жүргізген тәжірибелік жұмыстарымыз өз нәтижесін берді деп толықтай айта аламыз. Сондықтан бұл бастамамызды басқа да өңірдегі мектептерге ұсынып, оқушылардың дене тәрбиесі пәніне деген ынта-жігерін оятуды, сынып ішінде бәсекелестік ортаны қалыптастыруды, мектептегі дене тәрбиесі мұғалімдеріне әдістемелік көмек ретінде қолдау көрсетіп отыруды басты мақсат етіп отырмыз.

ПАЙДАЛАНЫЛҒАН ӘДЕБИЕТТЕР ТІЗІМІ

1. ҚР Үкіметінің Қазақстан Республикасының дене шынықтыру мен спортты дамытудың 2023-2029 жылдарға арналған тұжырымдамасы. ҚР Үкіметінің 2023 жылғы 28 наурыздағы №251 қаулысы. [Электронды ресурс]. URL: <https://adilet.zan.kz/kaz/docs/P2300000251> (қаралған күні 11.10.2024)
2. Қазақстан Республикасының дене шынықтыру және спорт туралы Заңы. 03.07.2014 ж. №228-V [Электронды ресурс]. URL: ҚРЗ. <https://adilet.zan.kz/kaz/docs/Z1400000228> (қаралған күні 11.10.2024)
3. Қазақстан Республикасы Президентінің тестілерін өткізу қағидаларын бекіту туралы ережесі. 21.11.2014 ж. №103 бұйрық. [Электронды ресурс]. URL: <https://adilet.zan.kz/kaz/docs/V1700015118> (қаралған күні 11.10.2024)
4. Дускаева Н.С. Мектеп жасындағы балалардың дене шынықтыруға және спортқа қызығушылығын қалыптастыру: пед. ғыл. канд. ... автореф. – Алматы, 1997. – 25 б.
5. Жұманова А.С. 7-9 жастағы қазақ балаларының дене тәрбиесі ісінің мазмұнын тәжірибеде дәлелдеу: пед. ғыл. канд. ... автореф. – Алматы, 1997. – 25 б.
6. Егізбаев Ж. Мектеп жасындағы балалардың негізгі дене қасиеттерін дамыту // Республикалық ғылыми-практикалық конференция материалдары. – Қызылорда, 2022. – Б. 425–451.
7. Тастанов Ә.Ж. Оқушылардың жас ерекшеліктері ескерілетін дене тәрбиелеу процесінің педагогикалық негізі: пед. ғыл. канд. ... автореф. – Алматы, 2003. – 36 б.
8. Қасымбекова С.І., Садықова Ж.Л. Оқушылардың қимыл-әрекетін арттыру жолдары: әдістемелік оқу құралы. – Алматы: Арыс, 2007. – 124 б.
9. Лях В.И. Физическая культура. Методические рекомендации 1-4 классы: учеб. пособие для общеобразоват. организаций. 4-е изд. – М.: Просвещение, 2021. – 175 с.
10. Пономорев И.Г. Использование специальных тестовых заданий в развитии уровня физической подготовленности учащихся // Материалы международной научно-практической конференции. – Оренбург, 2019. – С. 492–496.
11. Матвеев Л.П. Теория и методика физической культуры: учебник для вузов физической культуры и спорта. 4-е изд. – М.: ООО Издательство «Спорт», 2021. – 520 с.

12. Холодов Ж.К., Кузнецов В.С. Теория и методика физической культуры и спорта: учебник для вузов физической культуры и спорта. 12-е изд., испр. – М.: Академия, 2014. – 480 с.
13. Жилисбаев Н.К., Есиркепов Ж.М., Курманбаев Б.И. Шағын жинақты мектептерде ұлттық қозғалыс ойындарды тиімді өткізу әдістемесі // Ясауи университетінің хабаршысы. – 2024. – №2 (132). – Б. 307–320. <https://doi.org/10.47526/2024-2/2664-0686.64>
14. Бекнұрманов Н.С., Кудериев Ж.Қ., Темірбай Н.М. Ұлттық-қозғалмалы ойындардың бастауыш сынып оқушыларының танымдық белсенділігін қалыптастырудағы мүмкіндіктері // Теория и методика физической культуры. – 2024. – №4 (70). – Б. 108–115.
15. Жолдасбеков А.А., Жумабеков Р.К. Жаңартылған оқыту мазмұнында болашақ дене тәрбиесі мұғалімдерінің әлеуметтік белсенділігін дамыту // Ясауи университетінің хабаршысы. – 2022. – №3 (125). – Б. 163–175. <https://doi.org/10.47526/2022-3/2664-0686.14>
16. Тоқаев Қ.К. «Әділетті Қазақстан: заң мен тәртіп, экономикалық өсім, қоғамдық оптимизм» атты Қазақстан халқына Жолдауы. 02.09.2024 ж. [Электронды ресурс]. URL: <https://www.akorda.kz/kz/memleket-basshysy-kasym-zhomart-tokaevtyn-adiletti-kazakstan-zan-men-tartip-ekonomikalyk-osim-kogamdyk-optimizm-atty-kazakstan-halkyna-zholdauy-285659> (қаралған күні 11.10.2024)
17. Лях В.И. Общий спортивно-двигательный тест // Физическая культура в школе. – 1992. – №2-3-4. – С. 47-54.

REFERENCES

1. ҚР Укіметінің Қазақстан Республикасында дене шынықтыру мен спортты дамытудың 2023-2029 жылдарға арналған тұжырымдамасы. QR Укіметінің 2023 жылғы 28 наурыздағы №251 қаулысы [The concept of the Government of the Republic of Kazakhstan for the development of Physical Culture and sports of the Republic of Kazakhstan for 2023-2029. Resolution of the government of the Republic of Kazakhstan dated March 28, 2023 No. 251]. [Electronic resource]. URL: <https://adilet.zan.kz/kaz/docs/P2300000251> (date of access 11.10.2024) [in Kazakh]
2. Қазақстан Республикасында дене шынықтыру және спорт туралы Заңы [Law of the Republic of Kazakhstan on Physical Culture and sports]. 03.07.2014 ж. №228-V [Electronic resource]. URL: ҚРЗ. <https://adilet.zan.kz/kaz/docs/Z1400000228> (date of access 11.10.2024) [in Kazakh]
3. Қазақстан Республикасы Президентінің тестілерін өткізу қағдаларын бекіту туралы ережесі [Regulations of the president of the Republic of Kazakhstan on approval of the rules for conducting tests]. 21.11.2014 ж. №103 бұйрық. [Electronic resource]. URL: <https://adilet.zan.kz/kaz/docs/V1700015118> (date of access 11.10.2024) [in Kazakh]
4. Дускаева Н.С. Мектеп жасындағы балалардың дене шынықтыруға және спортқа қызығушылығын қалыптастыру: пед. гыл. канд. ... автореф. [Formation of interest in Physical Culture and sports of school-age children: abstract]. – Алматы, 1997. – 25 б. [in Kazakh]
5. Жұманова А.С. 7-9 жастағы қазақ балаларының дене тәрбиесі ісін мазмұнын тазірібеді дәлдеу: пед. гыл. канд. ... автореф. [To prove in practice the content of physical education of Kazakh children 7-9 years old: abstract]. – Алматы, 1997. – 25 б. [in Kazakh]
6. Егізбаев Ж. Мектеп жасындағы балалардың негізгі дене қасиеттерін дамыту [Development of basic physical qualities of school-age children] // Республикалық ғылыми-практикалық конференция материалдары. – Қызылорда, 2022. – Б. 425–451. [in Kazakh]
7. Тастанов А.Ж. Оқушылардың жас ерекшеліктері ескерілетін дене тәрбие процесінің педагогикалық негізі: пед. гыл. канд. ... автореф. [The pedagogical basis of the process of physical education, which takes into account the age characteristics of students: abstract]. – Алматы, 2003. – 36 б. [in Kazakh]
8. Қасымбекұлы С.И., Сәдіқұлы Ж.Л. Оқушылардың қимыл-аркетін арттыру жолдары: әдістемелік оқу құралы [Ways to increase the activity of students: a methodological manual]. – Алматы: Арыс, 2007. – 124 б. [in Kazakh]
9. Лях В.И. Физическая культура. Методические рекомендации 1-4 классы: учеб. пособие для общеобразоват. организаций [Physical Culture. Guidelines for grades 1-4: studies. a manual for general education. organizations]. 4-е изд. – М.: Просвещение, 2021. – 175 с. [in Russian]
10. Пономарев И.Г. Использование специальных тестовых заданий в развитии уровня физической подготовленности учащихся [The use of special test tasks in the development of students' physical

- fitness level] // Materialy mezhdunarodnoi nauchno-prakticheskoi konferencii. – Orenburg, 2019. – S. 492–496. [in Russian]
11. Matveev L.P. Teoria i metodika fizicheskoi kultury: uchebnik dlia vuzov fizicheskoi kultury i sporta [Theory and methodology of physical culture: textbook for universities of physical culture and sports]. 4-e izd. – M.: OOO Izdatelstvo «Sport», 2021. – 520 s. [in Russian]
 12. Holodov Zh.K., Kuznecov V.S. Teoria i metodika fizicheskoi kultury i sporta: uchebnik dlia vuzov fizicheskoi kultury i sporta [Theory and methodology of physical culture and sports: textbook for universities of physical culture and sports]. 12-e izd., ispr. – M.: Akademia, 2014. – 480 s. [in Russian]
 13. Zhilisbaev N.K., Esirkepov Zh.M., Kurmanbaev B.I. Shagyn zhinaqty mektepterde ulttyq qozgalys oiynardy tiimdi otkizu adistemesi [Methods of effective holding of games of the national movement in small schools] // Iasau universitetiniñ habarshysy. – 2024. – №2 (132). – B. 307–320. <https://doi.org/10.47526/2024-2/2664-0686.64> [in Kazakh]
 14. Beknurmanov N.S., Kuderiev Zh.Q., Temirbai N.M. Ulttyq-qozgalmaly oiynardyn bastauysh synyp oqushylarynyn tanyndyq belsendiligin qalyptastyrudagy mumkindikteri [Possibilities of national-mobile games in the formation of cognitive activity of Primary School students] // Teoria i metodika fizicheskoi kultury. – 2024. – №4 (70). – B. 108–115. [in Kazakh]
 15. Zholdasbekov A.A., Zhumabekov R.K. Zhanartylgan oqytu mazmunynda bolashaq dene tarbiesi mugalimderinin aleumettik belsendiligin damytu [Development of social activity of future physical education teachers in the updated content of training] // Iasau universitetinin habarshysy. – 2022. – №3 (125). – B. 163–175. <https://doi.org/10.47526/2022-3/2664-0686.14> [in Kazakh]
 16. Toqaeв Q.K. «Adiletti Qazaqstan: zan men tartip, ekonomikalyq osim, qoramdyq optimizm» atty Qazaqstan halqyna Zholdauy [Tokayev K.K. address to the people of Kazakhstan “Fair Kazakhstan: law and order, economic growth, public optimism”]. 02.09.2024 zh. [Electronic resource]. URL: <https://www.akorda.kz/kz/memleket-basshysy-kasym-zhomart-tokaevtyn-adiletti-kazakhstan-zan-men-tartip-ekonomikalyk-osim-kogamdyk-optimizm-atty-kazakhstan-halkyna-zholdauy-285659> (date of access 11.10.2024) [in Kazakh]
 17. Liah V.I. Obshiy sportivno-dvigatelnyi test [General sports and movement test] // Fizicheskaiia kultura v shkole. – 1992. – №2-3-4. – S. 47-54. [in Russian]

ӘОЖ 82.0:37.016; 82:37.016; МҒТАР 17.01.45

<https://doi.org/10.47526/2025-2/2664-0686.223>А.У. БЕСКЕМПИРОВА¹, Қ.С. ЕРГӨБЕК², К.Т. КУДАЙБЕРГЕНОВА³¹Қожа Ахмет Ясауи ат. Халықаралық қазақ-түрік университетінің PhD докторанты
(Қазақстан, Түркістан қ.), e-mail: Beskempirova_a@trk.nis.edu.kz²филология ғылымдарының докторы, профессор
Оңтүстік Қазақстан мемлекеттік педагогикалық университеті
(Қазақстан, Шымкент қ.), e-mail: kulbek1952@mail.ru;³ PhD, Қорқыт Ата ат. Қызылорда университеті
(Қазақстан, Қызылорда қ.), e-mail: kkunimzhan@mail.ru**БАКАЛАВР СТУДЕНТТЕРІНЕ ХАЛЫҚ ПРОЗАСЫН ОҚЫТУДА «БІР БЕТТІК КІТАП» ӘДІСІНІҢ ТИІМДІЛІГІ: АРАЛАС ЗЕРТТЕУ**

Аңдатпа. Бұл зерттеу «Бір беттік кітап» әдісінің бакалавриат студенттерінің қазақ халық прозасын түсінуі мен шығармашылық тұрғыдан қорыту дағдысын дамытудағы педагогикалық тиімділігін қарастырады. Жоғары оқу орындарында тұлғалық-бағдарланған оқыту тұжырымдамасының дамуына байланысты, мәтінді түсіндіру, мәдени құндылықтарды бағалау және қысқа әрі мағыналы жазбаша баяндау дағдыларын жетілдіретін оқыту әдістерін бағалау өзекті бола түсуде. «Бір беттік кітап» әдісі студенттерден күрделі халық прозасы мәтіндерін оқып, олардың мән-мағынасын символикалық бейнелер, негізгі сөздер мен басты идеяларды қамтитын бір парақтық креативті жұмыста қорытып шығуды талап етеді. Зерттеу аралас әдіснамаға негізделген: сандық және сапалық деректер қатар қолданылды. 2024 жылдың күзгі семестрінде қазақ әдебиеті пәніне тіркелген 58 студент тәжірибеге қатысты. Сандық кезеңде мәтінді түсіну, символикалық мазмұнды тану және есте сақтау бойынша алдын-ала және кейінгі тесттер алынды. Сапалық кезеңде студенттердің бір беттік жұмыстары мен жазбаша рефлексияларына тақырыптық талдау жүргізілді. Тест нәтижелері SPSS 27-нұсқасы арқылы талданды. Жұптық t-тест студенттердің орташа ұпайының 68.2 (SD = 7.4)-тен 81.9-ға (SD = 6.1) дейін өскенін, бұл айырмашылықтың статистикалық тұрғыдан мәнді екенін көрсетті: $t(57) = 9.02$, $p < .001$. Сапалық талдау студенттердің белсенділігі артқанын, мәдени түсінігінің тереңдегенін және мәтінді интерпретациялауда шығармашылық қабілетінің күшейгенін көрсетті. Бұл нәтижелер «Бір беттік кітап» әдісінің жоғары білім беру жүйесінде халық прозасын оқытуда тиімді құрал екенін дәлелдейді. Бұл әдіс визуалды ойлау, сын тұрғысынан талдау және жинақы жазу дағдыларын ұштастырып, XXI ғасыр білім беру талаптарына сай келеді. Әдіс әсіресе мәдени сауаттылықты сақтап қалуда және мәтінге негізделген оқытуда студенттің белсенділігін арттыруда маңызды. Бұл зерттеу әдебиетті оқытуда осы әдісті кеңінен қолдануды және оны фольклорға қатысты басқа пәндерге бейімдеуді ұсынады.

*** Бізге дұрыс сілтеме жасаңыз:**

Бескемпирова А.У., Ергөбек Қ.С., Кудайбергенова К.Т. Бакалавр студенттеріне халық прозасын оқытуда «Бір беттік кітап» әдісінің тиімділігі: аралас зерттеу // *Ясауи университетінің хабаршысы*. – 2025. – №2 (136). – Б. 446–459. <https://doi.org/10.47526/2025-2/2664-0686.223>

***Cite us correctly:**

Beskempirova A.U., Ergobek Q.S., Kudaibergenova K.T. Bakalavr studentterine halyq prozasyn oqytuda «Bir bettik kitap» adisinin tiimdiligi: aralas zertteu [The Effectiveness of “One-Page Book” Method in Teaching Folk Prose to Undergraduate Students: A Mixed-Methods Study] // *Iasau universitetinin habarshysy*. – 2025. – №2 (136). – B. 446–459. <https://doi.org/10.47526/2025-2/2664-0686.223>

Мақаланың редакцияға түскен күні 10.01.2025 / қабылданған күні 30.06.2025

Кілт сөздер: халық прозасы, бакалавриат, «Бір беттік кітап» әдісі, аралас әдістемелік зерттеу.

A.U. Beskempirova¹, Q.S. Ergobek², K.T. Kudaibergenova³

¹*PhD Doctoral Student of Khoja Akhmet Yassawi International Kazakh-Turkish University (Kazakhstan, Turkistan), e-mail: Beskempirova_a@trk.nis.edu.kz*

²*South Kazakhstan State Pedagogical University (Kazakhstan, Shymkent), e-mail: kulbek1952@mail.ru*

³*PhD, Korkyt Ata Kyzylorda University (Kazakhstan, Kyzylorda), e-mail: kkunimzhan@mail.ru*

The Effectiveness of “One-Page Book” Method in Teaching Folk Prose to Undergraduate Students: A Mixed-Methods Study

Abstract. This study investigates the pedagogical effectiveness of the “One-Page Book” method in enhancing undergraduate students’ comprehension and creative synthesis of Kazakh folk prose. With the rise of student-centered learning in higher education, it is essential to evaluate instructional techniques that promote interpretative thinking, cultural appreciation, and concise written expression. The “One-Page Book” method requires students to read complex folk prose texts and summarize their understanding in a one-page creative output that includes symbolic visuals, keywords, and central meanings. The research employs a mixed-methods design involving both quantitative and qualitative data collection. A total of 58 students enrolled in a Kazakh Literature course participated in the intervention during the autumn semester of 2024. The quantitative phase involved pre- and post-tests assessing comprehension, symbolic interpretation, and retention. The qualitative phase included thematic analysis of students’ one-page books and their written reflections. SPSS Version 27 was used to analyze the test results. A paired-sample t-test revealed a statistically significant improvement in students’ scores: the mean score increased from 68.2 (SD = 7.4) to 81.9 (SD = 6.1), $t(57) = 9.02$, $p < .001$. Qualitative analysis highlighted increased student engagement, deeper cultural understanding, and creativity in text interpretation. The findings suggest that the “One-Page Book” method is an effective instructional tool for teaching folk prose in higher education. It combines visual thinking, critical interpretation, and concise writing, aligning well with 22st-century learning competencies. The method is particularly beneficial in preserving cultural literacy and enhancing student agency in text-based learning. This study recommends the broader use of this technique in literature pedagogy and its adaptation across folklore-related disciplines.

Keywords: folk prose, undergraduate education, “One-Page Book” method, mixed-methods research.

А.У. Бескемпирова¹, Қ.С.Ергөбек², К.Т. Кудайбергенова³

¹*PhD докторант Международного казахско-турецкого университета им. Ходжи Ахмеда Ясави (Казахстан, г. Туркестан), e-mail: Beskempirova_a@trk.nis.edu.kz*

²*Южно-Казахстанского государственного педагогического университета (Казахстан, г. Шымкент), e-mail: kulbek1952@mail.ru*

³*PhD, Кызылординский Университет им. Коркыт Ата (Казахстан, г. Кызылорда), e-mail: kkunimzhan@mail.ru*

Эффективность метода «Одна страница» в обучении фольклору студентов бакалавриата: смешанное исследование

Аннотация. В настоящем исследовании рассматривается педагогическая эффективность метода «Одна страница» в развитии у студентов бакалавриата навыков понимания и творческого осмысления казахской народной прозы. В условиях растущей популярности студентоцентрированного подхода в высшем образовании необходимо оценивать методики преподавания, способствующие развитию интерпретативного мышления, культурной осведомленности и лаконичного письменного изложения. Метод «Одна страница» требует от студентов прочтения сложных текстов народной прозы и представления их смысла в виде креативного одностраничного формата, включающего символические образы, ключевые слова и основные идеи. Исследование выполнено в рамках смешанной методологии с использованием количественных и качественных данных. В интервенции приняли участие 58 студентов, обучающихся на курсе казахской литературы в осеннем семестре 2024 года. Количественная часть включала до- и после-тесты на понимание, интерпретацию символов и запоминание. Качественная часть включала тематический анализ студенческих работ и письменных размышлений. Для анализа результатов тестирования использовалась программа SPSS версии 27. Парный t-критерий показал статистически значимое улучшение показателей: средний балл увеличился с 68,2 (SD = 7,4) до 81,9 (SD = 6,1), $t(57) = 9,02$, $p < .001$. Качественный анализ выявил рост вовлечённости студентов, углубление культурного понимания и повышение уровня креативности при интерпретации текста. Результаты показывают, что метод «Одна страница» является эффективным инструментом обучения народной прозе в высшей школе. Он сочетает визуальное мышление, критическую интерпретацию и лаконичное изложение, соответствуя требованиям образования XXI века. Метод особенно полезен для сохранения культурной грамотности и повышения активности студентов при работе с текстами. Исследование рекомендует более широкое применение данного метода в преподавании литературы и его адаптацию в смежных дисциплинах, связанных с фольклором.

Ключевые слова: народная проза, высшее образование, метод «Одна страница», смешанное исследование.

Кіріспе

Қазақ халық прозасы қазақ халқының мәдени, адамгершілік және зияткерлік мұрасының негізін құрайды. Ұрпақтан-ұрпаққа жалғасып келе жатқан ертегілер, мифтер, аңыздар мен басқа да халық әңгімелері тек көркем шығармашылықтың үлгісі ғана емес, сонымен қатар адамгершілік құндылықтарды насихаттаудың, ұлттық болмысты қалыптастырудың және ұжымдық жадты сақтаудың маңызды құралы ретінде танылады. Бұл мәтіндер қазақ халқының тарихи санасы мен рухани дүниетанымын бейнелейді.

Қазіргі жоғары оқу орындарында, соның ішінде әдебиет мамандығы бойынша білім беру бағдарламаларында халық прозасын оқыту негізінен дәстүрлі оқыту үлгілеріне сүйенеді. Бұл әдістер аясында мәтіндік талдау, мазмұнды қайта айту, репродуктивті сұрақ-жауап, әдеби шығармаларды құрылымдық жағынан талдау тәсілдері кеңінен қолданылады. Мұндай тәсілдер студенттердің халық прозасы мәтіндерінің мазмұнын игеруіне және тақырыптық-мағыналық құрылымын түсінуіне мүмкіндік береді. Алайда қазіргі білім беру парадигмасындағы өзгерістерге байланысты, болашақ әдебиет мұғалімдерінің функционалдық сауаттылығы мен сыни ойлау дағдыларын дамыту, сондай-ақ мәтінді контекстуалды және құндылықтық тұрғыдан терең түсіну қабілетін қалыптастыру қажеттігі туындап отыр. Осыған орай, дәстүрлі оқыту әдістерін жетілдіру, оларды заманауи педагогикалық технологиялармен ұштастыру және интербелсенді тәсілдермен толықтыру – қазіргі оқыту үдерісінің өзекті бағыты болып табылады.

Осы білім беру алшақтығына жауап ретінде бұл зерттеу қазақ халық прозасын оқытуда «Бір беттік кітап» әдісінің тиімділігін зерделеуге бағытталған. «Бір беттік кітап» – студенттерге көркем шығарманы бір иллюстрацияланған парақта бейнелік және мәтіндік тәсілдер арқылы ықшамдап мазмұндауды міндеттейтін педагогикалық стратегия. Мұндай парақ құрылымдық элементтерден тұрады: оқиғаның баяндалу желісі, символдық бейнелер, кейіпкерлерге талдау, тақырыптық интерпретация және студенттің мәтінге қатысты жеке ойтолғамы.

Зерттеуді жетекшілік ететін негізгі ғылыми сұрақ төмендегідей:

«Бір беттік кітап» әдісі қазақ халық прозасын оқыту барысында студенттердің интерпретациялық, рефлексиялық және шығармашылық қатысуын қандай дәрежеде арттыра алады?

Зерттеу жұмысы аралас әдістерге негізделген зерттеу үлгісі аясында жүргізілді. Сандық деректер қазақ тілі мен әдебиеті пәні бойынша білім алатын 58 бакалавр студентіне интервенцияға дейін және кейін жүргізілген сауалнама нәтижелерінен алынды. Сауалнамалар мәтінді түсіну, оқу үдерісіне тартылу деңгейі және метафоралық әрі символдық элементтерді тану қабілеті сияқты айнымалыларды өлшеуге бағытталды. Сапалық деректер студенттер дайындаған «Бір беттік кітап» жұмыстарын тақырыптық талдау, сыныптық бақылау жазбалары мен құрылымдалған студенттік сұхбаттар арқылы жинақталды. Мұндай әдістемелік үштаған (triangulation) оқыту үдерісінің когнитивтік және аффективтік қырларын жан-жақты түсінуге мүмкіндік береді.

Соңғы онжылдықтарда халықаралық және аймақтық педагогикалық әдебиетте білім берудің оқушыға бағытталған және конструктивистік үлгілеріне көшу байқалды. Джон Дьюи білім беру үдерісі оқушылардың өмірлік тәжірибесіне негізделіп, сұрақ қою мен ізденуге құрылуы қажет екенін атап өткен [1, 58-б.]. Дэвид Колб белсенді эксперимент, нақты тәжірибе, рефлексиялық бақылау және абстрактілі тұжырымдауды біріктіретін тәжірибелік оқыту циклін ұсынды [2, 10-б.]. Бұл теориялық тұғырнамалар оқу үдерісінде студенттердің белсенді қатысуын және рефлексиялық ойлауын қамтамасыз ететін оқыту ортасын қалыптастыру қажеттігін көрсетеді, әсіресе халық прозасы сияқты мәдени мағынаға бай мәтіндермен жұмыс істеу барысында.

Орталық Азия кеңістігінде де фольклорды оқытуда қатысымдық және диалогтік әдістерді қолдану қажеттілігі туралы ғалымдар атап өтуде [3, 89-б.]. А.Ж. Жалмұрзина мен Ж.С. Мажитованың пікірінше, патриотизм ұғымы қазіргі Қазақстан қоғамында өзектілігін жоғалтпаған. Зерттеушілер бұл құндылықтың мақал-мәтел, жыр, аңыз сияқты фольклор жанрларында терең тамыр жайғанын көрсетеді. Олардың пайымдауынша, фольклор тек ұлттық бірегейліктің көрінісі ғана емес, сонымен қатар адамгершілік құндылықтар мен қаһармандық идеяларды сіңірудің қуатты тетігі болып табылады. Авторлар фольклордың тәрбиелік әлеуеті арқылы патриоттық сана қалыптастыруды маңызды мемлекеттік міндет ретінде қарастырады [4]. Зерттеу нәтижелері көрсеткендей, студенттер мәтіндермен белсенді жұмыс істеген жағдайда олардың символдық және адамгершілік мәндерін тереңірек түсініп, ішкі қабылдауы артатыны байқалады. Осыған ұқсас тұрғыдан Зюмкина да халық прозасын тек академиялық пән ретінде ғана емес, мәдени өзін-өзі танудың және тұлғалық бірегейлікті қалыптастырудың құралы ретінде қарастыру қажет екенін алға тартады [5, 13-б.].

Бұл зерттеу аралас әдістер негізінде жүзеге асырылды. Сандық деректер қазақ тілі мен әдебиеті пәніне тіркелген 58 бакалавр студентіне интервенцияға дейін және кейін жүргізілген сауалнамалар нәтижесінде алынды. Бұл сауалнамалар мәтінді түсіну деңгейін, оқу үдерісіне тартылу дәрежесін және метафоралық пен символдық элементтерді анықтай алу қабілетін өлшеуге бағытталған. Сапалық деректер студенттер әзірлеген «Бір беттік кітап» жұмыстарын тақырыптық талдау, оқу үдерісі кезіндегі бақылау жазбалары және құрылымдалған студенттік сұхбаттар арқылы жинақталды. Мұндай әдістемелік үштаған

(triangulation) білім алудың танымдық және аффективтік қырларын жан-жақты түсінуге мүмкіндік береді.

Зерттеу жұмысының теориялық негіздемесінде Джон Дьюидің тәжірибеге негізделген оқыту теориясы, Дэвид Колбтың тәжірибелік оқыту циклі және Л.С. Выготскийдің элеуметтік-мәдени теориясы басшылыққа алынды. Джон Дьюи білім беру үдерісі оқушылардың өмірлік тәжірибесіне негізделіп, зерттеуге бағытталған оқытуды қалыптастыруы тиіс деп есептеді [1, 58-б.]. Ал Дэвид Колб оқу үдерісін белсенді эксперимент, нақты тәжірибе, рефлексиялық бақылау және абстрактілі ұғыну кезеңдерінен тұратын тәжірибелік оқыту циклі ретінде сипаттады [2, 10-б.]. Бұл тұғырнамалар, әсіресе мәдени мазмұнға бай халық прозасымен жұмыс істеу барысында, білім алушылардың белсенді әрі рефлексиялық қатысуын қамтамасыз ететін оқу ортасын құрудың маңыздылығын көрсетеді. Дьюидің идеясы бойынша білім алушылар оқу үдерісіне белсенді араласып, шынайы өмірлік жағдаяттармен білімді ұштастыруы тиіс. Колбтың моделі арқылы студенттер теориялық білімді мектептегі тәжірибелік сабақтарда қолдану мүмкіндігіне ие болды. Выготскийдің «жақын даму аймағы» тұжырымдамасы негізінде студенттер мектеп оқушыларымен өзара әрекеттесе отырып, кәсіби құзіреттіліктерін жетілдірді. Осы теориялар «Бір беттік кітап» әдісін қолдануда студенттердің метатанымдық дағдыларын дамытуға мүмкіндік берді.

Орталық Азия кеңістігінде де фольклорды оқытуда қатысымдық және диалогтық әдістерді қолдану қажеттілігі жөнінде ғалымдар тарапынан ұсыныстар айтылып жүр [3, 89-б.]. А.Ж. Жалмұрзина мен Ж.С. Мажитованың пікірінше, қазіргі Қазақстан жағдайында патриотизм ұғымы айрықша өзектілікке ие. Ғалымдар бұл құндылықтың мақал-мәтелдер, жырлар, аңыздар сынды фольклорлық жанрларда терең тамыр жайғанын атап өтеді. Олардың пайымдауынша, фольклор ұлттық бірегейлікті бейнелеумен қатар, адамгершілік құндылықтар мен қаһармандық идеалдарды сіңіруге арналған тиімді құрал қызметін атқарады. Авторлар фольклордың тәрбиелік және дүниетанымдық қызметін патриоттық сананы қалыптастырудың өзегі ретінде қарастырып, бүгінгі күні патриотизмді кеңінен насихаттау – мемлекеттік деңгейдегі өзекті міндеттердің бірі екенін баса көрсетеді [4]. Зерттеулер көрсеткендей, студенттер мәтіндермен белсенді жұмыс істеген кезде олардың этикалық және символдық мәнін тереңірек қабылдай алады. Осыған ұқсас ойды Зюмкина да алға тартады: ол халық прозасын тек академиялық зерттеу нысаны ретінде ғана емес, мәдени таным мен тұлғалық бірегейлікті қалыптастыру құралы ретінде қарастыру қажет деп санайды.

Зерттеу әдістері мен материалдар

Бұл зерттеу қазақ халық прозасын бакалавр студенттеріне оқытуда «Бір беттік кітап» әдісінің педагогикалық тиімділігін анықтауға бағытталған аралас әдістерге негізделген зерттеу үлгісін қолданды. Зерттеу барысында тек өлшенетін оқу нәтижелері ғана емес, сонымен қатар студенттердің дәстүрлі әдеби мәтіндермен жүргізген аналитикалық, рефлексиялық және шығармашылық жұмысының тереңдігі де бағаланды. 2024 жылдың күзгі семестрінде Қазақ тілі мен әдебиеті білім беру бағдарламасында оқитын орташа жас аралығы 18-19 жастағы барлығы 58 студент (соның ішінде әйел – 34, ер – 24) зерттеу жұмысына қатысты. Қатысушылар 2 курс студенттері арасынан екі топқа бөлінді: тәжірибелік топ өз оқу үдерісінде «Бір беттік кітап» әдісін қолданса, бақылау тобы дәстүрлі әдебиет оқыту әдістері бойынша оқытылды. Эксперимент тобына 29 студент, бақылау тобына 29 студент бөлінді. Топтар гендерлік, жас ерекшеліктері және академиялық үлгерімі жағынан бірдей деңгейде болды. Бұл зерттеу нәтижелерінің сенімділігі мен дұрыстығын қамтамасыз ету үшін маңызды негіз болды.

Деректерді жинау құралдарына студенттердің халық прозасын түсінуі, интерпретациялық дағдылары және қатысу деңгейін бағалауға арналған интервенцияға дейінгі және кейінгі сауалнамалар кірді. Бұл сауалнамалар сандық деректердің негізгі көзі ретінде қызмет етті. Сонымен қатар, сапалық деректер студенттер әзірлеген «Бір беттік кітап» жұмыстарына талдау жасау, таңдап алынған студенттер мен оқытушылармен өткізілген жартылай құрылымдалған рефлексиялық сұхбаттар, сондай-ақ жүйелі сыныптық бақылау жазбалары арқылы жинақталды. Әрбір халық прозасы мәтіні бойынша құрылымдалған әрі иллюстрацияланған бір парақтан тұратын «Бір беттік кітап» нәтижелері студенттердің интерпретациялық ойлау қабілетін, шығармашылық синтез жасау шеберлігін және мәдени мәтінді ұғыну деңгейін айғақтайтын негізгі дереккөз болды.

Сандық деректер SPSS бағдарламасының 27-нұсқасы арқылы өңделді. Интервенцияға дейінгі және кейінгі орташа баллдарды салыстыру үшін жұптық t-тест қолданылды. Нәтижесінде, тәжірибелік топтың символдық элементтерді тану, метафораларды интерпретациялау және моральдық тақырыптарды анықтау қабілеттері айтарлықтай жақсарғаны байқалды: орташа баллдар 3.18-ден 4.25-ке дейін өсті ($t(28) = 5.61, p < 0.001$). Ал бақылау тобында бұл кезеңде елеулі өзгеріс тіркелмеді. Сапалық деректер индуктивті кодтау арқылы тақырыптық талдауға ұшырады. Нәтижесінде келесі негізгі тақырыптар айқындалды: символдық сауаттылықтың артуы, мәдени мәтіндерді тереңірек түсіну және баяндау құрылымдарын визуалды форматқа көшіру қабілетінің жақсаруы. Рефлексиялық сұхбаттар нәтижесі тәжірибелік топтағы студенттердің мәтінмен тұлғалық тұрғыда байланысының күшейгенін және өз интерпретацияларын сенімді жеткізе алғанын көрсетті.

Зерттеу барысында барлық этикалық нормалар қатаң сақталды: қатысушылардан саналы келісім алынды, деректер құпиялығы мен анонимділігі қамтамасыз етілді. Бұл әдістемелік құрылым жоғары оқу орнында студентке бағытталған, мәдени мазмұнға негізделген әдебиет оқыту тәжірибесін кешенді бағалауға мүмкіндік берді.

Талдау мен нәтижелер

Бұл зерттеуде «Бір беттік кітап» әдісінің қазақ халық прозасын меңгеруде студенттердің аналитикалық, рефлексиялық және шығармашылық қатысу деңгейіне тигізетін педагогикалық ықпалы сандық және сапалық әдістер арқылы жан-жақты талданды. Зерттеуге «Қазақ фольклоры және оны оқыту жүйесі» пәні бойынша (аңыздық проза, миф, хикая, ертегілер тақырыбындағы лекциялар) білім алатын 58 бакалавр студенті қатысты. Бақылау тобында дәстүрлі оқыту әдістері негізінде жұмыс жүргізілді. Бұл топтың студенттері қазақ әдебиетін оқыту әдістемесі пәнін тек университет қабырғасында, лекциялық және семинарлық форматта меңгерді. Сабақ барысында көбінесе лекциялық түсіндіру, репродуктивті сұрақ-жауап әдісі, мәтіндік талдау, дайын әдеби модельдермен жұмыс және үй тапсырмаларын орындау әдістері қолданылды. Студенттер халық прозасы мәтіндерінің құрылымдық ерекшеліктерін, тақырыптық-мазмұндық талдау тәсілдерін теориялық түрде ғана игеріп, практикалық дағдыларды мектеп жағдайында жүзеге асыру мүмкіндігін алмады. Бақылау тобының оқыту үдерісі фронтальды оқыту әдістеріне сүйеніп, біржақты ақпарат беру формасында өтті.

Интервенцияға дейін және кейін жүргізілген сауалнамалар студенттердің мәтінді интерпретациялау дағдыларын, символдық танымын және халық прозасына мәдени тұрғыдан жақындық сезімін бағалауға бағытталды. Сандық деректер SPSS бағдарламасының 27-нұсқасында өңделді. Жұптық t-тест нәтижелері тәжірибелік топта бірнеше көрсеткіш бойынша статистикалық тұрғыда маңызды ілгерілеу бар екенін көрсетті. 1-кестеде көрсетілгендей, метафораны түсіндіру бойынша орташа балл интервенцияға дейін 3.18 ($SD = 0.55$) болса, интервенциядан кейін 4.25-ке ($SD = 0.47$) дейін өсті, $t(28) = 5.61, p < 0.001$. Ал бақылау тобында бұл көрсеткіштер айтарлықтай өзгерген жоқ: орташа балл 3.17 ($SD = 0.56$)-

ден 3.28-ге ($SD = 0.58$) дейін ғана өскен, $t(28) = 1.02$, $p = 0.316$. Бұл нәтижелер «Бір беттік кітап» әдісінің студенттердің астарлы мағына мен символикалық бейнелерді тану қабілетін, сондай-ақ моральдық мәндерді сыни тұрғыда пайымдау дағдыларын дамытуда тиімді екенін дәлелдейді.

Сандық деректермен қатар, зерттеудің сапалық бөлімі де қазақ халық прозасын түсіну мен оған рефлексиялық көзқарас қалыптастыру үдерісін тереңірек ашуға мүмкіндік берді. Тәжірибелік топ әзірлеген «Бір беттік кітап» жұмыстарын мазмұндық талдау нәтижесінде бірқатар қайталанатын тақырыптық топтамалар айқындалды. Бұл топтамалар жүйелі түрде кодталып, талдаушылар арасындағы бағалау үйлесімділігін сақтау мақсатында салыстырмалы талдауға түсті.

Студенттік жұмыстар негізінде үш негізгі жетекші тақырып анықталды:

(1) Моральдық қайта пайымдау – студенттердің дәстүрлі құндылықтарды қазіргі заманның этикалық мәселелері тұрғысынан қайта қарастыруы;

(2) Мәдени символдарды бейнелеу – студенттердің шаңырақ, көк бөрі, қара қазан сынды метафоралық құрылымдарды танып, оларды көрнекі түрде бейнелей алу қабілеті;

(3) Тарихи бірегейлікпен эмоционалдық үндестік – ұлттық мұра мен ата-баба даналығына негізделген жеке түсініктемелер арқылы көрініс тапқан студенттік ұстанымдар.

Бұл сапалық нәтижелерді сандық мәліметтермен ұштастыра түсу үшін, SPSS деректері негізінде студенттердің рефлексиялық тереңдігін (5 балдық рубрика бойынша бағаланған) және интервенциядан кейінгі метафораны түсіну тесті нәтижелерін салыстыру мақсатында Пирсон корреляциялық талдауы жүргізілді. Орташа деңгейдегі оң корреляция анықталды ($r = .61$, $p < .01$), яғни «Бір беттік кітап» тапсырмасы арқылы танымдық тұрғыда белсенділік танытқан студенттер әдеби мәтіндегі астарлы және бейнелі тілдік құралдарды түсінуде анағұрлым табысты болғанын көрсетеді.

Мысалы, бір студенттің «Бір беттік кітап» жұмысы Ер Төстікке арналды және онда басты кейіпкердің сапары қазіргі жастардың тұлғалық қалыптасуымен метафоралық түрде байланыстырылған. Студент мәтіннен алынған үзінділерді өзіндік графикалық бейнелермен ұштастырып, рухани сынақтар, моральдық таңдау және ата-бабадан жеткен бағыт-бағдар мәселелерін сипаттады. Бұл жұмыс танымдық үдеріс пен мәдени рефлексияның тоғысын айқын көрсетіп, көрнекі және мәтіндік белгілер жүйесін әдебиет сабақтарында қатар қолданудың педагогикалық әлеуетін айғақтайды.

Сонымен қатар, зерттеуге ерікті түрде қатысқан 12 студентпен өткізілген жартылай құрылымдалған сұхбаттар тақырыптық талдауға алынды. Олардың ішінде 10 студент «Бір беттік кітап» тапсырмасы шығармашылыққа қызығушылық сезімін оятқанын атап өтті, ал 9 қатысушы абстрактілі мәдени ұғымдарды түсінуде визуалды синтездің тиімділігін ерекше бағалады. Бір студент былай деп түйіндеген: «Мен символдарды суреттей бастағанда, олардың тек оқиғада емес, біздің дәстүрімізде де маңызды екенін түсіне бастадым».

Осы түрлі дереккөздерден алынған дәлелдер жиынтығы «Бір беттік кітап» әдісінің тек астарлы мағыналарды түсіну дағдыларын ғана емес, сонымен қатар студенттердің метатанымдық және мәдени санасын да дамытатынын нақты көрсетеді. Сапалық және SPSS негізіндегі сандық нәтижелердің ұштасуы зерттеудің түйінді қорытындысын нығайта түседі, яғни студентке бағдарланған, мультимодальды оқыту тәсілдері қазақ халық прозасын жоғары оқу орнында жаңаша әрі тиімді оқытудың пәрменді жолы бола алады.

Сабақ құрылымы және оқытуды жобалау

Педагогикалық интервенция қазақ халық прозасын жоғары білім беру бағдарламасына енгізуге бағытталған «Бір беттік кітап» әдісіне негізделген көпсатылы оқыту дизайны бойынша құрылды. Сабақтардың негізгі мақсаты – халық прозасының классикалық мәтіндерімен жұмыс жасау арқылы студенттердің астарлы мағынаны түсіну, аналитикалық пайымдау және жеке рефлексия жүргізу дағдыларын дамыту болды. Бұл циклге таңдалған

негізгі мәтін – символдық, моралдық және баяндау құрылымы жағынан бай «Ер Төстік» ертегісі.

1-кезең: Алдын ала белсендіру (1-апта)

Бастапқы кезең диагностикалық бағалауға және студенттердің халық прозасы жайлы бар білімін жандандыруға бағытталды. Google Forms платформасы арқылы жүргізілген қысқаша сауалнама студенттердің дәстүрлі ауыз әдебиеті мәтіндерімен таныстық деңгейін және әдебиет сабақтарына көзқарасын анықтады. Сабақ барысында студенттер Think-Pair-Share әдісі арқылы ертегілер мен ауызша баяндаудың мәдени маңызын талқылады. Одан кейін қазақтың ауызша дәстүріндегі метафора мен мәдени символдардың рөліне қатысты интербелсенді пікірталас өтті.

2-кезең: Әдеби және семиотикалық талдау (2–3-апта)

Студенттер оқытушының жетекшілігімен «Ер Төстікті» жақындата оқуға кірісті. Бұл кезеңде мәтінді аннотациялау, яғни бейнелі тілдік құралдарды, мифологиялық бейнелерді және моралдық дилеммаларды анықтау жүзеге асты. Бұл үдерісте Steen және т.б. (2010) ұсынған Метафораны Анықтау Әдістемесі (MIP) қолданылды. Оқытушы жоғары деңгейлі ойлауға ынталандыратын метатанымдық сұрақтар қойып отырды (мысалы: «Ер Төстіктің сапары бүгінгі қоғамда нені білдіреді?»).

3-кезең: «Бір беттік кітап» арқылы шығармашылық синтез (4-апта)

Интерпретациялық талдаудан кейін студенттерге «Бір беттік кітап» әдісі таныстырылды. Тапсырмаға келесі өлшемдер енгізілген рубрика ұсынылды: (1) баяндау құрылымын көрнекі түрде беру; (2) негізгі символдарды анықтау және түсіндіру; (3) жеке рефлексия немесе құндылық мәлімдемесі; (4) мәтіндік және көрнекі элементтердің тұтастығы. Студенттерге диаграммалар, дәйексөздер, символдық иллюстрациялар мен жеке түсіндірмелерді қамту ұсынылды. Бұл мультимодальды тәсіл конструктивистік оқыту теориясына сүйеніп, тәжірибелік қатысуды және танымдық трансформацияны алдыңғы қатарға қойды.

4-кезең: Өзара кері байланыс және рефлексия (5-апта)

Студенттер өз жұмыстарын тапсырғаннан кейін өзара бағалау жүргізді. Арнайы әзірленген кері байланыс парағы арқылы олар бір-бірінің жұмысын анықтығы, креативтілігі, мәдени пайымы және интерпретациялық тереңдігі бойынша бағалады. Бұл процесс диалогтік оқытуды және өзін-өзі реттеу дағдыларын дамытуға ықпал етті. Таңдап алынған жұмыстар сыныпта таныстырылып, оқытушының модерациясымен жалпылама рефлексия жүргізілді. Бұл кезеңде студенттер өздері алған білім мен түсініктерді тұжырымдап жеткізді.

5-кезең: Интервенциядан кейінгі бағалау (6-апта)

Оқу нәтижелерін бағалау үшін интервенциядан кейінгі сауалнама жүргізілді. Онда Лайкерт шкаласымен және ашық сұрақтар арқылы студенттердің мәтінді талдау, сыни ойлау және мәдени түсінік деңгейіндегі өзгерістері бағаланды. Сонымен қатар, таңдаулы студенттермен жартылай құрылымдалған сұхбаттар өткізіліп, сапалық деректер жинақталды.

Бұл сабақ құрылымы Колбтың (1984) тәжірибелік оқыту теориясы мен Выготскийдің (1999) әлеуметтанымдық теориясы негізінде құрастырылды. Онда мәдени резонанс аясында мағынаны біріге құрастыру идеясы алдыңғы қатарға қойылды. Әдеби интерпретация, визуалды сауаттылық және рефлексиялық жазу сынды құрамдастар дәстүрлі әдебиет сабағын сыни ойлау мен тұлғалық қалыптасу кеңістігіне айналдыруда шешуші рөл атқарды.

Интервенцияға барлығы 58 бакалавр студенті қатысты. А тобы ($n = 29$) және В тобы ($n = 29$) интервенцияға дейін және кейін арнайы сауалнамалар арқылы бағаланды. Сандық деректер SPSS бағдарламасының 27-нұсқасы арқылы өңделіп, жұптық t -тесттер көмегімен астарлы мағынаны тану дағдыларындағы статистикалық өзгерістер анықталды.

А тобының орташа көрсеткіші 3.21 ($SD = 0.54$)-тен 4.12 ($SD = 0.61$)-ге дейін өсті, $t(28) = 4.76$, $p < .001$.

В тобы 3.09 (SD = 0.49)-дан 4.03 (SD = 0.58)-ке дейін жетті, $t(28) = 4.52, p < .001$.

Бұл нәтижелер «Бір беттік кітап» әдісі метафоралық құрылымдарды тану мен интерпретациялауда студенттердің қабілеттерін елеулі дәрежеде арттырғанын дәлелдейді.

Сапалық деректерді талдау

Студенттердің «Бір беттік кітап» жұмыстарына жүргізілген тақырыптық талдау үш негізгі мазмұндық бағытты айқындады:

Мәдени символдарды тану: Студенттер «Ер Төстік» сияқты халық ертегілеріндегі дәстүрлі бейнелерді сәтті визуализациялап көрсете алды.

Моральдық мәнді қайта пайымдау: Оқушылар кейіпкерлер алдындағы моральдық таңдау мен сабақтарды қазіргі әлеуметтік-мәдени контексте қайта қарастырды.

Сызбалық түсіну: Кейіпкерлер, қақтығыстар мен шешімдерді мазмұндық жағынан жүйелі, визуалды баяндауға негізделген тұтастықпен көрсете алды.

Сапалық және сандық деректердің өзара сәйкестігі зерттеудің негізгі қорытындысын айқындай түседі: «Бір беттік кітап» сынды студентке бағытталған, мультимодальды әдістер жоғары білім беруде қазақ халық прозасын оқытуды қайта жандандырудың тиімді әрі пәрменді жолы болып табылады.

1-кесте – Талдау нәтижелері

Топ	Pre-Mean	Post-Mean	Pre-SD
А Тобы	3.21	4.12	0.54
В Тобы	3.09	4.03	0.49

Деректер студенттердің эксперименттен кейінгі кезеңдегі орташа баллдарының айтарлықтай артқанын көрсетеді. А тобының экспериментке дейінгі орташа көрсеткіші 3.21 болса, эксперименттен кейін бұл көрсеткіш 4.12-ге дейін өсті. Ал В тобы 3.09-дан 4.03-ке дейін жақсарды. А тобы үшін стандартты ауытқу (SD) – 0.54, ал В тобы үшін – 0.49 болды. Бұл студенттердің бастапқы дайындық деңгейлеріндегі ауытқудың аса жоғары болмағанын көрсетеді және екі топтың да эксперимент басталғанға дейін түсіну деңгейі бойынша біршама тең болғанын меңзейді.

1-кесте – Айқындалған тақырыптардың кездесу жиілігі

Тақырып атауы	Жиілік
Мәдени символдарды тану	26
Моральдік мәнді қайта пайымдау	21
Сызбалық түсіну	18

Студенттердің «Бір беттік кітап» жұмыстарын тақырыптық талдау нәтижесінде ең жиі кездескен тақырып – «Мәдени символдарды тану» (n=26) болды. Бұл студенттердің дәстүрлі қазақи бейнелерді анықтап, оларды визуалды түрде бейнелеу қабілетінің жоғары екенін көрсетті. «Моральдық мәнді қайта пайымдау» (n=21) студенттердің халық прозасындағы мазмұнды қазіргі заманның адамгершілік мәселелерімен ұштастыра алуын аңғартты. Ал «Сызбалық түсіну» (n=18) баяндау құрылымдары мен кейіпкерлер арасындағы өзара байланысты ұғыну деңгейін сипаттайды. Бұл нәтижелер 1-суретте көрсетілгендей, әдістің мультимодальды әрі рефлексиялық қатысуды дамытудағы тиімділігін дәлелдейді.

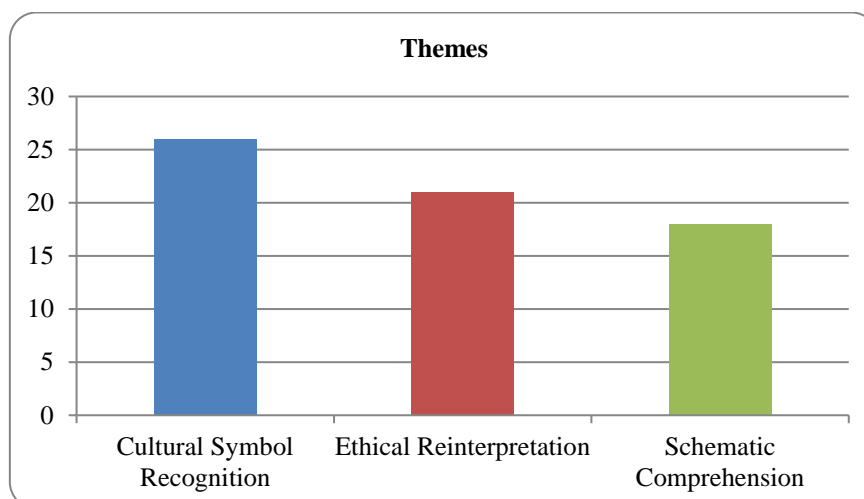

1-сурет – Айқындалған тақырыптардың жиілігі

2-кесте – Рефлексиялық тереңдік пен кейінгі нәтиже арасындағы байланыс

Рефлексиялық тереңдік көрсеткіші	Эксперименттен кейінгі орташа нәтиже
2	3.3
3	3.7
4	4.1
5	4.4

Студенттердің рефлексиялық тереңдік көрсеткіші 2-ден 5-ке дейін артқан сайын, олардың сынақтан кейінгі орташа баллдары 3.3-тен 4.4-ке дейін өскен. Бұл «Бір беттік кітап» тапсырмасына терең және саналы түрде қатысқан студенттердің астарлы мағынаны түсіну және интерпретациялау дағдыларының жоғары дамығанын байқатады. Мұндай нәтиже метатанымдық оқыту теорияларымен үйлеседі.

3-кесте – Топтар бойынша экспериментке дейінгі және кейінгі тест нәтижелері

Топ	Кезең	Орташа балл	Стандартты ауытқу
А тобы	Экспериментке дейінгі тест	3.21	0.54
А тобы	Эксперименттен кейінгі тест	4.12	0.61
В тобы	Экспериментке дейінгі тест	3.09	0.49
В тобы	Эксперименттен кейінгі тест	4.03	0.58

А және В топтары бойынша экспериментке дейінгі және кейінгі тест нәтижелері «Бір беттік кітап» әдісін қолданғаннан кейін орташа баллдардың статистикалық тұрғыда маңызды артқанын көрсетті. 2-суретте көрсетілгендей, А тобының нәтижесі 3.21-ден 4.12-ге, ал В тобының көрсеткіші 3.09-дан 4.03-ке дейін өскен. Стандартты ауытқудың төмен болуы қатысушылар арасында білім жетістігінің біркелкі жақсарғанын байқатады. Бұл нәтижелер интерпретациялық және символдық мәтінді оқу дағдыларын дамытуда әдістің тиімділігін

дәлелдей отырып, оны әдебиетті оқытуда сенімді педагогикалық стратегия ретінде ұсынуға негіз береді.

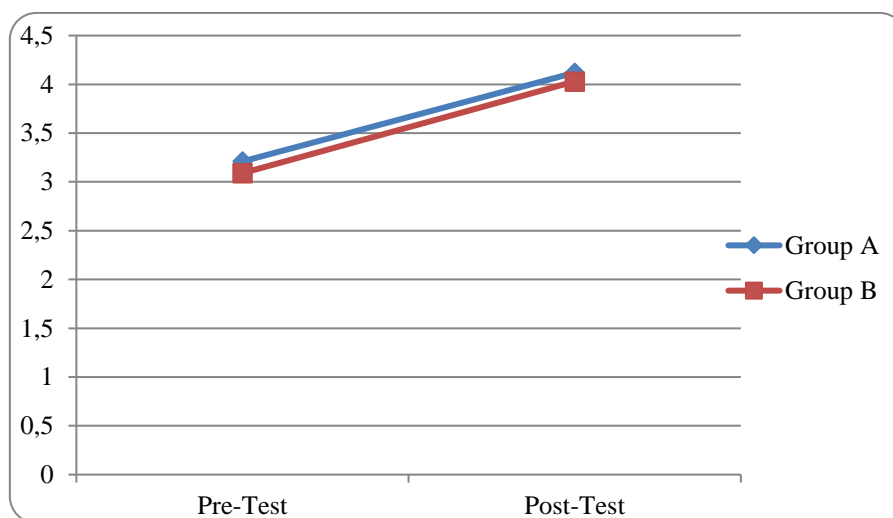

2-сурет – Топтар бойынша экспериментке дейінгі және кейінгі тест нәтижелері

Кестеде t-мәндері мен p-мәндері көрсетілмегенімен, орташа баллдар арасындағы айырмашылықтар мен стандартты ауытқулардың төмендігін ескере отырып, жұптық t-тест нәтижесі екі топта да статистикалық тұрғыда маңызды айырмашылықты ($p < .001$) растауы ықтимал екенін болжауға болады. Бұл нәтиже оқыту барысында қолданылған әдістемелік ықпалдың студенттердің метафоралық және символдық элементтерді тану, талдау және интерпретациялау қабілеттерін арттыруда жоғары әсерге ие болғанын көрсетеді.

Бұл нәтижелер «Бір беттік кітап» әдісінің әдеби мәтіндермен терең әрі саналы қарым-қатынас орнатуға мүмкіндік беретінін айғақтайды. Сонымен қатар, бұл қорытындылар конструктивтік және мультимодальды тәсілдердің студенттердің мәтінді түсіну және интерпретациялау қабілеттерін едәуір жақсартатынын дәлелдеген алдыңғы зерттеулермен де үндеседі. Зерттеу нәтижелері көрсеткендей, «Бір беттік кітап» әдісін қолданғаннан кейін студенттердің интерпретациялық және астарлы ойлау дағдылары айтарлықтай жақсарған. А және В топтарының екеуінде де экспериментке дейінгі және кейінгі бағалаулар арасында орташа баллдардың елеулі өсуі байқалды, бұл SPSS деректерінде нақты көрініс тапты. Мұндай нәтижелер мультимодальды және конструктивтік тәсілдердің сыни тұрғыдан ойлау мен әдеби мәтінді ұғынуға ықпал ететінін көрсететін алдыңғы зерттеулермен сәйкес келеді [4, 62-б.].

«Бір беттік кітап» әдісі студенттерге баяндау желісі, тақырыптық мазмұн, символдық бейнелер мен көркемдік элементтерді біріктіріп, бір тұтас визуалды-мәтіндік өнім жасауға мүмкіндік береді. Бұл әдістің артықшылықтары Колбтың тәжірибелік оқыту теориясында сипатталған: тереңірек білім – белсенді әрекет пен рефлексия нәтижесінде қалыптасады. Сонымен қатар, бұл тәсіл Выготскийдің әлеуметтанымдық теориясымен де үйлеседі: білім ортақ мәдени символдар мен құралдар арқылы бірлесіп құралады. Зерттеуге қатысқан студенттер фольклорлық бейнелерге, метафоралық тілге және баяндау құрылымына деген танымдық әрі мәдени қызығушылығының артқанын көрсетті – бұл әдістің жоғары теориялық негізділігін дәлелдейді.

Сапалық деректер де осы тұжырымды қолдайды. Студенттердің рефлексиялық сұхбаттары мен визуалды-мәтіндік жұмыстары олардың қазақ халық ертегілеріне деген эмоционалдық және танымдық байланысының күшейгенін көрсетті. Көптеген студенттер

дәйексөздер таңдау, бейнелерді ерекшелеу және негізгі ойларды жинақтау күрделі ұғымдарды ішкілендіруге көмектескенін атап өтті. Бұл нәтижелер шығармашылыққа негізделген, студентке бағытталған тәсілдердің ұзақ мерзімді есте сақтау мен кейіпкерлерге, сондай-ақ мәдени нормаларға деген эмпатияны арттыратыны жөніндегі пікірлерді қуаттайды [4, 62-б.].

Осы зерттеу нәтижелері әсіресе Қазақстандағы білім беру контекстінде маңызды. «Бір беттік кітап» секілді инновациялық әдістер студенттердің танымдық белсенділігін арттырумен қатар, олардың ұлттық мұрамен рухани және мәдени байланысын күшейтеді. Бұл – жаңғыру мен дәстүр сабақтастығын үйлестіре отырып, білім беруді дамытуды көздейтін «Рухани жаңғыру» ұлттық бағдарламасы аясындағы өзекті мақсаттармен үйлеседі. Әдіс дәстүрлі ауыз әдебиеті мен ХХІ ғасырдың білім дағдылары – шығармашылық синтез, метатаным және визуалды сауаттылық арасындағы педагогикалық көпір рөлін атқарады. Мультимодальды сауаттылық әдебиетке негізделген оқытуда білім алушылардың нәтижесін арттыратынын халықаралық зерттеулер де қолдайды. Мысалы, Джуитт (2008) [4, 62-б.], Роузвелл және Уолш (2011) [4, 62-б.] сияқты зерттеушілер мәтіндік және көрнекі семиотиканы біріктіру студенттердің мағынаны түсіну және интерпретациялау қабілетін кеңейтетінін дәлелдеген. Зумвалттың (1988) АҚШ-та және Чобаноғлуның (2018) Түркияда жүргізген зерттеулері фольклорды рефлексиялық әрі жобалық әдістермен оқыту студенттердің мәдени-этикалық тереңдікті жақсы ұғынуына ықпал ететінін көрсеткен.

«Бір беттік кітап» әдісі – тек дәстүрлі мәтінді талдауға балама емес, сонымен қатар заманауи теориялық және білім саясатының бағыттарымен ұштасқан қуатты оқыту құралы. Ол әдебиетті жоғары оқу орнында оқытудың негізгі мақсаттары болып табылатын тереңірек қатысуды, сыни ойлауды және мәдени рефлексияны дамытуға мүмкіндік береді.

Қорытынды

Жоғары оқу орындарында қазақ халық прозасын оқытуда «Бір беттік кітап» әдісін қолданудың тиімділігін айғақтайтын бұл зерттеу сандық және сапалық деректерді қатар қарастырған кешенді (аралас) тәсілге негізделді. Мәтін мен бейнені ұштастырып, студенттердің танымдық тереңдігіне, рефлексиялық пайымына және мәдени танымына ықпал ететін бұл әдіс оқу үдерісінде жаңа серпін тудырды. Экспериментке дейінгі және кейінгі тест нәтижелері студенттердің тұспалды пайымдау, метафоралық мазмұнды түсіну, әрі символдық ойлау қабілеттерінің айтарлықтай артқанын көрсетті. А және В топтарында тіркелген бұл өсім – «Бір беттік кітап» әдісінің екі түрлі ортада да пәрменділігін дәлелдейді. Сонымен қатар, студенттердің рефлексиялық тереңдігі мен соңғы тесттегі нәтижелері арасындағы орташа деңгейдегі оң корреляция бұл әдістің метатанымдық және сындарлы ойлауды дамытуға ықпал ететінін көрсетеді. Сапалық талдау нәтижесінде студенттердің халық прозасындағы мәдени рәміздерді (мысалы, шаңырақ, көк бөрі, қара қазан), кейіпкердің моральдық таңдауларын және баяндау құрылымдарын терең түсініп, шығармашылықпен өрнектей білгені анықталды. Бұл – студенттердің шығармашылыққа негізделген, жеке әрі жауапты қатысуын білдіреді. «Мәдени рәмізді тану», «Этикалық қайта пайымдау» және «Сюжеттік құрылымды меңгеру» сынды тақырыптық бағыттардың жиілігі осы әдістің күрделі әдеби ұғымдарды меңгертудегі әлеуетін көрсетеді.

«Бір беттік кітап» әдісі – тек шығармашылық жаттығу ғана емес, мәдени контексте бейімделген, конструктивистік оқыту теорияларымен үйлесетін, ХХІ ғасырдың білім беру талаптарына жауап беретін тиімді педагогикалық тәсіл ретінде ұсынылады. Бұл әдіс студенттерді тек мәтінді түсінуші емес, мағына жасаушы, көркем бейне мен мәдени мұраны жаңаша пайымдаушы тұлға ретінде қалыптастыруға негіз болады. Қазақстанның «Рухани жаңғыру» бағдарламасындағы ұлттық құндылықтарды дәріптеу бағытымен де үйлесетін бұл әдіс – фольклорды заманауи құралдармен оқытудың бір жолы. Мұндай тәсіл ұлттық

дүниетаным мен заманауи ойлау арасындағы алтын көпір іспеттес. Болашақта бұл әдісті әдебиет, тарих, мәдениеттану және басқа да пәндер аясында кеңінен қолданып, тіпті цифрлық платформаларға бейімдеу арқылы студенттердің қызығушылығы мен белсенділігін арттыруға мүмкіндік мол. Халық ауыз әдебиетін жаңа көзқараспен ұсынуға жол ашатын «Бір беттік кітап» тәсілі – заманауи білім беру кеңістігінде рухани құндылықтарды жаңғыртудың тиімді құралы ретінде бағалануға әбден лайық.

ПАЙДАЛАНЫЛҒАН ӘДЕБИЕТТЕР ТІЗІМІ

1. Dewey J. Experience and Education. – New York: Macmillan, 1938.
2. Kolb D.A. Experiential Learning: Experience as the Source of Learning and Development. Englewood Cliffs. – NJ: Prentice Hall, 1984. – 389 p.
3. Myrzakhmetova A., Smanov B., Ugur V., Zhaparova A. Methods of teaching folklore in secondary school // Sci Herald Uzhhorod Univ Ser Phys. – 2024. – №56. – P. 1742–1752. DOI: 10.54919/physics/56.2024.174qk2. 1742-1752_Myrzakhmetova et al.pdf.
4. Zhalmurzina A.Zh., Mazhitova Zh.S. Historical roots of state and national patriotism in Kazakh folklore of the XIX century // Vest Ser Hist Soc Pol Sci. – 2021. – №1(68). – P. 34–41.
5. Жұмкина С. Қазақ фольклорын оқытудағы интегративтік әдіс. – Алматы: Білім, 2015.
6. Мақыпұлы Н. Оқушылардың креативті ойлауын дамытудың құралы ретінде «визуалдық карта» әдістемесі. – Алматы: ҚазҰПУ, 2023.
7. Мұқашева А. Халық мәдениетін оқытудағы визуалдық педагогиканың орны // Педагогикалық журнал. – 2020. – №2.
8. Beard R. Multimodal literacy in higher education // Journal of Literacy Studies. – 2022. – Vol. 38, №1.
9. Yıldız N. Integrative strategies for teaching traditional literature in Turkish universities // Journal of Folklore Pedagogy. – 2020. – Vol. 27.
10. Çobanoğlu O. Folklor ve Pedagoji: Bütünleştirici Öğrenme modeli. – Ankara: MEB, 2018.
11. Zumwalt R. The Creative Classroom: Arts-Based Teaching Methods in Humanities. – Chicago: University Press, 1988.
12. Ausubel D.P., Novak J.D., Hanesian H. Educational Psychology: A Cognitive View. – New York: Holt, Rinehart & Winston, 1978.
13. Vygotsky L.S. Thought and Language. – Cambridge: MIT Press, 1999.

REFERENCES

1. Dewey J. Experience and Education. – New York: Macmillan, 1938.
2. Kolb D.A. Experiential Learning: Experience as the Source of Learning and Development. Englewood Cliffs. – NJ: Prentice Hall, 1984. – 389 p.
3. Myrzakhmetova A., Smanov B., Ugur V., Zhaparova A. Methods of teaching folklore in secondary school // Sci Herald Uzhhorod Univ Ser Phys. – 2024. – №56. – P. 1742–1752. DOI: 10.54919/physics/56.2024.174qk2. 1742-1752_Myrzakhmetova et al.pdf.
4. Zhalmurzina A.Zh., Mazhitova Zh.S. Historical roots of state and national patriotism in Kazakh folklore of the XIX century // Vest Ser Hist Soc Pol Sci. – 2021. – №1(68). – R. 34–41.
5. Zhumkina S. Qazaq folkloryn oqytudagy integrativtik adis [Integrative method of teaching Kazakh folklore]. – Almaty: Bilim, 2015. [in Kazakh]
6. Maqpyruly N. Oqushylardyn kreativti oilaun damytudyn quraly retinde «vizualdyq karta» adistemesi [Methodology "visual map" as a means of developing creative thinking of students]. – Almaty: QazUPU, 2023. [in Kazakh]
7. Muqasheva A. Halyq madenietin oqytudagy vizualdyq pedagogikanyn orny [The place of visual pedagogy in teaching folk culture] // Pedagogikalyq zhurnal. – 2020. – №2. [in Kazakh]
8. Beard R. Multimodal literacy in higher education // Journal of Literacy Studies. – 2022. – Vol. 38, №1.
9. Yıldız N. Integrative strategies for teaching traditional literature in Turkish universities // Journal of Folklore Pedagogy. – 2020. – Vol. 27.

10. Çobanoğlu O. Folklor ve Pedagoji: Bütünleştirici Öğrenme modeli [Folklore and Pedagogy: An Integrative Learning model]. – Ankara: MEB, 2018. [in Turkish]
11. Zumwalt R. The Creative Classroom: Arts-Based Teaching Methods in Humanities. – Chicago: University Press, 1988.
12. Ausubel D.P., Novak J.D., Hanesian H. Educational Psychology: A Cognitive View. – New York: Holt, Rinehart & Winston, 1978.
13. Vygotsky L.S. Thought and Language. – Cambridge: MIT Press, 1999.

UDC 37.1.592; IRSTI 14.01.11

<https://doi.org/10.47526/2025-2/2664-0686.224>**ZH.N. KUMISBEKOVA¹ , F.SH. ORAZBAYEVA² **¹*PhD Doctoral Student of Abai Kazakh National Pedagogical University**(Kazakhstan, Almaty), e-mail: zhazi.silver@mail.ru*²*Doctor of Pedagogical Sciences, Professor, Abai Kazakh National Pedagogical University**(Kazakhstan, Almaty), e-mail: f.orazbaeva@mail.ru***NATIONAL SCHOOL MODEL OF A. KYRAUBAEVA**

Abstract. This article is about national school model of scientist-pedagogue A. Kyraubaeva, the author's concept and the result of the approbation, and the scholar's pedagogical works. This Article gives a new information about the national school, which was approved on the basis of the "Faith" program of the author. The article reflects the unique system and innovative features of the school-lyceum of humanitarian Kazakh culture. Doctor of Philological Sciences A. Kyraubaeva is an innovative scientist who worked at Al-Farabi National University and tested the concept of "Faith" in the village of Zhandosov, Kaskelen district, Almaty region in 1993–1996 and implemented the national school model in practice.

Distinctive features of the school in the context of updated educational content, effective achievements in learning, turning the educational process into an experience field for increasing the activity of students to achieve the "product" of education is very important issue of the education nowadays. The fact that important issues are on the agenda means returning to innovative practices in the field of education, research and the use of the best practice models in today's education. In this direction, the major pedagogical research, unique reform is A. Kyraubaeva's school.

The national school model proposed by A. Kyraubaeva is an innovative new idea without an alternative, a pedagogical work with strong didactic and methodological foundations that can be presented at the world level. The article is written by the scientist, who tested a major project in the field of education and enlightenment - the creation of a school based on modern and national values. It was presented in order to introduce A. Kyraubaeva's pedagogical views.

Keywords: A. Kyraubaeva, idea of national school, innovation, author's technology, school reform, "Senim" concept, pedagogical idea.

Ж.Н. Кумисбекова¹, Ф.Ш. Оразбаева²¹*Абай ат. Қазақ ұлттық педагогикалық университетінің PhD докторанты**(Қазақстан, Алматы қ.), e-mail: zhazi.silver@mail.ru*²*педагогика ғылымдарының докторы, профессор**Абай ат. Қазақ ұлттық педагогикалық университеті**(Қазақстан, Алматы қ.), e-mail: f.orazbaeva@mail.ru***А. Қыраубаеваның ұлттық мектеп моделі**

***Бізге дұрыс сілтеме жасаңыз:**

Kumisbekova Zh.N., Orazbayeva F.Sh. National School Model of A. Kyraubaeva // *Ясауи университетінің хабаршысы*. – 2025. – №2 (136). – Б. 460–471. <https://doi.org/10.47526/2025-2/2664-0686.224>

***Cite us correctly:**

Kumisbekova Zh.N., Orazbayeva F.Sh. National School Model of A. Kyraubaeva // *Iasau universitetinin habarshysy*. – 2025. – №2 (136). – B. 460–471. <https://doi.org/10.47526/2025-2/2664-0686.224>

Date of receipt of the article 04.01.2025 / Date of acceptance 30.06.2025

Аңдатпа. Мақала ғалым-педагог А. Қыраубаеваның ұлттық мектеп моделі, авторлық тұжырымдамасы мен апробация нәтижесі және ғалымның педагогикалық еңбектері туралы. Ғалымның авторлық «Сенім» бағдарламасы негізінде апробациядан өткен ұлттық мектебі туралы тың мәліметтер келтіре отырып, мақала авторы Гуманитарлық Қазақ мәдениеті мектеп-лицейінің өзіндік жүйесі, инновациялық ерекшеліктері туралы ой қозғайды. Филология ғылымдарының докторы А. Қыраубаева – әл-Фараби атындағы ұлттық университетте еңбек ете жүріп, авторлық «Сенім» Тұжырымдамасын Алматы облысы, Қаскелең ауданы, Жандосов ауылында 1993–1996 жж. аралығында апробациядан өткізіп, ұлттық мектеп моделін тәжірибе жүзінде іске асырған новатор ғалым.

Жаңартылған білім мазмұны жағдайындағы мектептің ерекшелігі, оқудағы нәтижелі жетістіктер, оқу процесін оқушылардың білім «өніміне» қол жеткізу белсенділігін арттырудағы тәжірибе алаңына айналдыру және т.б. маңызды мәселелер күн тәртібіне көтерілуі білім беру саласындағы инновациялық тәжірибелерге оралып, зерттеуге, бүгінгі күнде оқу-ағарту ісінде озық тәжірибе үлгілерін қолдануға ой тастайды. Осы бағытта алдымен аталып өтетін педагогикалық ірі ізденіс, бірегей реформа – А. Қыраубаеваның авторлық мектебі.

А. Қыраубаева ұсынған ұлттық мектеп моделі – баламасы жоқ жаңашыл тың идея, әлемдік деңгейде жарқырата ұсынуға болатын, дидактикалық-әдістемелік негіздері берік педагогикалық еңбек. Мақала білім беру, ағарту саласындағы ірі жоба – заманауи және ұлттық құндылықтарға негізделген мектеп құру ісін апробациядан өткізген ғалым А. Қыраубаеваның педагогикалық көзқарастарын таныстыру мақсатында ұсынылды.

Кілт сөздер: А. Қыраубаева, ұлттық мектеп идеясы, инновация, авторлық технология, мектеп реформасы, «Сенім» тұжырымдамасы, педагогикалық идея.

Ж.Н. Кумисбекова¹, Ф.Ш. Оразбаева²

¹PhD докторант *Казахского национального педагогического университета им. Абая* (Казахстан, г. Алматы), e-mail: zhazi.silver@mail.ru

²доктор педагогических наук, профессор
Казахский национальный педагогический университет им. Абая
(Казахстан, г. Алматы), e-mail: f.orzbaeva@mail.ru

Модель национальной школы А. Кыраубаевой

Аннотация. Статья посвящена модели национальной школы, авторской концепции и результате апробации, педагогических трудах ученого-педагога А. Кыраубаевой. Оценивая новые сведения о национальной школе, утвержденной на основе авторской программы «Вера» ученого, автор статьи размышляет об уникальной системе и инновационных особенностях школы-лицея гуманитарной казахской культуры. Доктор филологических наук А. Кыраубаева – ученый-новатор, которая, работая в Национальном университете имени Аль-Фараби, апробировала авторскую концепцию «Сенім» в селе Жандосов Каскеленгского района Алматинской области в 1993–1996 годах и реализовала на практике модель национальной школы.

Особенности школы в контексте обновленного содержания образования, эффективных достижений в обучении, превращения образовательного процесса в поле опыта для повышения активности учащихся по достижению «продукта» образования и т.д. В повестку дня поднимаются важные вопросы, вспоминая инновационные практики в сфере образования, научных исследований и использования лучших практик в современной образовательной работе. В этом направлении крупным педагогическим исследованием и

уникальной реформой, о которой прежде всего будет упомянуто, является авторская школа А. Кыраубаевой.

Модель национальной школы, предложенная А. Кыраубаевой – это инновационная новая идея, безальтернативная, педагогическая работа, имеющая прочную дидактическую и методическую основу, которая может быть блестяще представлена на мировом уровне. Статья написана об учёном апробировавшим крупный проект в области образования и просвещения – создание школы, основанной на современных и национальных ценностях. Он был представлен с целью ознакомления с педагогическими взглядами А. Кыраубаевой.

Ключевые слова: А. Кыраубаева, идея национальной школы, инновация, авторская технология, школьная реформа, концепция «Сенім», педагогическая идея.

Introduction

In the first years of independence, the national intellectuals who paid attention to the importance of the growth and development of education, culture, literature and other fields for the future of the country, focused on the field of school and education. Doctor of philological sciences A. Kyraubaeva was one of the first to express her opinion that quality education is the guarantee of the future of a happy nation, and decided to demonstrate it in practice.

A. Kyraubaeva studied the behavior of students from the period of being a university teacher, a teacher who aims to become a true specialist in the field of education and science, while providing pedagogical and psychological support to each student, pays special attention to the individual's identity, discovering his abilities and talents. A. Kyraubaeva was thinking about the fact that the student's ability to acquire knowledge is formed at school, therefore, the problem of adaptation of the person to education and science from the student's age is urgent, not stopping only with the results of pedagogical and practical work, but the need to make changes in the school taking into account the requirements of the time, the need for schools based on national values. Scientist S. Makpyruly said: “Alma realized and believed early on that opening national schools is a self-sacrificing, difficult, but the only way to save the young generation from the pressure of education, free from national trends, which has been caused by the ideology of a totalitarian society for many years” and he stressed out that it is necessary to continue this work [1].

During the opening of the school, the teacher-scientist was a lecturer at the teacher training institute of Almaty region. She took part in scientific researches and expert works related to the school and became familiar with the information in this direction. During this period, the scientist's book entitled “Zhanym sadaga” was published. This is a pedagogical work that reveals the pedagogical, psychological and methodological aspects of teaching, based on the points of practice, and deserves to be found on the desk of every teacher. In the conclusions collected at the end of the book: “It is difficult for a child who has not been able to learn the culture of communication with people from his family to achieve his goals both at school and when he grows up and becomes a person. That child will need to be guided very sensitively by the teacher. The opinion that “an unattractive child may turn out to be an unworthy person tomorrow” was found to be the basis of giving importance to the fate of the child and the relationship and moral education in the future school [2].

The experience of the scientist, who always considered the experience of higher educational institution in connection with the educational affairs of the school, and took into account the fact that today's student should pay attention to the source of education at school, despite the difficulties that came with independence, took steps to implement the ideals of education and enlightenment in the national school project related to the continuity of education between school and higher education institution. opened the way. This is a cultural project in the history of Kazakh pedagogy that contributes to the development of new education and school work in a new direction, based on

the national idea, and promotes the assimilation of national values during the teaching of the subject, an author's school model that still has no equivalent.

The scientist came to the task of opening a school with great preparation. It can be clearly seen in the publications “Egemen Kazakhstan”, “Zhas Alash”, “Almaty Akshamy” published in 1992, “Teacher is a twin concept with greatness”, “Teacher is a prestigious profession”, “The power of faith”, “High with the future of the national school” and other publications [3, 4, 5, 6]. The topics of the raised problems show that the scientist paid attention to the coordination of theory and practical directions for the purpose of effective education, determined the expected result of testing while studying. At the same time, the scientist told in her interviews that she held a special club with the students of the Zhandosov village school, where she opened a school, conducted educational activities related to increasing the interest of students in education, developing their abilities, and organized a period of psychological preparation with future students. These steps played an important role in clarifying the theoretical foundation and methodological system of the school, as well as in the methodological-organizational directions of the creation of the school. According to the pedagogical conclusions of that period, the scientist's school included innovative directions that are fully compatible with the character “...the more innovative the pedagogical activity, the closer it is to experimental work” [7]. We will cover it in detail in the next section.

Our goal in writing of this article is the peculiarity of A. Kyraubaeva's school whose aim is to reveal the meaning and significance of the scientist's work in the field of pedagogy, analyzing the new directions of the national school building system and innovative steps in school management. Research methods - theoretical analysis, comparison, systematization, modeling, interpretation.

Research methods and materials

After the collapse of the Soviet system, the countries that gained sovereignty and independence understood well that the foundation of a strong state is quality education, an educated generation, and the need to put the education sector on the right track for progress. At this point, the task of making changes to the established pedagogical process management system, providing a scientific and theoretical basis for the change, reconstructing the pedagogical system, objectivity of pedagogical system management information, and solving other problems arose. Acquaintance with the work and experience of foreign scientists and teachers, who were not required by Soviet pedagogy, brought a fresh impetus to the history of pedagogy. A. Kyraubaeva wrote in her article “National school: experience”: “At the end of the 80-s, the beginning of the 90-s, the experiences of European teachers began to become public. Much has been written about the experiences of Maria Montessori, Waldorf, S. Rene, Peterson. Different types of relations between the child and the school have been determined,” she writes. The scientist combined the “philosophy of pragmatism” founded by C. Peirce and W. James in the 90s of the XIX century in the United States of America with Eastern wisdom in a modern context, and emphasized that it is important to teach the student “honesty and business”. A. Kyraubaeva stressed out the thoughts of D. Dewey in “School of the Future”: “The child is the starting point, the center and the end of everything. It is necessary to keep in mind his development, because he can serve as a criterion for education” and also thoughts of S. Frene: “The task of the school is to cultivate success, success in the individual, necessary for self-assertion. Therefore, it is necessary to emphasize the successes of each person as often as possible: one - in reading, another - in mathematics, the third - in drawing, and the fourth - organizational abilities”, showing in their own points the points that are compatible with the years of experience in forming their personality [8, 9]. In the chapter “Magzhan and Maria Montessori” in “Janym Sadaga”: “Steiner and Montessori education which are significant discoveries of our last century are based on great humanism. Comparing Magzhan's “Pedagogy is an example of humanity” in Kazakh education, he emphasized that it is rational to give priority to the features of national education based on Magzhan's work. The scientist's emphasis on psychological aspects in the process of

creating the theoretical foundations of his school, directing personality education to the student's soul, connecting it with physical culture is consistent with R. Steiner's lectures [10]. In his researches related to the methodology of the lesson, during the lesson, he gave importance to the problem of studying the talent and ability of the student, and in this direction, he presented the author's methods, questionnaires and tables. Regarding personality abilities, especially thoughts about the comprehensive “Kazakh phenomenon” personality, the technique of personality development is equal to the theory of multiple intelligences of the newly recognized psychologist G. Howard, while the methodology of teaching literature is similar to the methods of Temple Charles and Jean Gillet, who came later to Kazakhstan [11].

Results and discussion

Al-Farabi Kazakh State National University Associate Professor of the Faculty of Philology Kyraubaeva Alma Mutalipkyna, who wrote the concept and tested it in 1993–1996, began the academic year with four grades 1, 5, 6, 7, i.e., the first year of the private school-lyceum of humanitarian Kazakh culture. It differs from private schools opened in the same period in its innovative structure, i.e., in the predominance of innovation that does not repeat the traditional structure (Figure 1).

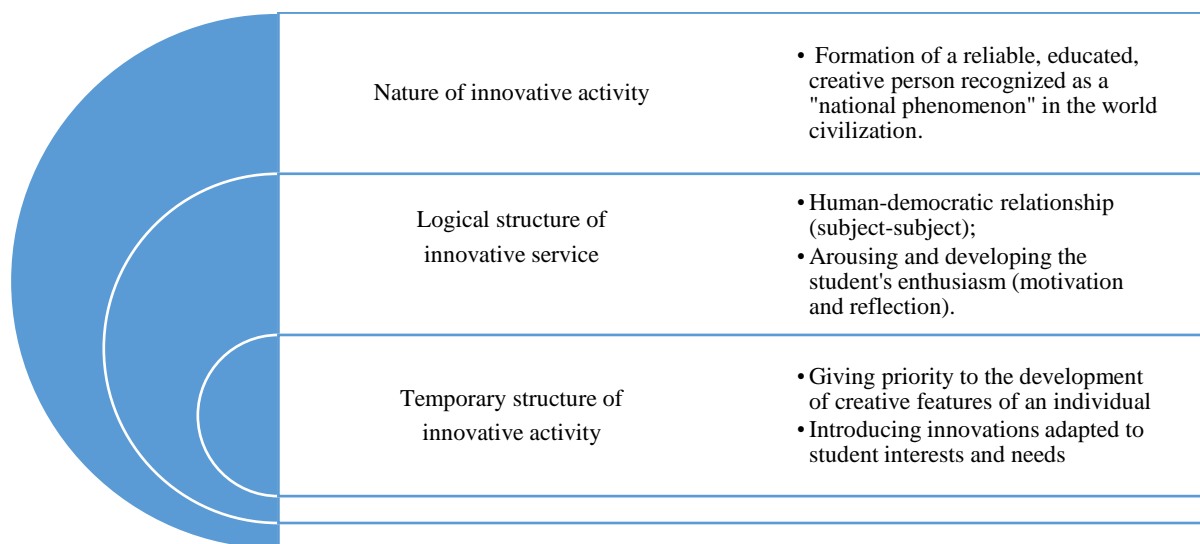

Figure 1. Innovative service model of A. Kyraubaeva’s school

The program of school work is based on the following principles:

1. National identity: education and training are aimed at strengthening national identity and pride in the cultural heritage of Kazakhstan.
2. Values and traditions: the program includes national culture and folk pedagogy, national ideas of Alash intellectuals, advanced ideas of enlightenment, which are transmitted through the educational process.
3. Linguistic basis: Since language is the carrier of cultural values and traditions, special attention is paid to acquiring knowledge through language (literature).
4. Integration of modern methods: use of interdisciplinary communication, innovative pedagogical methods and technologies to increase the effectiveness of integrated education.

Program methodology:

- Active learning: conversation, dialogue, game technology and "surprise learning" techniques, group discussions, etc.

- Cultural events: “Dance culture” evenings, performances related to the subject of the lesson, “Clothing culture” meetings, personal creative and festive evenings, etc.
- Encouraging research: study of the world, nature, research on topics of interest, project protection, etc.
- Practical application: practical-imaging lessons, “Ushbu Khat”, “Speech culture” lessons, “Nomadic lessons” or meditation in nature, etc.

The factors that contributed to the creation of a special innovative project by a university teacher in the field of secondary education are also relevant. The scientist clearly states this in her works and interviews with journalists. For example, various religious propagandists who tried to poison the minds of the young generation at that time, separation of youth from national values due to Soviet policy, low status of the Kazakh language, lack of changes related to literature and history in the school curriculum, etc. In this direction, Alma Kyraubaeva, in the organization of innovative work in her school, includes the pedagogical, didactic and psychological directions as much as possible, and gives priority to the development of the student as a person. The fact that the name of the school is humanitarian Kazakh culture is also a feature of the innovative project, as it is intended for a person who enters the world civilization with a national identity to master the language, literature and culture of his country. We have summarized the innovative nature of the scientist's work directions in the form of as follows:

- By type of service: pedagogical, management;
- According to the nature of the changes introduced: combinatorial, modification;
- By the amount of changes made: modular, consistency;
- According to the problem: innovation aimed at introducing systematic changes to the school based on conceptual ideas, innovation aimed at creating new education and its structure

The scientist's decision to take innovative action can be considered in two directions: firstly, the professional approach, pedagogical position, which considers education at the university and secondary school as a single process, inseparable from each other; secondly, to assess the relation of education to social changes, to voice the future of the country, to accept civic responsibility, to feel the need to create pedagogical innovation according to the requirements of the time. These positions and concepts contributed to the scientist's reformation, enriched the theory of education, education and training, and improved her practice. In her work: “France predicted the 2000 years of its national development and determined its direction. We read that in Western Europe, Australia and many other countries, the main goal of future education has been set and they have started to fulfill it. Their future goal will be to educate people with culture, great enthusiasm for life, and strong will power”, said A. Kyraubaeva. She stressed out that it raises the issue of forming the model and identity of today's student, tomorrow's national personality, who will be recognized by civilization. Academician A.M. Novikov said: “We need to get ready for a meeting with the future” [12]. His experimental work stimulated the development of Kazakh pedagogy, didactics and was the beginning of great changes in teaching issues. To be specific: New changes in the organization of school management; Innovation in teaching process and teaching methodology; New principles related to student-teacher relationship.

At the same time, he introduced new subjects, studying the conceptual, normative and methodological structures related to the standard of general secondary education of independent Kazakhstan. In the management of the school, instead of “administrative”, collective thinking was used in decision-making, case management based on work with new projects. This decision increased the innovative nature of the school. A. Kyraubaeva said: “It is important to study without boring the child, to accumulate activities that do not leave room for the domineering relationship that took place in school life, methods of not using grades as punishment (for example, using rating), the work of a teacher who inspires a child rather than a teacher who gives good information on his subject assessment enhances the reputation of the school. Communication attributes of the

national school is also an important issue”, and he focuses on the intended purpose by giving the following explanations.

Table 1 – Purpose, prerequisites, and expected results of the "Senim" program

The purpose of the “Trust” program:	Civilization based on the formation of the child's national consciousness and identity. Education without delay, wise thinking. Learning about cultures. Making a confident citizen.
Prerequisites for implementation:	Establishing a personal-democratic relationship with the student. Teaching by arousing and developing the student's enthusiasm. Activation of mechanisms that encourage human relations. These mechanisms are considered in the program as much as possible
The purpose of the concept of “Trust”:	Believing in student's ability, student's belief in his own ability.
Student model:	has developed national consciousness and identity, has mastered cultures; - self-confident. Learned to work hard, mastered the way to seek knowledge; - a person who can keep himself in the environment, who can express his opinion freely; - a person who is brought up with a sense of respect for people, recognizes and respects the fact that people are different in their lives

Doctor of Pedagogical Sciences F. Orazbaeva focused on pedagogical innovation, new ideas introduced into the field of Kazakhstan education, and analyzed the importance of the scientist Kyraubaeva’s legacy at the scientific-practical conference dedicated to A. Kyraubaeva's 70th birthday named “Actual issues of educating young people on the basis of national spiritual heritage”.

A. Kyraubaeva prioritized the idea that school education should develop in the direction of interaction and cooperation between teachers and students in the process of learning and teaching. The student and the teacher should communicate in the field of equality, put the psychological preparation of the student at the first place, the main character of the lesson should be the student, the lesson process should be dedicated to the development of the student's abilities - these are the requirements for the teacher. In this direction, it is necessary to determine the criteria of the educational process. In order to achieve the estimated work result calculated for three years, the scientist considered the educational process, clarification of the evaluation criteria of the innovative steps introduced in the areas of work, diagnosis, evaluation criteria and measurement. In the directions of the methodology, the scope of integrity (nature-man-society, interdisciplinary communication and experience with knowledge, which forms an integrated system) through the steps of orientation to the person (realization of personality characteristics and abilities based on national philosophy and self-knowledge) and peer interaction (subject-subject approach in the implementation of pedagogical activities) field, creating a reliable environment, etc.), the scientist offered a new approach in her school management.

A. Kyraubaeva's pedagogical position is to see, recognize, evaluate and develop the student's individuality and abilities. That is why it is mandatory to study the student first. Thinking by writing a letter to a student you don't know, creating interest and questions in the student's mind before meeting, writing a “Thank you letter” during the break or leaving a good comment about the student on the “Instant Board” is a way to strengthen the relationship between the student and the teacher. Notes in personal mailboxes of students and teachers at the lyceum is an innovation to improve the psychological, linguistic, and civic aspects of the student.

In the process of creating a school-lyceum of humanitarian Kazakh culture, the scientist puts the student in the first place as a person, and builds trust. In creating the learning process, features

of defining the student and his personality; his world view and interest; adapting the goals, tasks and expected results of training to the student's ability; intended to organize the source of knowledge in the direction of integration for the development of student versatility. However, she warned that integration education is absorbed by the student through the culture of linguistic personality. It is a person's logic of thinking, strategy of thought implementation, etc. Development of abilities in the student is growth of talent.

During the training of al-Farabi in the subject “Ancient literature”, which she introduced, the scientist organized reflection and research hours with her students on the topic “Possibilities of Man”. In this way, she intended to think about the development of multifaceted personal qualities of students and created an opportunity for the student to study and understand it by comparing with himself. We can see it in the article “Ocean is a teacher”. An innovative way is to allow the student to work as a hero, teacher, critic in a role-playing version, and to analyze it by giving interviews to journalists. If we summarize the author's methods in the form of a table, then we understand that the scientist sees the student not only from the school desk, but from any point of space.

Table 2 – Table of innovative ideas introduced by Kyraubaeva

Innovative methods	The understanding
1	2
Correspondence	It educates to establish a deep connection, understanding, and friendship between student and teacher, student and student. Opens the child's creative possibilities.
Practical-imaging strategy	This method leads from a quantitative understanding to a qualitative understanding. Teaching through artistic images develops a child's imagination. Affects the soul. and inspires. These classes include music, handicrafts and fine arts, etc., subject teachers are equally involved
Music is central to school life	Recess, practical-imaging lessons, general lessons are closely connected with music. Helps the child to open up.
Glorification of student creativity	Student's writings, poems, pictures, works, etc. Students work is published daily.
Learning the culture of speech and communication	Discussions, presentations, abstracts, defense of small scientific works are of primary importance. The lesson “Speech culture” serves this purpose. It is important to “put words in the child's mouth”. The etiquette lesson also serves this purpose.
Creative and “Dance culture” evenings	The student should not remain only as a spectator. An environment conducive to learning is created for him to feel at ease in the environment. “Physical culture”, “Rhythm, dance culture” lessons eliminate the child's lack of self-confidence.
Hours of formation of dressing culture	Being able to dress stylishly is a guarantee of a person's self-confidence. More importance should be given to this on the “Etiquette” lesson.
Traveling classes	Individual lessons are planned to be held in nature. There will be “Nomadic lessons” that will take place in nature for the whole day. The school yard is not only a place to spend time during recess, but also a place for the child to interact with nature. The yard is a space of communication with the world.
Group management culture	There, students of different ages are divided according to their interest, psychological capacity, character traits, and work in brother-sister relationship. This helps to learn to manage, to be considerate of the younger ones, to respect the elders, and to form a culture of respect the younger ones. Children in the group change places in a certain period. Much importance is attached to subjective relations.

Continuation of table 2

1	2
School is a model of an educated family.	A model of relations in an educated family is created within the school. The family has an experienced head. The family turns to that guidance. Respectful, warm nest. Each member of the nest knows his job. Everyone is interested in keeping the peace of the family.
Evaluation of child labor. There will be no grade “D”	A rating system is used to evaluate child labor. It serves to establish democratic relations. Purpose: the child's work is in the first place. Hard work develops ability. According to the rating system: 1) participation in classes; 2) preparation; 3) performing homework; 4) original work; 5) enthusiasm; 6) the answers on the lesson, consideration.

We recognize through Kyraubaeva’s innovative ideas that the main point in the creation of the national school model is the consideration of the education given to the person of the future nation on the basis of the national worldview, national identity and national values. As proof of our words, let us present the table of F. Orazbaeva [14].

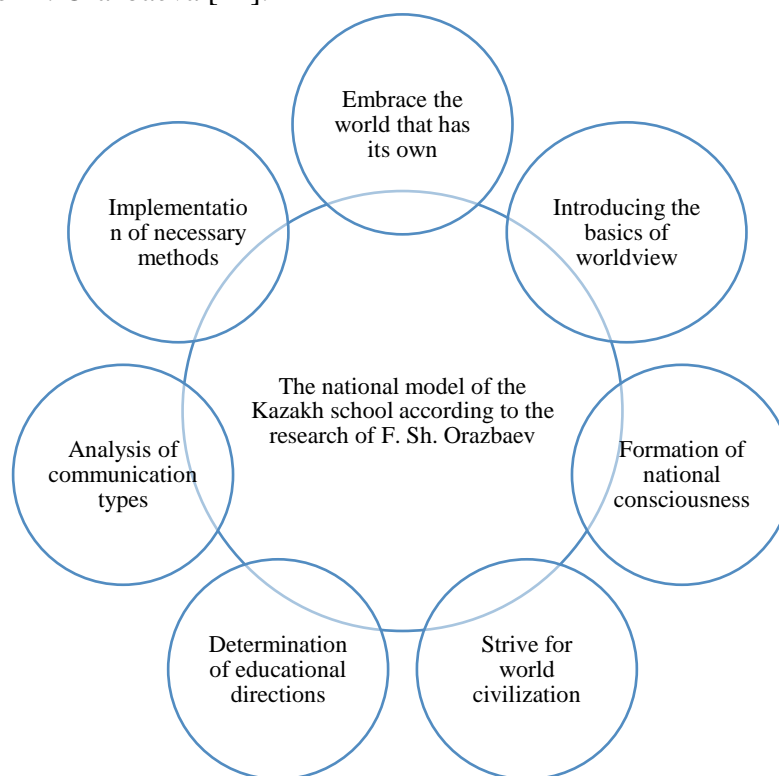

Figure 2 – A. Kyraubaeva's national school model according to the research of Professor F.Sh. Orazbaeva

The scientist-pedagogue, despite the difficulties of that period, fully completed the approbation, managed the school, recognized the student at the level of personality, discovered new aspects of the professional skill and creativity of the teacher, etc. made a great contribution to Kazakh pedagogy through innovative steps. It has been proved that it is possible to treat the traditional pedagogical theory with strict control of the pedagogical process, measuring knowledge with grades, mastering knowledge in a specific program and other aspects. Kyraubaeva made sure that the misunderstanding between the student and the student can be resolved through moral

principles, and the rational direction in education is teaching based on national values. He wrote down his school experience and presented it to the public [15].

It is clear that the innovative step is opposed by the arguments of resistance in the innovative subject and society. Therefore, A. Kyraubaeva found counter-arguments for the society's "We have this", "The school works for the child anyway" or "National values are outdated, we should choose world-class development", etc.:

Created a new school system that educates the student as an individual, a phenomenon;

Proposed new forms of education and upbringing, management;

Showed the model of a master teacher who thinks in a new way;

Proposed the model of student recognition as a phenomenon, proving it in practice;

Proved that her system is an innovative and she is innovative subject who boldly implements new ideas.

In the process of implementing her idea, Kyraubaeva covered the productive stages of the organization of the innovative process at the school, competently carried out work areas such as diagnostic - predictive - specific organizational - practical - generalization - implementation, complex innovative processes.

Conclusion

"Some people shy away from the word 'nation'. If we have the terms "national bank", "national fund", why not "national school?" Isn't the nation of Kazakhstan made by making friends with the people who are the body of our state, gathering around them and uniting? "If Kazakhstan does not define the program of its national school, there will be no national ideology," the scientist's step to create a national school model is pedagogical patriotism. Alma Kyraubaeva's loyalty to her teaching positions is reflected in her work "Zhanyym Sadaga". She devoted her conscious life to the generation of the nation. In the most difficult times, like Janusz Korczak (Henrik Goldschmidt), who was loyal to his position and went to the gas chamber with his students. Kyraubaeva was also found near the children of the village and was the reason to keep their spirits high. A. Kyraubaeva's comments given in the "Senim" program:

- The measure of education and upbringing is child development and personality formation;
- The teaching tools should be used in order to serve the development of the student as a person;
- The school should work for the child;
- The price is not valuable, but the child is valuable;
- The importance of forming a student's personality before education;
- It is necessary to present the education given to the child taking into account the student's wishes, values, knowledge, and characteristics.

The fact that Alma Kyraubaeva caused the change of the whole school through the creation of a national school model is an indisputable proof that, firstly, she is a representative of reformist pedagogy, and secondly, she is the author of a unique format of school technology in independent Kazakhstan. Pedagogists-reformers whose innovative work is evident in the history of pedagogy: G. Kershensteiner, E. Meiman, U. Kilpatrick, M. Montessori, S. Frene, R. Steiner et al. Just like Alma Kyraubaeva, she deserves to be included in this list due to her views on student development, personality, and world-class national phenomenon.

In the process of writing the article, we recognized the national identity and intellectual appearance of the teacher who aimed to create a national personality. A teacher is an iron anchor for a student. Alma Kyraubaeva was able to be an example of morality, honesty, respect for people and pedagogical training for her students. By studying the work of creating a national school, we have made sure that the study of Kyraubaeva, the use of her pedagogical views and innovative ideas are very relevant in the education and upbringing of the young generation in today's globalization.

Alma Kyraubaeva's national school is a new pedagogical experience that deserves to be studied as an “Author's school” technology and to attract both Kazakhstan teachers and the world level.

BIBLIOGRAPHY

1. Қыраубаева А. 5 томдық шығармалар жинағы. 5-том. – Алматы: Өнер, 2011. – 344 б.
2. Қыраубаева А. Жаным садаға. – Алматы: Өнер, 2011. – 344 б.
3. Ұстаз – ұлылықпен егіз ұғым // Егемен Қазақстан. – 1992, 4 қаңтар.
4. Мұғалім – мәртебелі мамандық // Жас алаш. – 1992, 10 қаңтар.
5. Сенім құдіреті // Алматы ақшамы. – 1992, 12 тамыз.
6. Ұлттық мектеп келешегімен биік // Алматы ақшамы. – 1992, 10 тамыз.
7. Эксперимент в школе: организация и управление: Рекомендации для руководителей шк. и учителей / под ред. М.М. Поташника. – М.: Б. и., 1991. – 213 с.
8. Дьюи Д. Психология и педагогика мышления / пер. Н.М. Никольская. – М.: Юрайт, 2021. – 166 с.
9. Френе С. Избранные педагогические сочинения / пер. с франц.; общая ред. и вступ. ст. д.п.н. Б.Л. Вульфсона. Сер: Библиотека зарубежной педагогики. – М.: Прогресс, 1990. – 304 с.
10. Штайнер Р. Общее учение о человеке как основа педагогики / пер. с нем. Д.М. Виноградова. – 2-е изд., доп. с немецким текстом. – М.: Персифаль, 1999. – 400 с.
11. Говард Гарднер. Структура разума: теория множественного интеллекта. – М.: Вильямс, 2007. – 512 с.
12. Новиков А.М. Постиндустриальное образование. – М.: Издательство «Эгвес», 2008. – 136 с.
13. Бабанский Ю.К. Избранные педагогические труды / сост. М.Ю. Бабанский; авт. вступ. ст. Г.Н. Филонов, Г.А. Победоносцев, А.М. Моисеев; авт. коммент. А.М. Моисеев. – М.: Педагогика, 1989. – 558 с.
14. Қыраубаева А., Қасымбек А., Мәтбек Н. Пәнді оқытудағы заманауи ізденістер: технология және жанашылдық: оқу құралы. – Алматы: Қазақ университеті, 2020. – 350 б.
15. Гуманитарлық қазақ мәдениеті мектебінің тәжірибесі // Ұлт тағылымы. – 1999. – №1. – Б. 13–17.

REFERENCES

1. Qyraubaeva A. 5 tomdyq shygarmalar zhinagy. 5-tom [Collection of works in 5 volumes. Volume 5]. – Алматы: Oner, 2011. – 344 b. [in Kazakh]
2. Qyraubaeva A. Zhanym sadaga [I will give my soul]. – Алматы: Oner, 2011. – 344 b. [in Kazakh]
3. Ustaz – ulylyqpen egiz ugym [Teacher is a twin concept with greatness] // Egemen Qazaqstan. – 1992, 4 qantar. [in Kazakh]
4. Mugalim – martebeli mamandyq [Teacher is a prestigious profession] // Zhas alash. – 1992, 10 qantar. [in Kazakh]
5. Senim qudireti [Power of faith] // Almaty aqshamy. – 1992, 12 tamyz. [in Kazakh]
6. Ulttyq mektep keleshegimen biik [The national school is high with a perspective] // Almaty aqshamy. – 1992, 10 tamyz. [in Kazakh]
7. Eksperiment v shkole: organizacia i upravlenie: Rekomendacii dlia rukovoditelei shk. i uchitelei [Experiment at school: organization and management: Recommendations for school leaders. and teachers] / pod red. M.M. Potashnika. – М.: B. i., 1991. – 213 с. [in Russian]
8. Diui D. Psihologia i pedagogika myshlenia [Psychology and pedagogy of thinking] / per. N.M. Nikolskaia. – М.: Iurait, 2021. – 166 s. [in Russian]
9. Frene S. Izbrannyye pedagogicheskie sochinenia [Selected pedagogical writings] / per. s franc.; obshaia red. i vstup. st. d.p.n. B.L. Vulfsona. Ser: Biblioteka zarubezhnoi pedagogiki. – М.: Progress, 1990. – 304 s. [in Russian]
10. Shtainer R. Obshee uchenie o cheloveke kak osnova pedagogiki [The general doctrine of man as the basis of pedagogy] / per. s nem. D.M. Vinogradova. – 2-e izd., dop. s nemeckim tekstom. – М.: Persifal, 1999. – 400 s. [in Russian]

11. Govard Gardner. Struktura razuma: teoria mnozhestvennogo intellekta [The Structure of the Mind: the theory of multiple intelligence]. – M.: Viliams, 2007. – 512 s. [in Russian]
12. Novikov A.M. Postindustrialnoe obrazovanie [Post-industrial education]. – M.: Izdatelstvo «Egves», 2008. – 136 s. [in Russian]
13. Babanskiy Iu.K. Izbrannye pedagogicheskie trudy [Selected pedagogical works] / sost. M.Iu. Babanskiy; avt. vstup. st. G.N. Filonov, G.A. Pobedonoscev, A.M. Moiseev; avt. komment. A.M. Moiseev. – M.: Pedagogika, 1989. – 558 s. [in Russian]
14. Qyraubaeva A., Qasymbek A., Matbek N. Pandi oqytudagy zamanai izdenister: tehnologia zhane zhanashyldyq: oqu quraly [Modern research in teaching the discipline: Technology and innovation: Training manual]. – Almaty: Qazaq universiteti, 2020. – 350 b. [in Kazakh]
15. Gumanitarylyq qazaq madenieti mektebinin tazhiribesi [Experience of the school of humanitarian Kazakh culture] // Ult tagylymy. – 1999. – №1. – B. 13–17. [in Kazakh]

UDC 371.134; IRSTI 14.35.01

<https://doi.org/10.47526/2025-2/2664-0686.225>A.S. ZHUNISBAYEVA ¹, S.B. BEGALIYEVA ²¹PhD Doctoral Student of Al-Farabi Kazakh National University
(Kazakhstan, Almaty), e-mail: js.aasel@gmail.com²Doctor of Pedagogical Sciences, Professor, Al-Farabi Kazakh National University
(Kazakhstan, Almaty), e-mail: sbegalieva@mail.ru

QUESTION OF THE KEY COMPETENCIES OF A FUTURE TEACHER

Abstract. The article explores the theoretical foundations of studying key teacher competencies by analyzing academic literature and regulatory documents from the Republic of Kazakhstan, as well as drawing on international experience. The study aims to compare the competency requirements for future teachers in countries with different educational governance systems: centralized (Kazakhstan, Russia, and China), decentralized (Germany), and hybrid (Sweden). Based on the analysis of ten conceptual models of teacher competencies, seven key competencies were identified: subject knowledge, pedagogical content knowledge, assessment competencies, reflection and self-improvement, technological/digital competencies, communication skills, and classroom management. In addition, the study highlights promising competencies recommended for integration into teacher preparation programs, including media literacy, research competency, project-based and cognitively activating teaching methods, and ICT competencies. The research revealed common trends and specific features in approaches to teacher competency development depending on national educational traditions and contemporary challenges of the digital era. The findings can inform the enhancement of teacher professional development programs and the revision of pedagogical curricula in higher and vocational education institutions.

Keywords: teacher, key competence, teacher competencies, key professional competencies, pedagogical education, professional competencies.

Ә.С. Жүнісбаева¹, С.Б. Бегалиева²¹Әл-Фараби ат. Қазақ ұлттық университетінің PhD докторанты
(Қазақстан, Алматы қ.), e-mail: js.aasel@gmail.com²педагогика ғылымдарының докторы, профессорӘл-Фараби ат. Қазақ ұлттық университеті
(Қазақстан, Алматы қ.), e-mail: sbegalieva@mail.ru

Болашақ педагогтың негізгі құзыреттері жайында

Аңдатпа. Мақалада мұғалімдердің кәсіби құзыреттіліктерін теориялық тұрғыда зерделеу мәселесі қарастырылады. Зерттеу барысында Қазақстан Республикасының

* Бізге дұрыс сілтеме жасаңыз:

Zhunisbayeva A.S., Begaliyeva S.B. Question of the Key Competencies of a Future Teacher // *Ясауи университетінің хабаршысы*. – 2025. – №2 (136). – Б. 472–487. <https://doi.org/10.47526/2025-2/2664-0686.225>

*Cite us correctly:

Zhunisbayeva A.S., Begaliyeva S.B. Question of the Key Competencies of a Future Teacher // *Iasau universitetinin habarshysy*. – 2025. – №2 (136). – Б. 472–487. <https://doi.org/10.47526/2025-2/2664-0686.225>

Мақаланың редакцияға түскен күні 02.06.2024 / қабылданған күні 30.06.2025

нормативтік құжаттары мен ғылыми әдебиеттеріне, сондай-ақ халықаралық тәжірибеге талдау жасалды. Зерттеудің мақсаты – білім беру жүйесін басқару үлгілері әртүрлі елдерде (орталықтандырылған – Қазақстан, Ресей, Қытай; орталықсыздандырылған – Германия; аралас – Швеция) болашақ мұғалімдерге қойылатын талаптарды салыстыру. Он концептуалдық модельге жүргізілген талдау нәтижесінде жеті негізгі құзыреттілік айқындалды: пәндік білім, педагогикалық мазмұндық білім, бағалау құзыреттіліктері, рефлексия және өзін-өзі дамыту, цифрлық/технологиялық құзыреттіліктер, коммуникациялық дағдылар және сыныпты басқару. Сонымен қатар болашақ мұғалімдерді даярлау құрылымына енгізу орынды болып саналатын перспективалы құзыреттіліктер анықталды: медиасауаттылық, зерттеу құзыреттілігі, жобалық және когнитивті белсенді оқыту тәсілдері, АКТ құзыреттіліктері. Зерттеу ұлттық білім беру дәстүрлері мен цифрлық дәуірдің қазіргі заманғы сын-қатерлеріне байланысты мұғалімдердің құзыреттіліктерін қалыптастыру тәсілдеріндегі жалпы үрдістер мен ерекше белгілерді анықтады. Сонымен қатар дамыған елдердің педагогикалық білім берудегі озық тәжірибелерінің ортақ принциптері мен отандық ерекшеліктерінің өзара ықпалы көрсетілді. Зерттеу нәтижелері мұғалімдердің кәсіби даму бағдарламаларын жетілдіруге және жоғары әрі кәсіптік білім беру ұйымдарындағы педагогикалық пәндердің мазмұнын жаңартуға пайдаланылуы мүмкін.

Кілт сөздер: мұғалім, негізгі құзыреттілік, мұғалімнің құзыреттіліктері, негізгі кәсіби құзыреттіліктер, педагогикалық білім беру, кәсіби құзыреттіліктер.

А.С. Жунисбаева¹, С.Б. Бегалиева²

*¹PhD докторант Казахского национального университета им. Аль-Фараби
(Казахстан, г. Алматы), e-mail: js.aasel@gmail.com*

*²доктор педагогических наук, профессор
Казахский национальный университет им. Аль-Фараби
(Казахстан, г. Алматы), e-mail: sbegalieva@mail.ru*

К вопросу о ключевых компетенциях будущего педагога

Аннотация. Статья посвящена теоретическому осмыслению ключевых профессиональных компетенций педагогов на основе анализа научных публикаций и нормативных документов Республики Казахстан, а также с учётом международного опыта. Целью исследования является сравнительный анализ требований к компетенциям будущих учителей в странах с различными моделями управления системой образования: централизованной (Казахстан, Россия, Китай), децентрализованной (Германия) и гибридной (Швеция). В результате анализа десяти концептуальных моделей были выделены семь ключевых компетенций: предметные знания, педагогические знания содержания, оценочные компетенции, рефлексия и саморазвитие, цифровые/технологические компетенции, коммуникативные навыки и управление учебным процессом. Кроме того, определён перечень перспективных компетенций, целесообразных для включения в структуру подготовки будущих педагогов: медиаграмотность, исследовательская компетенция, проектно-ориентированные и когнитивно-активизирующие подходы в обучении, ИКТ-компетенции. Исследование выявило общие тенденции и специфические особенности в подходах к формированию компетенций педагогов в зависимости от национальных образовательных традиций и современных вызовов цифровой эпохи. Результаты исследования могут быть использованы для совершенствования программ профессионального развития педагогов и актуализации содержания педагогических дисциплин в системе высшего и профессионального образования.

Ключевые слова: учитель, ключевая компетенция, компетенции учителя, ключевые профессиональные компетенции, педагогическое образование, профессиональные компетенции.

Introduction

The study of teachers' key competencies becomes significant in the context of the transformation of educational systems, as many countries transition to a competence-based model of teacher training. By entering the global educational space, Kazakhstan is aligning itself with the implementation of the competency-based approach as a key principle in the modernization of its education system. This approach is being consistently applied across all levels – from general secondary to higher education – and aims to develop both universal and professional competencies that meet the demands of the time. These transformations are aligned with global priorities, as reflected in Sustainable Development Goal 4 (SDG 4).

The main objective of the research is to compare interpretations of professional competencies in countries with different regulatory systems – centralized, decentralized, and hybrid. Despite the extensive body of academic literature on this topic, both in Kazakhstani and international sources, the question of a unified understanding of key competencies remains unresolved. The diversity of perspectives can be attributed not only to differences in national education policies, but also to variations in research methodologies. In this article, the authors aim to synthesize existing scholarly viewpoints and analyze frameworks that shape current standards of pedagogical practice.

The aim of the study lies in comparing professional requirements for teachers as articulated in academic literature and regulatory documents of Kazakhstan and other countries with differing models of educational governance.

The study addresses the following objectives:

- examining interpretations of key competencies of teachers in Kazakhstani and international scholarly literature;
- classifying countries by the degree of centralization in regulating teaching standards (centralized, decentralized, and hybrid systems);
- identifying universal and modern elements within the system of pedagogical competencies.

The research is centered on key teacher competencies. Special emphasis is placed on methodological differences in the formation of professional requirements for teachers in international educational practice.

Research methods and materials

A combination of scientific methods was used in the course of this study to ensure a comprehensive examination of the topic. For data collection and systematization, analytical and synthetic approaches were applied, along with the method of analogies, which helps identify common patterns. The identification of key professional competencies of teachers was carried out through modeling, based on idealized representations of pedagogical activity.

Countries with different approaches to organizing educational standards were selected. This allows for an understanding of how teacher requirements vary across educational systems.

The first group includes countries with centralized education management — Kazakhstan, Russia, and China. In these countries, teacher standards are developed at the national level.

The second group is represented by Germany, where the education system is decentralized. Key decisions are made at the level of individual federal states rather than by the central government.

Sweden is considered separately due to its hybrid model, which combines elements of both centralized and local education governance.

This study analyzes the work of researchers from these five countries (Kazakhstan, Russia, China, Germany, and Sweden) on which professional qualities are considered most important for teachers in each educational system. This approach helps to identify both common trends and national characteristics in teacher training.

Sources were selected from national academic repositories and journals included in the list approved by the Committee for Quality Assurance in Science and Higher Education of the Ministry of Science of Kazakhstan. For the analysis of international publications, the Scopus database and journals indexed by the Higher Attestation Commission (HAC) were used. The search was conducted using the following key terms: “teachers’ professional competencies,” “teaching competencies,” “key pedagogical competencies,” “professional competence,” “competency framework,” and “teacher competency framework”.

In examining the framework of key teacher competencies, this study draws upon the works of prominent Kazakhstani scholars such as Z.T. Teregnbayeva, Aigerim Mynbayeva, and Itzka Derizhan, who have contributed significantly to the theoretical understanding and development of these competencies in prospective educators. Furthermore, the research incorporates studies focused on countries with centralized systems for teacher competency assessment. For the Russian context, the contributions of G.Kh. Akhmetshina and T.A. Konobeeva are particularly relevant, while in China, the research of P. Du and X. Yang provides insight into the professional standards applied to educators.

Germany, representing a decentralized model, defines teacher competencies primarily at the regional or even institutional level rather than through a unified national standard. Key academic contributions in this area include the works of Blömeke and Johannes König, who have extensively explored the nature of teacher competencies within the German education system. Sweden, characterized by a hybrid model, balances state-defined educational goals with considerable autonomy granted to teachers. The competencies required of Swedish educators have been analyzed in the studies of S. Antera and Petros Gougoulakis.

Results

As part of the study, a comparative analysis was conducted of the educational systems of five countries characterized by differing educational standards and methodological approaches. From each national system, two theoretical models of teachers’ key professional competencies – developed by reputable scholars – were selected. In total, ten conceptual models were analyzed, including contributions from Kazakhstani researchers in the field of pedagogy.

The analysis of various teacher education systems demonstrates that, despite the diversity of assessment criteria and structural features of professional competency models, there exists an invariant core of fundamental competencies recognized within the international educational community. This assertion is supported by a statistical analysis of the frequency with which specific competencies are mentioned in the models developed by researchers from different countries (Table 1).

Table 1 – Key competencies by models

Competency	Number of Models
Subject knowledge	9 out of 10
Pedagogical content knowledge	8 out of 10
Assessment competencies	7 out of 10
Reflection and self-improvement	7 out of 10
Technological/Digital competencies	6 out of 10
Communication skills	6 out of 10
Classroom management	5 out of 10

Subject knowledge is recognized as a fundamental component of a teacher’s professional activity, as it ensures the delivery of accurate, scientifically grounded, and up-to-date information within the taught discipline. This competence serves as the foundation for building students’ cognitive base.

Pedagogical content knowledge occupies a central position in the professional practice of teachers, being in a dialectical relationship with subject knowledge. It involves the ability to adapt educational content didactically, considering learners’ age, cognitive development, and psychophysiological characteristics. This competence integrates two key aspects of teaching: the substantive (“what to teach”) and the procedural (“how to teach”).

Assessment Competencies. This group of competencies ensures the effective diagnosis of students’ academic performance, enabling the identification of both areas of successful content mastery and those requiring further development. Functionally, they serve as a mechanism for pedagogical monitoring and feedback.

Reflection and Professional Self-Improvement is a critically important component of a teacher’s professional growth, supporting adaptation to rapidly changing educational paradigms, innovative technologies, and reforms in the field of education. Systematic reflection facilitates continuous professional development and the enhancement of pedagogical expertise.

Technological/Digital Competencies. Modern information and communication technologies occupy a central role in the educational process, contributing to its accessibility, effectiveness, and quality. Proficiency in digital tools has become an integral component of the education process.

Communication Skills are considered foundational professional competencies for educators. Effective communication with various participants in the educational process – students, colleagues, and parents – is essential for creating a productive learning environment and achieving pedagogical goals.

Classroom Management. Although this competence is auxiliary in comparison to subject and assessment competencies, it remains critically important for organizing an effective learning environment. A lack of classroom management skills can significantly hinder the success of teaching activities.

The majority of the professional competencies under review are of a foundational nature. In the context of a dynamically transforming educational paradigm, an evolutionary development of key teaching competencies is observed, which manifests in two primary forms:

- the emergence of innovative competency components;
- the divergence of existing competencies followed by their differentiation into new specialized domains.

The research findings made it possible to identify a number of high-potential competencies which, according to expert evaluations, should be incorporated into the key structure of professional competencies for teachers in Kazakhstan (Table 2).

Table 2 – Additional competencies

Competencies	Description
Media literacy	The ability to critically analyze, interpret, and create media content, helping students navigate and evaluate information in digital environments.
Research competency	The capacity to conduct pedagogical research, analyze data, and apply evidence-based findings to improve educational practice.
Project-Based Competencies / Cognitively Activating Education	Skills to design and implement learning activities that promote critical thinking, collaboration, and active student engagement.
ICT competencies	Proficiency in using information and communication technologies to enhance teaching, support learning, and enable professional development.

Discussions

According to the professional standard “*Pedagogue*” of the Republic of Kazakhstan (2022), which is based on the Sectoral Qualifications Framework, school teachers are classified into two categories: qualification levels 4–5 and 6–7. The Table 3 presents the key criteria of professional competency, which are variable in nature and increase in complexity depending on the qualification level. Each criterion is accompanied by relevant indicators used for competency assessment [1].

Table 3 – Key criteria of professional competency

Category	Competency
1. Professional values	– Carries out professional duties guided by respect, responsibility, honesty, and fairness. – Manages personal professional development and enhances competencies for effective teaching practice.
2. Professional knowledge	– Understands pedagogical approaches to quality education based on: <ul style="list-style-type: none"> • strategic educational policy documents, • cultural values, • learning theories.
3. Teaching/learning and educational precise	– Plans the educational process. – Creates a safe and supportive environment for all learners. – Ensures achievement of learning and educational objectives.

As noted by researchers Itska Derijan and Aigerim Mynbayeva, this document serves as an important guideline for the professional development of educators. In their view, the standard sets the basic requirements, but true teacher professionalism is developed through practical experience and continuous self-improvement [2].

In their study, the authors conducted a comparative analysis of teaching competencies adopted in Kazakhstan and other countries. This approach makes it possible to identify both common trends in teacher training and the national characteristics of the Kazakhstani education system.

According to the analysis conducted, the key professional competencies of teachers include (Table 4):

Table 4 – Key professional competencies by I. Derijan and A. Mynbayeva

Competency Area	Description
1. Planning competence	Ability to design effective curricula and lesson plans aligned with standards and responsive to individual student needs.
2. Methodological competence	Proficiency in modern pedagogical technologies and teaching techniques.
3. Advisory competence	Ability to provide professional guidance and support to students throughout the learning process.
4. Qualification competence	Ongoing maintenance and improvement of professional knowledge and skills to meet current educational demands.
5. Media literacy	Ability to effectively integrate digital technologies and media resources into teaching practices.
6. Examination competence	Professional execution of assessment tasks, including standardized testing.
7. Evaluation competence	Objective analysis of students’ academic performance using diverse evaluation criteria.
8. Contextual competence	Understanding of socio-cultural influences on learning and the ability to adapt teaching to various contexts.

These competencies form a comprehensive profile of the modern teacher, combining subject knowledge with pedagogical expertise and a commitment to ongoing professional development.

Through the analysis of academic works by Kazakhstani and international researchers, Zh.T. Tergenbayeva established that the professional competence of future teachers involves a set of essential characteristics. This refers to the modern teacher’s ability to independently find solutions to various educational and methodological challenges [3].

Particular emphasis is placed on the ability for continuous professional growth. Such growth is achieved through the systematic renewal and expansion of one’s knowledge base, the development of practical skills, and the refinement of pedagogical abilities. The researcher emphasizes that true competence is revealed not merely by holding certain qualifications, but by the ability to creatively apply one’s knowledge in real educational situations.

Zh.T. Tergenbayeva identifies five key areas of professional competencies that characterize a qualified specialist (Table 5).

Table 5 – Professional competencies by Zh.T. Tergenbayeva

Competency Type	Description
1. Applied professional competencies	Deep understanding and practical application of working methods and technologies; continuous professional development and implementation of innovations.
2. Social competencies	Awareness of social responsibility; teamwork; conflict resolution; intercultural communication; tolerance for diverse worldviews.
3. Psychological competencies	Self-analysis, reflection, and social interaction skills; ability to build effective professional relationships.
4. Technological competencies	Confident use of digital tools and innovative technologies; ongoing technological skill development.
5. Linguistic and communicative competence	Fluency in foreign languages and high speech culture; essential for international cooperation and professional communication.
6. Applied professional competencies	Deep understanding and practical application of working methods and technologies; continuous professional development and implementation of innovations.

Pedagogical research in Kazakhstan offers a broader and more multidimensional perspective on the structure of teachers’ professional competencies. Particular emphasis is placed on the development of technological and communicative skills, reflecting the current demands of digital transformation in education and the need for effective interaction within the educational environment. At the same time, the importance of a systematic approach is highlighted—one that involves the purposeful and gradual formation of competencies, the integration of theoretical and practice-oriented components, and their continuous updating in response to evolving educational conditions.

In 2012, the Ministry of Education of the People’s Republic of China introduced the “National Professional Standard for Educational Workers.” This document was the first to systematically outline the qualification criteria for teachers at various levels of general education. The standard differentiates teachers’ professional competencies based on the level of education, establishing specific qualification requirements for primary and secondary school teachers [4] (Table 6).

Table 6 – National Professional Standard for Educational Workers

Dimensions	Main Aspects
1. Professional ethics and morality	- Understanding of teaching as a profession - Attitudes and behaviour towards students - Attitudes and behaviour towards education and teaching
2. Professional knowledge	- Pedagogical knowledge - Subject matter knowledge - Subject matter pedagogical content knowledge - Knowledge of educational context
3. Professional ability	- Teaching design - Implementation of teaching - Classroom management and education - Assessment and evaluation - Reflection and self-development

As part of Du’s (2011) research, “a conceptual model of professional skills for primary and secondary school teachers was developed, encompassing seven key competencies” (Table 7) [5].

Table 7 – Key competencies of primary and secondary school teachers of China

Competency Area	Description
1. Designing the learning process	Ability to plan and structure educational activities effectively.
2. Developing and utilizing educational resources	Skills in creating and applying appropriate teaching materials and tools.
3. Presenting material clearly	Use of verbal and non-verbal means (spoken language, gestures, visual aids) to enhance understanding.
4. Pedagogical interaction techniques	Proficiency in engaging students through effective communication, including questioning methods.
5. Organizing and monitoring learning activities	Managing classroom tasks, supporting student engagement, and tracking progress.
6. Conducting assessment activities	Planning, implementing, and analyzing various forms of student evaluation.
7. Academic and pedagogical work skills	Competence in combining subject expertise with effective teaching practice.

In a study by Wei et al. (2017), “a model of teachers ‘professional competencies’ was developed based on interviews with experienced educators in China.” [6] The participants identified six key aspects most relevant to teaching practice (Table 8):

Table 8 – Professional competencies of Chinese teachers

Competency Area	Description
1	2
1. Subject literacy	Deep knowledge of the discipline, mastery of professional skills, methods, and subject-specific thinking.
2. Basic pedagogical skills	Ability to clearly present material using speech, gestures, facial expressions, and written forms; use of digital technologies in teaching.
3. General pedagogical and subject-specific methodological knowledge	Understanding of teaching principles and how to convey subject-specific knowledge effectively.

Continuation of Table 8

1	2
4. Design and analysis of the learning process	Ability to develop, implement, and evaluate educational activities and their outcomes.
5. Professional ethics and self-efficacy	Adherence to ethical standards in teaching and confidence in one’s professional capabilities.
6. Reflection and research activity	Skills in analyzing teaching practice and conducting academic-pedagogical research.

This model reflects a comprehensive approach to understanding teaching excellence, combining both practical skills and the personal-professional qualities of a teacher.

Research conducted by Chinese scholars in the field of pedagogy offers more detailed and conceptually grounded models for the development of teachers’ professional competencies. Unlike regulatory documents, which focus primarily on universal categories – such as professional knowledge, skills, and ethical standards – academic approaches place particular emphasis on the development of research skills and self-reflection. These scholarly models not only refine the structure of core competencies but also contribute to the creation of a more comprehensive assessment system that is better aligned with the demands of contemporary educational processes.

The Federal State Educational Standards (FSES) of Russia (2018) represent a new generation of standards that define the competencies required of schoolteachers [7]. These competencies are generally categorized into two groups: universal competencies and general professional competencies (Table 9).

Table 9 – FSES Competencies of Russia

Category	Competencies
1. Universal competencies	<ul style="list-style-type: none"> – Systemic and critical thinking – Project development and implementation – Teamwork and leadership – Communication – Intercultural interaction – Self-organization and self-development (including health preservation) – Life safety awareness
2. General professional competencies	<ul style="list-style-type: none"> – Regulatory foundations of professional activity – Design of core and supplementary educational programs – Organization of collaborative and individual learning and educational activities – Creation of an educational environment that supports personal development – Monitoring and evaluation of educational outcomes – Application of psychological and pedagogical methods in teaching – Collaboration with stakeholders in education – Scientific foundations of pedagogical practice

G.Kh. Akhmetshina in research conducts a comprehensive assessment of the professional competencies of modern educators, employing surveys and analyses of their ability to evaluate the effectiveness of lessons. As the methodological basis for the study, the author utilizes the Federal State Educational Standards (FSES) of Russia, which are regarded as a key benchmark for teachers’ self-assessment of their professional qualities [8].

Drawing on the requirements of the FSES, Akhmetshina systematically categorizes and defines the key competencies of contemporary teachers (Table 10).

Table 10 – Key competencies of contemporary teachers

Competency Type	Description
Methodological competence	Ability to design and implement the educational process using modern pedagogical methods.
1. Technological competence	Proficiency in interdisciplinary teaching technologies that promote a holistic worldview and intersubject connections in students.
2. Research competence	Ability to reflect on one’s professional activity, use pedagogical research methods, and apply research results in practice.
3. ICT competence	Effective use of digital tools and information and communication technologies in the educational process.
4. Psychological and pedagogical competence	Knowledge of students’ developmental and individual traits, and the ability to apply differentiated instructional strategies.

According to Akhmetshina’s findings, the FSES serve not only as a regulatory framework but also as an instrument for identifying competency deficits, thereby enabling teachers to determine directions for their further professional development.

T.A. Konobeeva presents the outcomes of the educational project “New Pedagogical Class in a Moscow School” (NPC), designed to foster the development of key professional competencies among future educators. The project is theoretically and methodologically grounded in L.S. Vygotsky’s cultural-historical theory, which provides a framework for structuring the process of competency formation based on the principles of the activity approach and the zone of proximal development.

According to Konobeeva, the competency development system established within the project:

- addresses contemporary challenges in pedagogical practice;
- is based on the psychological and pedagogical principles underlying personality development;
- ensures a seamless integration of theoretical preparation and practical application.

The project outcomes indicate that the competencies acquired by participants are aligned with the requirements of the Federal State Educational Standards (FSES), thereby validating, in Konobeeva’s view, the efficacy of applying the cultural-historical approach in the design of professional development programs for educators (Table 11).

This study is of particular relevance within the broader context of the modernization of teacher education, as it proposes a model of competency development that synthesizes the theoretical foundations of cultural-historical psychology with the evolving demands of contemporary educational standards.

Table 11 – Key competencies of teachers

Competency group	Description of competencies
1. Group One	- Ability to access and navigate information from diverse sources. - Capacity for critical evaluation of information. - Proficiency in using information and communication technologies. - Ability to act as a mediator in communication and interaction.
2. Group Two	- Ability to articulate and defend one’s own position. - Capacity to initiate and sustain collaborative activities. - Skills in conflict regulation and resolution.
3. Group Three	- Ability to self-regulate, take responsibility, and pursue set goals. - Capacity for self-awareness regarding one’s emotions, desires, and motivations.

The conceptual models of professional competencies developed by Russian researchers G.Kh. Akhmetshina and T.A. Konobeeva expand upon the provisions of the Federal State Educational Standards (FSES). The proposed models emphasize a practice-oriented approach and the individualization of teachers’ professional development, complementing the regulatory requirements with significant aspects of professional formation [9].

Teachers’ professional competencies in Germany are regulated by the national standard for teacher education (*Standards für die Lehrerbildung: Bildungswissenschaften*), adopted by the Standing Conference of the Ministers of Education and Cultural Affairs of the States (KMK) in 2004 (Table 12) [10]. Unlike centralized systems, the KMK standards define general requirements, while the specification and operationalization of competencies are carried out at the level of individual state ministries and teacher training universities.

Table 12 – National standard for teacher education in Germany

Competency Area	Competencies
1. Teaching	<ul style="list-style-type: none"> – Planning and delivering lessons – Supporting students’ learning activities – Fostering students’ independence
2. Upbringing\ Educational support	<ul style="list-style-type: none"> – Considering students’ social and cultural backgrounds – Teaching values and norms – Managing problems and conflicts
3. Assessment	<ul style="list-style-type: none"> – Conducting diagnostics and providing guidance – Assessing student achievement
4. Professional development and innovation	<ul style="list-style-type: none"> – Demonstrating professional responsibility – Engaging in continuous self-development – Participating in school projects

In their research, A. Jentsch and J. König proposed a conceptual model of pedagogical competencies, integrating theoretical frameworks from leading experts in the field (Table 13). The methodological foundation of the study was based on the works of German scholars such as Baumert and Kunter, Cochran-Smith, Zeichner, and Richter [11].

Table 13 – Pedagogical competencies

Category	Components
1. Professional knowledge	<ul style="list-style-type: none"> - Subject knowledge - Pedagogical content knowledge - Educational theory
2. Affective-motivational characteristics	<ul style="list-style-type: none"> - Beliefs: <ul style="list-style-type: none"> • Subject-related • Teaching-related • School-related - Career Motivation: <ul style="list-style-type: none"> • Personality traits (e.g., self-efficacy)

As a result of a comprehensive analysis of empirical studies conducted over the past two decades, S. Blömeke (Table 14) identified key teaching competencies that have a significant impact on students’ academic achievement. The researcher carried out a systematic review of scientific data followed by the verification of findings through independent research, which enabled the identification of the most influential professional competencies of teachers [12].

Table 14 – Competencies of teachers by Blömeke

Competency Area	Specific Competencies
1. Subject-specific competencies	- Content Knowledge (CK): In-depth understanding of the subject matter. - Pedagogical Content Knowledge (PCK): Ability to adapt subject content for teaching, considering students’ age and proficiency levels.
2. Didactic and methodological competencies	- Ability to design and conduct cognitively engaging lessons. - Proficiency in diagnostic methods and learner support.
3. Psychological and pedagogical competencies	- Understanding of children’s learning and developmental processes. - Classroom management and student motivation.
4. Reflective and self-regulatory competencies	- Ability to analyze one’s teaching practices and adapt accordingly. - Readiness for ongoing professional development.
5. Assessment competencies	- Ability to implement formative and summative assessments. - Interpretation of results to inform instructional decisions.

German researchers, building on the principles outlined in the documents of the Standing Conference of the Ministers of Education and Cultural Affairs (KMK), make significant contributions to the understanding of teachers’ professional competencies. Their approaches place particular emphasis on the personal dimension of professionalism – specifically, the motivational component, which encompasses internal attitudes, a commitment to lifelong learning, and a drive for continuous pedagogical improvement. As a result, the scholarly models developed by German experts go beyond regulatory definitions, offering a more nuanced and holistic characterization of the modern teacher's professional identity.

The Swedish National Agency for Education (*Statens skolverk* or *Skolverket*), established in 1991, oversees the school system for both children and adults [13]. The agency defines the general framework for teacher competencies, while the assessment of a teacher’s competence is determined at the school level. In addition, *The Teacher Education Committee of Sweden* has developed its own competency model; however, it serves only as a recommendation and does not carry the same binding authority as the *Skolverket* standards (Table 15).

Table 15 – Teacher competencies of Sweden

Competence Area	Competencies
Skolverket Competencies	Subject knowledge; A didactic competence; Assessment and feedback competencies; Classroom management; Digital literacy; Social and ethical responsibility.
Teacher Education Committee Competencies	A cognitive competence; A cultural competence; A communicative competence; A creative competence; A critical competence; A social competence; A didactic competence.

According to a study conducted by Sofia Antera, Marianne Teräs, Staffan Nilsson & Helena Rehn, an effective teacher must possess a wide range of professional competencies [14]. The researchers identified 27 key competencies, among which five stand out as especially important (Table 16).

Table 16 – Professional competencies

Competency Area	Description
1. Effective communication with students	Ability to build a trusting dialogue, explain material clearly, and maintain feedback.
2. Assessing students’ knowledge and skills	Objective analysis of academic performance, identifying each student's strengths and areas for improvement.
3. Creating conditions for learning and development	Organizing an educational environment that considers the individual needs of students.
4. Combating discrimination and misconduct	Taking an active stance in preventing bullying, inequality, and other forms of unfair treatment.
5. Reflection and teaching improvement	Ongoing self-analysis, the search for new methods, and the adaptation of pedagogical approaches.

These principles reflect not only the professional but also the social and ethical dimensions of a teacher’s work, which is especially important in today’s educational system.

P. Gougoulakis examines the evolving expectations regarding teacher preparation in Sweden. He emphasizes that, following the institutionalization of *utbildningsvetenskap* (educational science), the Council for Teacher Education developed a set of key professional competencies for teachers. Based on his analysis, the author organized these competencies into a structured three-tier classification (Table 17).

Table 17 – Key professional competencies for teachers

Components of teacher competence	Description
1. General domains	A combination of skills, abilities, knowledge, and beliefs essential for fulfilling professional teaching duties.
2. Subject matter knowledge	Core facts, theories, and concepts relevant to the subjects taught.
3. Principles of learning and teaching	Both general and subject-specific pedagogical principles aimed at promoting learners’ understanding and development.

In P. Gougoulakis’ work, the evolution of the demands on teachers’ professional competence is traced from the 1960s to the present day [15]. The author conducts a retrospective analysis, highlighting significant shifts in the system of teacher education following the establishment of the Education Science Committee in 1997, as well as the subsequent reforms aimed at modernizing professional standards for educators in response to the rapidly developing educational models.

Studies conducted by Swedish researchers emphasize a humanistic paradigm in the formation and assessment of teachers’ core competencies. In contrast to predominantly structural or regulatory models, this approach foregrounds the social dimensions of professional activity, such as empathy, communicative sensitivity, and the ability to build individualized trajectories of interaction with students. This perspective reflects a value-oriented understanding of the teaching profession, in which personal engagement and respect for each student’s uniqueness are seen as defining features of professional competence.

Most researchers agree that the competencies under consideration are essential to the teaching profession. Many of them have already become traditional and are formalized in the current Professional Standard for Teachers in the Republic of Kazakhstan. At the same time, the competency models proposed in academic literature often go beyond state or recommended frameworks. For example, in the Kazakhstani standard, technological and digital competencies are not presented as independent categories but rather as indicators within a broader area—namely, “2. Professional Knowledge,” specifically sub-item 2.2.6: “Applies information technologies in the educational process to enhance teaching and upbringing” (Appendix 1 to the Professional Standard “Pedagogue”).

However, digital technologies inherently require systematic knowledge, practical skills, and functional abilities, which qualify them as a distinct professional competency rather than a mere indicator. Therefore, in the context of education digitalization, teachers are increasingly mastering and developing modern professional competencies that meet contemporary demands.

In particular, media literacy, as presented in the model developed by Itzke Derijan and Aigerim Mynbayeva, emphasizes the need to introduce a new core competency. The ability to critically assess, select, and adapt information has become a crucial part of the teacher’s professional function, especially in an environment where students actively interact with the digital information space.

A. Akhmetshina, in her model, highlights the importance of research competency. According to Appendix 4 of the Professional Standard “Pedagogue,” the profile of a teacher at qualification levels 4–5 includes: “studying current research on the improvement of the educational process and conducting lesson study.” For teachers at levels 6–7, research activity is defined as an element of additional professional engagement: “designing research and disseminating best practices.” However, in the context of the current standard, research activity is often limited to secondary analysis of existing data. Meanwhile, the modern teacher should not only interpret existing studies but also possess the skills of primary research, critical analysis, and knowledge creation, while also fostering students’ research abilities.

Moreover, the works of S. Blömeke, Y. Du, Y. Wei, and others, as well as the studies of A. Akhmetshina, emphasize the importance of competencies in project-based activity and cognitively activating teaching. Project-based competencies encompass a set of knowledge, skills, and personal qualities necessary for planning, implementing, and evaluating instructional, research, or extracurricular projects. Cognitively activating lessons promote the development of students’ cognitive abilities and focus on fostering self-awareness, critical thinking, and creative problem-solving skills.

Conclusion

The analysis revealed that despite differences in national approaches to assessing teachers’ professional competencies, there are several stable, universally recognized components that form the core of teaching practice. This indicates a global trend towards the convergence of educational systems in the direction of a competency-based paradigm. Key competencies identified through the research include subject knowledge, pedagogical content knowledge, assessment competencies, reflection and self-improvement, technological/digital competencies, communication skills, classroom management. Additionally, emerging competencies were identified that are necessary for adapting to new professional requirements driven by the transformation of the educational environment: media literacy, research competency, project-based competencies/cognitively activating lessons, ICT/Digital competencies.

The findings can be practically applied in the development of teacher professional development programs, as well as in the updating of pedagogical course content in higher and vocational education institutions. A more extensive study is planned in the future, with a focus on

interdisciplinary analysis and the development of a flexible model of professional competencies that aligns with the realities of contemporary educational practice.

REFERENCES

1. Профессиональный стандарт «Педагог». Professionalnyi standart «Pedagog» [1. Professional standard "Teacher"]. [Electronic resource]. URL: <https://adilet.zan.kz/rus/docs/V2200031149> (date of access 19.06.2025) [in Russian]
2. Derijan I., Мунбаева А. Образ современного учителя и развитие педагогического мастерства // Вестник КазНУ. Серия «Педагогические науки». – 2017. – №2 (51). – С. 27–34. [in Russian]
3. Tergenbayeva Zh.T. Pedagogical bases of formation of professional competence of future teachers // Bulletin of the Karaganda University. Pedagogy Series. – 2021. – №4 (104). – P. 60–67. <https://doi.org/10.31489/2021ped4/60-67>
4. Министерство образования Китайской Народной Республики. Уведомление о введении в действие профессиональных стандартов педагогов от 13.09.2012. [Ministry of Education of the People's Republic of China. Notification on the introduction of professional standards for teachers dated 09/13/2012]. [Electronic resource]. URL: http://www.moe.gov.cn/srcsite/A10/s6991/201209/t20120913_145603.html (date of access 19.06.2025) [in Chinese]
5. Du P. Study on the contents of the criterion of primary and secondary school teachers' basic teaching ability // Curriculum, Teaching Material and Method. – 2011. – Vol. 31, №8. – P. 95–100.
6. Yang X., Kaiser G., König J., Blömeke S. Measuring Chinese teacher professional competence: Adapting and validating a German framework in China // Journal of Curriculum Studies. – 2018. – Vol. 50. – P. 638–653. <https://doi.org/10.1080/00220272.2018.1502810>
7. Министерство науки и высшего образования РФ. Федеральный государственный образовательный стандарт высшего образования. Бакалавриат. Направление подготовки «Педагогическое образование»: Мин.обр.науки России, 2018. Ministerstvo nauki i vysshego obrazovania RF. Federalnyi gosudarstvennyi obrazovatelnyi standart vysshego obrazovania. Bakalavriat. Napravlenie podgotovki «Pedagogicheskoe obrazovanie»: Min.obr.nauki Rossii, 2018. [Ministry of Science and Higher Education of the Russian Federation. Federal State Educational Standard of Higher Education. Bachelor course. Training area "Pedagogical education": Ministry of Education and Science of Russia, 2018.]. [Electronic resource]. URL: <https://fgos.ru/fgos/fgos-44-03-01-pedagogicheskoe-obrazovanie-121> (date of access 19.06.2025) [in Russian]
8. Ахметшина Г.Х. Профессиональная компетентность современного педагога // В кн.: Непрерывное образование в Высшей школе педагогики: Коллективная монография / Под общ. ред. Г.Н. Скударёвой. – Орехово-Зуево: Государственный гуманитарно-технологический университет, 2020. – С. 112–118. Professionalnaia kompetentnost sovremennogo pedagoga // V kn.: Npreryvnoe obrazovanie v Vysshei shkole pedagogiki: Kollektivnaia monografiya [Professional competence of a modern teacher // In: Continuing education at the Higher School of Pedagogy: A collective monograph] / Pod obshei redakciei G.N. Skudariovoi. – Orehovo-Zuevo: Gosudarstvennyi gumanitarno-tehnologicheskii universitet, 2020. – S. 112–118. [in Russian]
9. Конобеева Т.А. Что такое педагогические компетенции и как их формировать // Новый педагогический класс – новый формат взаимодействия вуза и школы: сборник научно-методических статей. – М.: Московский городской педагогический университет, 2021. – С. 6–11. Konobeeva T.A. Chto takoe pedagogicheskie kompetencii i kak ih formirovat [What are pedagogical competencies and how to form them?] // Novyi pedagogicheskii klass – novyi format vzaimodeistvia vuza i shkoly: sbornik nauchno-metodicheskikh statei. – M.: Moskovskiy gorodskoi pedagogicheskii universitet, 2021. – S. 6-11. [in Russian]
10. Ständige Konferenz der Kultusminister der Länder in der Bundesrepublik Deutschland. Standards für die Lehrerbildung: Bildungswissenschaften: Beschluss der Kultusministerkonferenz vom 16.12.2004 [Permanent Conference of the Ministers of Education and Cultural Affairs of the Länder in the Federal Republic of Germany. Standards for teacher Education: Educational Sciences: Resolution of the Conference of Ministers of Education and Cultural Affairs of 16.12.2004]. – Berlin; Bonn: KMK, 2004.

- [Electronic resource]. URL: <https://www.kmk.org/dokumentation-statistik/informationen-zum-deutschen-bildungssystem.html> (date of access 19.06.2025) [in German]
11. Jentsch A., König J. Teacher competence and professional development // *International Handbook of Comparative Large-Scale Studies in Education*. – 2022. – P. 1167–1183. https://doi.org/10.1007/978-3-030-88178-8_38.
 12. Blömeke S., Jentsch A., Ross N., Kaiser G., König, J. Opening up the black box: Teacher competence, instructional quality, and students' learning progress // *Learning and Instruction*. – 2022. – Vol. 79. <https://doi.org/10.1016/j.learninstruc.2022.101600>
 13. Skolverket. Шведское национальное агентство по образованию. [Skolverket. Swedish National Agency for Education]. [Electronic resource]. <https://www.skolverket.se/> (date of access 19.06.2025)
 14. Antera S. Correction to: Professional competence of vocational teachers: A conceptual review // *Vocations and Learning*. – 2022. – Vol. 15. – P. 177–181. <https://doi.org/10.1007/s12186-021-09281-5>
 15. Gougoulakis P. Teachers' professional core competencies. *Pedagogy and educational science in Swedish teacher education* // *Academia*. – 2020. – №22. – P. 72–101. <https://doi.org/10.26220/aca.3525>

УДК 373.1.02:372.8; ГРНТИ 14.25.09
<https://doi.org/10.47526/2025-2/2664-0686.226>А.Ж. КУЗДЕУБАЕВ¹ , К.А. БАЙГУТОВ² ¹PhD докторант Казахского национального педагогического университета им. Абая
(Казахстан, г. Алматы), e-mail: akuzdeubayev08@gmail.com²PhD, старший преподаватель Казахского национального педагогического университета им. Абая
(Казахстан, г. Алматы), e-mail: karimkhan.art@gmail.com**РИСУНОК МЕТОДАМИ НАЧЕРТАТЕЛЬНОЙ ГЕОМЕТРИИ: ИНТЕГРАЦИЯ
AUTOCAD В МУЛЬТИМОДАЛЬНОЕ ОБУЧЕНИЕ ПО ИЗОБРАЗИТЕЛЬНОМУ
ИСКУССТВУ**

Аннотация. Целью данной статьи является анализ практики использования преподавателями наглядно-демонстративных материалов по изобразительному искусству в школе, а также оценка эффективности проведенных специальных мультимодальных серий уроков, направленных на выработку у учащихся необходимого уровня навыков для ведения работы с натуры. Содержание уроков включало в себе мультимодальные контенты для глубокого изучения темы «Искусство натюрморта» раздела долгосрочного плана «Визуальное искусство» ТУП по предмету «Художественный труд» для 5-9 классов, где наглядно применяются основные приемы и методы начертательной геометрии в интерпретации объектов учебной постановки натюрморта с использованием возможностей системы AutoCAD для его визуализации.

Проведение подобного рода исследования обусловлено прежде всего необходимостью поиска всевозможных путей развития воображения и пространственного мышления у учащихся для их более убедительной передачи форм и взаимного отношения пространственных фигур на рисунке. Методы исследования включают экспертный анализ рисунков учащихся с постановки натюрморта и анкетирование, направленное на выявления у них уровней сформированности необходимых навыков для дальнейшего успешного ведения рисунка с натуры, т.е. передачи пропорции объектов рисования, пространственных отношений объектов, света и теней объектов. Исследование проводилось в 2-х среднеобразовательных школах г. Алматы и приняли в нем участие 100 учащихся 5-х классов (50 учащихся экспериментальной, 50 контрольной групп).

Ключевые слова: мультимодальное обучение, пространственное мышление, рисование с натуры, Начертательная геометрия, Художественный труд, AutoCAD в образовании, визуализация.

*** Цитируйте нас правильно:**

Куздеубаев А.Ж., Байгутов К.А. Рисунок методами начертательной геометрии: интеграция AutoCAD в мультимодальное обучение по изобразительному искусству // *Ясауи университетінің хабаршысы*. – 2025. – №2 (136). – Б. 488–499. <https://doi.org/10.47526/2025-2/2664-0686.226>

***Cite us correctly:**

Kuzdeubaev A.Zh., Baigutov K.A. Risunok metodami nachertatelnoi geometrii: integraciya AutoCAD v multimodalnoe obuchenie po izobrazitelnomu iskusstvu [Drawing by Descriptive Geometry Methods: Integrating AutoCAD into Multimodal Visual Arts Education] // *Iasau universitetinin habarshysy*. – 2025. – №2 (136). – В. 488–499. <https://doi.org/10.47526/2025-2/2664-0686.226>

Дата поступления статьи в редакцию 06.10.2024 / Дата принятия 30.06.2025

А.Ж. Куздеубаев¹, К.А. Байгутов²

¹Абай ат. Қазақ ұлттық педагогикалық университетінің PhD докторанты
(Қазақстан, Алматы қ.), e-mail: akuzdeubayev08@gmail.com

²PhD, Абай ат. Қазақ ұлттық педагогикалық университетінің аға оқытушысы
(Қазақстан, Алматы қ.), e-mail: karimkhan.art@gmail.com

Сызба геометрия әдістерімен сурет салу: AutoCAD-ты бейнелеу өнері бойынша мультимодальды оқытуға біріктіру

Аңдатпа. Бұл мақаланың мақсаты – мұғалімдердің мектепте бейнелеу өнері бойынша көрнекі-демонстрациялық материалдарды қолдану тәжірибесін талдау, сонымен қатар оқушылардың нұсқадан жұмыс істеу дағдыларының қажетті деңгейін дамытуға бағытталған арнайы мультимодальды сабақтар сериясының тиімділігін бағалау. Сабақтың мазмұны 5-9 сыныптарға арналған «Көркем еңбек» ұзақ мерзімді жоспарының «Көрнекі өнер» бөлімінің «Натюрморт өнері» тақырыбын терең зерттеуге арналған мультимодальды мазмұнды қамтыды, мұнда натюрморттың оқу қойылымының объектілерін түсіндіруде Сызба геометриясының негізгі әдістері мен тәсілдері көрнекі түрде қолданылады, ал оны визуализациялау үшін AutoCAD жүйесінің мүмкіндіктері пайдаланылады.

Мұндай зерттеуді жүргізу, ең алдымен, суреттегі формалар мен кеңістіктік фигуралардың өзара байланысын неғұрлым сенімді түрде жеткізу үшін оқушыларда қиял мен кеңістіктік ойлауды дамытудың барлық жолдарын іздеу қажеттілігімен байланысты. Зерттеу әдістері натюрморт қойылымындағы оқушылардың суреттерін сараптамалық талдауды және суреттерді нұсқадан әрі қарай сәтті жүргізу үшін яғни, сурет салу объектілерінің пропорциясын, объектілердің кеңістіктік қатынастарын, объектілердің жарығы мен көлеңкелерін беру секілді қажетті дағдылардың қалыптасу деңгейлерін анықтауға бағытталған сауалнаманы қамтиды. Зерттеу Алматы қаласындағы 2 орта білім беру мектебінде жүргізілді және оған 5 сыныптың 100 оқушысы қатысты (50 эксперименттік, 50 бақылау тобының оқушылары).

Кілт сөздер: мультимодальды оқыту, кеңістіктік ойлау, нұсқадан сурет салу, Сызба геометриясы, Көркем еңбек, Білім берудегі AutoCAD, визуализация.

A. Kuzdeubayev¹, K. Baigutov²

¹PhD Doctoral Student of Abai Kazakh National Pedagogical University
(Kazakhstan, Almaty), e-mail: akuzdeubayev08@gmail.com

²PhD, Senior Lecturer of Abai Kazakh National Pedagogical University
(Kazakhstan, Almaty), e-mail: karimkhan.art@gmail.com

Drawing by Descriptive Geometry Methods: Integrating AutoCAD into Multimodal Visual Arts Education

Abstract. The purpose of this article is to analyze the practice of teachers using visual and demonstrative materials on Fine arts at school, as well as to evaluate the effectiveness of special multimodal series of lessons aimed at developing the necessary level of skills for students to work from nature. The content of the lessons included multimodal content for in-depth study of the topic “Art of still life” in the section of the long-term plan “Visual Art” of the TEP on the subject “Artistic work” for grades 5-9, where the basic techniques and methods of Descriptive geometry are clearly applied in the interpretation of objects of the educational setting of still life using the capabilities of the AutoCAD system for its visualization.

Conducting this kind of research is primarily due to the need to find all possible ways to develop imagination and spatial thinking in students for their more convincing transmission of

forms and the mutual relationship of spatial figures in the drawing. The research methods include an expert analysis of students' drawings from the still life setting and a questionnaire aimed at identifying their levels of formation of the necessary skills for further successful drawing from nature, i.e. transfers the proportions of drawing objects, spatial relationships of objects, light and shadows of objects. The study was conducted in 2 secondary schools in Almaty and was attended by 100 5th grade students (50 experimental group students, 50 control groups).

Keywords: multimodal learning, spatial thinking, drawing from nature, Descriptive geometry, Artistic work, AutoCAD in education, visualization.

Введение

На сегодняшний день в учебно-воспитательном процессе «Художественного труда» в школе вопрос изучения учащимися основных положений и принципов ведения рисунка натюрморта с натуры, т.е. в передаче форм, составляющих постановку предметов и пространственных отношений этих предметов на плоскости остается весьма актуальным по нескольким причинам: во-первых, слабая оснащённость наглядными дидактическими материалами поэтапного ведения рисунка натюрморта с натуры; во-вторых, отсутствие соответствующих подходов в обучении, которые могли бы обеспечить вовлечённость каждого учащегося в учебно-воспитательный процесс; в-третьих, отсутствие интеграции с другими предметами, что лишает учащихся возможности глубокого изучения постановки натюрморта с натуры. Эти недостатки подталкивают на поиск оптимальных стратегий их решения в различных контекстах обучения и для разных типов учащихся.

В учебно-воспитательном процессе «Художественного труда» при изучении форм предметов натюрморта и пространственных отношений этих предметов на плоскости применяются разные дидактические материалы, такие как плакаты, репродукции, методички поэтапного выполнения рисунка с натуры и т.д. Эти и другие наглядности помогают в понимании способов изображения объектов натюрморта на плоскости, а также в активизации воображения, в формировании и развитии пространственного мышления.

Однако, несмотря на все имеющиеся дидактические материалы по «Художественному труду», они не всегда могут быть ориентированы для поддержки разных типов учащихся, когда кто-то может предпочитать визуальные каналы восприятия художественной информации, кто-то интерактивные, т.е. кинестетические, а кто-то аудиовизуальные материалы [1, 2]. Обучение в данном контексте должно учитывать все вышеупомянутые особенности как урока, так и учащихся, что, безусловно, указывает на комбинированное или же мультимодальное обучение.

Мультимодальное обучение в общем ее смысле представляет собой некий метод обучения, использующий разные модальности, такие как визуальные, аудиальные, кинестетические и т. д. для достижения эффективного обучения [3, 4, 5]. В мультимодальном обучении в основном используются возможности мультимедийных технологий, которые в свою очередь представляют собой различные средства и инструменты, объединяющие различные типы медиа-контентов, таких как текст, изображения, видео, аудио, анимации и т.д. Использование тех или иных медиа-контентов в «Художественном труде» всегда будет зависеть от контекста и представленной художественной информации.

Мультимодальное обучение в контексте изучения постановки натюрморта с натуры дает возможность погрузиться в учебно-воспитательный процесс глубокого анализа постановки натюрморта в сочетании с различными формами восприятия художественной информации. Например, для демонстрации основных техник ведения рисунка натюрморта с натуры могут быть применены видеуроки с аудио или комментариями, а для объяснения каких-то сложных пространственных отношений объектов натюрморта, будь то в

построении или композиции, могут быть использованы анимации. Такая интеграция медиа-контентов способствует активизации воображения учащихся и их пространственного мышления, тем самым облегчая процесс понимания более сложных правил и принципов ведения рисунка с натуры.

Однако, важно также и не забывать, что чрезмерное использование мультимодальных средств в обучении может привести к перегрузке информацией и, как результат, к снижению интереса у учащихся к предмету. Исследование Майер и Морено [6] показывает, что избыточное количество примененных мультимодальных элементов на занятиях может вызвать у учащихся когнитивное перенапряжение, что имеет негативное влияние на процесс обучения. Поэтому, преподавателям нужно уметь балансировать между традиционными и мультимодальными средствами обучения, а последние чтобы были направлены на достижение конкретных образовательных целей по предмету.

При всем этом, как утверждают некоторые исследователи [7, 8], нужно всегда понимать, что успешное применение мультимодальных средств будет требовать от преподавателей наряду с технической грамотностью и педагогическую интуицию. Преподаватель должен знать и различать, какие именно виды мультимодального контента и в каких сочетаниях будут наиболее эффективны для достижения конкретной предметной цели. В нашем случае использование видеоматериалов будет полезным для демонстрации техники и принципов композиции, пропорции, а также светотеневого моделирования рисунка. Решение данного вопроса кроется лишь в технической реализации всего замысла.

Возможности современных образовательных технологий, таких как компьютерное моделирование или же виртуальная реальность могут помочь в решении данного вопроса путем визуального представления постановки натюрморта с различных точек зрения и ракурсов. Представление же натюрморта в виртуальной среде в свою очередь потребует методической последовательности ведения рисунка постановки с натуры, как в традиционных наглядно-дидактических материалах. На наш взгляд в данном контексте начертательная геометрия должна сыграть свою ключевую роль в плане интерпретации всего процесса рисования с точки зрения ее основных методов и приемов построения пространственных форм. Благодаря начертательной геометрии учащиеся смогут понять основные правила и принципы рисования постановки натюрморта с натуры, т.е. композицию, перспективу, правила построения теней, пропорции и отношения объектов в пространстве.

Однако, уместно ли интегрировать начертательную геометрию в учебный процесс художественного труда? Начертательная геометрия по сути является технической дисциплиной, что на первый взгляд может показаться бессмысленной для творческой среды. Однако, принципы начертательной геометрии лежат в основе многих процессов художественного труда, в частности рисования, когда речь идет о точности и выразительности изображения объектов постановки натюрморта и передачах их в пространстве рисунка. Понимание законов перспективы, проекции и построения сложных форм на плоскости рисунка помогает учащимся создавать более точные и выразительные рисунки, развивая их способности передавать глубину и объем объектов натюрморта.

С таким мнением соглашаются исследователи Тургут и Ойган [9], которые выявили, что начертательная геометрия действительно помогает учащимся разбивать сложные объекты на составляющие их части, развивая тем самым пространственно-аналитическое мышление у учащихся, которое непосредственно связано с навыками рисования и манипулирования объектами рисования в пространстве Sketch Up. Помимо этого, авторы Фиантика и др.[10] подчеркивают важность интеграции начертательной геометрии в процессы, требующие детальной прорисовки эскизов и их пространственных манипуляций. Также исследование, как программа «Математика, искусство и креативность в образовании»

(MACE) [11] показывает, что уроки, объединяющие начертательную геометрию с изобразительным искусством, помогают учащимся в развитии их способности правильно воспринимать формы пространственных объектов. Эти и другие исследования [12, 13, 14, 15, 16, 17, 18] показывают нам, что интеграция начертательной геометрии в учебный процесс по рисованию помогает учащимся лучше развивать художественно-пространственное мышление.

Во всех вышесказанных исследованиях можно заметить, что реализация процесса визуализации и интерпретации как принципов начертательной геометрии, так и рисования успешно осуществляется посредством различных программных обеспечений в трехмерном измерении. Такой подход обусловлен прежде всего тем, что программа для трехмерного моделирования дает наилучшие возможности для точного анализа и интерпретации сложных формпространственных объектов и выбор именно такой программы, которая могла бы с легкостью решить вопрос визуализации процесса изучения постановки рисунка с точки зрения начертательной геометрии, привел нас к поиску той виртуальной среды, где принципы (методы и приемы) начертательной геометрии могли бы быть полностью проявлены и отражены визуально. Результатом таких поисков стала виртуальная среда 3D пространства программы AutoCAD.

Выбор в пользу программы AutoCAD для визуализации процесса обучения постановки рисунка с натуры в 3D пространстве с точки зрения начертательной геометрии обусловлен ее мощными функциональными возможностями, а также способностью предоставить учащимся интерактивное обучение, что соответствует формату мультимодального обучения. Благодаря этому изучение постановки рисунка с натуры станет не только эффективным, но и увлекательным процессом, способствующим более глубокому анализу и пониманию основ геометрических концепций и их применению в практике рисования постановки натюрморта с натуры.

Также, как и постановка рисунка в целом, объекты этой постановки по отдельности могут быть интерпретированы и проанализированы с помощью основных положений начертательной геометрии в 3D пространстве AutoCAD в контексте:

1) Определения композиции рисунка: начальным этапом является определение композиции рисунка. На этом этапе выбирается общее расположение и композиция объектов на формате листа. Методы и приемы начертательной геометрии могут быть использованы для определения базовых геометрических форм объектов и их расположения на рисунке с учетом принципов композиции;

2) Построения контуров объектов: следующим шагом является построение контуров объектов. Методы и приемы начертательной геометрии могут быть использованы для построения простых геометрических фигур, которые составляют основу контуров объектов. Это помогает определить общие формы и размеры объектов на рисунке;

3) Анализа пропорций и перспективы объектов: после построения контуров объектов следует анализ пропорций и перспективы. Методы и приемы Начертательной геометрии могут быть использованы для оценки соотношения размеров объектов, а также для анализа перспективных искажений и правильного отображения объектов в трехмерном пространстве на плоскости рисунка;

4) Добавления деталей и текстуры объектов: далее происходит добавление деталей и текстуры объектов. Методы и приемы Начертательной геометрии могут использоваться для построения дополнительных геометрических элементов, таких как линии и формы, которые помогают передать детали и текстуру объектов;

5) Моделирования света и теней на рисунке: Методы и приемы Начертательной геометрии могут быть использованы для моделирования света и теней на рисунке. Это

включает в себя анализ направления света и определение мест и интенсивности теней на объектах с учетом их формы и расположения в пространстве;

б) Создания анимаций и визуализаций: и наконец самое важное, AutoCAD предоставляет возможность создания видео анимаций, т. е. визуализации трехмерных моделей, что позволит представить постановку в виде динамического и реалистичного визуального контента.

Такой подход в изучении объектов постановки в рисовании будет иметь ряд преимуществ и возможности для учащихся в плане их понимания пространственных отношений объектов постановки, т.е. воображение объектов в трехмерном пространстве, понимание размеров, форм и взаимного расположения объектов по отношению к друг другу.

Итак, исходя из возможностей AutoCAD в визуализации объектов в 3D пространстве как в реальном времени обучения по «Изобразительному искусству», так и в создании анимаций и визуализации, т. е. визуальных контентов после мы пришли к выводу, что обучение по Художественному труду должно быть в мультимодальном формате обучения с использованием возможностей AutoCAD в 3D моделировании и визуализации объектов постановки. Такие возможности AutoCAD позволят преподавателям создавать более реалистичные и детализированные визуальные контенты.

Методы исследования и материалы

Данное исследование проводилось в рамках календарного плана учебной программы «Художественный труд» с учащимися 5-х классов (экспериментальной (50 учащихся) и контрольной (50 учащихся) групп) из двух различных школ (КГУ «Гимназия № 147» и КГУ «Гимназия № 12 имени Ш. Валиханова») г. Алматы и включало в себе три этапа. На первом констатирующем этапе исследования учащимся двух групп по тематике календарного плана предмета было дано задание нарисовать рисунок постановки натюрморта с натуры, состоящих из взаимно скомпонованных между собой объектов вазы и двух фруктов на фоне цветных драпировок.

Для проведения первого этапа исследования был использован метод экспертного анализа рисунков учащихся с постановки натюрморта и включало в себе несколько этапов: выбор экспертов, сбор данных, составление критерии оценивания рисунков, сама процедура оценки и анализ результатов.

1. Выбор экспертов. Были отобраны 3 эксперта (Шайгозова Ж.Н., Жаманкараев С.К. и Бекова Г.А.) из кафедры «Художественное образование» при КазНПУ имени Абая в области изобразительного искусства, каждый из которых имеет более десяти лет опыта работы в данной сфере и является признанным специалистом своего дела.

2. Сбор данных. Для анализа были собраны рисунки 100 учащихся из двух групп. В общей сложности было отобрано 91 рисунков.

3. Критерии оценки. Эксперты оценивали рисунки по следующим критериям: композиция и структура рисунка; пропорциональное отношение объектов рисунка; светотеневое моделирование объектов рисунка.

4. Процедура оценивания. Каждому эксперту были предоставлены копии рисунков и оценочные листы. Оценка проводилась анонимно, чтобы избежать предвзятости. Эксперты ставили баллы по каждому из критериев по шкале от 1 до 10. Затем баллы суммировались для получения общей оценки.

5. Анализ результатов. Полученные данные были подвергнуты статистическому анализу.

Вторым важным компонентом исследования стало проведение серий специальных мультимодальных занятий с использованием аудиальных и аудиовизуальных контентов, разработанных в рамках темы «Искусство натюрморта» раздела долгосрочного плана

«Визуальное искусство» ТУП по предмету «Художественный труд» для 5–9 классов, где наглядно применяются основные приемы и методы Начертательной геометрии в интерпретации объектов учебной постановки натюрморта с использованием возможностей системы AutoCAD для его визуализации.

Анализ и результаты

В ходе экспертного анализа выполненных работ 91 учащегося были выявлены ошибки в разрезе выполнения учащимися рисунка постановки с натуры. Одной из основных ошибок является недостаточное внимание к перспективе и пропорциям объектов (67 учащихся – 73,62 %). Большинство учащихся часто упускают из виду правильное восприятие глубины и размеров, что приводит к искажениям и нереалистичному воспроизведению форм. Это может быть вызвано как недостаточной практикой работы с перспективой, так и отсутствием внимания к изучению основных принципов конструктивного рисунка.

Другой распространенной ошибкой является неправильное использование тонов и теней (71 учащихся – 78,02 %). Учащиеся часто недооценивают значение светотени и контраста, что приводит к плоскости и однообразности в рисунке. Это может быть связано с недостаточным пониманием освещения и отражений, а также неумением правильно передать объем и текстуру объектов. Также были обнаружены проблемы с линейной композицией и композиционным балансом (59 учащихся – 64,83 %). Некоторые учащиеся склонны к излишней детализации в одной части рисунка, в ущерб целостности и гармонии композиции. Это может быть вызвано недостаточным пониманием принципов композиции и композиционного построения, а также неспособностью видеть и оценивать визуальные взаимосвязи между различными элементами постановки.

Причиной допущения вышеназванных ошибок в рисунке является в целом недостаточное чувство восприятия пространства рисунка и взаимного отношения объектов натюрморта в пространстве рисунка, т. е. пространственного мышления. Эти ошибки требуют незамедлительного вмешательства в практику преподавания «Художественного труда» в плане переосмысления всего процесса ведения рисунка постановки натюрморта с натуры через призму ее анализа, т. е. интерпретации приемами и методами «Начертательной геометрии» для дальнейшей практики ведения работы над постановкой рисунка и глубокого его анализа.

По ходу обучения по теме «Искусство натюрморта» для учащихся экспериментальной группы была проведена серия мультимодальных занятий с использованием специально разработанных аудиовизуальных видеоконтентов. После изучения краткосрочной темы было проведено анкетирование в целях выявления у учащихся уровней сформированности необходимых навыков для дальнейшего успешного ведения рисунка с натуры, т. е. передачи пропорции объектов рисования, пространственных отношений объектов, света и теней объектов.

Результаты анкетирования (см. Рис. 1) показывают значительные различия в уровнях сформированности необходимых навыков ведения рисунка с натуры между учащимися двух групп. Учащиеся экспериментальной группы показали высокий уровень сформированности навыков пространственного мышления, тогда как у учащихся контрольной группы эти показатели остались на умеренном уровне. Результаты анкетирования наглядно свидетельствуют о том, что занятия, проведенные в мультимодальном формате обучения с применением аудиовизуальных видео контентов значительно повышают уровень развития воображения и пространственного мышления учащихся при работе над постановкой рисунка.



Рисунок 1 – Сравнение результатов анкетирования экспериментальной и контрольной групп

На рисунке выше можно увидеть, что учащиеся экспериментальной группы намного превосходят по показателям использования навыков воображения, представления пространственных отношений предметов рисования в уме и успешного их рисования с натуры. Средняя оценка сформированности навыков воображения у учащихся экспериментальной группы составляет 4,7 из 5. Этот показатель значительно выше, чем у учащихся контрольной группы (3,5 из 5). Схожая динамика наблюдается по критерию «Представление предметов» (4,6 против 3,6). Полученные данные анкетирования указывают на то, что занятия, проведенные в формате мультимодального обучения с использованием аудиовизуальных видео контентов позволяет развивать у учащихся как воображение, так и пространственное мышление.

Интерпретация результатов. Полученные данные свидетельствуют о значимости интеграции начертательной геометрии и художественного образования, в частности на занятиях по рисованию в контексте мультимодального обучения, где применяются различные модальности, направленные на развитие воображения и пространственного мышления у учащихся для успешного ведения рисунка постановки натюрморта с натуры. Учитывая возрастные особенности учащихся 5-классов, методы и приемы начертательной геометрии были упрощены до базовых понятий, таких как линия, плоскость, простейшие геометрические фигуры и примитивы, и их взаимные отношения в пространстве. Применение таких простейших элементов начертательной геометрии в интерпретации пространственных объектов натюрморта в сочетании с мультимодальными технологиями, такими как аудиовизуальные видеоконтенты, разработанные на основе использования возможностей программного обеспечения AutoCAD для визуализации постановки натюрморта в 3D пространстве дали возможности для развития у учащихся ключевых навыков глубокого анализа и понимания пространственных отношений объектов постановки натюрморта. Эти навыки играют важную роль в правильной передаче форм, перспективных сокращений и светотеневого моделирования объектов постановки натюрморта с натуры, что,

в свою очередь, способствует дальнейшему успешному ведению не только рисунка натюрморта с натуры, но и других сложных объектов рисования.

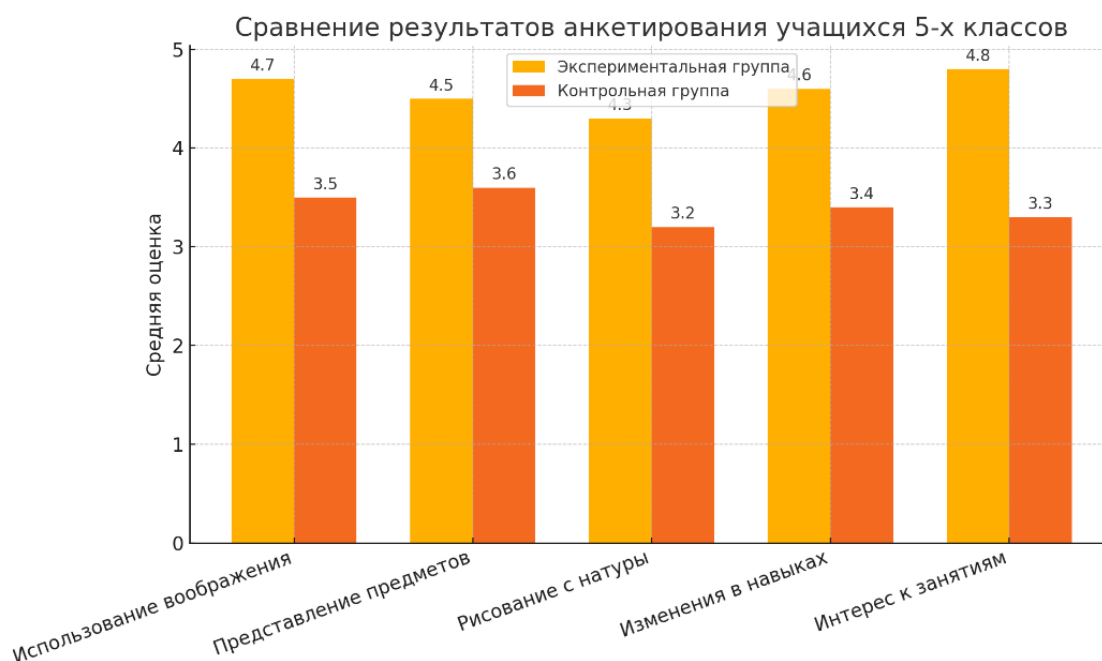
Результаты исследования подтверждают значимость ведения занятий по художественному труду в мультимодальном формате обучения и находят отклик среди работ других исследователей, например, авторы Лианг и Лим [7] отмечают, что технологии мультимодального обучения положительно влияют на развитие познавательного восприятия и вовлеченность учащихся в учебно-воспитательный процесс. Также, как утверждают Тургут и Ойган [9], применение начертательной геометрии в интерпретации объектов изобразительного искусства способствует развитию пространственного мышления, которое является ключевым при решении сложных художественных задач. Результаты исследования показывают, что учащиеся, прошедшие обучение в мультимодальном формате, показали высокие уровни сформированности воображения и пространственного мышления, нежели учащиеся обучавшиеся в традиционном формате обучения.

Кроме того, как показывают результаты анкетирования, большинство учащихся экспериментальной группы, прошедшие занятия в мультимодальном формате обучения лучше справлялись с задачами рисования постановки натюрморта с натуры, более четко передавая пропорции объектов постановки натюрморта и их светотеневого моделирования. Такие данные находят подтверждение в работе Майера и Морено [6], которые утверждают, что такие мультимодальные методы должны быть применены сбалансированно, во избежание познавательной перегрузки, а учет всех этих требований способствует более глубокому изучению сложных художественных и геометрических концепций.

Необычным наблюдением в ходе эксперимента стало то, что учащиеся экспериментальной группы показывали не только лучшее понимание пропорций объектов постановки и их перспективных сокращений, но также демонстрировали высокий уровень креативности в своих работах. Такие качества учащихся были проявлены в рисунках, где они делали попытки при распределении объектов постановки натюрморта на плоскости с учетом их перспективных сокращений и пропорции. Это можно объяснить тем, что мультимодальное обучение прямым или косвенным образом способствует стимулированию творческого самовыражения учащихся, что является очень важным компонентом художественного образования.

Возможности программного обеспечения AutoCAD позволяют преподавателям создавать реалистичные и детализированные аудиовизуальные видеоконтенты, включение которых в мультимодальное обучение по предмету способствует более легкому пониманию учащимися сложных правил и принципов ведения работы рисования, постановки натюрморта с натуры. В нашем исследовании мы убедились в том, что использование аудиовизуальных видеоконтентов на занятиях помогает учащимся лучше понимать формы объектов натюрморта, их пространственные отношения и пропорции. Это подтверждается исследованиями, проведенными авторами Ните и др. [14], которые утверждают, что программы для трехмерного моделирования способствуют формированию и развитию пространственного мышления, что, в свою очередь, помогает учащимся правильно воспринимать сложные пространственные объекты.

Тем не менее, важно также отметить, что проведение занятий в форме мультимодального обучения не всегда является безусловно правильным решением фронтального обучения всех учащихся. Как показало исследование, некоторые учащиеся испытывали трудности в восприятии художественной информации через визуальные, аудиовизуальные каналы восприятия. Подобного рода трудности требуют от преподавателей учета дифференцированности в обучении. Это указывает на необходимость дальнейшего изучения данного вопроса в области адаптации мультимодальных технологий в контексте обучения учащихся с различными типами восприятия.

Таким образом, полученные результаты нашего исследования подчеркивают значимость мультимодального обучения в контексте интеграции начертательной геометрии и художественного труда. Использование преподавателями мультимедийных средств и возможностей программного обеспечения AutoCAD в мультимодальном обучении позволяет учащимся не только лучше осваивать технику рисования с натуры, но и развивать навыки воображения и пространственного мышления, что в итоге способствует их творческому развитию. Данные выводы подтверждаются многочисленными проведенными исследованиями, которые подчеркивают важность комбинирования технических и художественных подходов в образовательных процессах [15; 16].

Заключение

Проведенное исследование подчеркивает значимость интеграции Начертательной геометрии в мультимодальный учебный процесс по Художественному труду для развития воображения и пространственного мышления учащихся. По ходу эксперимента стало ясно, что использование возможностей AutoCAD для визуализации постановки натюрморта способствует глубокому пониманию учащимися сложных правил и принципов ведения рисунка с натуры, т. е. композиции, перспективы и светотеневого моделирования постановки натюрморта. Данное исследование по сути является новаторским подходом преподавания рисования в школе, так как впервые попытались интегрировать методы и приемы начертательной геометрии в художественное образование через мультимодальные инструменты.

Новшество работы заключается в сбалансированной комбинации технических и художественных подходов. Интеграция начертательной геометрии в школьный курс рисования открывает новые перспективы в образовательной практике художественного труда. Такой подход позволит также развитию у учащихся пространственно-аналитического мышления, что способствует точному и осознанному восприятию сложных пространственных объектов рисования и их передачи на плоскости рисунка. Следовательно, данная методика обеспечивает решение художественных задач в плане их более качественного выполнения.

Помимо этого, исследование подтверждает эффективность мультимодального обучения, когда информация передается через разные каналы восприятия (визуальный, аудиальный, кинестетический). Занятия, проведенные в таком режиме, подтвердили, что обучение с использованием аудиовизуальных контентов по теме «Искусство натюрморта» значительно улучшает показатели пространственного мышления и навыков рисования у учащихся по сравнению с традиционным форматом обучения. Следует отметить, что мультимодальное обучение не только способствует развитию технических навыков, но и активизирует творческое самовыражение, что также отражалось на рисунках учащихся.

Еще одной значимостью работы является то, что она предлагает совершенно новое направление для образовательных технологий в области художественного образования. Интеграция AutoCAD и методики начертательной геометрии может в будущем стать ключевым элементом художественно-образовательных программ, направленных на развитие пространственного мышления и творческих способностей учащихся. Такие выводы подтверждаются результатами других исследований, в которых подчеркивается важность технических навыков в художественном образовании для глубокого и всестороннего восприятия пространственных объектов.

Будущие результаты могут быть направлены на исследование путей для адаптирования мультимодальных методов на другие художественные предметы (скульптура, архитектура, дизайн и т.д.). Также стоит обратить внимание на разработку персонализированных образовательных программ, где учитывались бы различия в типах восприятия учащихся,

позволяющих увеличению эффективности мультимодального подхода. Таким образом, результаты исследования подчеркивают важность мультимодального подхода в обучении, открывая дальнейшие перспективы развития методики преподавания «Художественного труда».

Исследование финансируется Казахским национальным педагогическим университетом имени Абая (договор №05–04/329 от 14.05.2024 г.)

REFERENCES

1. Gómez-Pintado, Ainhoa. Estudio de las imágenes para la Educación de las Artes visuales en los libros de texto en la Educación Secundaria Obligatoria: implicaciones educativas. // *Arte, Individuo y Sociedad*. – 2015. – Т. 27, №2. – P. 211–228. 10.5209/rev_ARIS.2015.v27.n2.43405.
2. Gutierrez Ajamil, Estibaliz. El proceso de creación plástica en la formación del profesorado de Educación Infantil y Primaria: Metodologías prácticas para la reflexión en Educación Artística the Visual Creative Process in Training for Nursery and Primary School Teachers: Practical Methodologies for Reflecting on Art Education. – 2020. – P. 63–88.
3. Yanli Huang. Open Learning Environment for Multimodal Learning Based on Knowledge Base Technology // *International Journal of Emerging Technologies in Learning (ijet)*. – 2023. – №18 (11). – P. 38–51. <https://doi.org/10.3991/ijet.v18i11.39397>
4. Massaro D.W. Multimodal Learning // In: Seel, N.M. (eds) *Encyclopedia of the Sciences of Learning*. – Springer, Boston, MA, 2012. https://doi.org/10.1007/978-1-4419-1428-6_273
5. José María, Lahoz-Bengoechea, Alex F., Bell. Multimodal Learning. – 2022. <https://doi.org/10.22492/issn.2758-0962.2022.16>
6. Mayer Richard, Moreno Roxana. Nine Ways to Reduce Cognitive Load in Multimedia Learning. *Educational Psychologist* // *EDUC PSYCHOL*. – 2003. – №38. – P. 43–52. https://doi.org/10.1207/S15326985EP3801_6.
7. Liang W.J., Lim F.V. A pedagogical framework for digital multimodal composing in the English Language classroom // *Innovation in Language Learning and Teaching*. – 2020. – №15(4). – P. 306–320. <https://doi.org/10.1080/17501229.2020.1800709>
8. Miller S. Reframing Multimodal Composing for Student Learning: Lessons on Purpose from the Buffalo DV Project // *Contemporary Issues in Technology and Teacher Education*. – 2010. – №10(2). – P. 197–219. Waynesville, NC USA: Society for Information Technology & Teacher Education. Retrieved October 6, 2024, from <https://www.learntechlib.org/primary/p/33220/>.
9. Turgut Melih, Uygan Candas. Designing Spatial Visualisation Tasks for Middle School Students with a 3D Modelling Software: An Instrumental Approach. *International Journal for Technology in Mathematics Education*. – 2015. – №22. – P. 45–52. https://doi.org/10.1564/tme_v22.2.01.
10. Fiantika Feny, Kusmaharti Dian, Rusminati Susi. Deskripsi Penalaran Spasial Mahasiswa Calon Guru Bergaya Belajar Visual // *Jurnal Magister Pendidikan Matematika (JUMADIKA)*. – 2022. – №4. – P. 29–36. <https://doi.org/10.30598/jumadikavol4iss1year2022page29-36>.
11. Eveline M., Schoevers, Paul P.M., Leseman, Evelyn H., Kroesbergen, Evelyn H., Kroesbergen. Enriching Mathematics Education with Visual Arts: Effects on Elementary School Students' Ability in Geometry and Visual Arts. *International Journal of Science and Mathematics Education*. – 2020. – №18(8). – P. 1613–1634. <https://doi.org/10.1007/S10763-019-10018-Z>
12. Sal'kov N.A., Kadykova N.S. The Phenomenon of Descriptive Geometry Existence in Other Student Courses // *Geometry & Graphics*. – 2020. – №4. – P. 61-73. <https://doi.org/10.12737/2308-4898-2021-8-4-61-73>
13. Robert J., Ligocki. An Analysis of the Effectiveness of Orthographic Projection Activities in Teaching Spatial Reasoning Concepts to Sixth Grade Students at Greendale Middle School. – 2011. <https://www2.uwstout.edu/content/lib/thesis/2011/2011ligockir.pdf>
14. Sandra B., Nite., Niyazi, Erdogan., Ali, Bicer., K., A., Currens., Seonhu, Lee. Spatial Visualization in Informal Learning // *IEEE Frontiers in Education Conference (FIE)*. – 2023. – №1-5. <https://doi.org/10.1109/fie58773.2023.10343446>

15. Blåsjö V. Two Applications Of Art To Geometry // The Mathematics Enthusiast. – 2009. – Vol. 6, №3, Article 2. <https://doi.org/10.54870/1551-3440.1155>
16. Olkun, Sinan. Making Connections: Improving Spatial Abilities with Engineering Drawing Activities. International // Journal for Mathematics Teaching and Learning. – 2003. <https://doi.org/10.1501/0003624>.
17. Mark G., McGee. Human spatial abilities: psychometric studies and environmental, genetic, hormonal, and neurological influences // Psychological Bulletin. – 1979. – №86(5). – P. 889–918. <https://doi.org/10.1037/0033-2909.86.5.889>
18. Michael T., Battista., Leah M., Frazee., Michael, L., Winer. Analyzing the Relation Between Spatial and Geometric Reasoning for Elementary and Middle School Students. – 2018. – P. 195–228. https://doi.org/10.1007/978-3-319-98767-5_10

ӘОЖ 37.013; МҒТАР 16.31.51

<https://doi.org/10.47526/2025-2/2664-0686.227>А.Т. МУРЗАТАЕВА¹, Н.Қ. МӘТБЕК², Н. ТЕМУР³¹Әл-Фараби ат. Қазақ Ұлттық университетінің PhD докторанты

(Қазақстан, Алматы қ.), e-mail: aigera1983@mail.ru

²филология ғылымдарының кандидаты, доцент

Әл-Фараби ат. Қазақ Ұлттық университеті

(Қазақстан, Алматы қ.), e-mail: nursulu.m@mail.ru

³доктор, профессор, Гази университеті

(Түркия, Анкара қ.), e-mail: ntemur@gazi.edu.tr

АЛТЫН ОРДА ДӘУІРІНДЕГІ ЖӘДІГЕРЛЕРДІҢ БІРІ – «ХҰСРАУ-ШЫРЫН» ҚИССА-ДАСТАНЫНЫҢ ОҚЫТЫЛУЫ

Аңдатпа. Ғылыми мақалада Алтын Орда дәуіріндегі әдеби мұралардың қазіргі әдеби кеңістікке жету арналары мен олардың көркемдік ерекшеліктері жан-жақты зерделенеді. Бұл дәуірдегі көркем шығармалардың поэтикалық тілі, мазмұндық құрылымы, жанрлық сипаты, стильдік ерекшеліктері мен тарихи-мәдени мәні терең талданады. Әсіресе, қисса-дастандардың идеялық-тақырыптық мазмұны мен сол кезеңдегі әдеби ой-танымға қосқан үлесі ғылыми тұрғыда сараланады. Бұл тұрғыда Алтын Орда дәуірінде өмірге келген көркем мұралардың қазіргі әдебиеттегі жалғастығы мен тәрбиелік мәні ерекше назарға алынады.

Зерттеу нысаны ретінде алынған «Хұсрау-Шырын» қисса-дастаны – шығыстық классикалық әдеби дәстүрдің көрнекті үлгісі ретінде талданып, оның құрылымдық, мазмұндық және поэтикалық ерекшеліктері ашылады. Дастанның көркемдік құндылығы мен философиялық тереңдігі студенттердің дүниетанымын кеңейтіп, олардың рухани-адамгершілік қасиеттерін қалыптастыруда маңызы зор екендігі дәлелденеді. Сонымен қатар бұл шығарма студенттердің көркем мәтінді қабылдау, талдау және бағалау дағдыларын жетілдіруге ықпал ететін тиімді құрал ретінде қарастырылады.

Мақалада Қ. Бітібаеваның «Әдебиет пәнін оқытудың тиімді жолдары» мен Б. Жұмақаеваның «Қазақ әдебиетін оқыту әдістемесі» атты еңбектері теориялық және практикалық негіз ретінде алынып, көркем мәтінді меңгертуге бағытталған ауызша, жазбаша, көрнекі әдіс-тәсілдер жүйеленіп ұсынылады. Оқытушылар үшін әдістемелік көмек ретінде аналитикалық тапсырмалар, проблемалық сұрақтар, шығармашылық бағыттағы жұмыстар үлгілері де енгізілген. Сонымен қатар мақалада филолог мамандардың кәсіби даярлығын жетілдіруге бағытталған нақты әдістемелік ұсыныстар мен ғылыми-педагогикалық қағидалар берілген. Бұл материал «Ежелгі дәуірдегі қазақ әдебиеті» пәнін жүргізетін оқытушылар мен болашақ әдебиеттанушылар үшін маңызды әдістемелік құрал бола алады.

*Бізге дұрыс сілтеме жасаңыз:

Мурзатаева А.Т., Мәтбек Н.Қ., Темур Н. Алтын Орда дәуіріндегі жәдігерлердің бірі – «Хұсрау-Шырын» қисса-дастанының оқытылуы // *Ясауи университетінің хабаршысы*. – 2025. – №2 (136). – Б. 500–511. <https://doi.org/10.47526/2025-2/2664-0686.227>

*Cite us correctly:

Murzataeva A.T., Matbek N.Q., Temur N. Altyn Orda dauirindegi zhadigerlerdin biri – «Husrau-Shyryn» qissa-dastanynyn oqytylyuy [Teaching the Saga of the Golden Horde Era “Khusrau-Shyryn”] // *Iasau universitetinin habarshysy*. – 2025. – №2 (136). – B. 500–511. <https://doi.org/10.47526/2025-2/2664-0686.227>

Мақаланың редакцияға түскен күні 01.10.2024 / қабылданған күні 30.06.2025

Кілт сөздер: әдебиет теориясы, әдіс-тәсілдер, нәзирағөйлік, мұғалім шеберлігі, әдістеме, кейіпкер.

A.T. Murzataeva¹, N.K. Matbek², N. Temur³

¹*PhD Doctoral Student of Al-Farabi Kazakh National University
(Kazakhstan, Almaty), e-mail: aigera1983@mail.ru*

²*Candidate of Philological Sciences, Associate Professor
Al-Farabi Kazakh National University*

(Kazakhstan, Almaty), e-mail: nursulu.m@mail.ru

³*Doctor, Professor, Gazi University (Turkey, Ankara), e-mail: ntemur@gazi.edu.tr*

Teaching the Saga of the Golden Horde Era “Khusrau-Shyryn”

Abstract. This academic article provides a comprehensive analysis of how the literary heritage of the Golden Horde era has been transmitted into the modern literary space and explores the artistic and stylistic characteristics of these works. It offers an in-depth examination of the poetic language, structural composition, genre traits, stylistic features, and historical-cultural significance of literary texts from that period. Special attention is given to qissa-dastans as a genre, analyzing their ideological and thematic content and their contribution to the literary thought of the medieval Turkic world. The study highlights the continuity of Golden Horde literature within modern Kazakh literary tradition and its value in moral and spiritual education.

The central focus of the article is the qissa-dastan “Khosrow and Shirin”, a prominent example of classical Eastern literature. The work is analyzed in terms of its structure, poetic richness, and philosophical depth. The article demonstrates how studying this literary piece enhances students’ worldview, aesthetic sensitivity, moral values, and critical thinking. It also emphasizes the role of such texts in developing skills for literary analysis and interpretation.

The methodological framework is based on the works of K. Bitibayeva (“Effective Methods of Teaching Literature”) and B. Zhumakayeva (“Methodology of Teaching Kazakh Literature”). Drawing on these sources, the article presents a range of oral, written, and visual techniques designed to help students engage more deeply with literary texts. Additionally, it offers structured tasks and exercises aimed at fostering analytical and critical thinking, including problem-based questions, reflective discussions, and creative assignments. This article serves as a practical and theoretical resource for instructors teaching the course “Ancient Period of Kazakh Literature” and for future philologists, as well as those interested in effective methods of teaching literature.

Keywords: literary theory, methods, Nazira translation, pedagogical skills, methodology, character.

А.Т. Мурзатаева¹, Н.Қ. Мәтбек², Н. Темур³

¹*PhD докторант Қазақсого Национального университета им. аль-Фараби
(Казакстан, г. Алматы), e-mail: aigera1983@mail.ru*

²*кандидат филологических наук, доцент
Казакский Национальный университет им. аль-Фараби
(Казакстан, г. Алматы), e-mail: nursulu.m@mail.ru*

³*доктор, профессор, Университет Гази
(Турция, г. Анкара), e-mail: ntemur@gazi.edu.tr*

Преподавание дастана эпохи Золотой Орды «Хосров и Ширин»

Аннотация. В данной научной статье всесторонне исследуются пути вхождения литературного наследия Золотой Орды в современное литературное пространство, а также художественные особенности этих произведений. Подробно анализируются поэтический

язык, содержательная структура, жанровые особенности, стилистика и историко-культурное значение художественных текстов того периода. Особое внимание уделяется кысса-дастанам как жанру, их идейно-тематическому наполнению и вкладу в развитие литературной мысли средневековья. Наследие Золотой Орды рассматривается как важная составляющая преемственности в истории казахской литературы и как источник нравственно-духовного воспитания.

В качестве объекта исследования выбран дастан «Хосров и Ширин» – яркий образец восточной классической традиции. Анализируются его структура, художественные особенности, философская глубина и воспитательный потенциал. Показано, что изучение данного произведения способствует расширению мировоззрения студентов, формированию эстетического вкуса, нравственных ориентиров и аналитического мышления. Дастан рассматривается как эффективное средство развития умений анализа и интерпретации художественного текста.

Методологической основой статьи стали труды К. Битибаевой «Эффективные пути преподавания литературы» и Б. Жумакаевой «Методика преподавания казахской литературы». На их базе предлагаются устные, письменные и наглядные методы, направленные на глубокое освоение художественного текста. Также систематизированы задания и упражнения для развития критического мышления студентов, включая аналитические вопросы, проблемные задания и творческие работы. Данная статья может быть полезна как методическое пособие для преподавателей дисциплины «Литература древнего периода» и студентов-филологов, а также для всех, кто интересуется методикой преподавания казахской литературы.

Ключевые слова: теория литературы, методы, перевод назира, педагогическое мастерство, методика, персонаж.

Кіріспе

Соңғы жылдары баспа беттерінде және ғылыми ортада Алтын Орданың құрылу тарихына баса назар аударыла бастады.

Алтын Орда 300 жылдан астам уақыт бойы билік етіп, XVI ғасырдың 20-жылдарында құлдырай бастаған ұланғайыр мемлекет. Алтын Орда Ұлық Ұлыс деп те тарихта аталады. Оның мұрагерлері ретінде Әбілхайыр хандығы мен Қазақ хандығын атаса болады. Ұлық Ұлыстың қамқорлығында көп уақыт бойы орыс князьдықтары мен Әзербайжанның солтүстік жағы болды. Әскерлері айбындығымен ерекшеленді, басқарушылар жол мен көпірлер салып, тиын жасап, экономикасын жақсартты. Яғни ол Римдік немесе Византиялық, Османдық немесе Британдық сияқты өз дәуіріне сай империя болды.

Оның тарихындағы үлкен рөлді Өзбек, Жәнібек, Бердібек, Токтамыс хандары мен Мамай, Мәуреннахрдағы Әмір-Темір және Едіге сияқты әмірлер мен батырлар атқарды. Әдетте, Еуразияның кең байтақ жерлерінде тұрақтаған орта ғасырдағы елдер мен мемлекеттердің, әсіресе Ұлы Орданың негізін қалаған түркі халықтарының тарихы толығымен зерттелмеді. Ұзақ жылдар бойы Ұлық Ұлыс – Алтын Орда тарихы жайлы еш айтылмады немесе бір жақты ғана пікірлер болды. Алайда соңғы жылдардағы ғылым тарихының жетістіктері, тарихи мұрағат мәліметтерінің, генетика, биология және т.б. жаратылыстану ғылымдарының ғылыми айналымға енгізілуі осы мәселенің зерттеу алқабын кеңейтуге үлкен мүмкіндік туғызды. Соңғы бірнеше жылдың ішінде Астана, Алматы, Қызылорда және Отырар қаласы орналасқан Шәуілдірдің өзінде біраз конференция өткізілді.

Ұлы тұлғалардың бірі «тарихты жеңімпаздар жазады» деген ойды айтқан болатын. Өкінішке орай, көптеген жағдайларда осылай болатын. Бірақ дәл осы Ұлық Ұлыс - Алтын Орда тарихын жеңімпаздар емес, жеңілген елдер мен мемлекеттердің өкілдері жазды.

Сондықтан жеңілген жақтың жеккөргендігінен жеңушілер тарихы, биографиясы, шайқас орындары мен күндері жайлы сипаттар шындыққа сай болмады. Осы тақырыпты қозғаған қай автордың жазбасын қарасақ та Орда билеушісі дала кезген, қысық көзді жауыз ретінде бейнеленеді.

Белгілі ғалым Алма Қыраубаева XIII–XIV ғасырдағы Алтын Орда мемлекетінің кезеңі мен сол уақыттағы мәдениеттің, өнердің, оның ішінде көркем сөз өнері – әдебиеттің дамуы туралы мынадай ғылыми тұжырымдар жасады деп К.Әбдір өзінің «Алтын Орда әдебиетін зерттеудегі А.Қыраубаеваның ғылыми тұжырымдары» атты мақаласында айтып кетеді:

1. Орталық Азия, Оңтүстік Сібір, Орта Азия, Каспий, төменгі Еділ жағалауында ежелден өмір сүріп келе жатқан түркі халықтарының қоғамдық тіршілігінде XIII–XIV ғасырда моңғол-татар шапқыншылығымен байланысты үлкен әлеуметтік өзгеріс болды, Алтын Орда мемлекеті құрылды;

2. XIII–XIV ғасырда моңғол шапқыншылығы Дешті Қыпшақ даласына үлкен бүліншілік әкелгенмен, уақыт өте келе сауданың дамуымен бұрынғы қалалар қайта жанданды, жаңа қалалар (Бату Сарайы, Берке сарайы) салынды;

3. Алтын Орда мемлекеті жасанды мемлекет болды. Негізгі тұрғын халықтың құрамы өзгермеді. Мемлекеттің тілі жергілікті тіл болды. Мәдениет пен әдебиет те сол тілде жасалды. Олар – сол жерде мекендеген ежелгі түркі халықтарының өкілдері болды;

4. Алтын Орда кезеңіндегі түркі әдебиеті оған дейінгі Әл-Фараби, Сағди, Фирдоуси, Низами, Юсуп Хас Хаджип, Ахмет Яссауи тәрізді дәуір алыптарының жалғасы және дүниежүзі мәдениетінің өркендеуімен үндесе туған әдебиет болды;

5. Алтын Орда дәуіріндегі әдебиет екі арнада дамыды: а) Аударма-нәзиралық шығармалар; ә) Тыңтума әдебиет.

6. Алтын Орда мемлекетінде түркі халықтары аралас өмір кешті. Әдебиет те сол аралас тілде жасалды. Бізге жеткен ескерткіштердің таза бір тілде жазылғаны кездеспейді. Сондықтан бұл мұралар – қазақ, қырғыз, татар, өзбек, башқұрт, т.б. түркі халықтарының ортақ қазынасы.

Сан ғасырлар бойы сырын жоғалтпай, бізге жеткен тарихи туындыларды, мәдени мұраларды қазіргі ұрпаққа таныстыру, құндылығын түсіндіру бүгінгі біздің міндетіміз. Біздің әдебиетіміз сонау түркі тектес тайпалардың өз бетінше халық болып қалыптаспай тұрғанында-ақ бастау алған. Ғасырлар қойнауынан ұрпақтан ұрпаққа жеткен сөз өнері – қазақтың асыл қазынасы. Тарихи туындылардың бір бөлігі – XIII–XV ғасырлардағы Алтын Орда дәуірінің асыл жәдігерлері. Бұл кезеңде мол әдеби мұра жазылды, дегенмен көпшілігі бізге жетпеген.

Бізге жеткен Алтын Орда дәуірінің жәдігерлері – көркем туындылармен қатар, сол дәуірдегі ханның жарлықтары, қазы-мүфтилердің түрлі пәтуалары мен кейбір құжаттары [1, 158-б.]. Ғалым А. Қыраубаеваның зерттеуінше, Алтын Орда әдебиеті аударма-нәзиралық және тыңтума болып екіге бөлінеді. Соның ішінде Құтб пен Сараидің шығармалары парсының Муслихиддин Сағди мен Низами Гәнжәуи ақындардың жырлары негізінде жазылған екен. «Хұсрау-Шырын» жәдігері мәдениеттер тоғысқан Алтын Орда дәуірінде түркі-парсы әдеби байланыстарынан туған Құтб ақынның дастаны. Халықтың сүйіспеншілігіне бөленген, кең тараған шығарма [2, 278-б.].

Деректерге сүйенсек, «Хұсрау-Шырын» Илияс Жүсіпұлы Низами атты азербайжанның ұлы ақынының шығармасы, бізге жеткені Құтб ақынның парсы тілінен қыпшақ оғыз тіліне аударған аудармасы. Құтбтың «Хұсрау мен Шырын» қисса-дастанының көлемі – 120 парақ, яғни 240 беттен тұрады. Қисса-дастанда Құтб ақынның өз ойынан құрап жазған жыр жолдары да кездеседі. Ал басқа бөліктері шығарманы көшірушілерден қосылған өлеңдер болып табылады. Құтб ақынның бұл қисса-дастаны қазақ елінде бұрыннан бері тараған атақты дастан екені мәлім. Құтб бұл дастанды Низамиден қыпшақ-оғыз тіліне 1341–1342

жылдары аударған болатын. Сол уақытта шығыс поэзиясының таңдаулыларын аударма жасап, халыққа тарату дәстүрге айналған. Құтб осы орайда назирагөйлік әдісін пайдаланып «Хұсрау-Шырынды» аударып жазады. Ал «назирагөйлік» орта ғасырда қалыптасқан әдеби үрдіс болған. Бұл – бір ақын жырлаған тақырыпты басқа ақынның қайта жырлап немесе соған жауап беруі. Құтб ақын да осы әдісті қолданып «Хұсрау-Шырынның» сюжеті, кейіпкерлері мен ырғағын пайдаланып, идеясы мен мазмұнын, көркемдігі мен формасы жағынан өзгеше етіп аударды. Алтын Орда дәуіріндегі әлеуметтік жағдайды қисса-дастанға қосып жеткізуі – «Хұсрау-Шырынға» Құтб ақынның енгізген өзгешелігі. Құтб ақын басты кейіпкерлерін әділетті жақтаған, көзі ашық, адамгершілігі мол адам етіп суреттеп, дүниемүлік, атақ-даңққа аса көңіл бөлмегенін көрсетеді. Сондай-ақ адамның жақсы қасиеттерін адалдық, мейірім, мөлдір махаббат, еңбекқорлық, білімділік пен бауырмалдықты шығармада жалау етіп, тәрбиелік, танымдық мәнін арттырады [1, 159-б.].

Низамиде «Хұсрау-Шырын» 7000 бәйіт болып жазылса, Құтбта 4740 бәйіт, 91 тараудан тұрады. «Хұсрау-Шырынның» Алтын Орда дәуірінен жалғыз көшірмесі осы күнге жетіп, қазір сол көшірме Франция елінде Ұлттық кітапханада сақтаулы. Ал оны түпнұсқадан қағазға түсірген Алтын Ордада туып өскен Берке Фақиһ деген қыпшақ ақыны екен. «Хұсрау-Шырын» қисса-дастанын поляк ғалымы А.Зайончковский, одан кейін Е.Э. Бертельс, Ә.Н. Нәжіп, Г.Ю. Алиев, т.б. сияқты ғалымдар түбегейлі зерттеді. Құтбтың «Хұсрау-Шырын» қисса-дастанын қазақ ғалымдарынан зерттегендердің бірі А. Ибатов болды. Ол осы шығармадағы 4400-ден астам сөз бен сөз тіркесіне түсінік беріп, жан-жақты талдап көрсетті [3, 5–6-бб.].

Зерттеу әдістері мен материалдар

Зерттеу жұмысында салыстырмалы-тарихи, кешенді, сипаттама, жүйелі талдау, жинақтау әдістері пайдаланылды.

Низамидің «Хұсрау-Шырын» сол кезеңдегі Фирдоусидің, Хафиздің туындыларына қарағанда ерекше сипаттарымен танымал. Бұл ерекшеліктер оның сюжеттік, поэтикалық және философиялық мазмұнына байланысты. Низами махаббатты эпикалық деңгейге көтереді. «Хұсрау-Шырын» махаббат хикаясы болғанымен, саяси, әлеуметтік және этикалық мәселелерді қамтиды. Шырын махаббат объектісі емес, дербес тұлға ретінде көрінеді: ол еркін, батыл және шешім қабылдай алатын әйел бейнесі ретінде суреттеледі. Бұл шығармада махаббат адамды тәрбиелейді, кемелдікке жетелейтін күш ретінде көрсетеді. Оның кейіпкерлері махаббат жолында өзін өзі таниды, өзгереді және рухани өседі.

«Хұсрау-Шырын» қисса-дастанының стильдік және көркемдік ерекшелігі Низамидің эпикалық баяндауды нәзік лирикамен үйлестіруінде. Айқын, нақты сипаттамалар мен психологиялық тереңдікке бай. Ол кейіпкерлердің ішкі жан дүниесін ерекше шеберлікпен ашады. Ал Фирдоусидің «Шахнамасы» көтеріңкі, салтанатты, патриоттық стильде болса, Хафиз поэзиясының стильдік ерекшелігі символизм мен лирикалық тереңдікте.

Әдебиет пәні – оқушының жеке тұлға болып қалыптасуына, рухани дамуына ерекше әсер ететін пән. Айналамыздағы сан түрлі сыр, адам құндылығы, адамгершілік, ізгілік, мінез-құлық, әрбір әрекеттің мәнін білу, шығармадағы айтылған негізгі тақырып пен қосымша қамтылған, қамтитын тақырыптардың, туындының мақсатын, автордың ойын, ұстанымын таныту, көркем шығарма арқылы оқушының дүниетаным белсенділігін арттыру, оқушылардың түрлі ойлау, сезіну қабілеттерінің дамуына мүмкіндік жасау – осының бәрі әдебиет пәнінде жүзеге асуы керек әрекеттер [4, 23-б.]. «Хұсрау-Шырын» қисса-дастанын оқыту барысында осы әрекеттерді қолданып, білім алушыға шығарманы толыққанды меңгерту біздің мақсатымыз болмақ. Яғни «Хұсрау-Шырын» қисса-дастанын оқыту арқылы білім алушының шығармашылық талғамын өсіріп, шынайылыққа жетелеу, өз ойын еркін айтуға үйрету мақсаты жүзеге асырылмақ.

«Хұсрау-Шырын» XIV ғасырдағы Алтын Орда дәуірінде қоғамдық-әлеуметтік мәселелер қамтылған, өмір шындығы зор шеберлікпен бейнеленген әдеби шығарма екенін айта келе, сабақ барысында әрбір осы айтылған дерекке талдау жасалып дәлелдеген жөн. Қандай әлеуметтік мәселелер мен өмір шындығы көрінеді?

Көркем шығармадағы мәселелерді символ, деталь арқылы талдата отырып, кішкентай нәрседен үлкен ұғымға апару, шығарманың ішкі астарын ашу білім алушыны іздендіреді, қызықтырады. Білім алушының шығарманы түсінуіне түрлі әрекеттер ұйымдастыру мұғалімнің шеберлігін де көрсетеді [5, 207–208-бб.]. Сонымен қатар, осы іспеттес шығармаларды оқи отырып, дүниеге деген өзіндік көзқарасын қалыптастырады, салыстырма жасау арқылы ненің жақсы, ненің жаман екенін ажырата алу мүмкіндігіне ие болады.

Мақалада әдеби кейіпкерлерді қарастыру барысында әдеби талдау, салыстыру әдістері қолданылды. Шығарманы өтуде қарастырылатын аса маңызды мәселелердің бірі – шығарманың тіл ерекшелігін талдау. Бұл талдаудың күрделі мәселелерінің қатарына жатады. Егер көркем шығарманың тілі деп автордың тілі мен кейіпкердің тілін ұғатын болсақ, бұл образ – характерлерді танытуда, шығарманың идеясын ашып түсінуде басты қызмет атқарады. Әрбір ақын, жазушының өзіне тән, даралық сипаты бар стиль, тіл өзгешеліктері болады. Бұл ерекшеліктер оның лексикасынан, қолданған троптары мен фигурасының түрлерінен көрініп тұрады (тенеу, эпитет, метафора, әсірелеу, метонимия, арнау, қайталау, шендестіру, дамыту, т.б.) [6, 56-б.]. Басты кейіпкерлері – Хұсрау мен Шырын. Хұсрау мінезі, табиғаты жағынан күрделілеу бейнеленген образ болғанымен, өмірдің ащы шындығы осы образда көрінеді. Ал Шырын образы керісінше, өте жағымды. Әйел бейнесі арқылы ақын адал жар, ел қамын ойлаған әділ патша, әрі сұлу, әрі ақылды әйелді көрсетіп, шығарманың жағымды кейіпкері етеді. Өзінің даналығымен, махаббатымен Шырын Хұсрауға ықпал етіп, кеңес беріп оны өзгерте алады деген секілді оқушының да ой-пікірін ортаға салып белсенділігін арттырып отырамыз. Осы кейіпкерлерге ұқсас басқа көркем шығармаларда кейіпкерлер болды ма? Шығармадағы басты қаһарман Шырын образына сай келетін Ақжүніс, Гүлбаршын сияқты лиро-эпостық жырлардың кейіпкерлерін естеріне түсіруге болады.

Қисса-дастандағы негізгі оқиғаларды білім алушымен бірге тізбектей отырып, оқушылардың қисса-дастанның мазмұнын толық айтып шығуына жетелеу. Мысалы,

1. Хұсрау мен Шырынның Шапур арқылы бір-біріне ғашық болуы.
2. Ғашықтардың кездесуі.
3. Хұсраудың әкесінің қайтыс болып, дұшпандардың оны таққа отырғызбауы.

Осы сияқты әрі қарай шығарманың негізгі оқиғаларын студенттер толық жазып шыққаны дұрыс. Білім алушыға шығармадағы басты оқиғаларды ажырата білуге үйрету, сөйлеу тілін дамыту– оның келешек өміріне қажетті дағдылар.

Білім алушының кейіпкерлерді талдауы, сол кейіпкерлер бейнесіне деген өз пікірлерін айтуы оның аналитикалық ойын дамытады [7, 108-б.]. Ал мұның барлығы да өмірде керек іс-әрекеттер, яғни адамдардың ішкі жан дүниесін тану арқылы олармен қарым-қатынас жасауды үйренеді. Қоғамға бейімделуді үйреніп, алға қойған мақсаттарына оңай жете алады.

Хұсрау бейнесіне қатысты немесе шығармадан басқа да бірнеше сұрақтар қойып, толыққанды жауап беруге дағдыландыру да оқытудағы бір тиімді әдіс. Хұсрау секілді кейіпкерлер қазіргі заманда бар ма? Хұсрауға бір сөзбен қандай сипат берер едіңдер? деген сияқты жан-жақты ойланта отырып, көркем шығармаға бойлата аламыз. Қисса-дастандағы жанама кейіпкерлер шебер жігіт Фархад, Хұсраудың досы Шапур қандай кейіпкерлер? Олардың қандай қасиеттері бар? Шығарманы талдаған, мазмұнына енген студент қана түсінеді.

Бұл қисса-дастанды әр қырынан көруге, талдауға болады, себебі әр білім алушы әртүрлі қабылдауы мүмкін. Бірі Хұсраудың әрекеті дұрыс емес десе, бірі Фархадқа жақ болуы да

мүмкін. Өйткені әр адамның ойы, дүниетанымы әртүрлі, өресі басқа. Жалпы сөз білім алушының сана-сезіміне әсерін беріп, көңіл күйін де өзгертеді, эмоциясын да қозғай алады. Сондықтан шығармадағы сюжеттер әр адамға әртүрлі әсер етеді. Олардың шығарманы талдауға белсенді қатысуы, бір-бірінің көзқарастарын тыңдауы, кейбір өзі түсінбеген, жұмбақ болған тұстарын айқындап алуына көмектеседі. Білім алушы шығарманы өздігінен оқып, көркем шығармадан тікелей әсер алмайынша, оны талдауға жұмсалатын барлық іс-әрекет нәтиже бермейді.

Көркем шығарманың мазмұнын толық тиімді меңгерудің бір жолы— ол талдау жұмысын жүргізу.

Кез келген көркем шығарманы талдағанда Б. Жұмақиеваның ортақ модулін қолдансақ, «Хұсрау-Шырынды» талдағанда мән беретін компоненттер:

1. «Хұсрау-Шырын» қисса-дастанының тақырыбы мен идеясы.

Басты образдары, характер, тип, оларды сомдаудағы композициялық құрылым.

Бұл дастанда қандай ұқсас образдар болды? Олардың табиғаты қандай, олардың бас кейіпкермен қарым-қатынасы қалай болды?

Жанама образдар арқылы дастанда қандай тартыстар болды?

2. Шығарманың композициялық құрылымы, олардың формалары, қызметін талдау (пролог, эпилог, баяндау, шегініс, пейзаж, портрет, диалог, монолог, т.б.).

3. Шығарманың сюжетін баяндай келе, шығарма тіліне (баяндау, афоризм, мақал-мәтелдер) талдау жасау. Осы жерде «Хұсрау-Шырын» дастанындағы афоризм, мақал-мәтелдерге тоқталып, қазақша баламаларын таптыруға болады.

«Тең емес қолда он бармақ, біл оны,

Қаншама санаса да бірдей саны» деген жолдары біздің «Он саусақ бірдей емес» деген мағынаны береді. Сондай-ақ «Екі тәтті бір болмас» біздің «Екі жақсы қосылмас», «Жаман кылықтымен отырма» біздің тілде «Жаманмен жолдас болма» [8, 334-б.].

Әдебиет пәні— студенттің сөздік қорын көбейтетін, дұрыс сөз тіркестерін қолданып, ойын жүйелі айтуға, пікірін мағыналы сөздермен әсерлі жеткізуге, шешен сөйлеуге баулитын пән.

Қазіргі мультимедианың дамыған заманында презентациялар мен арнайы дайындалған фильмдерді экраннан көрсетіп отырып оқыту кең қолданылуда. Мұндай мультимедиалық көрнекі құралдарды қолдану оқытудың төрт әрекеті — оқу, айту, жазу, тыңдау әрекеттерін түгел қолданып, оқушының материалды тез игеруіне көмектеседі. Жазбаша тапсырма ретінде кейіпкерлерді өзара салыстыру, сондай-ақ шығарма идеясын анықтау сияқты тапсырмаларды берген жөн. Үй тапсырмасына көркем шығарманы оқытумен қатар, оның аудио нұсқасын тыңдап жүруді қосымша тапсырып жіберуге де болады. Заман талабы сол. Қазір цифрлық құралдар мен ғаламтордың заманы.

Талдау мен нәтижелер

Әдебиетті оқытудағы басты міндет — білім алушының көркем туындыны оқуы мен эстетикалық тұрғыдан қабылдай алуын ұйымдастыра білу. Көркем әдебиет — адамның ғасырлар бойы жасаған өнерінің бірі. «Өнер алды — қызыл тіл» дегендей, әдебиеттің өзіндік ерекшелігін танытып, сөз өнері туралы оқушыға ұғым қалыптастырып, ой-танымына, сезіміне әсер ету бұл әдебиетті оқытудың негізгі міндеттерінің бірі болып қалмақ [3, 6-б.].

Сөз өнерін Низами шығармаларында шебер қолданады. Оның шығармаларындағы риторикалық тәсілдер мен поэтикалық құрылымы қазіргі ақындарға шабыт көзі болып табылады.

Бүгінгі біздің айтып отырған «Хұсрау-Шырын» қисса-дастанының сюжетіне тоқталсақ, оқиға бас кейіпкерлердің танысуы, бір-біріне ғашық болуы, түрлі сынақтардан өтуі және соңында махаббаттарының жеңісі арқылы өрбиді. Хұсрау сүйіктісі үшін түрлі

қиындықтарды еңсеріп, ақыр соңында Шырынмен қосылады. Шығармада ғашықтардың арасындағы шынайы сезім, адалдық, ерлік пен шыдамдылық тақырыптары айқын көрсетіледі.

Шығарма мотивтері:

1. Махаббат пен адалдық: Екі ғашықтың шынайы сүйіспеншілігі, олардың бір-біріне адалдығы, махаббаттың барлық кедергілерді жеңетіні қисса-дастанның басты мотиві.
2. Сынақ пен күрес: Хұсрау мен Шырынның бақытқа жету жолындағы қиындықтарды жеңу мотиві оқырмандарға шыдамдылық пен батылдықтың маңыздылығын жеткізеді.
3. Білім мен даналық: Кейіпкерлердің өз мақсатына жету үшін ақыл мен даналықты қолдануы Шығыс әдебиетінің тәрбиелік мәнін көрсетеді.
4. Табиғат сұлулығы: Шығармада табиғат көріністері мен Шырынның сұлулығы үйлесімді сипатталып, эстетикалық сезімдерге мән беріледі.
5. Әділет пен ізгілік: Кейіпкерлердің әділеттілікті, мейірімділікті жоғары қоюы олардың адамгершілік қасиеттерін айқындайды.

Сонымен, бұл көркем туындыны оқушыларға оқытып, қабылдату, талдату үшін мынадай әдіс-тәсілдерге тоқталамыз.

1. Үзінділерді оқыту. Мәтіннің негізгі эпизодтарын бөліп алып оқу. Оқылған әрбір үзінді сұрақтар арқылы талданады. Мысалы:

- Кейіпкерлердің әрекеті қандай сезім тудырды?
- Бұл эпизодта қандай құндылықтар көрсетілген?
- Хұсрау мен Шырынның мінезін сипаттаңыз.

2. Келесі тапсырма кейіпкерлерді талдау:

- Хұсраудың батырлығы мен адалдығы.
- Шырынның нәзіктігі мен парасаты.
- Басқа кейіпкерлердің оқиғалардағы рөлі.

3. «Хұсрау-Шырын» қисса-дастанына әдеби талдауды студентпен бірге жасау:

- Тақырыбы: Махаббат, адалдық, шыдамдылық.
- Идеясы: Шынайы махаббат пен адамгершілік жеңіске жетеді.
- Көркемдік ерекшеліктері: Шығармадағы бейнелі сөздер, эпитеттер, метафоралар.

Қисса-дастанды оқып, талдап болғаннан кейін студенттермен кері байланыс жүргізіледі. Олардың пікірін тыңдау үшін сұрақтар беруге болады:

- Дастанның қай бөлімі көбірек ұнады және не үшін?
- Қиссадан қандай сабақ алдыңыз?

Студенттерді топтарға бөліп топтық жұмыс арқылы да осы шығарманы қорыту жақсы нәтиже көрсетері анық. Бірінші топ Хұсраудың мінезін сипаттайды, екінші топ Шырынның даналығын талдайды, үшінші топ шығарманың жалпы идеясын қорытады. Сабақ соңында үй тапсырмасына Хұсрау мен Шырынның бір эпизодының суретін салу немесе қысқаша сахналық қойылым дайындауды тапсыруға болады. Ал, рефлексия кезеңінде студенттерге өз әсерін, сабақтан үйренгенін шағын жазбаша түрде жаздырған жөн. Бұл олардың сыни ойлау, талдау және қорытынды жасау қабілеттерін күшейтеді. Ал оқытушыға оқыту әдістерін жетілдіруіне көмектеседі.

Жалпы студенттер «Хұсрау-Шырын» қисса-дастанын оқып, әдебиет арқылы адамгершілік, эстетика және мәдениеттілік негіздерін меңгереді. Олар шығыс әдебиетінің көркемдік құндылығын түсініп, өз өмірінде қолдануға болатын тәрбиелік мағыналарды қабылдайды. Бұл олардың тұлғалық және рухани дамуына үлкен үлес қосады.

Ғалым, әдіскер Б. Жұмақаеваның «Қазақ әдебиетін оқыту әдістемесі» оқулығында әдебиетті оқыту әдістерін ауызша оқыту, көрнекі оқыту, практикалық оқыту әдістері деп үш топқа бөледі [7, 69-б.]. Әрине, бұл әдістер бір-бірімен тығыз байланыста, сабақты ұйымдастыруда сабақтасып қолданылып жатады. Бұл жерде ауызша оқытуға баяндау,

мазмұндау, сұрақ-жауап деген сияқты сөйлеу тілін дамытатын әдістер айтылса, көрнекі оқытуға түрлі презентация, оқулық, фильм, аудио тыңдалымдар кіреді. Ал практикалық оқытуға ауызша әрі көрнекі оқытуды бірлесіп қолдану жатады. Бұл әдістердің біршамасын жоғарыда «Хұсрау-Шырын» шығармасына қолдану жолын айтқан болатынбыз.

Ә. Қоңыратбаев өз еңбектерінде ауызша сөйлеуге бағытталған, яғни студенттің сөйлеу тілін дамытатын әдіс-тәсілдердің тиімділігін айтады [9, 111-б.]. Ауызша сөйлеудің артықшылықтары мол, яғни ол шешендік өнерге жетудің бірден бір жолы, көпшілік алдында қысылмай өз ойын айтуға көмектеседі.

Оқушылардың сөйлеу тілі мен жазба тілін дамыту жолын қазақ әдебиетін оқыту әдістемесінде зерттеп, қарастырған Ә. Қоңыратбаев, А. Көшімбаев, Р. Құтқожина, Қ. Бітібаева, Т. Жұмажанова сияқты білікті әдіскерлер болды. Оқытуға қолданылатын әдіс-тәсіл көп [10, 4-5-б.]. Ағартушы, әдіскер А. Байтұрсынұлы: «Бір әліпбиді оқыту үшін пәлен әдіс бар. Сол әдістерді әр әдісқой түрлендіріп қолданғанын сөз қылсақ, әдістерді түгелдеп бола алмас едік», – деп «Қай әдіс мықты?» деген мақаласында жазып кеткен [11, 357-б.]. Мұның ішіндегі сабақ барысында бейне таспаларды, аудиоларды пайдалану, сонымен қатар сұрақ қою арқылы ойлау, сөйлеу дағдыларын қалыптастыру және т.б. әдістер студенттердің білімін арттыра түседі. Берген білімі студентке қонатындай жүрекпен оқытқан ұстаздардың әдіс-тәсілдері әрқашан алдыңғы орында.

«Хұсрау-Шырын» қисса-дастанын оқытудың заманауи шығармашылық және интерактивті тәсілі – әдеби диалог жасату: студенттерді екіге бөліп, бір топ Хұсраудың, екінші топ Шырынның әрекеттерін қорғайды немесе сынға алады. Сондай-ақ, дәстүрлі сұрақ-жауап әдісі: Хұсрауға неге Шырынға адал болды? Шырынның батылдығы қазіргі заман жастарына үлгі бола алады ма? Бұл жерде айта кететін нәрсе қойылған сұрақтың студентке әсер етіп, оны сыни ойлауға жетелей алатындай болуында.

Әдеби карталар құрғызу да оқытудың маңызды бір тәсілі. Бұл студенттердің оқиғаларды жүйелі түрде талдауына көмектеседі. Алдымен білім алушы қисса-дастандағы оқиғаларды уақыт сызығы бойынша реттеп, әдеби карта жасайды. Кейін әрбір эпизодты қысқаша сипаттап, оны маңызды тұстарымен белгілейді. Әдеби карта мысалы:

1. Шығарманың тақырыбы:

- Махаббат пен адалдық жолындағы күрес.

2. Кейіпкерлер:

- Хұсрау: Патша, адал ғашық.
- Шырын: Сұлулық пен адалдықтың бейнесі.
- Мехин Бану: Ақылды және қолдаушы ханым.
- Шапур: Хұсраудың досы, кеңесші.
- Фархад: Шырынға ғашық тас қашау шебері.

3. Негізгі оқиғалар:

- Хұсраудың патша болуы және Шырын туралы естуі.
- Шырынның сұлулығы мен қасиеттерін көрген Хұсраудың ғашық болуы.
- Шапурдың Хұсрау мен Шырынды табыстыру жолындағы әрекеттері.
- Фархадтың Шырынға ғашық болып, оның жолында тауды қашауы.
- Хұсрау мен Шырынның махаббат хикаясының трагедиялық аяқталуы.

4. Оқиға өтетін жерлер:

- Сарай: Хұсрау патшалығының орталығы.
- Тау: Фархадтың Шырын үшін қаза тапқан жері.
- Шырынның ауылы: Махаббаттың басталған орны.

5. Қорытынды:

- Шығарма адалдық пен шынайы махаббаттың құндылығын дәріптейді.
- Жастарды батылдыққа, сенімділікке, әділдікке шақырады.

Әдеби карта – шығарманың мазмұнын, құрылымын, кейіпкерлерін, негізгі оқиғаларын және идеяларын жүйелі түрде көрсететін визуализация тәсілі. Ол студенттерге шығарманы тереңірек түсінуге және есте сақтауға көмектеседі.

Әдебиет сабағында оқылған материалдарды игертуге, бекітуге онлайн платформаларды қолдану да жақсы нәтиже көрсетуде. Мысалы, Kahoot онлайн платформасы білім алушыға материалдарды қызықты әрі интерактивті түрде үйретуге мүмкіндік береді. Викторина ретінде тапсырмаларды әзірлеп, қатысушылардың жылдам және дұрыс жауап бергеніне қарай ұпай анықталады. Мысалы: Шырын қандай көркемдік символға айналды? А) Еркіндік пен тәуелсіздік В) Байлық пен билік; С) Сұлулық пен махаббат; D) Рухани тазалық.

Шырын Хұсрауға қандай шарт қойды? А) Әділ болуды; В) Тек шынайы махаббатқа негізделген некені; С) Фархадты кешіруді; D) Өз патшалығын басқаруды. Осы сияқты түрлі викторина жасауға болады. Ол шығарманың сюжеті, кейіпкерлері, көркемдік ерекшеліктері мен тақырыптары бойынша сұрақтарды қамтуы мүмкін.

«Хұсрау-Шырын» қисса-дастанын оқыту нәтижесінде:

1. Әдеби-эстетикалық талғам қалыптасады:

Шығармадағы көркем суреттеулер, бейнелі тіл және поэтикалық тәсілдер білім алушының әдебиетке деген қызығушылығын арттырып, эстетикалық талғамын дамытады. Олар поэзия мен прозаның ерекшеліктерін түсініп, әдеби мұраның құндылығын сезіне бастайды.

2. Моральдық-этикалық тәрбиелеу:

Дастан арқылы білім алушы адалдық, сүйіспеншілік, мейірімділік, табандылық сияқты құндылықтардың маңыздылығын түсінеді. Кейіпкерлердің әрекеті балаларды әділ болуға, қиындықтардан қорықпауға және адалдықты сақтауға үйретеді.

3. Мәдени және тарихи сананы дамыту:

Шығарма арқылы білім алушы шығыс мәдениеті мен әдебиетінің бай мұрасымен танысып, тарихи оқиғалар мен ұлттық құндылықтарды тануға мүмкіндік алады. Бұл олардың мәдени санасын кеңейтеді.

4. Сезімталдық пен эмоционалдық тәрбиелеу:

Шығармадағы кейіпкерлердің сезімдері мен оқиғалары білім алушыны эмоциясын түсініп, сезімталдыққа баулиды. Бұл олардың басқалардың жағдайына жанашырлықпен қарауға, эмпатияға үйренуіне көмектеседі.

5. Шығармашылық қабілетті дамыту:

Қиссаны талдау барысында білім алушыларға өз ой-пікірін жазу, мазмұнын баяндау немесе шығармашылық тапсырмалар беру арқылы олардың ойлау, жазу және өнерге деген қызығушылығын дамытуға болады.

6. Күрделі мәселелерді түсіну:

Шығармада көрсетілген сынақтар мен қиындықтар білім алушыларға өмірдегі күрделі жағдайларды дұрыс қабылдауды, сабырлы болуды және шешім қабылдауды үйретеді.

7. Тілдік дағдылардың жетілуі:

Қиссаны оқыту барысында білім алушылардың сөздік қоры, әдеби тілде сөйлеу және өз ойын көркем жеткізу қабілеті дамиды.

Ал енді шетелдік тәжірибеге келетін болсақ, К. Каламис Рубел мен У. Ланеметес өздерінің мақаласында мазмұнды таңдау және оқу үдерісін ұйымдастыру кезінде әдебиетті оқытуды жобалау драма, театр, мұражайға бару, студенттердің өзіндік әдеби шығармаларын жариялау, жатқа оқу байқаулары және «жасырын оқу жоспарының» басқа элементтерін пайдалану арқылы үнемі өзгеріп отыратын заманауи оқу орталарында байытылуы мүмкін екенін айтып кеткен. Бұл білім берудегі жетістіктерге ұмтылудың жаңа көзқарастары туралы түсінікті көрсетілген Ұлттық оқу бағдарламасымен үйлесімде бере алады және студенттердің жеке тұлғаны дамыту мен жеке басын қалыптастыру құралы ретінде әдебиетті оқуға және түсінуге деген қызығушылығы мен ынтасын қайта тудыратынын меңзейді [12]. Бұл жерде

яғни әдебиет сабағында сыныптан тыс қызметтерді қосу арқылы, студенттердің әдебиетке деген қызығушылығын арттыру жайлы сөз қозғалады. Әртүрлі мәдени іс-шаралардың да әдебиет пәнін оқытуда тигізер ықпалы да мол болмақ. Шетел оқытушыларының осындай тәжірибесі біздің еліміздің де әдістемелеріне ұқсас болып келеді.

Келесі бір мақалада заманауи батыстық білім беру жүйелері Дж. Биестаның сөзімен айтқанда, «күшті, қауіпсіз және болжауға болатын» және сайып келгенде, «қауіпсіз» білім беруге арналған бақылау мен бағалау ландшафты ретінде сипатталған. Дж. Биеста әлсіздікке қарсы шығып, құнды деп атауға лайық білімнің негізгі белгілері ретінде болжау мүмкін емес және белгісіз тәуекелдерге назар аударады. Бұл мақалада И. Линделл әдебиетті оқыту контексінде осы әлсіз көзқарасты алға тартады. Оның талдауына жетекшілік ететін сұрақ: Өлшенбейтін нәрселерді қолжетімді және бағаланатын ету үшін практикалық тәсілді қалай жасауға болады? Дж. Биестаның кейбір тұжырымдамаларын әдебиетті оқытудың практикалық ойларына және студенттердің нәтижелерін бағалауға қолдана отырып, И. Линделл әдебиетті оқытушыларға білім берудің ашықтығы мен өлшенетін нәтижелерге қойылатын талаптарды жүктегенде туындайтын шиеленісті анықтайды: әдеби білім беруде нәтижелерін алдын ала анықтаған дұрыс. Осыған орай И. Линделл «Тәуекелді» қалай қабылдауға және оқытуға болатынын зерттеу үшін әдебиет сабағында Дж. Биестаның кейбір тұжырымдамалары мен идеяларын қолдану идеясын ұсынады. И. Линделл өлшенетін репродуктивті білімге аз назар аударатын әдеби білім берудегі қатынасқа негізделген тәсілге жүгінудің орнына, әдебиетті метакогнитивтік әрекет ретінде оқу және бағалау жағдайын күшейтуді мақсат етеді [13]. Осы сияқты заманауи шетелдік тәжірибені қолдану да әдебиет пәнін оқытуда септігін тигізери сөзсіз. Демек сабақ барысында әрбір студентті дұрыс бағалаудың маңызы да зор, яғни оқытушы әр студентке барынша назар аударып, оның жетістіктерін айқындап, мысалдар арқылы қорытындыласа студенттер жоғары мақсаттарға ұмтылады.

Сонымен, әдебиетті оқытудың басты мақсаты – білім алушының сөз өнерінің қырсырымен таныстыру, халық даналығы, халық өсиеттерінен нәр алғызу, кітапқа деген ынтасын ояту, халықтың рухани байлығы – әдебиетін жан-жақты игерту, сол арқылы имандылыққа, инабаттылыққа, парасаттылыққа, сұлулыққа, т.б. тәрбиелеу. Әдебиет пәнінің ауқымы да, мүмкіндігі де, маңызы да ерекше болып келеді. Мектепте оқытылатын қай пән болмасын, олардың білім мен дағды, тәрбие беруде өзіндік орны, атқарар маңызы да бар. Дегенмен де әдебиет пәні барлық пәннің анасындай қызмет атқарады [14, 8-б.]

Қорытынды

Қорыта айтқанда, Алтын Орда дәуірінен бізге жеткен «Хұсрау-Шырын» қисса-дастанының білім алушыға берер таным-тәрбиелік мәні зор. «Хұсрау-Шырын» қисса-дастанын оқыту тек әдеби шығарма талдау емес, ол білім алушыны адамгершілікке, ұлттық мәдениетті құрметтеуге, өзіндің ойлауға және рухани бай болуға баулу. Бұл шығарма олардың өмірлік көзқарасын кеңейтіп, жеке тұлға ретінде дамуына ықпал етеді. Әдебиет пәнінде көркем шығарманың мазмұнын ашып, мән-мағынасын білім алушыға түсіндіріп, қисса-дастанда қолданылған көркем сөздерді құлағына құйып, сөздік қорына енгізіп жіберу оқытушының шеберлігінде. Бұл мақалада тиімді оқытудың жолдары көрсетілді. Яғни осы әдіс-тәсілдерді қолдану арқылы әдебиет пәнін анағұрлым қызықты әрі оқушылар мен студенттер түсінетіндей етіп оқытуға болады. Жоғарыда айтып өткеніміздей, әрбір көркем шығарманың оқушыға берері мол. Соны өз деңгейінде жеткізу, оқыту дағдыларын орнымен қолданып, білім алушының қызығушылығын оятып, көркем шығармаға құштарлығын арттыру оқытушының міндеті. Бұл мақалада әдебиет пәнінде «Хұсрау-Шырын» іспеттес шығармаларды қалай оқыту керектігі жайлы айтылған, әрбір әдебиет пәнінің оқытушысы өз сабағында жоғарыда айтылған әдіс-тәсілдерді пайдалана алады.

ПАЙДАЛАНЫЛҒАН ӘДЕБИЕТТЕР ТІЗІМІ

1. Жанұзақов Қ.Т., Үсеева Б. Алтын Орда дәуірі әдебиетіндегі қисса-дастандар және «Хұсрау Шырын» дастаны // ҚазҰУ хабаршысы, Филология сериясы. – 2015. – №6(158). – Б. 58–64.
2. Қыраубаева А. Ежелгі дәуір әдебиеті. – Астана: Елорда, 2001. – 223 б.
3. Akhmetova E., Dautov G.F., Hajrullina A.S. The Concepts of Statehood and the Ideal Ruler in the Golden Horde Literature: The Husraw and Shirin of Qutb // Journal of Islamic thought and civilization. – 2022. – №2. <https://doi.org/10.32350/jitc.122.01>
4. Бітібаева Қ. Әдебиетті оқыту әдістемесі. – Алматы: Рауан, 1997. – 283 б.
5. Көшімбаев А. Қазақ әдебиетін оқыту методикасы. – Алматы: Мектеп, 1969. – 124 б.
6. Рүстемова Ж.А. Қазақ әдебиетін оқыту әдістемесі. – Қарағанды: Ақнұр, 2019. – 164 б.
7. Жұмақаева Б. Қазақ әдебиетін оқыту әдістемесі. – Алматы: «Қыздар университеті» баспасы, 2015. – 242 б.
8. Қыстаубаева А. Шығыстық қисса-дастандар. – Алматы: Онер, 2010. – 344 б.
9. Қоңыратбаев Ә. Әдебиетті оқыту методикасы. – Алматы: Мектеп, 1985. – 256 б.
10. Ақшолоақов Т. Көркем шығармаға талдау жасау. – Алматы: Мектеп, 1993. – 209 б.
11. Байтұрсынұлы А. Тіл тағлымы. – Алматы: Ана тілі, 1992. – 151 б.
12. Kalamees-Ruubel K., Läänemets U. Teaching Literature In and Outside of the Classroom. Procedia // Social and Behavioral Sciences. – 2012. – Vol. 45. – P. 216–226.
13. Lindell I. Embracing the Risk of Teaching Literature // Educational Theory. Issue 1: Symposium: Education and Risk. – 2020. – Vol. 70. – P. 43–55.
14. Бітібаева Қ. Әдебиетті оқытудың инновациялық әдістемесі, технологиясы. – Алматы: Қазақ университеті, 2019. – 288 б.

REFERENCES

1. Zhanuzaqov Q.T., Useeva B. Altyn Orda dauiri adebietindegi qissa-dastandar zhane «Husrau Shyryn» dastany [Tales and sagas in the literature of the Golden Horde era and the epic “Khusrau-Shyryn”] // QazUU habarshysy, Filologia seriasy. – 2015. – №6(158). – B. 58–64. [In Kazakh]
2. Qyraubaeva A. Ezhelgi dauir adebieti [Literature of antiquity]. – Astana: Elorda, 2001. – 223 b. [In Kazakh]
3. Akhmetova E., Dautov G.F., Hajrullina A.S. The Concepts of Statehood and the Ideal Ruler in the Golden Horde Literature: The Husraw and Shirin of Qutb // Journal of Islamic thought and civilization. – 2022. – №2. <https://doi.org/10.32350/jitc.122.01>
4. Bitibaeva Q. Adebietti oqyty adistemesi [Methods of teaching literature]. – Almaty: Rauan, 1997. – 283 b. [In Kazakh]
5. Koshimbaev A. Qazaq adebietin oqyty metodikasy [Methods of teaching Kazakh literature]. – Almaty: Mektep, 1969. – 124 b. [In Kazakh]
6. Rustemova Zh.A. Qazaq adebietin oqyty adistemesi [Methods of teaching Kazakh literature]. – Qaragandy: Aqnur, 2019. – 164 b. [In Kazakh]
7. Zhumaqaeva B. Qazaq adebietin oqyty adistemesi [Methods of teaching Kazakh literature]. – Almaty: «Qyzdar universiteti» baspasy, 2015. – 242 b. [In Kazakh]
8. Qystaubaeva A. Shygystyq qissa-dastandar [Oriental stories-epics]. – Almaty: Oner, 2010. – 344 b. [In Kazakh]
9. Qonyratbaev A. Adebietti oqyty metodikasy [Methods of teaching literature]. – Almaty: Mektep, 1985. – 256 b. [In Kazakh]
10. Aqsholaqov T. Korkem shygarmaga taldau zhasau [Analysis of a work of art]. – Almaty: Mektep, 1993. – 209 b. [In Kazakh]
11. Baitursynuly A. Til taglymy [Language education]. – Almaty: Ana tili, 1992. – 151 b. [In Kazakh]
12. Kalamees-Ruubel K., Läänemets U. Teaching Literature In and Outside of the Classroom. Procedia // Social and Behavioral Sciences. – 2012. – Vol. 45. – P. 216–226.
13. Lindell I. Embracing the Risk of Teaching Literature // Educational Theory. Issue 1: Symposium: Education and Risk. – 2020. – Vol. 70. – P. 43–55.
14. Bitibaeva Q. Adebietti oqytudyn innovacialyq adistemesi, tehnologiasy [Innovative methodology, technology of teaching literature]. – Almaty: Qazaq universiteti, 2019. – 288 b. [In Kazakh]

УДК 378.1; ГРНТИ 14.35.07

<https://doi.org/10.47526/2025-2/2664-0686.228>**И.Ш. АБИШЕВА** *PhD докторант Павлодарского педагогического университета им. Ә. Марғұлан
(Казахстан, г. Павлодар), e-mail: abishevaish@pspu.kz*

ОПРЕДЕЛЕНИЕ УРОВНЯ ГРАМОТНОСТИ В ОБЛАСТИ ИСКУССТВЕННОГО ИНТЕЛЛЕКТА У ОБУЧАЮЩИХСЯ ПЕДАГОГИЧЕСКОГО ВУЗА

Аннотация. В статье был изучен уровень грамотности в области искусственного интеллекта (ИИ) обучающихся направления STEM-образования Павлодарского педагогического университета имени Әлкей Марғұлан. Цель исследования – определить уровень грамотности в области искусственного интеллекта у студентов педагогических вузов перед внедрением курса «AI – STEM» для формирования грамотности в области искусственного интеллекта при реализации STEM-образования. В ходе исследования был определен уровень грамотности 133 студентов, в том числе знание ИИ, применение ИИ, оценивание ИИ, этика ИИ. Уровень грамотности ИИ проверялся с помощью четырех гипотез: первая гипотеза у студентов низкая грамотность в области искусственного интеллекта; вторая гипотеза студенты, обучающиеся по специальности информатика, имеют более высокую ИИ-грамотность, чем студенты, обучающиеся по другим специальностям; третья гипотеза уровень ИИ-грамотности у мужчин выше, чем у женщин; четвертая гипотеза студенты, использующие персональный компьютер для выполнения домашних заданий, обладают более высоким уровнем ИИ-грамотности.

Данное исследование может помочь в разработке «AI-STEM» курса, направленного на повышение грамотности в области искусственного интеллекта. Использование технологий искусственного интеллекта в STEM-образовании формирует и повышает уровень грамотности студентов в области искусственного интеллекта.

Ключевые слова: грамотность, искусственный интеллект, ИИ грамотность, уровень ИИ грамотности, STEM образование.

И.Ш. Абишева*Ә. Марғұлан ат. Павлодар педагогикалық университетінің PhD докторанты
(Қазақстан, Павлодар қ.), e-mail: abishevaish@pspu.kz*

Педагогикалық ЖОО білім алушылары арасында жасанды интеллект сауаттылық деңгейін анықтау

*** Цитируйте нас правильно:**

Абишева И.Ш. Определение уровня грамотности в области искусственного интеллекта у обучающихся педагогического вуза // *Ясауи университетінің хабаршысы.* – 2025. – №2 (136). – Б. 512–523. <https://doi.org/10.47526/2025-2/2664-0686.228>

***Cite us correctly:**

Abisheva I.Sh. Opredelenie urovnia gramotnosti v oblasti iskusstvennogo intellekta u obuchaiushihsia pedagogicheskogo vuza [Determining the Level of Literacy in the Field of Artificial Intelligence among Students of a Pedagogical University] // *Iasaui universitetinin habarshysy.* – 2025. – №2 (136). – В. 512–523. <https://doi.org/10.47526/2025-2/2664-0686.228>

Дата поступления статьи в редакцию 03.10.2024 / Дата принятия 30.06.2025

Аңдатпа. Бұл мақалада Әлкей Марғұлан атындағы Павлодар педагогикалық университетінде STEM білім беру бағытында білім алушылардың жасанды интеллект (ЖИ) сауаттылығы деңгейі зерттелді. Зерттеудің мақсаты – педагогикалық ЖОО білім алушылары арасында STEM білім беруді іске асыру кезінде жасанды интеллект сауаттылығын қалыптастыру үшін «AI – STEM» курсы енгізбес бұрын, білім алушылардың ЖИ сауаттылығы деңгейін анықтап алу. Зерттеуде 133 білім алушының ЖИ сауаттылық деңгейі анықталды, оның ішінде ЖИ туралы білуі, ЖИ қолдануы, ЖИ бағалауы, ЖИ әдебі. ЖИ сауаттылық деңгейі төрт гипотеза қою арқылы тексерілді: бірінші гипотеза – студенттердің жасанды интеллект сауаттылығы төмен; екінші гипотеза – «Информатика» мамандығында оқитын студенттердің ЖИ сауаттылығы басқа мамандықтарда оқитын студенттерге қарағанда жоғарырақ; үшінші гипотеза – әйел адамдарға қарағанда, ер адамдардың ЖИ сауаттылығы жоғары болады; төртінші гипотеза – үй тапсырмасын жасауда дербес компьютер қолданатын студенттердің ЖИ сауаттылығы деңгейі жоғарырақ.

Бұл зерттеу ЖИ сауаттылығын арттыруға бағытталған «AI-STEM» курсты әзірлеуге көмектесуі мүмкін. Яғни, STEM білім беруде жасанды интеллект технологияларын қолдану білім алушылардың жасанды интеллект сауаттылығын қалыптастырып, деңгейін арттырады деп тұжырымдайды.

Кілт сөздер: сауаттылық, жасанды интеллект, ЖИ сауаттылығы, ЖИ сауаттылық деңгейі, STEM білім беру.

I.Sh. Abisheva

*doctoral student, Higher School of Natural Sciences,
Pavlodar Pedagogical University named after Alkey Margulan,
(Kazakhstan, Pavlodar), e-mail: abishevaish@pspu.kz*

Determining the Level of Literacy in the Field of Artificial Intelligence among Students of a Pedagogical University

Abstract. This article, the literacy level in the field of artificial intelligence (AI) of students of the STEM education direction of Pavlodar Pedagogical University named after Alkey Margulan was studied. The purpose of the study is to determine the level of literacy in the field of artificial intelligence among students of pedagogical universities before the introduction of the AI – STEM course for the formation of literacy in the field of artificial intelligence in the implementation of STEM education. The study determined the literacy level of 133 students, including knowledge of AI, application of AI, assessment of AI, ethics of AI. The level of AI literacy was tested using four hypotheses: the first hypothesis is that students have low literacy in the field of artificial intelligence; the second hypothesis is that students studying in computer science have higher AI literacy than students studying in other specialties; the third hypothesis is that the level of AI literacy in men is higher than in women; the fourth hypothesis Students who use a personal computer to do their homework have a higher level of AI literacy.

This research can help in the development of an “AI-STEM” course aimed at improving literacy in the field of artificial intelligence. i.e., the use of artificial intelligence technologies in STEM education forms and increases the level of literacy of students in the field of artificial intelligence.

Keywords: Literacy, artificial intelligence literacy, AI literacy, AI literacy level, STEM education.

Введение

В XXI веке, в связи с бурным развитием науки и техники, изменились и требования к компетентности учителей. В настоящее время человек должен овладеть областью искусственного интеллекта для облегчения учебы, работы, жизни в целом. Искусственный интеллект (ИИ) внес радикальные изменения в жизнь людей, в образовании. Стремительное развитие технологий искусственного интеллекта требует понимания возможностей и ограничений искусственного интеллекта. Это означает, что тактичность использования технологий искусственного интеллекта должна быть на первом месте. Искусственный интеллект относится к моделированию машин, то есть компьютерных систем, которым требуется человеческий интеллект, таких как визуальное восприятие, распознавание речи, перевод языков и принятие решений. Искусственный интеллект или машинный интеллект – это процесс, управляемый количественно, осуществляемый машиной, созданной человеком, который «воспринимает» окружающую среду и адаптируется к ней для достижения своих целей [1].

В настоящее время в образовательных учреждениях, помимо функциональной, цифровой и компьютерной грамотности, внедряется грамотность искусственного интеллекта. Подготовка обучающихся к эффективной и безопасной жизни при работе с ИИ, необходимость грамотности в области искусственного интеллекта в образовании. В последние годы формирование грамотности искусственного интеллекта становится одним из важнейших условий. Первоначально грамотность рассматривалась как способность читать и писать, общая грамотность связана с образованием, потому что она предоставляет равные возможности для участия людей в обществе [2, 3]. Грамотность в области искусственного интеллекта – это набор компетенций, которые позволяют людям критически оценивать технологии искусственного интеллекта; эффективное общение и сотрудничество с ИИ; и использование ИИ в качестве инструмента в интернете, дома и на рабочем месте [4]. Грамотность в области искусственного интеллекта – это потребность понимать набор данных, уметь применять независимые и конкретные решения. Чтобы заниматься грамотностью в области ИИ, необходимо иметь навыки работы с информацией и данными. Грамотность в области искусственного интеллекта можно классифицировать в соответствии с общим исследованием следующим образом: уровень понимания фундаментальных концепций для поддержки базовых знаний ИИ; использование концепций ИИ на практике для распространения знаний ИИ; использование и оценка технологий ИИ; способность понимать этические проблемы, возникающие в результате применения ИИ [5].

В этой области есть две основные потребности: подготовить людей к лучшему пониманию того, как работает искусственный интеллект, жить в мире, на который он все больше влияет, и подготовить ее к изучению технологий искусственного интеллекта в высших учебных заведениях.

Искусственный интеллект определяется как наука и техника, которые решают ситуации с помощью технологических инноваций, то есть машинного обучения и нейронных систем [6]. Он предлагает интеграцию с наукой, технологиями, инженерией, математикой в современном технологическом обществе. Для формирования грамотности в области искусственного интеллекта при реализации образования STEM (наука, технология, инженерия, математика) необходимо направить искусственный интеллект на обучающихся специальностей, относящихся к данной области. Знания STEM и искусственный интеллект дополняют друг друга, поэтому обучающиеся могут использовать знания STEM для развития грамотности в области искусственного интеллекта и должны играть роль в интересном овладении знаниями STEM. Он должен быть активным и связывать реальную жизнь обучающихся с тем, что они читают [7]. Обучающиеся высших учебных заведений являются важной целевой аудиторией для обучения ИИ, поскольку им необходимо развивать навыки,

необходимые для эффективного применения ИИ в будущем. В качестве инициативы необходимо ввести курс грамотности в области искусственного интеллекта для обучающихся специальностей, изучающих STEM в университете. Тем не менее, важно измерить ИИ-грамотность студентов перед введением курса «AI-STEM». В этой связи, главной целью предлагаемой исследовательской работы является выявление и измерение уровня ИИ грамотности обучающихся по педагогическим специальностям вузов Казахстана.

Исследователи изучают наиболее эффективные способы обучения искусственному интеллекту. Но в высших учебных заведениях мало что было сделано для того, чтобы начать преподавать ключевые концепции искусственного интеллекта студентам разного уровня подготовки.

Гипотеза 1: У обучающихся педагогических вузов низкая грамотность в области искусственного интеллекта.

Часто искусственный интеллект тратится на программирование для обучения. Большая часть подходов, изучаемых учеными, ориентирована только на программистов и специалистов в области информационных технологий [8]. Соответственно, он ориентирован на обучающихся университетов, изучающих дисциплины, связанные с информационными технологиями [9]. В университетах многие академические программы включили курс «Искусственный интеллект» в свои учебные программы. Они часто сосредоточены на техническом аспекте ИИ и доступны только обучающимся технических специальностей [10].

Помимо программистов, повышение навыков искусственного интеллекта в среде специальностей становится столь же важным, как и при обучении экспертов по искусственному интеллекту [5, с. 507].

Гипотеза 2. У обучающихся по специальности «Информатика», грамотность ИИ выше, чем у обучающихся по другим специальностям.

Соответственно, базовые знания в области грамотности искусственного интеллекта направлены на критическое понимание результатов ИИ. Как правило, навыки программирования или знания информатики, потребность в квалификации или цели обучения грамоте в области ИИ не считаются, т.е. не обязательно знать ориентацию или основы математического моделирования [4, с. 2].

Гипотеза 3. Как правило, мужчины имеют более высокий уровень ИИ, чем женщины.

Помимо различий в профессиях, правильное также учитывать гендерные различия. В статьях, написанных о грамотности ИИ, мужчины, как правило, имеют более высокую грамотность ИИ, чем женщины. Как правило, считается, что грамотность в области искусственного интеллекта помогает устранить количественные гендерные различия, наблюдаемые в большинстве случаев [11].

В работе [12] скрытые стереотипы учителей, связывающие науку с мужчиной, связаны с высокой самооценкой и внутренними ценностями мужчин, а женщины – с мотивационными убеждениями людей.

То, какой гаджет используется в процессе домашнего обучения, также влияет на уровень грамотности. Современные дети с самых ранних стадий жизни используют планшеты и игрушки с большей вычислительной мощностью, чем персональный компьютер [13].

Гипотеза 4. Обучающиеся, использующие персональный компьютер при выполнении домашнего задания, имеют более высокий уровень грамотности ИИ.

Для повышения уровня грамотности студентов в области ИИ необходимо сначала вооружиться основными навыками применения ИИ в обучении. То есть, зная, как работает ИИ, он может использовать его в повседневной жизни, в учебе. Использование технологий или продуктов ИИ играет важную роль в их грамотности в области ИИ.

Методы исследования и материалы

Целью данного исследования определения уровня грамотности студентов в области искусственного интеллекта. Получив разрешение проректора по научной работе Павлодарского педагогического университета имени Әлкей Марғұлан, было проведено анкетирование обучающихся входящих в STEM.

С целью измерения уровня грамотности было использовано анкета разработанной [14], для измерения уровня ИИ с адаптацией на казахский и русский язык. Вопросы были следующего характера: знание ИИ, применение ИИ, оценивание ИИ, этика ИИ. Кроме того, вопросы были разработаны с общей точки зрения, чтобы опрос не устарел из-за быстрого развития технологий искусственного интеллекта и создан таким образом, чтобы получить четкий ответ на каждый вопрос.

Первые пять вопросов состоят из демографических и общих вопросов. После демографических вопросов, знание об искусственном интеллекте, три вопроса для определения того, что известно, за которыми следуют три вопроса для определения использования искусственного интеллекта, следующие три вопроса для оценки искусственного интеллекта и три последних вопроса для этики.

Анализ и результаты

Искусственный интеллект определял надежность и достоверность уровня грамотности с помощью Альфы Кронбаха. Индекс, используемый для измерения надежности - это альфа Кронбаха, которая подходит, когда значение индекса превышает 0,7 [15].

Таблица 1 – Краткая информация по обработке

		N	%
Случаи	Действительный	28	100.0
	Исключено	0	.0
	Общий	28	100.0

а. Удаление по списку на основе всех переменных в процедуре

Статистика надежности. Искусственный интеллект для уровня грамотности значение Альфы Кронбаха составляло 0,716, а Альфа Кронбаха на основе стандартизированных предметов - 0,751, количество вопросов 17. То есть это говорит о том, что это надежный инструмент в целом.

Гипотеза 1: У студентов низкая грамотность в области искусственного интеллекта.

Для проверки данной гипотезы были использованы описательные статистики, такие как среднее значение, стандартное отклонение и диапазоны значений (Таблица 2). Эти показатели позволяют определить уровень осведомленности студентов по различным аспектам использования технологий искусственного интеллекта. Например, среднее значение для вопроса «Я не знаю, как технология искусственного интеллекта может мне помочь» составило 1.50 при стандартном отклонении 1.259, что может свидетельствовать о низком уровне знаний в этой области. Гипотеза подтверждается.

Таблица 2 – Описание статистики

Вопросы	N	Минимум	Максимум	Иметь ввиду	Стандартное отклонение
1	2	3	4	5	6
Вопрос 7. Я не знаю, как технология искусственного интеллекта может мне помочь	133	0	4	1.50	1.259

Продолжение Таблицы 2

1	2	3	4	5	6
Вопрос 8. Я могу определить технологию искусственного интеллекта, используемую в приложениях	133	0	4	2.44	.995
Вопрос 9. Я могу умело использовать приложения или технологию искусственного интеллекта для работы в повседневной жизни.	133	0	4	2.57	.987
Вопрос 10. Мне обычно трудно научиться пользоваться новым приложением или технологией искусственного интеллекта	133	0	4	1.46	1.004
Вопрос 11. Я могу использовать приложения или технологию искусственного интеллекта для улучшения эффективности своей работы	133	0	4	2.68	.940
Вопрос 12. Я могу оценить возможности и ограничения приложения или технологии искусственного интеллекта после его использования в течение некоторого времени	133	0	4	2.57	.907
Вопрос 13. Я могу выбрать подходящее решение из различных вариантов, предложенных умным агентом	133	0	4	2.65	.922
Вопрос 14. Я могу выбрать наиболее подходящее приложение или технологию искусственного интеллекта из разнообразия для конкретной задачи	133	0	4	2.62	.935
Вопрос 15. Я всегда соблюдаю этические принципы при использовании приложений или технологию искусственного интеллекта	133	0	4	2.68	.865
Вопрос 16. Я никогда не обращаю внимания на вопросы конфиденциальности и безопасности информации при использовании приложений или технологии искусственного интеллекта	133	0	4	1.60	1.114
Вопрос 17. Я всегда бдителен по поводу злоупотреблений технологий искусственного интеллекта	133	0	4	2.56	.964
 Действительное количество анкетированных	133				

Гипотеза 2: Студенты, обучающиеся по специальности информатика, имеют более высокую ИИ-грамотность, чем студенты, обучающиеся по другим специальностям.

Для проверки этой гипотезы также были использованы описательные статистики, однако результаты были разделены по различным категориям студентов (Таблица 3). Вопросы можно посмотреть в таблице 2. Средние значения, стандартные отклонения и доверительные интервалы для каждой группы были рассчитаны, что позволило провести сравнительный анализ. Например, для вопроса «Я могу умело использовать приложения или технологию искусственного интеллекта для работы в повседневной жизни» среднее значение у студентов информатики составило 2.86, в то время как у студентов других специальностей оно варьировалось от 2,25 до 2.81. Это указывает на то, что гипотеза подтверждается, но не везде. Только в одном утверждении «8. Я могу определить технологию искусственного интеллекта, используемую в приложениях», усредненный ответ

физиков-математиков (2.50), биологов (2.52) и математиков-физиков (2.69) был выше, чем ответ информатиков (в среднем -2.43). Это говорит о частичном подтверждении гипотезы.

- 1 - Информатика
- 2 - Математика
- 3 - Биология
- 4 - Физика
- 6 - Математика – физика
- 7 - Математика – информатика
- 8 - Физика – математика

Таблица 3 – Описание проверки гипотезы 2

	N	Минимум	Стандартное отклонение	Стандартная ошибка	95% Доверительный интервал для среднего значения		Минимум	Макисмум	
					Нижняя граница	Верхняя граница			
1	2	3	4	5	6	7	8	9	
Вопрос 8.	1	7	2.43	1.272	.481	1.25	3.61	1	4
	2	16	1.94	.998	.249	1.41	2.47	0	4
	3	31	2.52	.962	.173	2.16	2.87	1	4
	4	12	2.25	.866	.250	1.70	2.80	1	4
	6	29	2.69	1.039	.193	2.29	3.08	1	4
	7	28	2.43	.959	.181	2.06	2.80	1	4
	8	10	2.50	.972	.307	1.80	3.20	1	4
	Всего	133	2.44	.995	.086	2.27	2.61	0	4
Вопрос 9.	1	7	2.86	1.464	.553	1.50	4.21	1	4
	2	16	2.25	1.000	.250	1.72	2.78	0	4
	3	31	2.81	.749	.135	2.53	3.08	2	4
	4	12	2.33	.888	.256	1.77	2.90	1	4
	6	29	2.59	.907	.168	2.24	2.93	1	4
	7	28	2.46	1.170	.221	2.01	2.92	0	4
	8	10	2.70	1.059	.335	1.94	3.46	1	4
	Total	133	2.57	.987	.086	2.40	2.74	0	4
Вопрос 10.	1	7	1.86	1.345	.508	.61	3.10	0	4
	2	16	1.63	1.025	.256	1.08	2.17	0	4
	3	31	1.55	1.091	.196	1.15	1.95	0	4
	4	12	1.50	.674	.195	1.07	1.93	0	2
	6	29	1.34	1.111	.206	.92	1.77	0	4
	7	28	1.32	.863	.163	.99	1.66	0	3
	8	10	1.30	.949	.300	.62	1.98	0	3
	Всего	133	1.46	1.004	.087	1.29	1.63	0	4
Вопрос 11.	1	7	3.29	.951	.360	2.41	4.17	2	4
	2	16	2.31	1.014	.254	1.77	2.85	0	4
	3	31	2.71	.973	.175	2.35	3.07	0	4
	4	12	2.42	.793	.229	1.91	2.92	2	4
	6	29	2.79	.978	.182	2.42	3.16	1	4
	7	28	2.79	.833	.157	2.46	3.11	1	4
	8	10	2.50	.972	.307	1.80	3.20	1	4
	Всего	133	2.68	.940	.082	2.52	2.85	0	4

Продолжение Таблицы 3

1	2	3	4	5	6	7	8	9	
Вопрос 12.	1	7	3.29	.951	.360	2.41	4.17	2	4
	2	16	2.25	.856	.214	1.79	2.71	0	4
	3	31	2.55	.925	.166	2.21	2.89	0	4
	4	12	2.33	.778	.225	1.84	2.83	2	4
	6	29	2.52	.986	.183	2.14	2.89	1	4
	7	28	2.75	.844	.160	2.42	3.08	1	4
	8	10	2.60	.843	.267	2.00	3.20	2	4
	Всего	133	2.57	.907	.079	2.42	2.73	0	4
	Вопрос 13.	1	7	3.29	.951	.360	2.41	4.17	2
2		16	2.50	.966	.242	1.99	3.01	0	4
3		31	2.58	.958	.172	2.23	2.93	0	4
4		12	2.42	.793	.229	1.91	2.92	2	4
6		29	2.62	.942	.175	2.26	2.98	1	4
7		28	2.75	.928	.175	2.39	3.11	1	4
8		10	2.80	.789	.249	2.24	3.36	2	4
Всего		133	2.65	.922	.080	2.50	2.81	0	4
Вопрос 14.		1	7	3.00	1.155	.436	1.93	4.07	1
	2	16	2.31	.946	.237	1.81	2.82	0	4
	3	31	2.65	.839	.151	2.34	2.95	1	4
	4	12	2.42	.793	.229	1.91	2.92	2	4
	6	29	2.79	.978	.182	2.42	3.16	1	4
	7	28	2.64	.951	.180	2.27	3.01	0	4
	8	10	2.40	1.075	.340	1.63	3.17	1	4
	Всего	133	2.62	.935	.081	2.46	2.78	0	4
	Вопрос 15.	1	7	3.00	1.000	.378	2.08	3.92	2
2		16	2.50	.966	.242	1.99	3.01	0	4
3		31	2.84	.779	.140	2.55	3.12	2	4
4		12	2.33	.651	.188	1.92	2.75	2	4
6		29	2.72	.960	.178	2.36	3.09	1	4
7		28	2.54	.881	.167	2.19	2.88	0	4
8		10	3.00	.667	.211	2.52	3.48	2	4
Всего		133	2.68	.865	.075	2.54	2.83	0	4
Вопрос 16.		1	7	2.57	1.134	.429	1.52	3.62	1
	2	16	1.44	1.315	.329	.74	2.14	0	4
	3	31	1.71	1.131	.203	1.29	2.12	0	4
	4	12	1.58	.669	.193	1.16	2.01	0	2
	6	29	1.41	1.086	.202	1.00	1.83	0	4
	7	28	1.46	1.105	.209	1.04	1.89	0	4
	8	10	1.80	1.135	.359	.99	2.61	0	4
	Всего	133	1.60	1.114	.097	1.41	1.79	0	4
	Вопрос 17.	1	7	3.00	1.000	.378	2.08	3.92	2
2		16	2.31	1.195	.299	1.68	2.95	0	4
3		31	2.65	.798	.143	2.35	2.94	2	4
4		12	2.33	.888	.256	1.77	2.90	1	4
6		29	2.69	.967	.180	2.32	3.06	1	4
7		28	2.36	1.026	.194	1.96	2.76	0	4
8		10	2.90	.876	.277	2.27	3.53	2	4
Всего		133	2.56	.964	.084	2.40	2.73	0	4

Гипотеза 3: Уровень III-грамотности у мужчин выше, чем у женщин

Для проверки этой гипотезы были использованы описательные статистики, такие как средние значения, стандартные отклонения и доверительные интервалы, чтобы оценить различия между мужчинами и женщинами (Таблица 4). Вопросы можно посмотреть в

таблице 2. Результаты показали, что среднее значение уровня грамотности в области ИИ среди мужчин составило 2.50, в то время как у женщин это значение было 2.41. Несмотря на небольшую разницу, гипотеза подтверждается на основании статистически значимых различий.

1 – женский

2 – мужской

Таблица 4 – Описание проверки гипотезы 3

		N	Минимум	Стандартное отклонение	Стандартная ошибка	95% Доверительный интервал для среднего значения		Минимум	Максимум
						Нижняя граница	Верхняя граница		
Вопрос 8	1	93	2.41	.924	.096	2.22	2.60	1	4
	2	40	2.50	1.155	.183	2.13	2.87	0	4
	Всего	133	2.44	.995	.086	2.27	2.61	0	4
Вопрос 9	1	93	2.53	.985	.102	2.32	2.73	0	4
	2	40	2.68	.997	.158	2.36	2.99	0	4
	Всего	133	2.57	.987	.086	2.40	2.74	0	4
Вопрос 10	1	93	1.46	.984	.102	1.26	1.67	0	4
	2	40	1.45	1.061	.168	1.11	1.79	0	4
	Всего	133	1.46	1.004	.087	1.29	1.63	0	4
Вопрос 11	1	93	2.66	.927	.096	2.47	2.85	0	4
	2	40	2.75	.981	.155	2.44	3.06	0	4
	Всего	133	2.68	.940	.082	2.52	2.85	0	4
Вопрос 12	1	93	2.51	.855	.089	2.33	2.68	0	4
	2	40	2.73	1.012	.160	2.40	3.05	0	4
	Всего	133	2.57	.907	.079	2.42	2.73	0	4
Вопрос 13	1	93	2.59	.888	.092	2.41	2.77	0	4
	2	40	2.80	.992	.157	2.48	3.12	0	4
	Всего	133	2.65	.922	.080	2.50	2.81	0	4
Вопрос 14	1	93	2.55	.879	.091	2.37	2.73	0	4
	2	40	2.78	1.050	.166	2.44	3.11	0	4
	Всего	133	2.62	.935	.081	2.46	2.78	0	4
Вопрос 15	1	93	2.68	.823	.085	2.51	2.85	0	4
	2	40	2.70	.966	.153	2.39	3.01	0	4
	Всего	133	2.68	.865	.075	2.54	2.83	0	4
Вопрос 16	1	93	1.55	1.079	.112	1.33	1.77	0	4
	2	40	1.73	1.198	.189	1.34	2.11	0	4
	Всего	133	1.60	1.114	.097	1.41	1.79	0	4
Вопрос 17	1	93	2.54	.904	.094	2.35	2.72	0	4
	2	40	2.63	1.102	.174	2.27	2.98	0	4
	Всего	133	2.56	.964	.084	2.40	2.73	0	4

Гипотеза 4: Студенты, использующие персональный компьютер для выполнения домашних заданий, обладают более высоким уровнем ИИ-грамотности.

Для этой гипотезы был проведен анализ, который включал расчет средних значений и стандартных отклонений для групп студентов, использующих и не использующих персональные компьютеры (Таблица 5). Вопросы можно посмотреть в таблице 2. Средние значения уровня ИИ-грамотности варьировались, однако в некоторых случаях гипотеза не подтвердилась. Например, в вопросе «Могу определить технологию искусственного интеллекта, используемую в приложениях» студенты, использующие персональные компьютеры, показали среднее значение 2.30, что ниже ожидаемого результата.

- 1 - Телефон
- 2 - Планшет
- 3 - Компьютер
- 4 - Все вышеперечисленные ответы

Таблица 5 – Описание проверки гипотезы 4

1	2	3	4	5	95% Доверительный интервал для среднего значения		8	9	
					Нижняя граница	Верхняя граница			
Вопрос 8	1	74	2.30	.961	.112	2.07	2.52	0	4
	2	1	4.00	4	4
	3	3	3.00	1.000	.577	.52	5.48	2	4
	4	55	2.56	1.014	.137	2.29	2.84	0	4
	Всего	133	2.44	.995	.086	2.27	2.61	0	4
Вопрос 9	1	74	2.34	.983	.114	2.11	2.57	0	4
	2	1	4.00	4	4
	3	3	3.00	.000	.000	3.00	3.00	3	3
	4	55	2.84	.938	.127	2.58	3.09	1	4
	Всего	133	2.57	.987	.086	2.40	2.74	0	4
Вопрос 10	1	74	1.57	.812	.094	1.38	1.76	0	4
	2	1	4.00	4	4
	3	3	1.33	1.528	.882	-2.46	5.13	0	3
	4	55	1.27	1.146	.155	.96	1.58	0	4
	Всего	133	1.46	1.004	.087	1.29	1.63	0	4
Вопрос 11	1	74	2.49	.895	.104	2.28	2.69	0	4
	2	1	4.00	4	4
	3	3	2.67	.577	.333	1.23	4.10	2	3
	4	55	2.93	.959	.129	2.67	3.19	0	4
	Всего	133	2.68	.940	.082	2.52	2.85	0	4
Вопрос 12	1	74	2.43	.893	.104	2.23	2.64	0	4
	2	1	4.00	4	4
	3	3	2.67	.577	.333	1.23	4.10	2	3
	4	55	2.73	.912	.123	2.48	2.97	1	4
	Всего	133	2.57	.907	.079	2.42	2.73	0	4
Вопрос 13	1	74	2.45	.894	.104	2.24	2.65	0	4
	2	1	3.00	3	3
	3	3	2.33	.577	.333	.90	3.77	2	3
	4	55	2.95	.911	.123	2.70	3.19	1	4
	Всего	133	2.65	.922	.080	2.50	2.81	0	4
Вопрос 14	1	74	2.35	.913	.106	2.14	2.56	0	4
	2	1	4.00	4	4
	3	3	2.33	.577	.333	.90	3.77	2	3
	4	55	2.96	.860	.116	2.73	3.20	2	4
	Всего	133	2.62	.935	.081	2.46	2.78	0	4
Вопрос 15	1	74	2.62	.855	.099	2.42	2.82	0	4
	2	1	4.00	4	4
	3	3	2.67	.577	.333	1.23	4.10	2	3
	4	55	2.75	.886	.120	2.51	2.99	0	4
	Всего	133	2.68	.865	.075	2.54	2.83	0	4

Продолжение Таблицы 5

1		2	3	4	5	6	7	8	9
Вопрос 16	1	74	1.49	.996	.116	1.26	1.72	0	4
	2	1	4.00	4	4
	3	3	1.67	.577	.333	.23	3.10	1	2
	4	55	1.71	1.242	.168	1.37	2.04	0	4
	Всего	133	1.60	1.114	.097	1.41	1.79	0	4
Вопрос 17	1	74	2.53	.910	.106	2.32	2.74	0	4
	2	1	4.00	4	4
	3	3	2.33	.577	.333	.90	3.77	2	3
	4	55	2.60	1.047	.141	2.32	2.88	0	4
	Всего	133	2.56	.964	.084	2.40	2.73	0	4

Заключение

Данное исследование предоставило информацию о том, как обучающиеся Павлодарского педагогического университета имени Әлкей Марғұлан принимают и используют технологии искусственного интеллекта в работе, а также какими знаниями и навыками они обладают в этой области. Это может помочь в разработке «AI-STEM» курса, направленного на повышение грамотности в области искусственного интеллекта.

В ходе исследования было выявлено, что уровень ИИ-грамотности среди респондентов имеет свои особенности, включая небольшие различия между мужчинами и женщинами. Несмотря на то, что мужчины продемонстрировали чуть более высокий средний уровень грамотности, разница оказалась незначительной. Это подчеркивает важность дальнейшего изучения факторов, влияющих на восприятие и использование технологий ИИ. Взаимодействия с технологиями играют ключевую роль в формировании ИИ-грамотности. Кроме того, исследование подтвердило, что уровень ИИ грамотности обучающихся по специальности информатика и по другим специальностям незначительной, это говорит о том, что гипотеза частично подтвердилась.

Результаты данного исследования показывает практическую значимость исследовательской работы, тем самым рекомендуется проведение подобной исследовательской работы в педагогических вузах Республики Казахстана. Важно продолжать работу в этом направлении, используя как количественные, так и качественные методы для более глубокого понимания потребностей различных групп пользователей. В заключение, результаты исследования могут служить основой для разработки образовательных программ и инициатив, направленных на повышение ИИ-грамотности среди всех слоев населения, что в свою очередь будет способствовать более эффективному использованию технологий в различных сферах жизни.

Исследование может быть адаптировано с учетом специфики образовательной системы Казахстана, что обеспечит его релевантность и эффективность. Таким образом, реализация курса «AI-STEM» в педагогических вузах Республики Казахстан не только актуальна, но и необходима для подготовки квалифицированных специалистов, способных эффективно работать в условиях быстро меняющегося технологического мира.

REFERENCES

1. Seldon A., Abidoye O. The Fourth Education Revolution: Will Artificial Intelligence Liberate or Infantilise Humanity. – Buckingham, UK: University of Buckingham Press, 2018. [Электронный ресурс]. URL: https://books.google.kz/books?id=ieAbtAEACAAJ&printsec=frontcover&hl=ru&source=gbs_ge_summary_r&cad=0#v=onepage&q&f=false (date of access 04.08.2024)

2. Nichols S. Children as citizens: Literacies for social participation // *Early Years*. – 2007. – №27(2). – P. 119–130. <https://doi.org/10.1080/09575140701425217>
3. Yi Y. Establishing the concept of AI literacy // *Jahr Europski časopis za bioetiku*. – 2021. – №12(2). – P. 353–368. <https://doi.org/10.21860/j.12.2.8>
4. Long D., Magerko B. What is AI literacy? Competencies and design considerations // In *Proceedings of the 2020 CHI Conference on Human Factors in Computing Systems*. – 2020. – P. 1–16. <https://doi.org/10.1145/3313831.3376727>
5. Ng D.T.K., Leung J.K.L., Chu K.W.S., Qiao M.S. AI literacy: Definition, teaching, evaluation and ethical issues // *Proc. Assoc. Inf. Sci. Technol.* – 2021. – №58 – P. 504–509. <https://doi.org/10.1002/pr2.487>
6. Wang P. On defining artificial intelligence // *Journal of Artificial General Intelligence*. – 2020. – №11(2) – P. 73–86. <https://doi.org/10.2478/jagi-2019-0002>
7. Kong S.C., Ogata H., Shin J.-L., Biswas G. The role of Artificial Intelligence in STEM education // In M.M.T. Rodrigo, S. Iyer, A. Mitrovic (Eds.), *Proceedings of 29th International Conference on Computers in Education Conference*. – 2021. – Vol. II. – P. 774–776.
8. Bye R.T. A flipped classroom approach for teaching a Master’s course on artificial intelligence // In P. Escudeiro, G. Costagliola, S. Zvacek, J. Uhomobhi, B.M. McLaren (Eds.). *Computer supported education: CSEDU 2017 – revised selected best papers, communications in computer and information science (CCIS)*. – 2018. – Vol. 865. – P. 246–276. https://doi.org/10.1007/978-3-319-94640-5_13
9. Mishra A., Siy H. An Interdisciplinary Approach for Teaching Artificial Intelligence to Computer Science Students // In *SIGITE 2020 - Proceedings of the 21st Annual Conference on Information Technology Education*. – 2020. – P. 344. <https://doi.org/10.1145/3368308.3415440>
10. Southworth J., Migliaccio K., Glover J.[J.], Glover J [Ja’Net], Reed D., McCarty C., Brendemuhl J., & Thomas A. Developing a model for AI across the curriculum: Transforming the higher education landscape via innovation in AI literacy // *Computers & Education: Artificial Intelligence*. – 2023. – №4 – P. 1–10. <https://doi.org/10.1016/j.caeai.2023.100127>
11. Organisation for Economic Co-operation and Development (OECD). (2018). Bridging the digital gender divide: Include, upskill, innovate. OECD. [Электронный ресурс], <https://www.enterprise-development.org/bridging-the-digital-gender-divide-include-upskill-innovate-oecd-2018/> (date of access 05.08.2024)
12. Thomas A. E. Gender differences in students’ physical science motivation: Are teachers’ implicit cognitions another piece of the puzzle? // *American Educational Research Journal* – 2017. – №54 – P. 35–58. <https://doi.org/10.3102/0002831216682223>.
13. Williams R., Park H. W., Oh L. & Breazeal C. Popbots: Designing an artificial intelligence curriculum for early childhood education // In *Proceedings of the AAAI Conference on Artificial Intelligence* – 2019. – P. 9729–9736
14. Bingcheng W., Pei-Luen Patrick R. and Tianyi Y. Measuring user competence in using artificial intelligence: validity and reliability of artificial intelligence literacy scale // *Behaviour & Information Technology* – 2022. <https://doi.org/10.1080/0144929X.2022.2072768>
15. DeVellis R.F. *Scale Development: Theory and Applications*. Vol. 26, Sage, Thousand Oaks. – Sage publications – 2016., – 177 p.

**ЭТНОДЕФОРМАЦИЯЛЫҚ ЖАРЫҚШАҚТЫ (СЫЗАТТЫ) ТАЛДАҒАН ҒАЛЫМ
ЖҰМАБАЙ ӘБІЛ 70 ЖАСТА**

Ғылым – адамзаттың тәжірибесі мен ақыл-ойына негізделген таным құралы. Ғылымның басты мақсаты – жаңа білім алу, оны түсіндіру және қоғамның дамуына қызмет ету. Ал, нағыз ғалым дәлелге, тәжірибеге, логикаға және шынайы деректерге сүйеніп жұмыс істейді. Олар ғылыми жаңалықтар арқылы қоғамның білім деңгейін арттырып, жаңа технологиялар мен идеялардың пайда болуына ықпал етеді. Сонымен қатар, ғалымдар шәкірт тәрбиелеу, ғылыми еңбектер жазу арқылы өзінен кейінгі буынға үлгі болады. Ғалым болу – үздіксіз ізденісті, табандылықты және терең білімді қажет ететін маңызды әрі жауапты іс. Аталып отырған критерийлердің қай-қайсына да лайықты болған ғалымдардың бірегейі Жұмабай Әбіл. Ол 1954 жылы 7 желтоқсан күні Қызылорда облысы Жаңақорған ауданы Бірлік ауылында дүниеге келген. 1981 жылы әл-Фараби атындағы Қазақ ұлттық университетінің журналистика факультетін бітірген. Университеттегі М. Сералин атындағы әдеби бірлестіктің ұйымдастырушысы болған Ж. Әбілов жас ақындардың үздік өлеңдерінен тұратын «Темірқанат» жинағын шығаруға ат салысты.

Университет бітіргеннен кейін еңбек жолын Жаңақорған аудандық мәдениет бөлімінде бастап, 1983–1992 жылдар аралығында «Жаңақорған тынысы» газетінде жауапты хатшы болды. 1992–1994 жылдары Жаңақорған ауданындағы «Қазақ тілі» қоғамын басқарды. 1995 жылы Түркістан қаласына профессор М. Мырзахметұлының шақыруымен Халықаралық қазақ-түрік университетінің «Журналистика» кафедрасына оқытушы болып қабылданды, осылайша жаңа кафедраның іргетасын қаласты. Кейін «Қазақ әдебиеті» кафедрасында аға оқытушы, кафедра меңгерушісі қызметтерін атқарды.

Профессор Ж. Әбіл қазақ драматургиясын зерттеген бірегей ғалым. Ол 1993–95 жылдары осы тақырыпта кандидаттық, 1998–2000 жылдары докторлық диссертация жазды. Әлемдік әдебиеттану ғылымының тәжірибесіне сүйеніп, ең көп зерттелген комедияға өз пікірін білдіре отырып, соның ішінде ұлттық комедияның түбірі халық ауыз әдебиетінде екені туралы еңбектерді жүйелі зерттеп, ірі ойлар айтқан ғалым ретінде Ж. Әбіл еңбектерін

ерекше айтуға болады. Халық ауыз әдебиетіндегі күлкі тудырудың формалары әр халықтың әрқайсысында әр түрлі қаралады. Олар барлық халыққа ортақ терминдік атауға жинақталған емес. Бұл әдебиеттану ғылымының алдында тұрған үлкен міндеттердің бірі екенін ғалым атап өтеді. Ж. Әбілдің монографиясындағы «Диалог комедия» термині қазақ комедиясындағы ерекше сипаттағы қазақ әдебиетіне жаңалық болып енген термин болды.

Алғашқы кезде зиялы қауымның қабылдауы және түсінуі қиын болған тың терминдер туралы ғалымның «Бұл термин болашақтың термині, кезеңі келгенде халық іздеп жүріп тауып алады» деген сөзі рас келді. Бүгінде Ж. Әбілдің сол кезде енгізген бірнеше термині заманауи ғылымның өзекті мәселесіне айналып отыр. «Комедияның пайда болу тарихын тым көне замандарға жылжытқан сайын қазақ комедиясының зерттелу тарихы да жұтанғанды береді. Оның үстіне осы жұтанғанды процесі Еуропа елдеріндегі комедия жанрының зерттелуінен білінеді. Бұның себебі төмендегіше: Жер жүзі халықтарының барлығында да жазба әдебиеттегі комедия жанрын ғана зерттеу үрдісі болған. Ауыз әдебиетіндегі комедия түрлерін тексеру назарға ілінбеген. Бұл принципті қазақ әдебиеттанушылары да мықтап ұстады. Сондықтан да комедияны танып білу мәселесі Қазан төңкерісінен бергі уақытта ғана басталды. Ал, көркем комедияны зерттеу біздің эрамызға дейінгі алыс кезеңдерде-ақ қолға алынғаны мәлім. Кеңес дәуіріндегі қазақ комедиясын зерттеушілер туындылардың жалпы қазақ күлкісімен (диалог комедиямен) дәстүрлі байланысын таптық тұрғыдан ғана тексерді. Осының кесірінен тек әлеуметтік сипаты бар күлдіргі әңгімелерге ғана назар салынып, халық прозасының жеңіл әзіл-қалжыңға құрылған анекдот іспеттес түрлеріне көңіл бөлінбеді. Екіншіден, комедияның Қазан төңкерісіне дейінгі іс-әрекет пародиясы тәсілімен дамыған үлгілерін көркем комедиямен қатысы бар деп есептегендіктен, оның тым көне дәуір элементтерімен салыстыра зерттеу қолға алынбады» [1, 3–4-бб.]. Бұл еңбекті жазу барысында Ж. Әбіл негізгі он ерекшелікті атап өткен болатын. Сол он қадамның қорытындысы фольклорлық театр тарихын зерттеудегі игі қадамдардың бірі болды. Ғалым фольклорлық театр мен фольклорлық жанрларды жікке бөлуді сөз еткенде, ең алдымен осыған қажетті терминдердің жұтандығы туралы ескертеді. Қазақ комедиясының жазылуындағы бірден-бір себеп те жаңа терминдерді енгізуінде еді. Диалог комедия, бет-қмиыл комедия, қалжың комедия, әзіл комедия, қағытпа комедия, диалогтардың жарыспалылығы, екпін жүйесі, монокомедия сынды терминдер Ж. Әбіл еңбегінің өзектілігін таныта түсті. Ғалымның «Қазақ комедиясы» (2000), «Жазба комедиясының даму ерекшелігі» (2001), «Қалтай Мұхамеджанов драматургиясы» (2004) атты монографиялары қазақ ғылымындағы жаңашылдық болды. Сондай-ақ әдебиеттану ғылымына «Этнодеформация» концепциясын енгізіп, ғылыми айналымға қосты. «Этнодеформация» термині диалог комедиядағы жаңалаушы екпін және көзқамандану процесін нақтылап беретін концепция болып қалыптасты. Этнодеформацияның кіші және үлкен шеңбері ұлттық сананың жаттану процестерін нақпа-нақ зерттеп, оның бұзылу немесе қайтадан қалпына келу процестерін түсіндіретін анықтама болды. Сонымен қатар этнодеформациялық мобилизация – жаппай этностың тұтастығын бұзуға жұмылдырылған әрекеттің көзі деп түсіндірген ғалымның анықтамасы нағыз заманауи бүгінгі күннің күн тәртібіндегі мәселе екенін жоққа шығара алмаймыз. Ғалымның сөзінде: «Этнодеформациялық жарықшақтану кезінде диалог комедиядағы серпінді екпін мен жаңалаушы екпіннің бәсекелестігі күшейеді. Ол дәстүрлі танымдардың этнодеформациялық тепе-теңдікке, болмаса этнодеформациялық басымдыққа ұмтылуы» - дейді [2, 26-б.]. Жалпы ғалымның айтқанынан байқағанымыз, диалог комедия термині мен этнодеформациялық құбылыс бір-бірінен алшақ емес, жақын зерттеулер. Ұлттық құндылықтарды қозғау барысында әсер ететін факторлар. Тек бірі ұлт санасын сақтаудағы әрекет болса, екіншісі, сызат болған зардаптың, жарықшақтардың кейде этнодеформациялық коллизияның созылмалы түрлеріне ұласуының себептерін түсіндіреді. Этнодеформацияның әлеуметтік, қоғамдық саяси және гениологиялық тұрғыдан жайылу

ауқымы да этнодеформациялық жарықшақтың асқынған түрін анықтайды. Ұлттық сананы сақтап қалу үшін жазылған ғалымның ойлары теориялық тұрғыда ғана емес, практика жүзінде іске асуы керек. Сондықтан ғалымның еңбектері болашақта зерттелуі тиіс маңызды теориялар деуге келеді.

Профессор Ж. Әбіл Халықаралық қазақ-түрік университетінде жастардың шығармашылығына да көп көңіл бөліп, студенттерді әдебиетке баулыған Ұстаз. Бұдан бөлек «Біз екеуміз», «Қалқатайдың дауысы» сынды жобалардың ұйымдастырушысы болған іскер жолбасшы еді. Әдеби бірлестіктер жұмысын жандандыруға зор үлес қосқан еңбекқор тұлға.

Профессор Ж. Әбіл 2007 жылы жол апатынан қайтыс болды. Жұмабай Әбілдің мұрасы – ұлт руханиятына қосылған өлшеусіз қазына, ал оны зерделеу мен насихаттау – келер ұрпақтың асыл парызы десек, көрнекті ғалымның рухани әлеміне құрметпен үнілу Жұмабай Әбіл есімінің ғылыми кеңістіктегі салмағын арттырары сөзсіз.

ПАЙДАЛАНЫЛҒАН ӘДЕБИЕТТЕР ТІЗІМІ

1. Әбіл Ж. Қазақ комедиясы. – Алматы: Ғылым, 2000. – 272 б.
2. Әбілов Ж. Этнодеформация (Ұлттық сана мәселелері). – Қызылорда: Тұмар, 2007. – 176 б.

Адиева П.М.

*ф.ғ.к., доцент, Қожа Ахмет Ясауи атындағы
Халықаралық қазақ-түрік университеті*

МАЗМҰНЫ

ФИЛОЛОГИЯ

АБИХАНОВА Г. САТИНБЕКОВА М. ХУАТБЕКҰЛЫ Е. «Қозы Көрпеш – Баян сұлу» жырының мотив индексі (Аарн-Томпсон жіктеуі бойынша)	7–17
КЕЛГЕМБАЕВА Б.Б. КАРТАЕВА А.М. Нұрлан Мәукенұлы лирикасындағы жыраулық дәстүр	18–29
ZHİYENBAYEV Ye. Nemat Kelimbetov'un "Ümit" Romanının Yapı, Tema Ve Anlatım Bakımından İncelenmesi	30–41
АҒАБЕКОВА Ж.А. АЛМАСБЕК А.А. Қазақ тіліндегі қосжынысты есімдер	42–53
УТЕБЕКОВ С. ҚАРСЫБЕКОВА Ш.П. СЕЙДАЛИЕВА Г.О. Ахмет Ясауи хикметтеріндегі «көңіл» және «дил» сөзінің қатысуымен жасалған фразеологиялық тіркестердің лексика-семантикалық ерекшеліктері	54–68
АКНМЕТБЕКОВА А.К. АУYESBAYEVA P.T. Images of Gods Umay and Zher-Su in The Folklore of the Turkic Peoples	69–79
НУРБАЕВА А.М. БАЙСЫДЫК И.Б. ГАНИЕВА Ш. Лингвистические особенности наименования брендов в современной казахстанской брендовой культуре	80–96
БӨКЕН Г.С. ТЛЕУБЕРДИНА Г.Т. Қазіргі айтыс тілінің көркемдік ерекшелігі (Арман Бердалин айтыстары негізінде)	97–113
МОЛДАСЛАМОВА А.К. УСЕРБАЕВА М.А. БАЕШОВА Б.Ш. Рабғузидің «Қиссасул-әнбия» шығармасындағы араб, парсы сөздерінің ерекшеліктері	114–124
KUSSEPOVA G. BEISEMBAYEVA G. KUSSEPOVA L. The Influence of Prosodic Features on Memorization (a Study Based on Court Shows)	125–143
ABENOVA G.A. Basic Ways of Formation of Neologisms in the Modern Kazakh Language	144–154
BAKYTZHANOVA A. YESBERGENOVA G. MURATBEK B. Intellectual Representation of Gender Concept 'Ayel' In Turkic Paremiological Picture of The World	155–166
ЕРТАЕВА Б.Б. Балалар әдебиетінде адамгершілік мәселелерінің көрініс табуы	167–177

АСЕНОВА А.Х. ТҮЙМЕБАЕВ Ж.Қ. САЛҚЫНБАЙ А.Б. Ноғай тіліндегі кейбір лексикалық бірліктердің семантизациясы	178–189
KARAYEVA B.J. ALKAYA E. TLEUBERDIEV B.M. Linguacultural Aspects of Kazakh and English Toponyms in the Global Context	190–200
АЖИБЕКОВА М.Е. САҒИДОЛДА Г. ОМАРТАЕВА Г.Е. Ясауидің «Хикметтеріндегі» тілдік ерекшеліктер жайындағы зерттеулер	201–211
ABU A.S. SAURBAYEV R.Zh. Conflictogeme Transfer in English, Russian, and Kazakh Media	212–227
БАТЫРБЕКОВА К.А. ОМАРОВ Н.Қ. ӘЛІМБАЕВ М.Е. Ортағасырлық жазба ескерткішіндегі атбегілікке қатысты тілдік бірліктердің лингвомәдени ерекшеліктері («Байтарту'л-Вазих» және «Кодекс Куманикус» жазба ескерткіштері негізінде)	228–239
САПАРОВА А.И. Рахымжан Отарбаевтың «Бас» романындағы интермедиялық байланыстар	240–251
АЛТЫНБЕК А. Художественные формы изображения психологического портрета героя в рассказе И. Одегова «Выводите Чандера»	252–266

ПЕДАГОГИКА ЖӘНЕ ПӘНДІ ОҚЫТУ ӘДІСТЕМЕСІ

ҚАДАШЕВА Қ. АСАНОВА Ұ. МЫРЗАХАНОВА А. Лексикографиялық жүйе: оқу сөздіктерінің түрлері мен жасалу әдістері	267–277
PILTEN G. KURALBAYEVA A. TASOVA A. A Study on the Effectiveness of Digital Denver II Applications	278–287
ОМАРОВА И.М. КАЛИМБЕТОВ Б.Т. САПАКОВ Д.А. Білім алушылардың «Интегралдық теңдеулер» арнайы курсына дайындық қабілеттерін анықтау	288–300
DUDA E. ZHAPPARBERGENOVA E.B. КАВИЛТАУ А.К. Modern Ways of Problem-Oriented Teaching of Applied Biology in the Framework of Digitalized Stem Education	301–314
NYIAZOVA G. BERDI D. Pedagogical Modeling of Adolescents' Digital Hygiene Skills for Forming and Preventing Cyberbullying	315–325

КУЖАГУЛОВА Г.Е. КАЙБУЛЬДАЕВА Г.А. ПЕРНЕБЕКОВА Г.Е. Бастауыш мектеп оқушыларының музыкаға танымдық қызығушылығын арттыруда жасанды интеллектіні пайдаланудың ерекшеліктері	326–340
ТУРМЕТОВА Г.Ж. САЛЫБЕКОВА Н.Н. БАБАЕВА Г.А. Методика формирования поисково-исследовательской деятельности обучающихся в области биотехнологии	341–354
СУМАТОХИН С.В. НАҒАШЫБАЕВА П.Ж. ЖУМАҒУЛОВА К.А. ЖОО-да өсімдіктердің құрғақшылыққа төзімділігін арттыратын микроорганизмдерді «Интерактивті микробиология» қосымшасы арқылы оқыту	355–368
ИСАЕВ Ғ.И. ИСАЕВ А.И. ӘЗІМБАЙ А.И. Зертхана жағдайында мандарин өсіру технологиясы арқылы оқушылардың зерттеушілік дағдыларын қалыптастыру	369–379
САРЫБАЕВА Ә.Х. СЕРІКҚЫЗЫ А. МИНДЕТБАЕВА А.А. Болашақ физика мұғалімдерінің функционалдық сауаттылығын практикалық тапсырмаларды орындау арқылы қалыптастыру әдістемесі	380–393
КАВЕКЕҮЕВА К.К. MUKHAMEDALY S.B. KENZHEBAYEVA K. Preparation of Future Educational Psychologists to Work with Youth Based on National Values	394–406
ЖАБАЕВ Е. КЕЛЕСБАЕВ К. ОРМАНОВА Ғ. Болашақ мамандарды оқу үдерісіндегі 3D принтермен тиімді өндіріске даярлау: инженерлік және техникалық білім мысалында	407–418
MARINBAYEVA A.K. SABDENBEKOVA B.M. TSAI E. Innovative Technologies for Learning Business English: the Use of AI in Education	419–432
ЖИЛИСБАЕВ Н.К. ЕСІРКЕПОВ Ж.М. БАЙКЕНЖЕЕВА А.Т. Нормаланған және перцентильді шкалалардың көмегімен 6–10 жастағы оқушылардың дене қасиеттерін дамыту әдістемесі	433–445
БЕСКЕМПИРОВА А.У. ЕРГӨБЕК Қ.С. КУДАЙБЕРГЕНОВА К.Т. Бакалавр студенттеріне халық прозасын оқытуда «Бір беттік кітап» әдісінің тиімділігі: аралас зерттеу	446–459
KUMISBEKOVA Zh.N. ORAZBAYEVA F.Sh. National School Model of A. Kyraubaeva	460–471

ZHUNISBAYEVA A.S. BEGALIYEVA S.B.	Question of the Key Competencies of a Future Teacher	472–487
КУЗДЕУБАЕВ А.Ж. БАЙГУТОВ К.А.	Рисунок методами начертательной геометрии: интеграция AutoCAD в мультимодальное обучение по изобразительному искусству	488–499
МУРЗАТАЕВА А.Т. МӨТБЕК Н.Қ. ТЕМУР Н.	Алтын Орда дәуіріндегі жәдігерлердің бірі – «Хұсрау-Шырын» қисса-дастанының оқытылуы	500–511
АБИШЕВА И.Ш.	Определение уровня грамотности в области искусственного интеллекта у обучающихся педагогического вуза	512–523
Ғылыми өмір		
АДИЕВА П.М.	Этнодеформациялық жарықшақты (сызатты) талдаған ғалым Жұмабай Әбіл 70 жаста	524–526
Мазмұны		527–530

ЯСАУИ УНИВЕРСИТЕТІНІҢ ХАБАРШЫСЫ
YESEVI ÜNİVERSİTESİ HABARŞISI

Аға редактор Әбілдаева Г.

Жауапты хатшы Садыкова А.

Редактор-менеджер Ахметова Ж.

Жарияланған мақала авторының пікірі редакция көзқарасын білдірмейді.

Мақала мазмұнына автор жауап береді.

Қолжазбалар өңделеді және авторларға қайтарылмайды.

«Ясауи университетінің хабаршысына» жарияланған материалдарды
сілтемесіз көшіріп басуға болмайды.

Редакцияның мекен-жайы:

*161200, Қазақстан Республикасы, Түркістан облысы, Түркістан қаласы,
ХҚТУ қалашығы, Б.Саттархан даңғылы, №29В, Бас ғимарат, 404-бөлме*

☎(8-725-33) 6-38-26

E-mail: khabarshi.iktu@ayu.edu.kz

Журнал Қожа Ахмет Ясауи атындағы

Халықаралық қазақ-түрік университетінің

«Тұран» баспаханасында көбейтілді.

Басуға 30.06.2025 ж. қол қойылды. Пішімі 60X84/8. Қағазы офсеттік.

Шартты баспа табағы 33. Таралымы 200 дана. Тапсырыс 205 ©

Баспахана мекен-жайы:

*161200, Қазақстан Республикасы, Түркістан облысы, Түркістан қаласы,
ХҚТУ қалашығы, Б.Саттархан даңғылы, №29В, 2-ші ғимарат*

☎(8-725-33) 6-37-21 (1080), (1083)

E-mail: turanbaspasi@ayu.edu.kz