

ISSN 2306-7365

1996 жылдың қарашасынан бастап шығады

Қ.А.Ясауи атындағы Халықаралық қазақ-түрік университетінің

ХАБАРШЫСЫ

Н.А.Үсеви UKTÜ
Bülteni



Вестник МКТУ им.
Х.А.Ясауи



Bulletin of IKTU named
H.A. Yasawi

№2 (100)



Сәуір-маусым



2016



БАС РЕДАКТОР

техника ғылымдарының докторы, профессор
ТАЛЖАН ПЕРДЕШҰЛЫ РАИМБЕРДИЕВ

РЕДАКЦИЈАЛЫҚ АЛҚА

Калимбетов Б.Т.	– физика-математика ғылымдарының докторы, профессор
Шалқарова Ж.Н.	– медицина ғылымдарының докторы, профессор
Жұмабаев У.А.	– биология ғылымдарының докторы, доцент
Беркімбаев К.М.	– педагогика ғылымдарының докторы, профессор
Қалықұлов Қ.М.	– экономика ғылымдарының докторы, профессор
Әтемова К.	– педагогика ғылымдарының докторы, профессор
Қойшиев Т.Қ.	– техника ғылымдарының докторы, профессор
Жетібаев К.М.	– тарих ғылымдарының кандидаты, доцент
Балтабаева А.Ю.	– философия ғылымдарының кандидаты, ХҚТУ профессоры
Келесбаев Д.Н.	– PhD доктор
Әбілдаева Г.Е.	– аға редактор
Садықова А.Д.	– редактор
Байғұт М.Ж.	– көркемдеуші редактор

ҚҰРЫЛТАЙШЫ:

Қожа Ахмет Ясауи атындағы Халықаралық қазақ-түрік университеті

А Қ Ы Л Д А С Т А Р А Л Қ А С Ы

Абдибеков У.С.	- физика-математика ғылымдарының докторы, проф. /Қазақстан/
Аврамов К.В.	- техника ғылымдарының докторы, профессор /Украина/
Агаева Ф.А.	- доктор, профессор /Әзірбайжан/
Ақбасова А.Ж.	- техника ғылымдарының докторы, профессор /Қазақстан/
Байжігітов Қ.Б.	- биология ғылымдарының докторы, профессор /Қазақстан/
Баканов Ғ.Б.	- физика-математика ғылымдарының докторы, проф. /Қазақстан/
Бахадырова С.	- доктор, профессор /Қарақалпақстан-Өзбекстан/
Бутанаев В.Я.	- доктор, профессор /Хакасия-Ресей/
Гржибовский А.М.	- доктор, профессор /Норвегия/
Ергөбек Қ.С.	- филология ғылымдарының докторы, профессор /Қазақстан/
Жолдасбаев С.Ж.	- тарих ғылымдарының докторы, профессор /Қазақстан/
Идельбаев М.Х.	- доктор, профессор /Башқұртстан-Ресей/
Йылдыз Муса	- доктор, профессор /Түркия/
Кенжетай Д.Т.	- филос. ж/е теол. ғылымдарының докторы, проф. /Қазақстан/
Куталмыш М.	- доктор, профессор /Түркия/
Мельников Б.Е.	- техника ғылымдарының докторы, профессор /Ресей/
Миннегулов Х.Ю.	- доктор, профессор /Татарстан-Ресей/
Молдалиев Ы.С.	- медицина ғылымдарының докторы, профессор /Қазақстан/
Мырзалиев Б.С.	- экономика ғылымдарының докторы, профессор /Қазақстан/
Назаров Н.А.	- доктор, профессор /Өзбекстан/
Нурсой М.	- доктор, профессор /Түркия/
Өтелбаев М.	- физика-математика ғылымдарының докторы, проф. /Қазақстан/
Пала А.	- доктор, профессор /Түркия/
Турметов Б.Х.	- физика-математика ғылымдарының докторы, проф. /Қазақстан/
Турдукулов А.	- доктор, профессор /Қырғызстан/
Шимшек Н.	- доктор, профессор /Түркия/
Шимшек М.	- доктор, профессор /Түркия/

Журнал Қазақстан Республикасының Баспасөз және бұқаралық ақпарат істері жөніндегі ұлттық агенттігінде 1996 жылғы 8 қазанда тіркеліп, Қазақстан Республикасы Инвестициялар және даму министрлігі Байланыс, ақпараттандыру және ақпарат комитеті Мерзімді баспасөз басылымын және ақпараттық агенттігінің есепке қою туралы №232-Ж куәлігі берілген.

Индекс №75637

Журнал 2013 жылдың қаңтар айынан бастап Париж қаласындағы ISSN орталығында тіркелген.

ISSN 2306-7365

УДК 721.012:720.001.362

**У.С.СУЛЕЙМЕНОВ, М.А.КАМБАРОВ, Р.А.РИСТАВЛЕТОВ
А.А.КУДАЙБЕРГЕНОВА**

**ПРИНЦИПЫ ЭНЕРГОЭФФЕКТИВНОЙ АРХИТЕКТУРЫ
ЖИЛЫХ ЗДАНИЙ С УЧЕТОМ ЖАРКОГО КЛИМАТА**

В статье рассматриваются вопросы разработки и обоснования принципов проектирования энергоэффективных зданий с учетом особенностей климата. Выделены принципы сохранения энергии и взаимодействия с солнцем, принцип сокращения объемов нового строительства, принцип социальной ориентированности здания, принцип экологической ориентированности здания и принцип целостности. Использование принципов подтверждены примерами архитектурной практики.

Ключевые слова: энергоэффективные здания, архитектурное проектирование, пассивный дом, ограждающие конструкции.

**Ұ.С.Сүлейменов, М.А.Қамбаров, Р.А.Рысдәулетов
Құдайбергенова А.А.**

**Ыстық климатты ескерумен тұрғын үйлердің энергиятиімді
сәулеттік принциптері**

Мақалада ыстық климатты ескере отырып, энергиятиімді үйлерді жасау мен негіздеу сұрақтары қарастырылған. Энергия сақтау және күнмен әсерлесу принциптері, жаңа құрылыс көлемін ықшамдау принциптері, үйлердің әлеуметтік және экологиялық бағытталу принциптері және тұтастылық принципі келтірілген. Қолданылған принциптер архитектуралық тәжірибеде негізделген.

Тірек сөздері: энергиятиімді үйлер, архитектуралық жобалау, пассив үйлер, қоршау, конструкциялар.

**U.S.Suleimenov, M.A.Kambarov, R.A.Rysdauletov,
Kudaibergenov A.A.**

**Principles of Energyeffective Architecture of Dwellings Building
Taking into Account Hot Climate**

In the article examined questions of development and ground of principles of planning of energyeffective building taking into account the

features of climate. Principles of conservation of energy and co-operating are distinguished with a sun, principle of reduction of volumes of new building, principle of social oriented of building, principle of ecological oriented of building and principle of integrity. Use of principles confirmed by the examples of architectural practice.

Keywords: energyeffective building, architectural planning, passive house, non-load-bearing constructions.

Anahtar kelimeler: enerji tasarruflu binalar, mimari tasarım, pasif ev, bina kaplaması.

Как одно из перспективных направлений в современной архитектуре формируется новое направление - энергоэффективная архитектура [1,2]. Архитектура энергоэффективных зданий, с одной стороны, это новый уровень синтеза искусств, технологии и биологии, в которой энергетические и биологические законы определяют место архитектурных решения и инновационных технологий. С другой стороны, энергоэффективная архитектура рассматривается как направление биоклиматической архитектуры, основной задачей которой является сбережение энергии, сохранение устойчивости окружающей среды и применение технологий использования возобновляемых источников энергии.

На основе опыта проектирования жилых зданий, заложенных многими современными архитекторами, сформулируем основные принципы энергоэффективной архитектуры, которые являются реальной основой для их творческой практики в сотрудничестве с инженерами, строителями, экологами и многими другими специалистами.

Принцип сохранения энергии. Архитектурное проектирование и строительство энергоэффективного здания должно основываться на минимально возможном расходе тепловой и электрической энергии на их отопление, охлаждение и кондиционирование. Принцип сохранения энергии должен быть реализован на протяжении всего эксплуатационного срока здания.

Наиболее перспективным с точки зрения данного принципа является концепция «пассивного» дома, основным принципом которого является высокая эффективность наружной оболочки здания и прежде всего- уменьшение тепловых потерь дома. При тепловых потерях различают теплопередачу через воздухонепроницаемые ограждающие конструкции вследствие

теплопроводности и теплотери, связанные с перемещениями воздушных потоков системами вентиляции. Оба вида тепловых потерь в «пассивном» доме, по сравнению с обычными зданиями, на порядок ниже.

Отметим, что пассивный дом не нуждается в принципиально новых или другого вида строительных элементах и оборудовании. Достаточно улучшения существующих конструкций, но в таком случае это должно быть существенное улучшение.

Примером концепции пассивного дома, вобравшим в себя все преимущества, является дом R-128 архитектурной и инженерной компании В.Зобека (рисунок 1) [3].

Все строительные материалы этого дома на 100% безвредны для окружающей среды и могут быть подвергнуты вторичной переработке.

Электричество производится солнечными батареями. Управление домом осуществляется при помощи датчиков движения и голосовыми командами.

Принцип взаимодействия с солнцем. Основной внешний источник теплоты на Земле - лучистая энергия Солнца, или, как ее называют, солнечная радиация. Солнечная энергия поступает на Землю в виде световых лучей невидимого ультрафиолетового и инфракрасного излучения. Атмосфера Земли отражает до 30% лучистой энергии Солнца, примерно 47% ее поглощается атмосферой и поверхностью Земли, вызывает повышение температуры. Остальная ее часть (примерно 23%) превращается в движущую силу ветров, течений и волн, формирует климат, вызывает круговорот воды в природе.



*Рисунок 1. Дом R-128, Штутгарт, Германия
(архитектор В.Зобек, 1999–2000гг)*

Первым этапом проектирования солнечного дома считается выбор оптимальной формы здания. Как правило, рекомендуется компактная, близкая к квадрату форма плана с минимальной площадью наружных стен. Для уменьшения площади поверхности наружных стен могут быть использованы цилиндрические, сферические, полусферические и другие сложные формы.

В энергоэффективных жилых домах редко встречается одна какая-либо система энергосбережения в чистом виде. В таких домах также используются несколько систем активного типа, хотя бы для горячего водоснабжения, а также солнечные батареи или тепловой насос.

С данной точки зрения вызывает интерес, в соответствии с рисунком 2, проект архитектора Р.Диша «Гелиотроп» [4].

«Гелиотроп» - это первое построенное в мире здание, которое производит энергии больше, чем расходует. Достоинствами дома является полная генеративность энергии, отсутствие экологически вредных выбросов, нейтральный уровень эмиссии CO₂, и в итоге генерируется намного больше энергии, чем потребляется. Дом получил название «Гелиотроп» по имени растения, поворачивающего свои цветки вслед за движущимся солнцем.

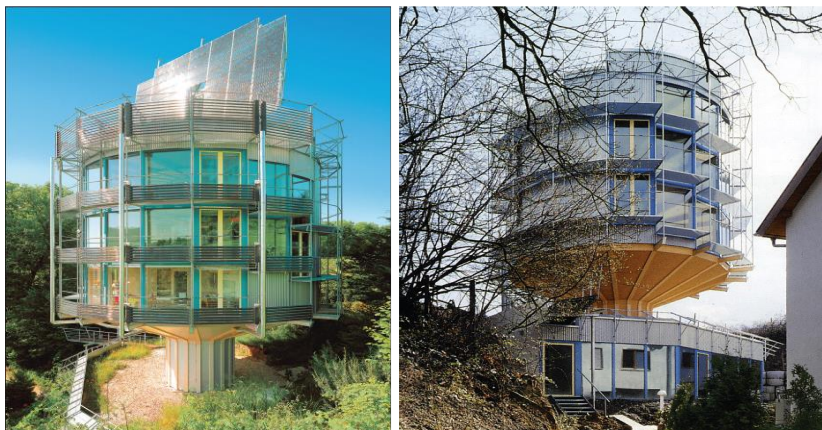

*Рисунок 2. Дом «Гелиотроп», район Вобан во Фрайбурге, Германия
(архитектор Рольф Диш)*

Данное здание - одно из первых, которые можно назвать энергоэффективным и биоклиматическим, так как архитектором изначально ставилась задача сделать дом экологичным, энергоэффективным, таким, чтобы его архитектурные и инженерные

решения основывались на природных принципах энергоэффективности.

Дом «Гелиотроп», по сути, представляет собой «сборный дом» - конструкцию из предварительно изготовленных модулей. Главный материал в солнечном доме самый возобновляемый и экологичный строительный материал - дерево. Несущую центральную колонну высотой 14м, удерживающую электропроводку, винтовую лестницу, окружает каркасная конструкция из клееных сосновых досок. 18-угольная спираль объединяет расположенные вдоль нее рабочие и жилые зоны. Для деления пространства активно используются полуэтажи, за счет чего достигается особое восприятие пространства.

Основная инновация данного дома - фотогальваническая установка, «солнечный парус» площадью 54 м² состоящий из 60 солнечных модулей, которая поворачивается по направлению движения солнца. Номинальная мощность установки - 6,6 кВт (1000 Вт/м²). Также на перилах балкона установлены вакуумные, трубчатые коллекторы площадью 34,5 м² обеспечивающие значительную часть энергии для нагрева воды и отопления.

Основа и поворотный механизм солнечного паруса - новаторское изобретение: управляемая компьютером установка автоматически движется в соответствии с положением солнца на небосводе, независимо от самого дома. Также можно менять угол ее наклона. Установка может выдерживать большие ветровые нагрузки за счет системой пятикратной защиты.

Принцип сокращения объемов нового строительства (реновация и вторичное использование). С древних времен возведения жилищ люди использовали старые жилища, строения или только материал от их разборки для возведения новых построек. В практике отечественной и зарубежной архитектуры их очень много.

К середине XX в., казалось, победил другой подход - застройщики убеждали власти и инвесторов, что все сломать и построить на пустом месте дешевле и эффективнее. Если бы такого рода подход сохранил монопольное положение в строительстве, то к концу XX в. мир лишился бы почти всех старых зданий, которые бы не были причислены к важнейшим памятникам архитектуры. К счастью, спустя некоторое время и под давлением общества городские власти большинства стран пришли к пониманию важности сохранения исторических зданий.

Примеров новой обновленной жизни старых зданий множество. Один из самых известных - преобразование территорий старых верфей в Лондоне в привлекательный жилой комплекс. Здание с мощными кирпичными стенами и стальным каркасом стояло пустым и обгоревшим десятки лет. Его разборка, к счастью, оказывалась слишком дорогим делом, и городские власти объявили конкурс проектных предложений, выигранный архитектором Л. Бернстайном.

Идея заключалась в том, чтобы создать комфортабельное общежитие для молодых людей, предпочитающих жить в коммунальных квартирах - и из соображений экономии, и в поисках общества. Склад превращен в жилой кооператив из 24 двухкомнатных, 6 трех- и 4 четырехкомнатных квартир, выходящих на внутренний дворик.

Другой пример - реконструкция сильно пострадавшего после второй мировой войны Дрездена, где под руководством архитектора Герберта Хана велась реконструкция старых зданий, с пристройкой к ним «стены» из небольших зимних садов и преобразованием большинства одноэтажных квартир в двухэтажные. Тем же путем Франк Штейн осуществил перестройку ряда жилых домов в Копенгагене. Также в Дрездене в 2006 г. известным архитектором Н.Фостером была закончена реконструкция центрального вокзала, в соответствии с рисунком 3 [5].

Среди других решений по реконструкции вокзала одним из самых важных является установка новой крыши площадью 30тыс.м². Крыша вокзала покрыта инновационной оболочкой, сочетающей тефлон и стекловолокно. Новая крыша пропускает 13 % дневного света и значительно уменьшает зависимость здания от искусственного освещения. Ночью свет отражается от нижней поверхности, дополнительно освещая всю станцию, в то время как снаружи структура излучает глакий серебристый свет.



Рисунок 3. Центральный вокзал Дрездена, архитектор Н.Фостер.

Принцип социальной ориентированности здания. Этот принцип заключается в качественном изменении подхода к функционированию здания, когда и архитектор, и застройщик, и владелец жилья видят в здании не просто машину для жилья, а корпоративное владение, в поддержании которого огромная роль принадлежит каждому обитателю. На основе этого принципа здания строят социально - ориентированными, т.е. наиболее отвечающими потребностям жильцов. В качестве одного из последних примеров, подтверждающих данный принцип, можно привести проект архитектурной компании В. Каллебо- «Коралловый риф» (Coral Reef), в соответствии с рисунком 4 [6].

Данный проект предлагает инновационную градостроительную концепцию, призванную предоставить возможность альтернативного развития части Гаити, которая в 2010г. пострадала от землетрясений силой 7 баллов по шкале Рихтера.

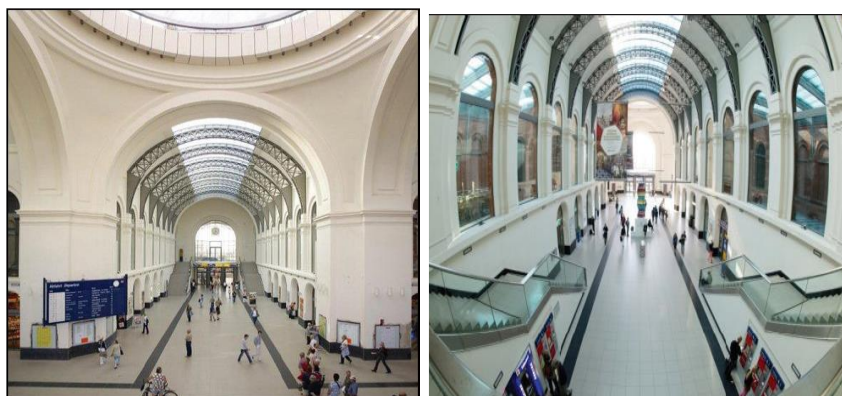

Рисунок 4. Проект экологического градостроительного образования Coral Reef, 2011

Архитекторы представили трехмерную модель матрицы самодостаточной деревни, построенной из сборных модулей, которая может стать пристанищем для переселения беженцев, пострадавших от природных катастроф. Проект представляет собой базовый модуль, состоящий из двух волнообразных многоквартирных домов с металлическим каркасом и фасадной отделкой из древесины тропических деревьев.

Создавая визуальную концепцию деревни, авторы проекта вдохновились природной красотой коралловых рифов. Масштабная «живая» структура с органической архитектурой и многочисленными

растительными включениями способна разместить более тысячи пострадавших семей. Волнообразные дома расположены на искусственно созданной пристани, установленной на сваях Карибском море. Между двух собранных из модулей зеленых «волн» образуется живописный «каньон» с террасами и каскадами фруктовых садов. Установленные в шахматном порядке параллельные модули помещают в себе жилую площадь и землю, на которой обитатели деревни будут самостоятельно выращивать продукты питания. Структура обладает повышенной сейсмоустойчивостью. Она снабжена мощными очистными и биоклиматическими системами, а также возобновляемыми источниками энергии: гидро- и ветряными турбинами, фотоэлектрическими панелями.

Принцип экологической ориентированности здания (уважение к месту). Ничто другое не формирует архитектуру здания так сильно, как место, на котором оно создается. Однако европейское сознание издавна культивировало свое отношение к природе, нежели в восточной философии. Природа рассматривалась исключительно как ресурс и как объект целенаправленной деятельности человека. В XXI в. такое отношение пересмотрено и отвергнуто архитекторами, ибо в конечном итоге приводит людей к гибели. Сейчас здания строятся на принципах уважения к природе, уважения к тому месту и той среде, в которой проектируется здание.

Идеи гармонизации архитектуры и природы получили воплощение при проектировании и социальном устройстве экогородов и экопоселений. Экопоселок - это концепция привлекательного места для проживания и работы. Различные экопоселки, проектируемые или построенные, несут в себе идеи сохранения природного ландшафта, использования возобновляемых источников энергии (солнечная, ветровая, гидроэнергия, геотермальная энергия), возведения жилых домов из природных материалов, удаления отходов путем биологической переработки, а также культурную и социальную ответственность жителей за экологическую сохранность среды в поселении.

Экопоселок - это место, где переосмыслено взаимоотношение человека и природы, где приняты социальные устои экологического проживания и бережного отношения к окружающей среде.

Принцип целостности. Именно этот принцип выражает идеал энергоэффективной архитектуры, хотя, разумеется, непросто достичь решения, в котором все перечисленные ранее принципы были бы

задействованы вместе. Но этот принцип является наиболее важным. Проектирование энергоэффективного здания - это во всех отношениях комплексная работа, основанная на данном принципе целостности, учитывающая многовариантный подход, рациональный выбор теплозащиты ограждающих конструкций, выбор инженерного оборудования и эффективность использования возобновляемых источников энергии.

В мировой практике сейчас комплексные решения биоклиматической архитектуры находят место как в отдельно строящихся зданиях, так и в цельных градостроительных проектах.

В настоящее время крупнейшим и наиболее ярким примерам в области энергоэффективной архитектуры является штаб-квартира девелопера города Маедар (eco-city Masdar) – компании «Abu Dhabi Future Energy Company» в Абу-Даби, в соответствии с рисунком 5 [7].

Здание, спроектированное чикагской компанией AS-GG, будет первым в мире крупным «активным» зданием, т. е. здание будет вырабатывать энергию в два раза больше, чем потреблять, при этом оно будет являться центром притяжения для всего города.



Рисунок 5. Энергоэффективное здание MASDAR Headquarters, Абу-Даби, ОАЭ

Энергоэффективное здание характеризуется следующими архитектурными и техническими показателями:

- самое низкое потребление энергии в современных масштабных офисных центрах класса «А» в экстремально жарком климате;
- самая большая поверхность из фотогальванических пластин, интегрированных в архитектурный дизайн крыши;

- здание построено на 95% из стекла и содержит лишь 5% металлических стержневых конструкций;

- беспрецедентная и самая большая в мире система охлаждения воздуха и поддержки баланса влажности, работающая на солнечных батареях;

- первое в мире крупногабаритное здание, которое вырабатывает энергию не только для самого себя, но и для окружающего городского комплекса.

Вышеуказанные принципы являются основой энергоэффективной архитектуры жилых зданий, а соблюдение этих принципов проектирования энергоэффективных зданий позволит организовать комфортное и биологически активное жилое пространство.

ЛИТЕРАТУРА

1. *Табунициков Ю.А., Бродач М.М., Шилкин Н.В.* Энергоэффективные здания. - М.: АВОК-ПРЕСС, 2002. -200 с.

2. *Табунициков Ю.А.* Энергоэффективное здание как критерий мастерства архитектора и инженера // АВОК. - 2001. - №2. - С.8-11

3. *Gruber Petra.* Biomimetics in architecture. - Architecture of life and buildings, 2011. –275 p.

4. <http://www.liveinternet.ru/www.rolfdisch.de/index.php?p=home&pid=281&L=1&host=2#a599>

5. Мир архитектора сэра Нормана Фостера – URL:<http://www.jkvadrat1x1.ru/arhitektura/2229-korn>.

6. <http://www.novate.ru/blogs/180211/16878/>

7. https://www.tripadvisor.ru/Attraction_Review-g294013-d2409120-Reviews-Masdar_CityAbu_Dhabi_Emirate_of_Abu_Dhabi.html.

REFERENCES

1. *Tabunschikov YU.A., Brodach M.M., SHilkin N.V.* Energoeffektivnyie zdaniya. - M.: AVOK-PRESS, 2002. -200 s.

2. *Tabunschikov YU.A.* Energoeffektivnoe zdanie kak kriteriy masterstva arhitektora i injenera // AVOK. - 2001. - №2. - S.8-11

3. *Gruber Petra.* Biomimetics in architecture. - Architecture of life and buildings, 2011. –275 p.

4. <http://www.liveinternet.ru/www.rolfdisch.de/index.php?p=home&pid=281&L=1&host=2#a599>
5. Mir arhitekтора Sera Normana Fostera – URL:<http://www.jkvadrat1x1.ru/arhitektura/2229-korn>.
6. <http://www.novate.ru/blogs/180211/16878/>
7. https://www.tripadvisor.ru/Attraction_Review-g294013-d2409120-Reviews_Masdar_CityAbu_Dhabi_Emirate_of_Abu_Dhabi.html.

Сулейменов У.С. – доктор технических наук, профессор, ЮКГУ им. М.Ауезова, г. Шымкент.

Камбаров М.А. кандидат технических наук, доцент, ЮКГУ им. М. Ауезова, г. Шымкент.

Риставлетов Р.А. – кандидат технических наук, доцент, ЮКГУ им. М.Ауезова, г. Шымкент.

Кудайбергенова А.А. – магистрант, ЮКГУ им. М.Ауэзова, г. Шымкент.

УДК 721.012:720.001.362

**У.С.СУЛЕЙМЕНОВ, М.А.КАМБАРОВ, Х.А.АБШЕНОВ,
Ж.Б.АХМЕТОВА**

**ОЦЕНКА ТЕПЛОУСТОЙЧИВОСТИ И ЗАДЕРЖКИ АМПЛИТУДЫ
КОЛЕБАНИЙ ТЕМПЕРАТУРЫ В ОГРАЖДАЮЩИХ
КОНСТРУКЦИЯХ ЖИЛЫХ ЗДАНИЙ**

В статье рассматривается теплоустойчивость ограждающих конструкции зданий в условиях жаркого климата. Исследуется запаздывание температурных колебаний на внутренней поверхности ограждающей конструкции в сравнении с колебаниями наружной температуры воздуха. Обоснована необходимость проведения такого сравнения, оценки массивности ограждающей конструкции и тепловой инерции материалов ограждения.

Ключевые слова: амплитуда колебаний температуры, теплоустойчивости ограждающей конструкции, конструктивные решения наружных ограждения.

Ұ.С.Сүлейменов, М.А.Камбаров, Х.А.Абшенов, Ж.Б.Ахметова
Тұрғын үйлердің қоршау конструкцияларында температураның
тербеліс амплитудасының кешігуін және жылутұрақтылықты
бағалау

Мақалада ыстық климатты ескерумен үйлердің қоршау конструкцияларының жылутұрақтылығы қарастырылады. Қоршау конструкциясының ішкі бетіндегі температуралық тербеліс кешігуін сыртқы ауа температурасы тербелісімен зерттелді. Мұндай салыстыруларды жүргізу, қоршау конструкциялардың массивтілігін және қоршау материалдарының жылулық инерциясын бағалау қажеттілігі негізделді.

Тірек сөздері: температуралық тербеліс амплитудасы, қоршау конструкцияның жылутұрақтылығы, сыртқы қоршаулардың конструкциялық шешімдері.

U.S.Suleimenov, M.A.Kambarov, H.A.Abshenov, Zh.B.Ahmetova
An Estimation of Thermostableness and Delay of Amplitude of
Fluctuations in Temperature is in Non-Load-Bearing Constructions of
Dwellings Building

In the article the thermostableness of non-load-bearing constructions building is examined in the conditions of hot climate. A delay is investigated

temperature oscillation on the internal surface of non-load-bearing construction by comparison to fluctuations in the outward temperature of air. The necessity of making such comparison, estimation of massiveness of non-load-bearing construction and thermal inertia of materials of protection is reasonable.

Keywords: by amplitude of fluctuations in a temperature, thermostableness of non-load-bearing construction, structural decisions exterior protection.

Anahtar kelimeleri: sıcaklık dalgalanmaları genliği, ısı direnci yapı inşaatı, çit dışında yapısal çözümler.

В жарком, сухом климате, где суточные перепады температур могут быть значительными, а внутренние пространства зданий предпочтительней замкнутые, ограждающие конструкции целесообразно выполнять из материалов обладающих малой теплопроводностью и высокой теплоустойчивостью [1,2].

При этом ощущение комфортности в помещении можно ожидать только в том случае, если ни один из стимулов раздражения не доминирует и не превышает определенного порога. Огромная роль в процессе пассивного регулирования факторов, оказывающих влияние на формирование внутреннего пространства здания и комфортного режима в помещении, принадлежит ограждающим конструкциям. Поэтому рассмотрим и обоснуем новый подход к выбору наиболее эффективных ограждающих конструкции для которых характерно совмещение необходимых функций в холодный и теплый периоды.

Наиболее важной характеристикой эффективности проектируемой ограждающей конструкции кроме теплоустойчивости, характеризуемой амплитудой колебаний температуры на внутренней поверхности ограждения, является период запаздывания температурных колебаний на внутренней поверхности ограждающей конструкций по сравнению с колебаниями наружной расчетной температуры.

Этот параметр в оценке энергоэффективности зданий в условиях жаркого климата приобретает особое значение, так как связан с вопросами обеспечения микроклимата в помещениях с учетом значительной радиации в летнее время.

Время запаздывания температурных колебаний на внутренней поверхности ограждающей конструкций по сравнению с колебаниями

наружной расчетной температуры ε определяется по формуле:

$$\varepsilon = \frac{1}{15} \left\{ 40,5 \sum D - \operatorname{arctg} \frac{\alpha_g}{\alpha_g + s_{gn} \sqrt{2}} + \operatorname{arctg} \frac{s_{nn}}{s_{nn} + \alpha_n \sqrt{2}} \right\}, \quad (1)$$

где $\sum D$ - суммарная характеристика тепловой инерции многослойной ограждающей конструкций; α_g - коэффициент теплоотдачи внутренней поверхности ограждения, Вт/(м²·°С); α_n - коэффициент теплоотдачи наружной поверхности ограждения, Вт/(м²·°С); s_{gn} - коэффициент теплоусвоения внутреннего слоя ограждающей конструкции; s_{nn} - коэффициент теплоусвоения наружного слоя ограждающей конструкции.

По времени запаздывания температурных колебаний на внутренней поверхности ограждающей конструкций по сравнению с колебаниями наружной расчетной температуры ε можно установить время максимального теплоступления в помещение z_Q^{\max} , если известно время максимального теплоступления на наружную поверхность стены z_t^{\max} по формуле:

$$z_Q^{\max} = z_t^{\max} + \varepsilon \quad (2)$$

В инженерных расчетах для предварительной оценки запаздывания наружных температурных колебаний на внутренней поверхности ограждающей конструкции можно воспользоваться упрощенной следующей формулой:

$$\varepsilon = 2,7 \sum D - 0,4 \quad (3)$$

Задача в исследованиях показана следующим образом. На основе широко используемых конструктивных решений наружных ограждений провести сравнительные теплотехнические расчеты на теплоустойчивость и запаздывания амплитуды колебаний температуры в конструкциях по нормативным и предлагаемым выше методикам. Провести анализ всех выбранных конструкции по времени запаздывания амплитуды колебаний температуры на внутренней поверхности ограждения. Оценить теплофизическую целесообразность применения ограждающей конструкции в условиях жаркого климата юга Казахстана.

В расчете воспользуемся нормативной методикой расчета теплоустойчивости ограждающих конструкций в теплый период года [3].

Основываясь на опыте проектирования ограждающих конструкций в г. Шымкенте для расчетного эксперимента выбраны широко используемые варианты конструктивных схем ограждающих конструкций с использованием эффективной теплоизоляции и для сравнения выбрана конструктивное решение традиционной стены из бетона, в соответствии с рисунком 1.

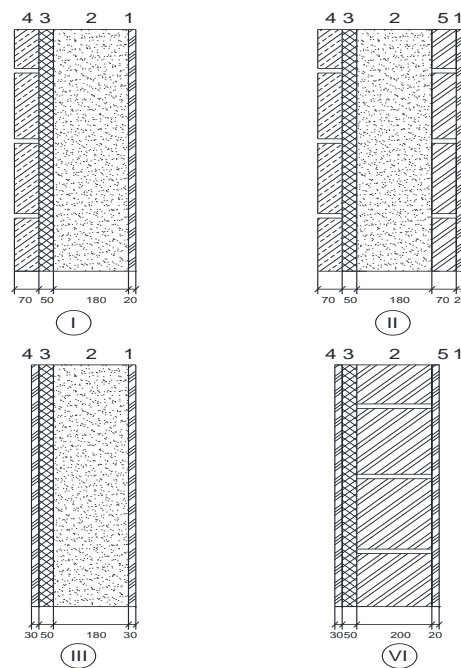

1-цементно-песчаная штукатурка; 2-бетон; 3-утеплитель пенополистирол; 4-известковый камень; 5- керамический пустотный кирпич

Рисунок 1. Конструктивные схемы ограждения с использованием эффективного утеплителя

В соответствии с таблицей 1 представлены теплофизические характеристики материалов слоев и расчетные значения сопротивлений теплопередаче конструктивных схем ограждения.

Таблица 1. Теплофизические характеристики материалов слоев и расчетные значения сопротивлений теплопередаче конструкции ограждения.

Конструктивные слои		1	2	3	4	5	$\sum_{i=1}^n \frac{\delta_i}{\lambda_i}$	R_0^{ϕ}
		Штукатурка цементно-песчаная	Железобетон $\gamma = 2500 \text{ кг/м}^3$	Утеплитель (пенополистирол или минеральный войлок типа ROCKWOOL $\gamma = 100 \text{ кг/м}^3$	Прессованный пустотный кирпич	Известковый камень $\gamma = 1800 \text{ кг/м}^3$		
I	δ	0,02	0,18	0,05	-	0,07	1,028	1,187
	λ	0,76	1,92	0,06	-	0,93		
	R	0,0263	0,09375	0,83333	-	0,0752		
II	δ	0,02	0,18	0,05	0,07	0,07	1,131	1,29
	λ	0,76	1,92	0,06	0,68	0,93		
	R	0,0263	0,09375	0,83333	0,103	0,0752		
III	δ	0,03	0,18	0,05	-	-	1,0	1,164
	λ	0,76	1,92	0,06	-	-		
	R	0,0394*	0,09375	0,83333	-	-		
IV	δ	0,03	-	0,05	0,2	-	1,20	1,364
	λ	0,76	-	0,06	0,68	-		
	R	0,0394*	-	0,83333	0,294	-		

Примечания: $R = \delta/\lambda$; * = 2 раза; $\alpha_{в} = 8,7 \text{ Вт/м}^2\text{°С}$; $\alpha_{н} = 23\text{°С}$

Результаты расчета показывают, что все варианты экспериментальных схем ограждения отвечают требованиям норм [3,4] по санитарно-гигиеническим и комфортным условиям для зимнего периода.

Согласно задачам, поставленным перед исследованием, важно провести анализ теплоустойчивости ограждающей конструкций для теплого периода года и оценку по времени запаздывания амплитуды колебаний температуры на внутренней поверхности ограждения.

Расчеты теплоустойчивости ограждающей конструкций на теплый период проведены по нормативной методике [3], а время запаздывания амплитуды колебаний температуры на внутренней поверхности ограждения по формулам (1),(2) и (3) . Результаты расчета приведены в таблице 2.

Результаты расчета конструкций ограждения на теплоустойчивость, в соответствии с таблицей 2, показывают, что все конструктивные схемы отвечают требованиям норм по теплоустойчивости. Расчетные амплитуды колебаний температуры на внутренней поверхности ограждения меньше, чем требуемые.

Таблица 2. Результаты расчета теплоустойчивости и времени запаздывания амплитуды колебаний температуры на внутренней поверхности ограждения.

№ слоя	Пара метры	№ варианта				Примечание
		1	2	3	4	
Природный камень	δ_1	0,07	0,07	-	-	
	λ_1	0,93	0,93	-	-	
	S_1	10,85	10,85	-	-	
	R_1	0,07526	0,07526	-	-	
	D_1	0,8165	0,8165	-	-	
	y_1	9,211	9,211	-	-	
Утеплитель (минеральный войлок)	δ_2	0,04	0,04	0,05	0,05	
	λ_2	0,041	0,041	0,041	0,041	
	S_2	0,64	0,64	0,64	0,64	
	R_2	0,833	0,833	0,833	0,833	
	D_2	0,533	0,533	0,533	0,533	
	y_2	1,1467	1,1467	1,1467	1,077	
Прессованный пустотный кирпич	δ_3	-	0,07	-	0,2	
	λ_3	-	0,68	-	0,68	
	S_3	-	7,21	-	7,21	
	R_3	-	0,103	-	0,294	
	D_3	-	0,7426	-	2,12	
	y_3	-	7,455	-	7,21	
Штукатурка цементно-песчаная	δ_4	0,02	0,02	0,03	0,03	
	λ_4	0,76	0,76	0,76	0,76	
	S_4	9,60	9,60	9,60	9,60	
	R_4	0,0263	0,0263	0,0394	0,0394	
	D_4	0,2524	0,2524	0,37824	0,37824	
	y_4	9,0525	9,0525	9,183/4,57	9,183/4,516	

Железобетон	δ_5	0,2	0,2	0,2	-
	λ_5	1,92	1,92	1,92	-
	S_5	17,98	17,98	17,98	-
	R_5	0,09735	0,09735	0,09735	-
	D_5	1,6856	1,6856	1,6856	-
	y_5	17,98	17,98	17,98	-
Результаты расчета	$\sum D$	3,2875	4,03	2,98	3,41
	ν	63,34	111,73	53,7	64,9
	$A_{\tau B}$	0,39	0,22	0,54	0,45
	$\frac{S_{BII}}{S_{HII}}$	$\frac{13,85}{9,211}$	$\frac{8,26}{9,211}$	$\frac{12,65}{4,57}$	$\frac{8,44}{4,516}$
	$\varepsilon_{\text{час}}$	8,87	10,87	8,00	9,2
	T_{min}	24,87	26,87	24,00	25,2

Однако следует отметить и то, что лишь одна из выбранных схем обеспечивает требуемое запаздывание амплитуды колебаний температуры на внутренней поверхности ограждения, которое обеспечит максимальное теплоступление через ограждение в указанное время. Расчеты показали, что для ограждения из бетона, утеплителя и прессованного пустотелого кирпича (схема 2) самый поздний максимум наступает после двух часов ночи.

Для оценки влияния на задержку амплитуды колебаний температуры на внутренней поверхности ограждающей конструкции и определения последовательности слоев в конструкции ограждения, а также ее влияние на запаздывание амплитуды колебаний температуры на внутренней поверхности ограждения проанализируем основную формулу (1).

Отметим, что величины коэффициентов теплоотдачи внутренней и наружной поверхности ограждения α_e и α_n для конкретного помещения и района строительства остаются постоянными.

Характер расчетной формулы коэффициента теплоусвоения внутреннего слоя ограждающей конструкции s_{en} показывает, что чем больше значение этого коэффициента, тем меньше значение первого отрицательного арктангенса в формуле (1), а это значит тем больше время запаздывания температурных колебаний на внутренней поверхности ограждающей конструкций по сравнению с колебаниями наружной расчетной температуры. В свою очередь, коэффициента теплоусвоения внутреннего слоя ограждающей конструкции s_{en} зависит от коэффициентов теплоусвоения материала первого и второго

внутренних слоев. Чем они больше, тем больше коэффициента теплоусвоения внутреннего слоя. Тогда чем массивнее будут два внутренних слоя ограждения, тем больше время запаздывания температурных колебаний на внутренней поверхности. И наоборот, чем легче первые два внутренних слоя, тем меньше время запаздывания амплитуды температуры.

Характер расчетной формулы коэффициента теплоусвоения наружного слоя ограждающей конструкции $s_{ин}$ показывает, что чем больше его величина, тем больше значение второго арктангенса в формуле (1). Однако отметим, что величина второго арктангенса сравнительно мала по сравнению с отрицательным арктангеном.

Согласно формуле (1) определения времени запаздывания температурных колебаний на внутренней поверхности ограждающей конструкций по сравнению с колебаниями наружной расчетной температуры самое значительное влияние оказывает суммарная характеристика тепловой инерции многослойной ограждающей конструкций $\sum D$ или массивность всей конструкций. Не случайно в конструктивной схеме варианта 2 ограждения, где наблюдалось значительное время запаздывания амплитуды температуры, суммарная характеристика тепловой инерции $\sum D$ максимальная.

Если учесть, что при достижении максимальной температуры на внутренней поверхности ограждения имела бы место во время, когда на наружной поверхности имеет место минимальная температура воздуха, необходимо чтобы время запаздывания с учетом того, что максимальная температура на наружной поверхности наступит в 16 часов, будет равна 10 часам. С учетом отмеченного, решим уравнение (3), исходя из того, что оптимальное время запаздывания амплитуды колебаний температуры внутренней поверхности равен $\varepsilon = 10 \text{ часов}$. Тогда массивность или тепловая инерционность конструкции ограждения должна быть равна $\sum D = 3.85$.

По результатам расчетного эксперимента ограждающих конструкций с эффективным утеплителем для условий жаркого климата можно сделать следующие выводы:

- все варианты рассматриваемых конструктивных решений ограждающих конструкций превышают нормативные требования по санитарно-гигиеническим условиям для зимнего периода;

- увеличение коэффициента поглощения тепла от солнечной радиации материалом наружной поверхности ограждения, увеличивает значение амплитуды колебаний температуры на внутренней поверхности ограждения;

- использование материалов с большим коэффициентом теплоусвоения снижает амплитуду колебаний температуры на внутренней поверхности ограждения;

- время запаздывания температурных колебаний на внутренней поверхности ограждающей конструкции по сравнению с колебаниями наружной расчетной температуры в существенной мере зависит от массивности два внутренних слоя ограждения и суммарная характеристика тепловой инерции материалов ограждения.

ЛИТЕРАТУРА

1. *Гагарин В.Г.* Теплофизические проблемы современных стеновых ограждающих конструкций многоэтажных зданий // *Academia. Архитектура и строительство.* 2009. №5. С.297-305

2. *Ватин Н.И., Горшков А.С., Немова Д.В.* Энергоэффективность ограждающих конструкций при капитальном ремонте // *Строительство уникальных зданий и сооружений.* 2013. № 3 (8). С. 1-11

3. СНиП РК 2.04-03-2002 Строительная теплотехника

4. СН РК 2.04-21-2004 Энергопотребление и тепловая защита гражданских зданий.

REFERENCES

1. *Gagarin V.G.* Teplofizicheskie problemyi sovremennyih stenovyih ograjdayuschih konstruksiy mnogoetajnyih zdaniy // *Academia. Arhitektura i stroitelstvo.* 2009. №5. S.297-305

2. *Vatin N.I., Gorshkov A.S., Nemova D.V.* Energoeffektivnost ograjdayuschih konstruksiy pri kapitalnom remonte // *Stroitelstvo unikalnyih zdaniy i soorujeniy.* 2013. № 3 (8). S. 1-11

3. SNiP RK 2.04-03-2002 Stroitel'naya teplotehnika

4. SN RK 2.04-21-2004 Energopotreblenie i teplovaya zaschita grajdanskih zdaniy.

Сулейменов У.С. – доктор технических наук, профессор, ЮКГУ им. М.Ауезова, г. Шымкент.

Камбаров М.А. – кандидат технических наук, доцент, ЮКГУ им. М.Ауезова, г. Шымкент.

Абшенов Х.А. – кандидат технических наук, ЮКГУ им. М.Ауезова, г. Шымкент.

Ахметова Ж.Б. – магистрант, ЮКГУ им. М.Ауезова, г. Шымкент.

УДК 621.3

Н.Т.РУСТАМОВ, Д.М.ИСМАИЛОВ

**К ВОПРОСУ ПОВЫШЕНИЯ ЭФФЕКТИВНОСТИ
ВЕТРОУСТАНОВОК**

В работе рассматривается вопрос повышения эффективности использования энергии ветра на ветровых энергетических установках. Такое повышение эффективности ВЭУ осуществляется заменой обычных лопастей на магнитные лопасти огражденные токопроводящей сеткой. При вращении магнитных лопастей вырабатывается дополнительная индукционная э.д.с. в сетке. При этом решается электро-инженерная задача сбора и подачи дополнительно выработанной электрической энергии в контроллер ВЭУ.

Ключевые слова: магнитные лопасти, ВЭУ – ветровая энергетическая установка, оградительная сетка, индукционный э.д.с., закон Фарадея, контроллер, инвертор, аккумулятор.

Н.Т.Рустамов, Д.М.Исмаилов

Жел қондырғыларының тиімділігін арттыру мәселесі

Жұмыста жел энергиясын пайдалану үшін жел энергетикалық қондырғылардың тиімділігін арттыру мәселесі қарастырылады. Мұндай жұмысты жүзеге асыру үшін қарапайым қалақшаларды ток өткізетін тормен қоршалған магнит қалақшалармен алмастырады. Магнит қалақшалары тор ішінде айналған кезде торда қосымша индукциялық э.к.к. өндіріледі. Осыны ескере отырып контроллерге баратын қосымша энергия көзі мен электр инженерлік есептер шешіледі.

Тірек сөздері: магнитті қалақшалар, ЖЭҚ – жел энергетикалық қондырғы, қоршалған тор, индукциялық э.к.к., Фарадей заңы, контроллер, инвертор, аккумулятор.

N.T.Rustamov, D.M.Ismailov

To the Problem of Increasing Efficiency Wind Turbines

The job deals with the issue of increasing the efficiency of the use of wind energy for wind power plants. Such an increase in turbine efficiency by replacing the conventional blades on the magnetic blade fenced conductive mesh. When rotating blades produces additional magnetic

induction e.m.f in the grid. This is solved electrical engineering task of collecting and supplying additional electricity generated in wind turbine controller.

Keywords: magnetic blades, WPP – wind power plant, fencing mesh, induction e.m.f., Faraday’s law, controller, inverter, battery.

Anahtar kelimeler: manyetic bıçaklar, rüzgar santrali, koruyucu kafesi, indüksiyon e.m.k., Faraday yasası, kontrolör, inverter, batarya.

Введение. По оценкам отечественных экспертов, технический потенциал энергии ветра в республике составляет около 3 млрд. кВт/ч в год. Большие возможности в этом обусловлены географическим положением Казахстана, лежащим в ветровом поясе северного полушария Земли. По некоторым данным теоретически ветропотенциал Казахстана составляет около 1820 млрд. кВт/ч в год [1].

У развития ветроэнергетики в Казахстане есть ряд других плюсов. Основаны они на казахстанской специфике. Громадная территория, удаленность многих населенных пунктов от крупных электростанций, сконцентрированных в угольных месторождениях, приводит к необходимости иметь линии электропередачи значительной протяженности (порядка 420 тыс. км). Что, во-первых, ведет к большим технологическим потерям при транспортировке электроэнергии (около 14%), во-вторых, к уязвимости электроснабжения от электросетевых повреждений. В этой связи определенная децентрализация с использованием местных источников энергии, в качестве которых могут выступить ВЭУ (ветровая энергетическая установка), может рассматриваться как резонное дополнение к существующей системе электроснабжения, как с экономической точки зрения, так и для обеспечения ее безопасности и надежности. *В этом заключается актуальность предлагаемой работы.*

Теоретически доказано, что коэффициент использования энергии ветра идеальных ветроустановок равен 0.593. Это объясняется тем, что роторы ветроустановок используют один и тот же эффект подъемной силы, возникающий при обтекании ветровым потоком профилированной лопасти [2]. Значит, качественно изменяя конструкции лопастей, можно повысить коэффициенты использования энергии ветра на ВЭУ. Ветер - очень большой возобновляемый источник энергии. Его энергию можно использовать почти во всех районах Земли. Получение электроэнергии от ветроэнергетических

установок является чрезвычайно выгодной, но вместе с тем технически сложной задачей. Трудность заключается в очень большой рассеянности энергии ветра и в его непостоянстве. Именно это очень мешает повышению эффективности ветроэнергетических устройств.

Целью работы является разработка ВЭУ с магнитными лопастями, улучшающий эффективность использования энергии ветра.

Метод решения. Ветряный генератор - это устройство, преобразовывающее кинетическую энергию ветра в электрическую. Общей их чертой является отсутствие необходимости в каком-либо сырье, так же отсутствие отходов. В принципе, это косвенный способ извлекать энергию солнца, поскольку большие массы воздуха, имеющие разную температуру образуют известные нам циклоны и антициклоны, способствующие появлению ветра. Различные модели ветряных генераторов предназначены для работы в условиях слабых (до 3 м/с) ветров - это в основном генераторы для частного использования.

Ветровые системы строятся на базе ветровых генераторов (ветрогенераторов). Обычно ветровой генератор устанавливается на высокой мачте установленной на бетонном основании. Вырабатываемое ветрогенератором напряжение преобразуется с помощью контроллера и инвертора (рис.1).



Рисунок 1. Общая схема ветроэнергетической системы.

Для повышения эффективности работы этой системы, воспользуемся законом Фарадея. Он показал, что всякий раз, когда

в опыте осуществляется изменение сцепленного с контуром потока магнитной индукции, в контуре возникает индукционный ток; возникновение индукционного тока указывает на существование в цепи электродвижущей силы, которая называется электродвижущей силой электромагнитной индукции.

Таким образом, по закону Фарадея: *возникновение э.д.с. электромагнитной индукции возможно и в случае неподвижного контура, который находится в переменном магнитном поле.*

Воспользуясь вышесказанным, преобразуем лопасти ветрогенераторов. То есть лопасти сконструируем из магнита. А лопасти оградим ферромагнитной сеткой и подсоединим к контроллеру. Ветрогенератор будет асинхронным определенной мощности [3]. Выбор ветрогенератора зависит от скорости ветра. Тогда показанная энергетическая система выглядит как на рис.2.

В таких ветроэнергетических системах возникает проблема связанная со сбором дополнительной выработанной электрической энергии на контроллере.

Преобразователями постоянного напряжения, то есть контроллерами называют устройства, предназначенные для изменения значения постоянного напряжения. Они основаны обычно на импульсных методах, которые позволяют осуществлять преобразование с минимальными потерями энергии. Т.е. аккумулятор заряжается на постоянном токе, контроллер собирая полученный ток из ветрогенератора подает аккумулятору. При этом подаваемый ток будет импульсным. Это показана на рис.4. Когда ток из сетки ограждения будет поступать на контроллер, то вид тока поступающий на аккумулятор будет так, как показано на рис.5.



Рисунок 2. Ветро-энергосистема с магнитными лопастями.

А замещающая электрическая схема ветро-энергосистемы с магнитными лопастями, вырабатывающий постоянный ток и подаваемый к аккумулятору показан на рис. 3.

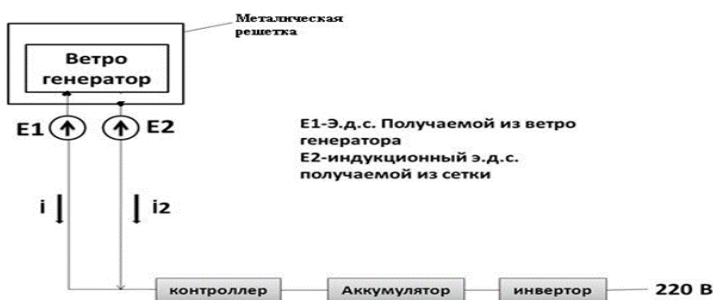

Рисунок 3. Электрическая схема замещения ВЭУ с магнитными лопастями.

В замещающей схеме ВЭУ показанной на рис.3:

E_1 - ЭДС возникающие при вращений лопастей; E_2 - ЭДС возникающий в железной сетке; E_3 - ЭДС возникающий внутри контроллера; E - ЭДС возникающий внутри инвертора; VD , VS - тиристоры; R_1 , R_2 , R_3 - активные элементы; R - потребитель; r_n - внутреннее сопротивление инвертора; CU - система управления; L , C - реактивные элементы; i_1 , i_2 - два разных тока, возникающие от двух разных источников.

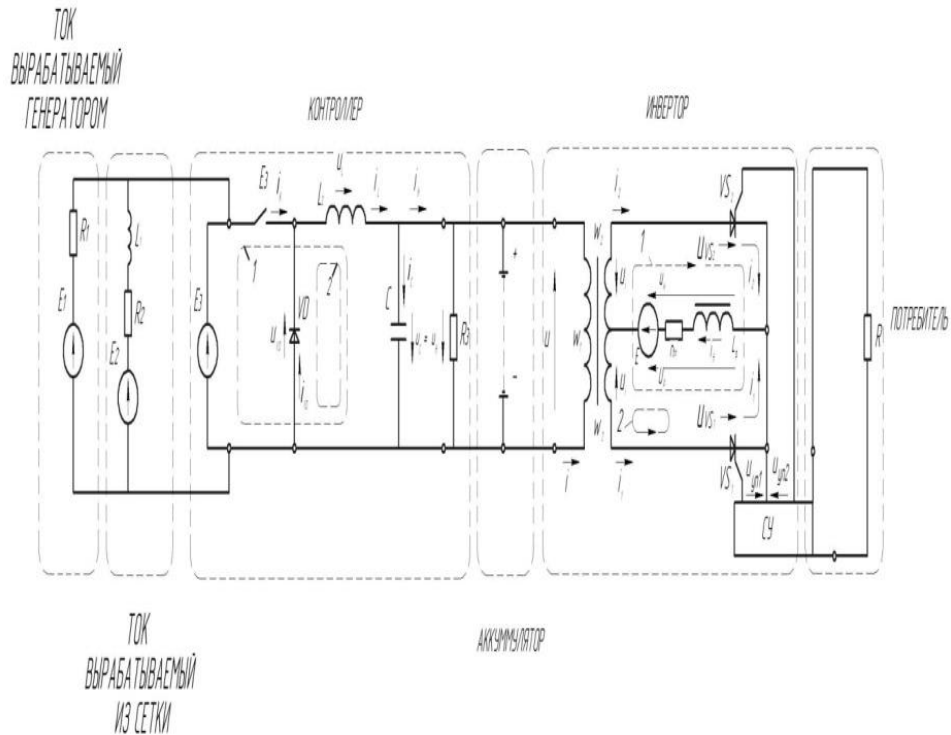

Рисунок 4-5. Вид тока на выходе контроллера.

Как видно из графика (рис.5) скачок тока почти полностью сводится к нулю за счет тока поступающей из ферромагнитной сетки. Тем самым повышается эффективность использования энергии ветра.

Чтобы доказать сказанное, мы смоделировали на компьютере замещающую схему показанный на рис.3. и на этой модели провели эксперимент.

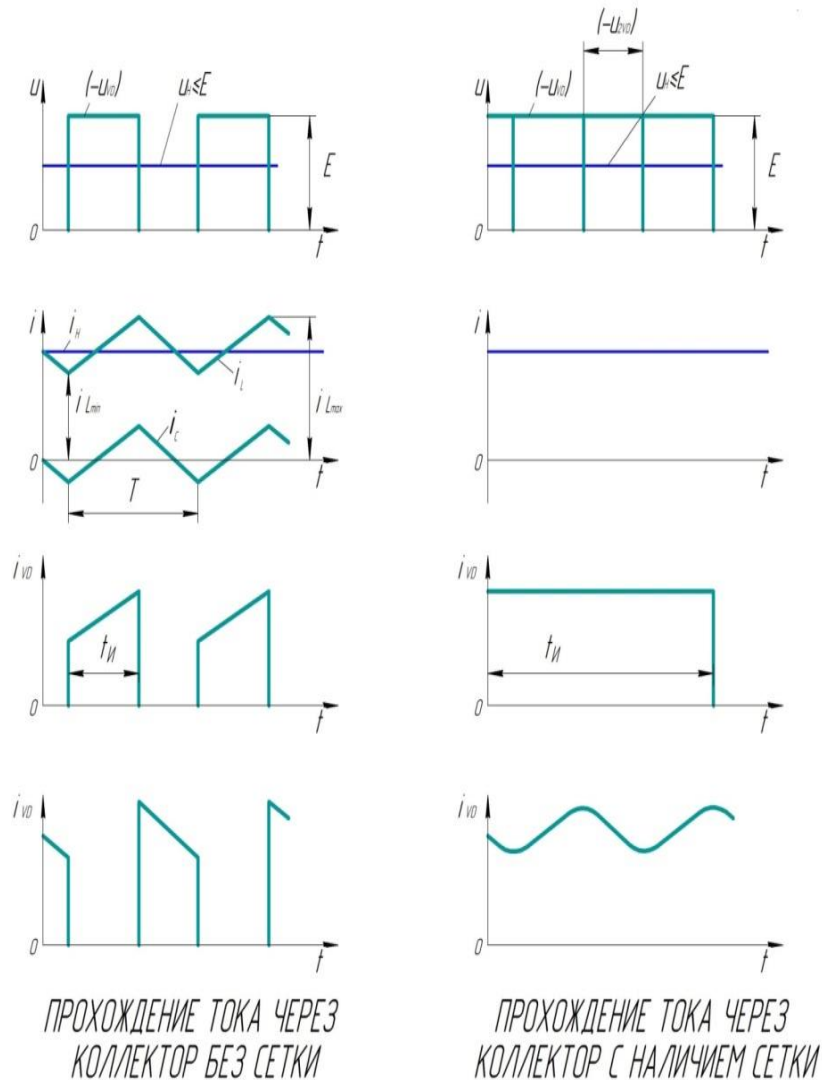

Рисунок 6. Компьютерная модель ВЭУ.

Получаемый на выходе контроллера ток описывается гармонической функцией имеющий три гармоники.

$$A_m/2 + 2A_m/\pi(\sin x + \sin 3x/3)$$

A_m – амплитудное значение мгновенного напряжения.

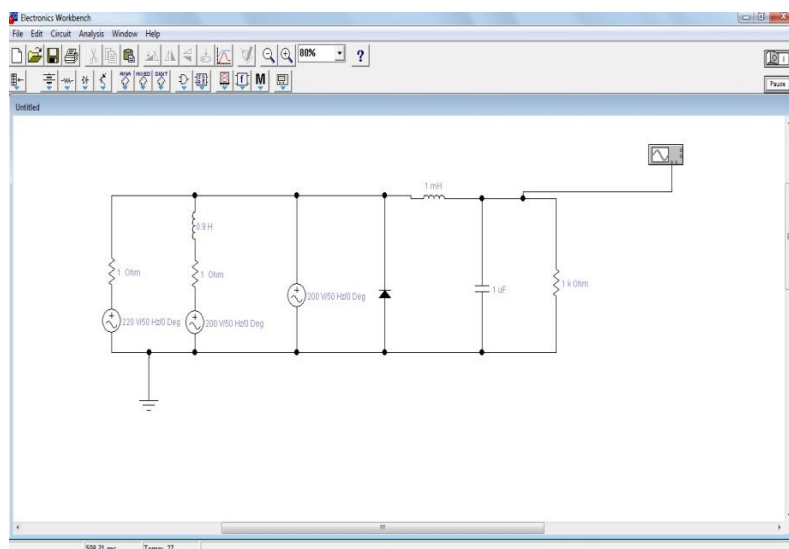
Эту функцию можно написать следующим образом:

$$e(t) = E_{m1}\sin\omega t + E_{m2}\sin\omega t = 221\sin\omega t + 200\sin\omega t$$



Рисунок 7. Вид тока поступающий на аккумулятор с наличием магнитных лопастей.

Ниже приведем алгоритм расчета оценки сдвига фаз для ветро-энергосистемы с магнитными лопастями.

1. Пишем уравнение для токов

$$I(t) = I_{m1}\sin(\omega t - 90) + I_{m2}\sin(\omega t - 90) = 0,54\sin(\omega t - 90) + 0,6\sin(\omega t - 90)$$

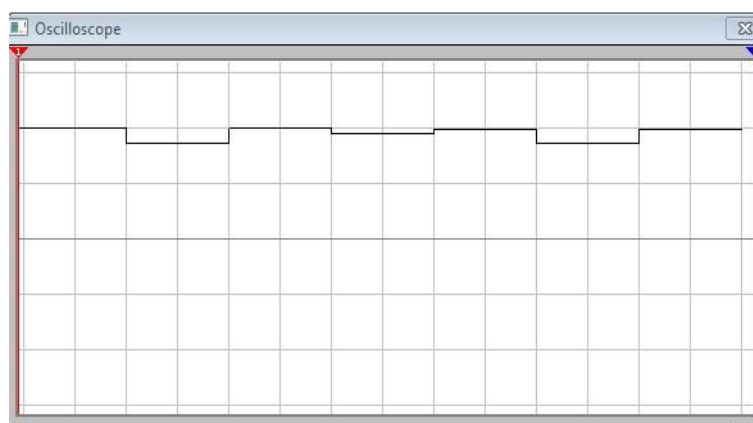
2. Пишем уравнение для напряжений

$$U(t) = U_{m1}\sin(\omega t - 90 + 29) + U_{m2}\sin(\omega t - 90 + 59) = 220 \sin(\omega t - 61) + 220 \sin(\omega t - 31)$$

3. Находим проводимости в реактивной и полной цепи

$$b_1 = b_L = 314 \cdot 0,9 = 283 \text{ Сим}$$

$$b_3 = b_L = 3 \cdot 314 \cdot 0,9 = 848 \text{ Сим}$$

$$y_1 = 283 \text{ Сим}$$

$$y_3 = 848 \text{ Сим}$$

4. Находим активную, реактивную и полную мощности цепи

$$P = U^2 g = 24 \text{ кВт}$$

$$Q = U_{m1}^2 b_1 + U_{m2}^2 b_3 = 54 \text{ кВар}$$

$$S = 59 \text{ кВА}$$

5. Находим угловой сдвиг фаз

$$\varphi_1 = \arctg 0,56 = 29^\circ$$

$$\varphi_2 = \arctg 1,69 = 59^\circ$$

$$\varphi = \varphi_2 - \varphi_1 = 30^\circ$$

6. Зная угол сдвиг фаз выбираем индуктивность для того чтобы не было прерывности и скачок токов. Так как синус угла 30° то численно он будет равен 0,5. Соответственно индуктивность катушки выбираем 0,5 мГн.

Выводы. С точки зрения инновационной деятельности несколько лет назад эта область начала терять свой шарм. Глобальные уровни ветра опустились несколько раз с момента их пика в 2013 году. Это не означает что ветер перестал быть в качестве одной из форм альтернативной, возобновляемой энергии. С момента своего скромного европейского истока до сегодняшнего массивного потенциала электрогенерирующая энергия ветра является одновременно устойчивой и благоприятной. Она занимает мало земли, также энергии ветра могут быть собраны от моря и не оставляет углеродного следа или ущерба окружающей среде. И его генерирующая мощность прекрасна [4].

Чтобы повысить эффективность использования энергии ветра предложенная ветро-энергосистема, как показали наши расчеты, имеет

практический характер. С другой стороны предложенной системой можно получать дополнительную электрическую энергию. Техническая реализация такой системы не является трудным. Но эффективность очень большая. Для отдаленных южных регионов Казахстана эти системы востребованным. Чтобы покрыть энергетических нужд географически отдаленных регионов от больших городов требует широкомасштабное внедрение в эту сферу доступных альтернативных источников энергии. Так как, на эти регионы нецелесообразно, а иногда невозможно провести различные типы линии энергопередач, то оптимальным видом для обеспечения энергоснабжения этих регионов является использования для этой цели ВЭУ.

ЛИТЕРАТУРА

1. Аналитическое исследование «Казахстан: Энергетическая безопасность, энергетическая независимость и устойчивость развития энергетики. Состояние и перспективы», под ред. Алияров Б., Институт энергетических исследований. Алматы. - 2009. -370с.
2. *Асланян Г., Симонов В., Тюрин Ю., Шпильрайн Э.* Новые источники и методы преобразования энергии. Опыт сотрудничества стран членов СЭВ. – Москва. - 1981г. -117с.
3. *Parmanbekov U., Meirbekov B., Sugurov S., Kruglikov A., Rustamov N., Yernazarova D.* “Automated System of Control and Protection Asynchronous Motors in Kazakhstan”: - Paris, France. Pensee Journal. Vol 76, No. 11; Nov 2014, pp.320-324.(Thomson)
4. *Gaze L.* “The future of sustainable innovation – Wind Sustainability” <http://reports.thomsonreuters.com/susty7/innovation/future-sustainable-innovation>, (Thomson).

REFERENCES

1. Analiticheskoe issledovanie «Kazakhstan: Energeticheskaya bezopasnost, energeticheskaya nezavisimosti ustoichivost razvitiya energetiki. Sostoyanie i perspektivy.», pod red. Aliyarov B., Institut energeticheskikh issledovaniy, - Almaty, - 2009 g., -370 s.
2. *Aslanyan G., Simonov V., Tyurin U., Shpilrain E.* Novye istochniki i metody preobrazovaniya energii. Opyt sotrudnichestva stran chlenov SEV. - Moskva, - 1981g. 117 s.
3. *Parmanbekov U., Meirbekov B., Sugurov S., Kruglikov A., Rustamov N., Yernazarova D.* “Automated System of Control and

Protection Asynhronous Motors in Kazakhstan”: - Paris, France. Pensee Journal. Vol 76, No. 11; Nov 2014, pp.320-324.(Thomson)

4. *Gaze L.* “The future of sustainable innovation – Wind Sustainability” <http://reports.thomsonreuters.com/susty7/innovation/future-sustainable-innovation>, (Thomson).

Рустамов Н.Т. – доктор технических наук, профессор, университет Ахмет Ясави, г. Туркестан, nasim52@mail.ru.

Исмаилов Д.М. – магистрант, университет Ахмет Ясави, г. Туркестан, aris93@mail.ru.

УДК 005.13

А.Н.ТЕМИРБЕКОВ, И.Б.АЛИЕВА

**СТРУКТУРНОЕ ОПИСАНИЕ
ЛЕЧЕБНО-ДИАГНОСТИЧЕСКОЙ СИСТЕМЫ**

В статье рассматриваются актуальные и малоизученные в диагностике неспецифического язвенного колита задачи разработки и внедрения в клиническую практику компьютерных систем. С помощью этих задач можно оптимизировать процессы организации и управления лечебно-диагностической процедурой. Показана структурная схема автоматизированной лечебно-диагностической системы (АЛДС). Перечислены задачи, которая АЛДС должна решить. Исследуется назначение каждого блока системы.

Ключевые слова: система, математическая обработка, диагностика физиотерапевтические воздействия, априорные информации, физические факторы, лечение.

А.Н.Темірбеков, И.Б.Алиева

**Емдік-диагностикалық жүйесінің құрылымдық
сипаттамасы**

Мақалада ең өзекті және аз зерттелген арнайы емес жаралы колит (АЕЖК) диагностикасында компьютерлік жүйелердің клиникалық тәжірибеде ұйымдастыру және енгізу мәселелері қарастырылады. Осы мәселелер көмегімен емдік-диагностикалық шараларын ұйымдастыру және басқару үдерістерін оңтайландыруға болады. Бұл мәселелерді шешетін автоматтандырылған емдік-диагностикалық жүйесінің (АЕДЖ) құрылымдық схемасы көрсетілген. АЕДЖ шешуі қажет мәселелер қарастырылды. Жүйедегі әрбір блоктың құрылымы мен мақсаты зерттеледі.

Тірек сөздері: жүйе, математикалық өңдеу, диагностика физиотерапиялық әсерлер, априорлық ақпараттар, физикалық факторлар, емдеу.

A.N.Temirbekov, I.B.Aliyeva

Structural description of medical-diagnostic system

The article discusses the current and little-studied in the diagnosis of ulcerative colitis tasks of development and introduction into clinical practice of computer systems. With the help of these tasks can optimize the processes

of the organization and management of medical diagnostic procedure. Shows a block diagram of the automated medical- diagnostic system (AMDS), which solves the problem. Lists the tasks that must decide ALDS .We investigate the function of each unit of the system.

Keywords: system, mathematical processing, diagnostics, physiotherapy influences, priori information, physical factors, treatment.

Anahtar kelimeler: sistem, matematiksel işlemler, teşhis, fizyoterapi etkileri, priori bilgi, fiziksel faktörler, tedavi.

Наиболее актуальными и малоизученными в диагностике неспецифического язвенного колита (НЯК) являются задачи разработки и внедрения в клиническую практику компьютерных систем, позволяющих оптимизировать процессы организации и управления лечебно-диагностической процедурой. Такие системы должны решать следующие принципиальные задачи:

- а) сбор и анализ медико-биологической информации о НЯК, достаточно точно определяющей состояние больного;
- б) комплексная математическая обработка клинических данных и создание на ее основе структурного описания признаковых пространств, характеризующих состояние больного НЯК;
- в) выявление специальных критериев распознавания и прогнозирования патологических состояний;
- г) разработка специальной методики и критериев поиска оптимальной стратегии и тактики организации лечебных процедур [1].

Нами на базе наших исследований создана АЛДС, структурная схема которого приведена на рис.1.



Рисунок 1. Блок – схема АЛДС.

1. Блок A_1 представляет исследуемый объект $\{S_i\}$ (СТС см. на рис. 1). Каждый объект s_i описывается набором допустимых признаков $\{Y_{ij}\}$, где j – номер признаков i – го объекта.

2. Блок A_2 содержит следующие априорные информации:

$$Y_{i4}, \quad Y_{i10}, \quad Y_{i27}, \quad Y_{i45}, \quad Y_{i46}, \quad Y_{i54}.$$

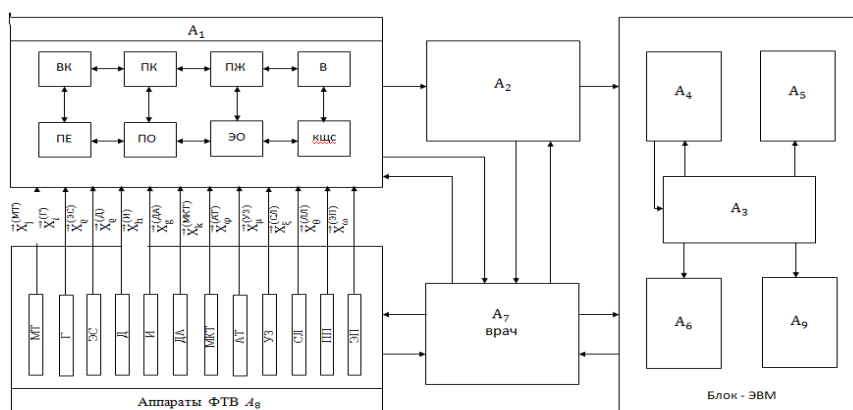
3. Блок A_3 предназначены для вычисления матрицы:

$$\|I_{ij}^*\|_{m^1 \times e}, \quad \|\Delta Y_{ij}^*\|_{m^1 \times e}, \quad \|\Gamma\|_{q \times e};$$

4. Блок A_4 расширяет пространство признаков до 50 факторов жизненно важных показателей (ЖВП);

5. Блок A_5 определяет патологическое состояние исследуемого объекта, т.е. ставит диагноз;

6. Блок A_6 вычисляет оптимальные значения влияющих факторов для управления лечением;

7. Блок A_9 производит прогноз состояния больного после воздействия лечебных процедур.

8. Блок A_7 – Врач принимает соответствующее решение, т.е. непосредственно управляет ЛДП.

9. Блок A_8 - комплекс устройств физиотерапевтических воздействий (ФТВ), предназначенных для управления лечебным процессом, состоящих из набора следующих аппаратур:

- магнитотерапии (МТ);
- гальванизации (Г);
- электростимуляции (ЭС);
- диатермии (Д);
- индуктотермии (И);
- дарсонвализации (ДА);
- микроволновой терапии (МКТ);
- аэроиотерапии (АТ);
- ультразвука (УЗ);
- светолечения (СЛ);
- лазерного лечения (ЛЛ);
- создания электрического поля ультравысокой частоты (ЭП) [2].

Задача выбора целесообразных ФТВ для конкретного пациента с учетом патологического состояния и индивидуальных особенностей является весьма сложной. Решение этой задачи требует системного подхода, так как при подборе нужного ФТВ целесообразно учитывать возраст пациента, характер, фазу, стадию основного заболевания, наличие осложнений, сопутствующих заболеваний, отношение больного к назначенному лечению, условия, в которых проводится лечение, характер предшествующего лечения и т.д. Необходимо также организовать постоянное наблюдение за ответной реакцией организма больного на назначаемое лечение как непосредственно в процессе лечения, так и после него.

Физические факторы (ФФ) (X_1 - количество сеансов; X_2 - экспозиция, т.е. время воздействия на изучаемый объект; X_3 - напряженность магнитного поля; X_4 - напряжение; X_5 - сила тока; X_6 - частота; X_7 - длительность импульса; X_8 - расстояние воздействия ФТВ на объект; X_9 - длина волны; X_{10} - размеры аэрозольных частиц; X_{11} - интенсивность воздействия), которые действуют на организм человека для лечебных целей, могут быть выработаны аппаратами:

- МТ с ФФ: $\vec{X}_j^{(MT)} \{X_1, X_2, X_3, X_8\}$, при ее действии в организме больного изменяются физико-химические явления в биологических жидкостях, биокаллоидах элементах крови.

К действию магнитного поля (МП) чувствительна нервная система. Изменение X_3 приводит к изменению проницаемости биологических мембран с повышением активности митохондрий, энергетического и пластического обменов, повышается активность ферментов дыхательного цикла. Тканевые и клеточные изменения при переменном МП более заметны. При лечении МП у больных улучшается сон, понижается эмоциональная напряженность, уменьшаются отеки, лучше заживают поверхностные раны, становятся выраженными сосудистые реакции, улучшаются показатели реовазографии, возрастает фагоцитоз, возможны улучшения иммунологической реактивности, отмечается болеутоляющее, противозудное, противовоспалительное, нейровегетативно-нормализующее воздействие [3];

- Г с ФФ: $\vec{X}_i^{(г)}$ { X_1, X_2, X_4, X_5, X_8 }, представляет собой источник постоянного тока (ПТ). При прохождении ПТ через тело человека между электродами возникает электрическое поле, под действием сил которого в тканях начинают перемещаться ионы, белковые молекулы и частицы воды. Под воздействием ПТ возникают функциональные сдвиги со стороны периферической и центральной нервной системы и, следовательно, в органах и тканях всего организма. Иначе говоря, ПТ вызывает морфологические изменения в коже, в месте воздействия способствует восстановлению проводимости нерва, усилению регенерации нервных элементов и повышению тканевого обмена веществ;

- ЭС с ФФ: $\vec{O}_a^{(yn)}$ { $X_1, X_2, X_5, X_6, X_7, X_8$ }, при этом вырабатываются импульсные или прерывисто-гальванические токи для вызывания ритмических сокращений мышц. Применение ЭС мышц целесообразно при различных заболеваниях, например, при атонии мышц брюшной стенки, атонии мочевого пузыря, поражении нервных стволов и мышц, различных нарушениях моторики желудочно-кишечного тракта (ЖКТ), стимуляции сердца, лечении расстройств мочеиспускания, стимуляции матки и т.д.;

- Д с ФФ: $\vec{O}_a^{(ä)}$ { $X_1, X_2, X_4, X_5, X_6, X_8$ }, вырабатывает токи высокой частоты (ВЧ). При диатермии в живых тканях, оказывающих сопротивление прохождению тока ВЧ, происходит нагревание, количество образовавшегося тепла зависит от X_2 и X_5 ;

- И с ФФ: $\vec{X}_h^{(и)}$ { X_1, X_2, X_3, X_6, X_8 }, вырабатывается переменное МП ВЧ, возбуждающее в близлежащих токопроводящих тканях индукционные, вихревые токи. Появление вихревых токов сопровождается нагревом тканей. Выделяемое количество теплоты определяется по формуле

$$Q = K \times X_1 \times X_2 \times g,$$

где g – удельная электрическая проводимость ткани.

Следовательно, повышение температуры тканей усиливает кровообращение глубоких и периферических участков, ускоряет процессы обмена ферментов и т.д.;

- ДА с ФФ: $\vec{O}_q^{(\ddot{A}\ddot{A})}$ $\{X_1, X_2, X_4, X_5, X_6, X_7\}$.

Аппаратами ДА лечат больных, воздействуя импульсным, резко затухающим переменным током ВЧ малой силы (10 мА) и высоким напряжением (до 100 кВ). При местной дарсонвализации ток ВЧ оказывает воздействие на рецепторы, заложенные в коже. Раздражение рефлекторным путем вызывает ответные реакции внутренних органов и систем. При ДА повышается тонус вен, усиливается циркуляция крови, стимулируется тканевый обмен и т.д.;

- МКТ с ФФ: $\vec{X}_k^{(MKT)}$

$\{X_1, X_2, X_6, X_8, X_9, X_{11}\}$, применяется с лечебной целью в виде СВЧ – колебаний ($X_6 \approx 10^6$ Гц). При этом пользуются волнами длиной $X_9 = 100-10$ см (дециметровые волны - ДМВ). Электромагнитные волны СВЧ при помощи специального излучателя направляют на участок тела больного; они проникают в него на глубину 4-5 см. Под влиянием поглощения энергии СВЧ колебаний в тканях возникает тепло, что приводит к ускорению движения крови и лимфы, повышению обмена, усилению деятельности ретикулоэндотелиальной системы, снижению чувствительности нервных окончаний;

- АТ с ФФ: $\vec{X}_n^{(AT)}$

$\{X_1, X_2, X_8, X_{10}, X_{11}\}$. С помощью АТ получают аэрозоли и электроаэрозоли. Действие этих частиц повышает активность мерцательного эпителия, снижает повышенное артериальное давление, повышает содержание оксигемоглобина в крови, уменьшает повышенный минутный объем дыхания, увеличивает максимальную вентиляцию и жизненную емкость легких, повышает мощность вдоха и выдоха, оказывает десенсибилизирующее действие;

-УЗ с ФФ: $\vec{X}_\mu^{(UZ)}$

$\{X_1, X_2, X_6, X_8, X_9, X_{11}\}$, вырабатывает ультразвуковые волны. В целом, УЗ представляет собой механические колебания частиц среды, распространяющиеся в виде волн в неслышимом акустическом диапазоне частот, т.е. выше $X_6 = 16-20$ кГц. Образование тепла УЗ колебаниями в тканях тела человека обусловлено превращением механической энергии в тепловую, и происходит преимущественно в области пограничных слоев.

Степень реакции отдельных органов и тканей зависит от X_2 и X_{11} . При более высоких X_{11} в коже и мышечных волокнах наблюдаются

морфологические изменения, заметно ускоряются физиологические процессы. Действие УЗ отличается обезболивающим, противовоспалительным и тонизирующим эффектом;

- СЛ с ФФ: $\vec{X}_{\xi}^{(СЛ)} \{X_1, X_2, X_8, X_9, X_{11}\}$. Физиологическое действие света сложно и многообразно. В основе СЛ лежат рефлекторные механизмы. Поглощенная световая энергия вызывает раздражение многочисленных рецепторов, заложенных в коже. Отсюда соответствующие импульсы направляются в центральную нервную систему, функциональное состояние которой определяет течение в организме многочисленных реакций. Одновременно в коже происходят морфологические изменения и образуются биологически активные вещества, в том числе витамин продукты расщепления белка и др. Поступая в общий ток крови и лимфы, эти вещества также оказывают действие на организм.

Обычно часть лучей света отражается от кожи, часть же проникает вглубь организма, поглощается им и превращается в другие виды энергии – тепловую и химическую. Чем больше длина волны видимых лучей, тем глубже лучи проникают в кожу, и наоборот;

- ЛЛ с ФФ: $\vec{X}_{\theta}^{(ЛЛ)} \{X_1, X_2, X_6, X_7, X_8, X_9, X_{11}\}$. Применяется для лечения лазерными лучами. Например, терапевтическая установка на основе гелий – кадмиевого лазера обеспечивает ($\lambda_0 = 441,6$ нм) проведение терапевтического лечения в гастроэнтерологии, ревматологии и лазеропунктуры. Лазеропунктура с применением гелий – неоновых лазера (выходная интенсивность лазера ЛГ-75 $X_{11} = 20-25$ мВт) участвует в комплексном лечении нефропатии при беременности. Под влиянием ЛЛ снижается артериальное давление, увеличивается суточный диурез, уменьшается концентрация белка в моче. Отмечено стимулирующее влияние лазеропунктуры на эритропоэз и систему свертывания крови; с помощью лазерной спектрографии нетрудно получить микроанализы срезов различных тканей, почки, подпочечной железы, кожи, поджелудочной железы, аорты, мозга и других органов.

Широкие возможности применения непрерывного лазерного излучения как инструмента, заменяющего скальпель, открываются в области хирургии. Тонкий, в 2-3 микрона, лазерный луч способен рассекать ткань. При этом не только отсекаются пораженные ткани, но и заплываются встречающиеся по ходу разреза сосуды, т.е.

кровотечение сводится к минимуму. Указанное свойство особенно ценно при операциях на паренхиматозных органах с интенсивным кровоснабжением (печень, поджелудочная железа и др.). Данный метод дает возможность осуществлять бескровные операции. Изменения в кожных покровах, возникающие в момент действия на них лазерного луча, зависят от величины X_2 , степени фокусировки X_7 , X_9 и X_{11} .

Перспективным представляется применение лазера в онкологии, офтальмологии, стоматологии и т.д. [4];

- ЭП с ФФ: $\bar{X}_0^{(II)}$ { $X_1, X_2, X_3, X_6, X_8, X_{11}$ }.

Применяется для лечения электрическим полем УВЧ. Установлено, что при воздействии ЭП УВЧ слабые X_{11} повышают функцию тканей и органов, а сильно подавляют их. Так, слабые дозы увеличивают секрецию желчи, сильно уменьшают ее; слабые дозы способствуют регенерации нерва, сильные подавляют ее. Под влиянием ЭП УВЧ усиленно развивается соединительная ткань, благодаря чему достигается быстрый рост грануляций; растет активность фагоцитов и т.д.

Таким образом, была разработана структурная схема АДДС, позволяющая оптимизировать процессы организации и управления лечебно-диагностической процедурой.

ЛИТЕРАТУРА

1. Белоцерковский О.М. Компьютер и мозг. Новые технологии — М.: Наука, - 2005, - С. 322.
2. Гублер Е.В. Вычислительные методы анализа и распознавания патологических процессов.- Л: Медицина, - 1978, - 296.
3. Темирбеков А.Н., Бодыбаева И.Ж., Темирбеков М.А., Дуйсембеков З.М. Математические методы прогнозирования состояния больных // Вестник МКТУ им. А. Ясави, №1 (73) ,- Туркестан, - 2011, - с. 75-79.
4. Gianna Cioni and Andrzej Salwicki. Advanced Programming Methodologies.- Academic Press, - 2014, - 382.

REFERENCES

1. Belocerkovskij O.M. Kompyuter i mozg. Novye tehnologii. – М.: Nauka, - 2005, - S. 322.

2. *Gubler E.V.* Vychislitelnye metody analiza i raspoznavanija patologicheskikh processov.- L: Medicina, - 1978, - 296.

3. *Temirbekov A.N., Bodybaeva I.Zh., Temirbekov M.A., Dujsembekov Z.M.* Matematicheskie metody prognozirovaniya sostojanija bol'nyh // Vestnik MKTU im. A. Jasavi, №1 (73) , - Turkestan, - 2011, - s. 75-79.

4. Gianna Cioni and Andrzej Salwicki. Advanced Programming Methodologies.- Academic Press, - 2014, -382p.
<http://www.sciencedirect.com /science/book/9780121746902>

Темирбеков А.Н.– кандидат технических наук, доцент, университет Ахмет Ясави, г. Туркестан.

Алиева И.Б.- магистрант, университет Ахмет Ясави, г. Туркестан.

УДК 616.5-002.525.2(574.5)

Р.С.БЕКТУРҒАНОВ, А.П.ОТАРБАЕВА

**ЗАБОЛЕВАЕМОСТЬ СИСТЕМНОЙ КРАСНОЙ ВОЛЧАНКОЙ
В ЮЖНО-КАЗАХСТАНСКОЙ ОБЛАСТИ И ЕЕ
МЕДИКО-СОЦИАЛЬНЫЕ ПРОБЛЕМЫ**

Системная красная волчанка (СКВ) – это аутоиммунный процесс, который проявляется системным заболеванием соединительной ткани организма (СЗСТ) и характеризуется определенными трудностями в диагностике и лечении. Однако, несмотря на улучшение методов диагностики и лечения, за последние десять, пять лет как в Казахстане, так и в ЮКО продолжается увеличение больных с СЗСТ. Необходимо отметить, что по социально-экономической значимости СКВ занимает доминирующее место. При этом, чаще заболевают женщины фертильного возраста. На основании выше изложенного можно заключить: изучение заболеваемости СКВ среди взрослого населения, а так же разработка мероприятий по её профилактике – это актуальная проблема.

Ключевые слова: системная красная волчанка, системное заболевание соединительной ткани, статистика, инвалидность.

Р.С.Бектұрғанов, А.П.Отарбаева

**Оңтүстік Қазақстан облысы бойынша қызыл жегі ауруы және
оның әлеуметтік-медициналық мәселелері**

Жүйелі қызыл жегі (ЖҚЖ) – диагностика мен емдеу қиындықтарымен сипатталатын және дененің дәнекер тінінің жүйелі ауруы (ДТЖА) болып табылатын аутоиммундық үдеріс. Алайда, соңғы бес, он жылда дененің дәнекер тінінің жүйелі ауруын (ДТЖА) диагностикалау мен емдеу әдістерінің жақсаруына қарамастан Қазақстанда және Оңтүстік Қазақстан облысы бойынша да науқастар санының артуы жалғасуда. ДТЖА әлеуметтік-экономикалық маңыздылығы бойынша басым жағдайда екенін атап өткен жөн. Сонымен қатар, бала туу жасындағы әйелдер жиі ауырады. Жоғарыда айтылғандардың негізінде, ересек халық арасында ЖҚЖ ауруының таралуын зерттеу, сондай-ақ оның алдын алу жөніндегі іс-шараларды әзірлеу - өзекті мәселе болып табылады деген қорытынды жасауға болады.

Тірек сөздері: жүйелі қызыл жегі, дәнекер тінінің жүйелі ауруы, статистика, мүгедектік.

Bekturganov R.S., Otarbaeva A.P.

**The Incident of Systemic Lupus Erythematosus in the South
Kazakhstan Region and its Medical and Social Problems**

Systemic lupus erythematosus (SLE) - an autoimmune process that is manifested systemic disease of connective tissue of the body (SZST) and is characterized by difficulties in diagnosis and treatment. However, despite improvements in diagnosis and treatment, for the last ten, five years both in Kazakhstan and in the South Kazakhstan region continues to increase in patients with SZST. It should be noted that the socio-economic importance SLE holds a dominant position. At the same time, often ill women of childbearing age. Based on the above mentioned we can conclude: the study of SLE disease among the adult population, as well as the development of measures for its prevention - it is an urgent problem.

Keywords: systemic lupus erythematosus, a systemic disease of the connective tissue, statistics, disability.

Anahtar kelimeler: sistemik lupus eritematoz, baғ dokusunun sistemik bir hastalık, istatistik, sakatlık.

Цель исследования: оценить локальные данные по эпидемиологии СКВ среди взрослого населения ЮКО.

Материалы и методы исследования: литературный и систематический обзор, статистический анализ данных.

Результаты исследования: СКВ – системное воспалительное заболевание неизвестной этиологии, патогенетически связанное с продукцией аутоантител и иммунных комплексов, вызывающих иммуновоспалительное поражение тканей, нарушение функции внутренних органов, детородных органов у молодых женщин [1].

Еще в 1955 г. J.A.Merrill в одном из первых литературных обзоров «СКВ и беременность» отметили, что плодные потери при СКВ составляют 36% [2]. Последующие многочисленные исследования подтверждали факт неблагоприятного влияния СКВ на течение беременности, ее материнские и перинатальные исходы. По данным G.Burkett частота самопроизвольных аборт при СКВ составляет 50%, мертворождений - 35%, преждевременных родов-25%, и около 5% младенцев страдает внутриутробной задержкой развития [3].

Р.А.Gatenby обобщив данные более поздней литературы, отметил некоторое улучшение исходов беременности при СКВ: частота аборт в среднем снизилась до 18%, внутриутробной гибели плода составила 13%, преждевременных родов - 20% [4].

По данным мировой статистики в течение 15 лет после начала заболевания умирает 20% пациентов. Вследствие осложнений или инфекций до 35 лет не доживает каждая 20-летняя пациентка. Спустя 10 лет от начала заболевания 60% больных имеют поражения почек, у 30% больных встречается выраженный волчаночный нефрит с развитием терминальной почечной недостаточности, требующей дальнейшего перевода на дорогостоящий гемодиализ. Риск смерти при СКВ в 2,4-4,9 раза выше, чем в общей популяции.

Основными причинами смертности и поражения органов у пациентов с СКВ являются: неконтролируемая активность болезни, токсическое действие лечения и тяжелые сопутствующие заболевания, особенно инфекционные – из-за дефекта иммунной системы и иммуносупрессивного лечения [5].

Клиника СКВ многообразна, начиная от аутоиммунного поражения кожи и суставов и заканчивая развитием тяжелых истощающих осложнений. При СКВ может поражаться любой орган. При этом, клиника варьирует от легких до тяжелых состояний. Как правило, это заболевание ассоциируется с потенциально неблагоприятным исходом и характеризуется волнообразным течением со сменой периодов обострений и ремиссий, а также тенденцией к непредсказуемому прогрессированию. Следует подчеркнуть СКВ чаще заболевают лица неевропейского происхождения.

Хотя этиология заболевания точно не установлена, но известны провоцирующие развитие СКВ факторы. К ним относятся стресс, простуда, гормональная перестройка организма (половое созревание, беременность, аборт, менопауза), факторы внешней среды (ультрафиолетовые лучи) [6].

Чаще всего СКВ поражает женщин (в 9 раз чаще, чем мужчин), при этом заболевание у мужчин протекает тяжелее. 70% случаев СКВ у женщин приходится на детородный и трудоспособный возраст – от 15 до 45 лет. Риск заболеваемости СКВ детей и ближайших родственников пациента низкий. У некоторых пациентов волчанка имеет серьезное течение и может быть опасной для жизни. Тяжелое поражение почек при СКВ нередко приводит к хронической почечной недостаточности; реже встречается тяжелое поражение мозга.

Современные достижения мировой ревматологии в лечении СКВ улучшают прогноз и дают длительную ремиссию даже у больных с тяжелой формой заболевания.

Помимо риска смерти у пациентов с СКВ имеет место значительное снижение качества жизни. Утомляемость – самое частое и специфическое клиническое проявление СКВ, которое напрямую сказывается на качестве жизни. В развитых странах 40% больных СКВ в среднем через 3,5 года после постановки диагноза полностью прекращают работать в связи с инвалидизацией [7].

В 2010 году Республика Казахстан впервые приняла участие в международном многоцентровом эпидемиологическом исследовании «ESSENCE» по оценке заболеваемости и распространенности СКВ в Казахстане, Украине, России, которое было организовано при поддержке британской компании «ГлаксоСмитКляйн».

При проведении исследования были выявлены следующие факты:

- распространенность СКВ в Казахстане составляет 20,6 случаев на 100 тысяч населения;
- заболевание чаще поражает женщин азиатской национальности, что подтверждает мировые данные (известно, что СКВ имеет более неблагоприятный прогноз течения у азиатов, чем у представителей европеоидной расы);
- пик заболеваемости приходится на возраст от 25 до 44 лет;
- причины гибели пациентов: поражение почек, высокая активность заболевания;
- несмотря на агрессивную традиционную базисную терапию, пациенты в Казахстане имеют высокую активность СКВ (по шкале активности SELENA/SLEDAI – 19 баллов).

Распространенность СКВ в ЮКО в 2013 году достигла 573 чел. (21,2 чел. на 100 тыс.), в 2014 году составила 415 чел. (15,0 чел. на 100 тыс.) соответственно, что свидетельствует о динамике снижения (27,6%). А в 2015 году СКВ болели 576 чел. (20,5 чел. на 100 тыс.), что свидетельствует о динамике прироста на 28,0% по сравнению с 2014 годом. Однако при сравнении с 2013 годом разница составила всего 0,5%. Анализ первичной заболеваемости СКВ выявил динамику снижения в 2014 году на 62,1%, так число больных в 2014 году – 50 чел. (1,8 чел. на 100 тыс.), в 2013 году – 132 чел. (4,9 чел. на 100 тыс.). А при сравнении 2015 года (2,8 чел. на 100 тыс.) с 2013 годом было отмечено снижение заболеваемости на 37,9%. Однако, при сравнении

2015 года с 2014 годом было отмечено повышение заболеваемости на 39,0%. Наибольшая распространенность СКВ в 2013 году отмечалась у взрослого населения – 19,9 на 100 тыс. чел., реже у подростков и детей – 1,1 и 0,2 соответственно. В 2014 году соответственно 13,9; 0,8; 0,3; а в 2015 году 19,4; 0,9; 0,2. Изучение распространенности СКВ, в зависимости от пола, выявило преобладание среди больных женщин: 2013 год в 1,4 раза больше, чем мужчин и соответственно 2014 год в 3,3 раза, а 2015 год в 4,7 раза.

Анализ первичной заболеваемости системной красной волчанки и распространенность болезни в ЮКО за 2013-2015 гг. приведена в таблице 1 и диаграмме 1.

Таблица 1. Анализ первичной заболеваемости системной красной волчанки и распространенность болезни в ЮКО за 2013-2014-2015 г.

	Системная красная волчанка (СКВ)					
	2013 г.		2014 г.		2015 г.	
	Абс. пок	На 100.тыс	Абс. пок	На 100.тыс	Абс.пок	На 100.тыс
Распространенность в ЮКО	573	21,2	415	15,0	576	20,5
Анализ первичной заболеваемости	132	4,9	50	1,8	78	2,8

В настоящее время СКВ включена в Перечень социально значимых заболеваний Кодекса РК «О здоровье населения и системе здравоохранения». Больные СКВ получают диагностическую и лечебную помощь за счет государства.

Диаграмма 1. Наибольшее число распространенности системной красной волчанки в ЮКО и анализ первичной заболеваемости за 2013-2015 гг.

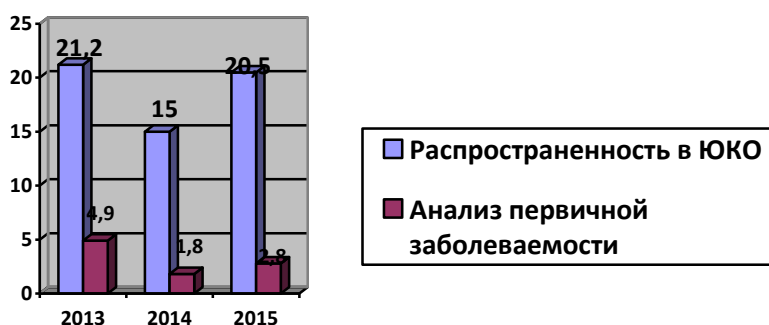

Основные цели лечения СКВ – это снижение активности аутоиммунного процесса, приостановление прогрессирующего поражения органов, предупреждение обострений заболевания. Полного выздоровления, к сожалению, практически добиться невозможно. Однако достичь стойкой ремиссии, которая позволит пациенткам планировать желанную беременность и рождение ребенка, можно [8].

Выводы: Изучение распространенности СКВ, в зависимости от пола, выявило преобладание среди больных женщин в 1,4 – 4,7 раза больше, чем мужчин. Так же заметна тенденция к снижению первичной заболеваемости СКВ среди взрослого населения на 0,5 – 27,6% (2013-14 гг) при этом отмечается волнообразный характер. Но, несмотря на это, СКВ остается социально значимым заболеванием, доставляющим моральный и материальный ущерб обществу, что требует усиления внимания к диагностике и включения в программу лечения препаратов с доказанной эффективностью. Необходимо объединение усилий ревматолога и пациента, участие больного в ходе лечения, повышение его знаний и навыков в части изменения образа жизни, наблюдения за состоянием своего организма и ответственности за него.

ЛИТЕРАТУРА

1. Внутренние болезни: учебник: в 2-х т. /Под ред. А.И.Мартынова, Н.А.Мухина, В.С. Моисеева, А.С.Галевича. – М.: ГЭОТАР-МЕД, 2004. – Т.2. – 648 с.
2. *Merrill J.A.* Cortisone in disseminated lupus erythematosus during pregnancy. // *Obstet. Gynecol.* 1955. - № 6. - P. 637-643.
3. *Burkett G.* Lupus nephropathy and pregnancy. // *Clin. Obstet. Gynaecol.* 1985. - №28.-P. 310-323.
4. *Gatenby P.A.* Systemic lupus erythematosus and pregnancy. // *Aust. N. Z. J. Med.* 1989. - № 19. - P. 261-278.
5. *Реуцкий И.А., Маринин В.Ф., Глотов А.В.* Диагностика ревматических заболеваний. – Медицинское информационное агентство, 2011. – 440 с.
6. *Окороков А.Н.* Диагностика ревматических и системных заболеваний соединительной ткани. Диагностика эндокринных заболеваний: практическое руководство. – М.: Мед. лит., 2000. – 576 с.
7. Внутренние болезни: учебник /Под ред. Маколкин В.И., Овчаренко С.И. – 4-е изд., перераб. и доп. – М.: Медицина, 1999. – 592 с.
8. Кодекс Республики Казахстан от 18 сентября 2009 года № 193-IV «О здоровье народа и системе здравоохранения» (с изменениями и дополнениями по состоянию на 10.01.2015 г.)

REFERENCES

1. Vnutrennie bolezni: uchebnik: v 2-h t. / Pod red. A.I.Martyinova, N.A.Muhina, V.S. Moiseeva, A.S.Galyavicha. – M.: GEOTAR-MED, 2004. – Т.2. – 648 s.
2. *Merrill J.A.* Cortisone in disseminated lupus erythematosus during pregnancy. // *Obstet. Gynecol.* 1955. - № 6. - P. 637-643.
3. *Burkett G.* Lupus nephropathy and pregnancy. // *Clin. Obstet. Gynaecol.* 1985. - №28.-P. 310-323.
4. *Gatenby P.A.* Systemic lupus erythematosus and pregnancy. // *Aust. N. Z. J. Med.* 1989. - № 19. - P. 261-278.
5. *Reutskiy I.A., Marinin V.F., Glotov A.V.* Diagnostika revmaticheskikh zabolevaniy. – Meditsinskoe informatsionnoe agentstvo, 2011. – 440 s.
6. *Okorokov A.N.* Diagnostika revmaticheskikh i sistemnykh zabolevaniy soedinitelnoy tkani. Diagnostika endokrinnykh zabolevaniy: prakticheskoe rukovodstvo. – M.: Med. lit., 2000. – 576 s.
7. Vnutrennie bolezni: uchebnik /Pod red. Makolkin V.I., Ovcharenko S.I. – 4-e izd., pererab. i dop. – M.: Meditsina, 1999. – 592 s.
8. Kodeks Respubliki Kazahstan ot 18 sentyabrya 2009 goda № 193-IV «O zdorove naroda i sisteme zdravooohraneniya» (s izmeneniyami i dopolneniyami po sostoyaniyu na 10.01.2015 g.)

Бектурганов Р.С. – доктор медицинских наук, профессор, ШМИ университет Ахмет Ясави, г. Шымкент, e-mail: ramazan.bekturganov@ayu.edu.kz

Отарбаева А.П. – старший преподаватель, ШМИ университет Ахмет Ясави, г. Шымкент.

ӘОЖ 331.103.3

Б.С.МЫРЗАЛИЕВ, Б.А.АНЕТОВА

**ЕҢБЕК РЕСУРСТАРЫН БАСҚАРУДЫҢ ҒЫЛЫМИ-
ТЕОРИЯЛЫҚ ТҰЖЫРЫМДАМАЛАРЫ**

Мақалада еңбек ресурстарын басқарудың қазіргі заманғы тұжырымдамасының құрамындағы - еңбек ресурстарын басқару жүйесіндегі теориялық-әдіснамалық көзқарастардың түсінігі, мәні, мақсаттары, міндеттері, басты көрсеткіштері, анықтау әдістері мен қағидаттары қарастырылды. Кәсіпорынның жұмыс істеуін қалыптастыру және іске асырудың нақты жағдайларында еңбек ресурстарын басқару тетігінің ұйымдастыру-тәжірибелік тәсілдері зерттелді. Еңбек ресурстарын басқару әдіснамасы ұйымның мақсаты мен міндеттері, қызметкерлерді басқару әдістері мен қағидаттарына сәйкес оларды басқару нысаны ретінде жеке тұлғалардың мінез-құлқын қалыптастыру үдерісін көздейді. Қазіргі жағдайда еңбек ресурстарын басқару саласын барынша тиімді және ұтымды пайдалану үшін аса өзекті теориялық-әдістемелік білім қорытындыланды және жүйеленді. Еңбек ресурстарын басқару жүйесінде ең үздік өндірістік отандық тәжірибенің және шетелдік ғылым жетістіктерінің пайдаланылуы, кадрлармен жұмыс әдістерін жетілдіру және үздіксіз қамтамасыз етілетіндігі дәлелденді.

Тірек сөздері: еңбек ресурстарын басқару, еңбек нарығы, еңбек нарығының субъектілері, еңбек нарығының объектілері, басқару функциялары, басқару әдістері.

Б.С.Мырзалиев, Б.А.Анетова

**Научно-теоретические концепции управления трудовыми
ресурсами**

В статье рассматривается современная концепция управления трудовыми ресурсами – система теоретико-методологических взглядов на понимание и определение сущности, содержания, целей, задач, критериев, принципов и методов управления трудовыми ресурсами. Исследованы организационно-практические подходы к формированию механизма управления трудовыми ресурсами и реализации в конкретных условиях функционирования предприятий. Методология

управления трудовыми ресурсами предполагает рассмотрение сущности персонала организации как объекта управления, процесса формирования поведения индивидов, соответствующего целям и задачам организации, методов и принципов управления персоналом. Обобщены и систематизированы теоретико-методические знания в области управления трудовыми ресурсами в современных условиях которые особо актуально для наиболее эффективного и рационального их использования. Доказано, что система управления трудовыми ресурсами обеспечивает непрерывное совершенствование методов работы с кадрами и использованием достижений отечественной и зарубежной науки, наилучшего производственного опыта.

Ключевые слова: управление трудовыми ресурсами, рынок труда, субъекты рынка труда, объекты рынка труда, функции управления, методы управления.

B.S.Myrzaliev, B.A.Anetova

Scientific-Theoretical Concept of Human Resource Management

The article examines the modern concept of human resource management - the system of theoretical-methodological views on understanding and defining the nature, content, goals, objectives, criteria, principles and practices of human resource management. Studied organizational-practical approaches to formation of the mechanism of human resource management and implementation in the specific conditions of functioning of enterprises. Methodology human resource management involves consideration of the essence of personnel as object of management, process of formation of behaviour of individuals corresponding to the purposes and objectives of the organization, methods and principles of personnel management. Summarizes and systematizes the theoretical and methodological knowledge in the field of human resource management in modern conditions are particularly important for the most efficient and rational use. It is proved that management of human resources ensures the continuous improvement of methods of work with personnel and use of achievements of domestic and foreign science, the best production experience.

Keywords: management of a manpower, labor market, subjects of labor market, objects of labor market, function of management, methods of management.

Anahtar kelimeler: insan kaynakları yönetimi, işgücü piyasası, işgücü piyasası aktörleri, işgücü piyasası, yönetim işlevleri, yönetimi yöntemleri nesnelere.

XIX ғасырдың 20-ші жылдарының соңында американдық ғалымдар Э.Мэйо мен Ф.Роэлизбергер «адамдық қатынастар» тұжырымдамасын алға тартты және оның мәні еңбектің өнімділігі тек тікелей өндірісті ұйымдастыру әдістеріне ғана байланысты емес дейді. Ол басқарушының орындаушыларға қалай қарайтынына да байланысты, яғни механикалық факторға емес, адамдық факторға сәйкес. Авторлар «ғылыми басқару» теориясына сәйкес, биліктің жоғарғы қабаттарында қабылданған шешімдер шығармашылықты құлдыратады, жұмысшылардың дербестігін шектейді, және олардың дамуын тежейді жұмысшылар мен олардың басшылары арасында қарама-қайшылықты (немесе антагонизмді) тудырады, ал ол өз кезегінде өнімділікке әсер етеді деп айтқан. Еңбек ресурстарын басқарудың мұндай концепциясы болашақ басшыларды басқару мен даярлау тәжірибесінің эволюциясына айтарлықтай үлес қосты.

Халықты жұмыспен қамту ісіне қатысты басқаруда экономикалық әдістерін қолданудың өрісі айтарлықтай кең. Ол өзіне кәсіпорынның қызметкерлері үшін ақы төлеудің, жер ресурстарын пайдаланғаны, су ресурстарын қолданғаны үшін айыппұл төлетудің түрлі нормативтерін белгілеудің негізінде, үкіметтің және өзін-өзі басқарудың жергілікті органдарының қарым-қатынасында шаруашылық есептің енгізілуін қарастырады. Кәсіпорынның қажетті кадрларды даярлайтын оқу орындарымен, сонымен қатар оларды қайта даярлау орталықтарымен шаруашылық есеп қатынастарын кеңейту туралы жұмыс атқарылуы қажет [1].

Еңбек ресурстарын басқаруда ұйымдастырушылық әдістерінің мәні еңбек ресурстарын басқарудың жүйесінде қосымша құрылымдарды ұйымдастыру арқылы басқарудың әкімшілік және экономикалық әдістерінің жүзеге асырылуында. Сонымен қатар, басқарудың ұйымдастырушылық әдістері басқару объектісі сияқты субъектісінің де іс-әрекеттерін ұйымдастырудың нақты тәртібін белгілейтін нормативтік құжаттар түрінде жүзеге асырылады. Осылайша, еңбек нарығын реттеудің тиімді механизмін құру оның барлық кешенді түрдегі құрылымдық элементтерінің өзара әрекеттесуін қарастырады. Осындай жағдайда ғана жұмыспен қамтылу

мен жұмыссыздықты азайтудың ең қолайлы мүмкіндіктері құрылуы мүмкін [2].

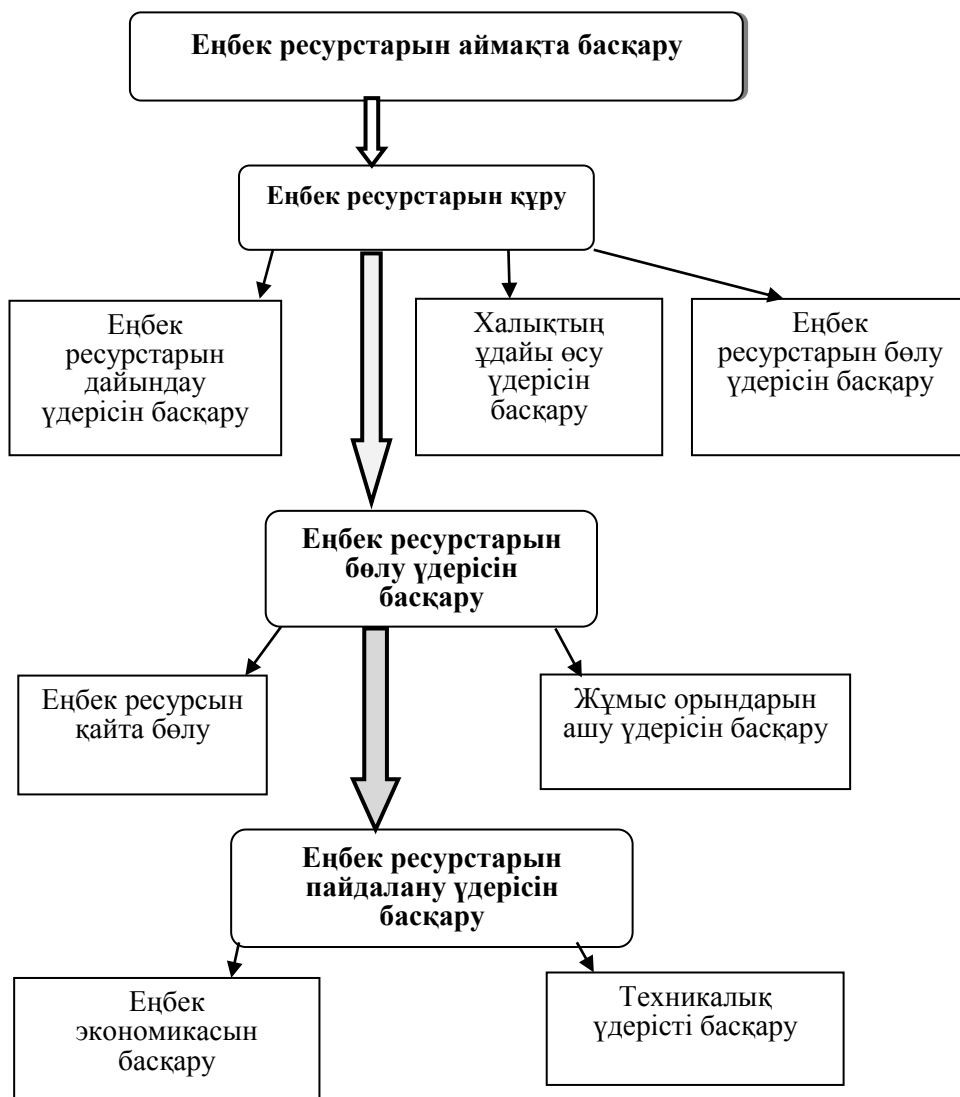

1-сурет. Еңбек ресурстарын басқару жүйесі.

Еңбек ресурстарын басқару жүйе ретінде бөлек-бөлек қосалқы жүйелерден, ал олардың әрқайсысы бірнеше бағыттар мен элементтерден тұрады, олар қосалқы жүйелерді құрайды және бүкіл

жүйеге жалпы ықпал жасай отырып, жеке-дара мағынаға ие болады (1 сурет).

Еңбек ресурстарын басқару – бұл еңбекке қабілетті халықтың жұмыспен қамтылуын қамтамасыз етуге және оның салалар арасындағы тиімді бөлінуіне, сонымен қатар экономиканың білікті мамандарға сұранысын қанағаттандыруға бағытталған өндірісті басқарудың құрамдас бөлігі. Еңбек ресурстарын басқару жүйесі екі деңгейден тұрады: сыртқы еңбек нарығында еңбек ресурстарын басқару мемлекеттің (аймақтық) деңгейінде жүзеге асырылады, ал ішкі нарықта - әрбір бөлек алынған кәсіпорынның деңгейінде.

Э.Дж.Долан және А.С.Буланова ғылыми еңбектерінде «еңбек нарығы» мен «жұмыс күшінің нарығы» деген ұғымның синонимі ретінде «еңбек ресурсының нарығы» деген ұғымдағы мағынасына орай қолдануда. Бұл ұғымдарды анықтап алу үшін еңбек нарығын нарықтық экономикасының құрамдас бөлігі ретінде қарау керек. Нарықтың экономикалық және географиялық кеңістік ретінде көрінуі Маркстік ілімге қарсы батыс теорияларында еңбек тауар деп саналады. Нарықтық экономикада «еңбек нарығы» термині кең мағынада қолданылуда [3].

Сонымен қатар еңбек нарығы шетелдік әдебиеттерде жеткілікті түрде зерттеліп, айқындалған. Ал, ресейлік Саткина М.А., Гибриков Г.Г. және қазақстандық Н.К.Мамыров және т.б. бір топ ғалымдар еңбек нарығы анықтамасын ғылыми тұрғыдан алғанда әр түрлі көзқарасты ұстанады. Олар еңбек нарығына қатысты мәліметтерді жан-жақты зерделеп үш жікке бөліп қарастырғандығы белгілі [4].

Еңбек нарығы – бұл еңбек қызметін сатушылар мен сатып алушылардың келісім-шарт негізіндегі орта. Бұл жерде келешекте жұмыс жасағысы келетіндер де олардың қатарына жұмыспен қамтылғандар және жұмыссыздар тауарлар мен қызмет жасау үшін жұмыскерлерді жалдайтындардан құрылады. Сонымен қатар еңбек нарығы - нарықтың ерекше келбеті, мұнда еңбек күші тауарын сату мен сатып алу жүзеге асырылады. Мұнда құны мен жалдану жағдайы бағаланады.

Еңбек нарығы - экономиканың дамуын көрсетудің айнасы, тұрғындарды жұмыспен қамту көлемі мен динамикасын, жұмыссыздықтың сала бойынша, кәсіби-біліктілік, демографиялық және де басқа көрсеткіштердің құрылымын айқындайды. Және де жұмыс күшін сату-сатып алу жөніндегі экономикалық қатынастар болып саналады. Мұнда кәсіпорындар, салалар, аймақтар арасында

жұмыс күшінің еркін қозғалысымен бірдей сан мен сападағы еңбектің бірдей деңгейдегі бағасының пайда болуы жатады [5].

Еңбек нарығында байланыстарының басты субъектісі жұмыс беруші мен жалдамалы жұмыскер екендігі белгілі, осы екеуінің өзара әрекет етуіне ықпал жасайтын инфрақұрылым элементтері, өзіндік жұмыспен қамтылғандар жоғарыдағы мәліметтерде қарастырылмаған.

Еңбек нарығында сұраныс пен ұсыныс заңы әрекет етеді, жұмыс күшінің сатылуы мен сатып алынуы жетілген және жетілмеген бәсеке жағдайында жүруі мүмкін, еңбек нарығындағы сұраныс пен ұсынысты теңестіретін өзіндік баға белгіленеді; еңбек нарығы жұмыс күшінің жиынтық сұранысы мен жиынтық ұсынысын білдіреді, осы екі құрамдас бөліктердің өзара әрекетінің арқасында экономикалық белсенді тұрғындардың жұмыс орындарын аумақтық, салалық, демографиялық, кәсіби біліктілік аралықта шаруашылық қызметтердің салалары бойынша орналастыруды қамтиды; еңбек нарығында жұмыс беруші мен жалдамалы жұмыскерлер арасында жұмыс күшінің өндіріс құрал-жабдықтарымен қосылуына ықпал жасайды. Нәтижесінде жұмыс берушілердің еңбекке, ал жалдамалы жұмыскерлердің еңбекақыға деген қажеттіліктері қанағаттандырылады. Айтылған мәліметтердің мазмұнынан еңбек нарығын құрайтын төрт негізгі элементін атап өтетін болсақ: сұраныс, ұсыныс, бәсеке және нарықтық баға. Қарастырылған мәліметтердің авторлары еңбек нарығын анықтауда бағаны белгілеу басты көрсеткіш ретінде қарастырады. Бұл мәліметтерге еңбек нарығының субъектілерінің ішіне мемлекеттік және қоғамдық ұйымдар, кәсіподақ қаралмаған [6].

Еңбек нарығы - сұраныс пен ұсынысты білдіретін сатып алушы мен сатушы жақын байланыста болатын орта; еңбек нарығы - механизмдерімен, нормалармен, институттармен жұмыс күшінің жүзеге асуын қамтамасыз ететін жұмыскерлердің және кәсіпкерлердің арасындағы экономикалық қатынастар жүйесі; еңбек нарығы капитал, тауар, бағалы қағаздар және т.б. нарықтар секілді қоғамның экономикалық және әлеуметтік-саяси өмірінің маңызды әрі көп жоспарлы ортасына негізделеді. Еңбек нарығының жетілдірілуін кейнсиандықтар мен монетаристер басқаша түсіндіреді. Неоклассиктерге қарағандағы айырмасы - еңбек нарығын тұрақты және іргелі теңсіздік ретінде көрсетеді. Кейнсиандық үлгіде еңбек күшінің бағасы қатаң белгіленген және өзгермейді деген бағыт ұстанады. Мұндай тұжырым бойынша баға (еңбекақы) нарықтық реттеушісі болып саналмайды, реттеуіш сырттан болуы қажет деген

қорытындыға келеді. Маңызды рөлді мемлекетке жүктейді, мемлекет жиынтық сұранысты азайтып немесе көбейту арқылы теңсіздікті жояды. Мәселен салықты қысқарта отырып, мемлекет сұраныс пен тұтынудың өсуін ынталандырады. Мұндай жағдай өндірістің өсуіне, яғни жұмыспен қамтылудың артуына себепші болады.

Ресейдің ғалымы И.С.Маслованың тұжырымы бойынша жалпы халықтың құндылықтарға, азаматтардың еңбек белсенділігі мен өнімділікті арттыруға бағытталған жұмыспен қамту саясатын жүргізуді, облыстың дамуы мен шаруашылықтың құрылымдық қайта құрылуына ықпал етуді еңбек нарығына өтудегі қажетті жағдай деген қорытындыға келген [7].

Мәселен А.Маршалл өз еңбегінде жұмыс күші нарығы – азаматтардың еңбек мүдделерін құқықтық тәртіппен қамтылған жұмыс күшіне ұсыныс пен сұраныстың негізінде пайда болатын, адамның қызмет түрін еркін таңдауын, кәсіпкерлердің білікті мамандарды жалдаудағы еркіндігін жұмыс күшін ұсынушылар мен оны сатып алушылар арасындағы экономикалық қатынастар жиынтығы болып табылатындығы жайында қарастырды [8].

Еңбек ресурстарын басқару кезеңіндегі қажетті жағдайлар:

- бәсекелестікті және қызмет түрін еркін таңдау бағытында еңбек нарығының қызмет етуінің заңды негіздерінің қалыптасуы;

- аумақтық жағынан тұйықталған, бірыңғай және тиімді қызмет атқаратын еңбек нарығының институционалдық инфрақұрылымын ұйымдастыру;

- бірыңғай экономикалық кеңістіктің және азаматтардың еркін орын ауыстыруына мүмкіндіктерінің қалыпты болуы;

- еңбек ақыға деген шектеудің болмауы, сонымен қатар дамытылған тұрғын үй нарығы мен бос жұмыс орындарының жеткілікті деңгейде болуы.

Мемлекетіміздің экономист ғалымдары Н.А.Омаров және А.В.Бойко еліміздің аумағында аймақтарды үш түрге жіктеп қарастырады:

- еңбекке қабілетті халық өсімінің жоғары қарқынды және әлеуметтік инфрақұрылымның, экономиканың екінші рет қайта өңдейтін салаларының жеткіліксіз дамыған аймақтары;

- экономикалық жағынан еңбекке қабілетті адамдардың өсімінің төмен қарқынында дамыған аймақтары;

- әлеуметтік-экономикалық дамуының білікті жұмыскерлердің жеткіліксіз қамтылған аймақтары [9].

Бүгінгі таңдағы еңбек ресурстарын басқарудың жұмыс жасауын талдауда еңбек құн жасаушы деген көзқарастағылар қатарына келесі классик экономистерді жатқызуға болады. У.Петти, А.Смит, Д.Рикардо сияқты ғалымдардан бастау алған және олардың тұжырымын қолдайтын ізбасарлары еңбек нарығы, басқа нарықтар секілді, бағаның тепе-теңдігі жағдайында әрекет етеді деп тұжырымдайды, мұндай жағдайда жұмыс күшінің негізгі нарықтық реттеушісі баға болып есептеледі. Бұндай бағыттарды кейіннен неоклассиктер П.Самульсон, М.Фелдстайн, Р.Холл жақтайтындығы айтылады, ал 80-жылдары оны ұсыныс экономикасы тұжырымын қолдаушылар Д.Галдер, А.Лаффер және т.б. ғалымдардың қуаттауына ие болды деген тұжырымды А.С.Булатова өз еңбегінде жазды [10].

Еңбек күшіне қойылатын бағаның қатаңдығын ескере отырып, монетаристер жұмыссыздықтың табиғи өлшемі кезеңінде қосымша жұмыс орындарын жасауға жұмсалатын мемлекеттік шығындардың өсуі нарықтық экономика жағдайында тепе-теңдіктің бұзылуына әкеледі деп тұжырымдайды. Мұндай пайымдаудың негізі, мемлекеттің ең төменгі деңгейдегі еңбекақы белгілеуі, бос жұмыс орны мен жұмыс күшінің резерв қоры туралы тиісті ақпараттың болмауы нарықтық теңсіздікті күшейтеді. К.Р.Макконелл мен С.Л.Брю өз еңбектерінде нарықтық тепе-теңдікті орнату үшін монетаристер ақша-несие саясатының құралдарын қолдану қажеттігін айтады, ақша ұсынысы өндіріс деңгейінде және жұмыспен қамту мен бағаны анықтаудағы жалғыз және ең маңызды фактор ретінде қарастырған. Монетаристік бағыттағы экономикалық саясаттың негізі толық жұмыспен қамтудың кейнсиандық саясаттың негізінен бас тарта отырып, инфляциямен күрес жүргізу және шаруашылық өмірде мемлекеттің ең төменгі деңгейінде араласуына негізделген. Егер жұмыс күшін тауар ретінде қарастырар болсақ, ол тауардың міндетті түрде құны анықталуы тиіс. Бүгінгі таңда жұмыс күшінің тауарлық құны қандай және қалай анықталады деген заңды сұрақ туындайды. Шындығына келгенде, жұмыс күші құнын өмір сүру заттары, қажеттіліктер құнына теңестіруге болады, яғни жұмыскерлер мен оның отбасының өмір сүруі осы қажеттіліктер құнына байланысты болып келеді [11]. Қазақстан нарық экономикасы жағдайында жұмыс күшінің құны төмен бағалануда, бұл еңбек ресурстарын басқарудың жетілмеуі салдарынан болатын құбылыс. Әрине ТМД елдері арасында салыстырмалы түрде жоғары көрсеткіштерге қол жеткізгенмен, қарқынды дамушы мемлекеттермен салыстырғанда кемшіліктер жоқ емес.

Халықаралық еңбек ұйымдарының кепілдемесі негізі бойынша жұмыс күшінің ұсынысына, яғни ұсыныс жасаушының еңбекті пайдаланғаны үшін жұмсалған шығыны ретінде төленетін уақытқа жалақы, сыйақы мен ақшалай марапаттау, тамақ құны мен басқа да төлемдер, жұмыс беруші мен төленетін тұрғын үй құны, жұмыс берушінің әлеуметтік қамсыздандыруға кеткен шығындары, кәсіби түрде оқыту құны, мәдени тұрмыстық қызметтер, жұмыс істеушілер үшін көлік, жұмыс киімінің құны сияқты шығындарды жатқызуда болады. Алайда, көптеген жұмыс берушілер үшін мұндай шығындарды толығымен қамтамасыз ету артық шығын келтіретіндіктен тәуекел жасай бермейді.

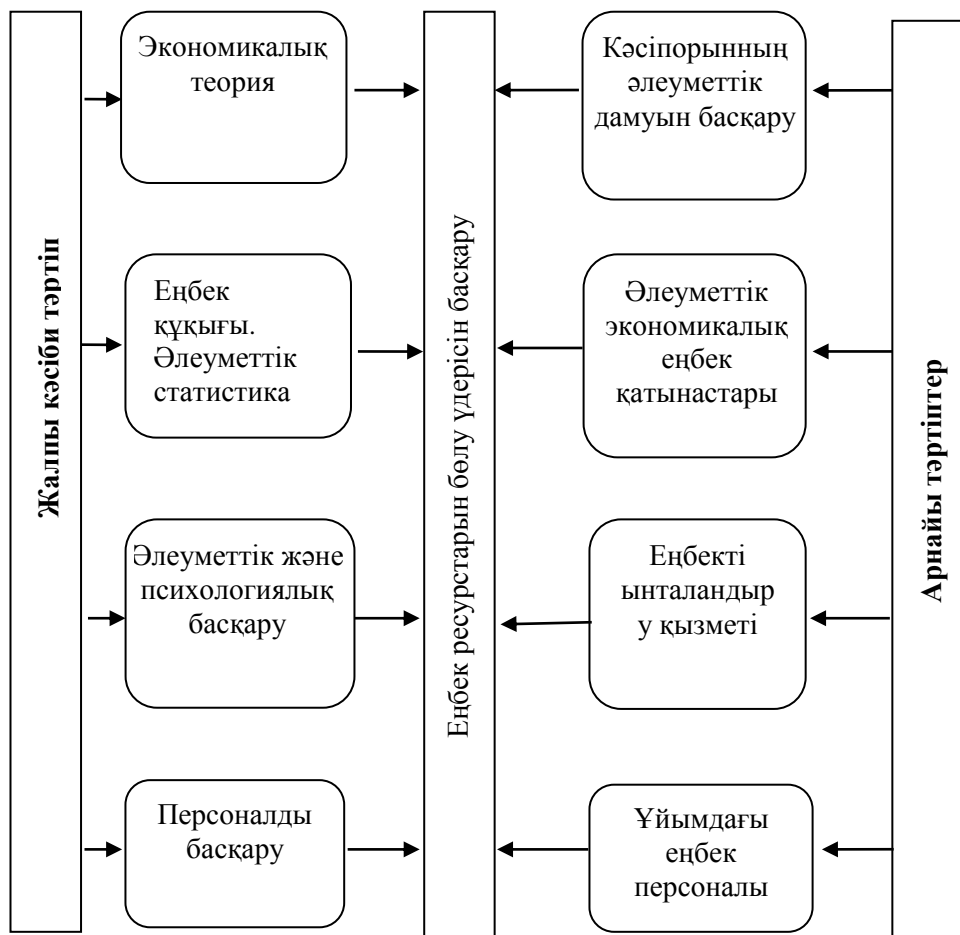

2-сурет. Еңбек ресурстарын басқару жүйесінің нарықтағы байланысы.

Зерттелген мәліметтер айқындағандай, еңбек ресурстарын басқару жүйесінің нарықтағы байланысына әсер етуші арнайы және жалпы кәсіби тәртіптері негізінде көрсетілген. Төмен еңбекақыға қарағанда жоғары еңбекақы төлеуде біз әр уақытта іскер әрі жігерлі, ықыласты және зерек жұмысшыны көруімізге болады (2 сурет).

Жалпы алғанда еңбек ресурстарын басқарудың қалыптасуында оның сегменттелуі арқылы іске асады, мұнда оның жекеленуі мен бөлінуі қатар жүзеге асады. Өйткені еңбек нарығының қажетті элементтері жұмыс күшінің сұранысы мен ұсынысының құрамдас бөліктері болып саналады. Еңбек ресурстарын басқаруда сегменттелу әлеуметтік-экономикалық құбылыс ретінде жан-жақты толықтай зерттелмеген. Алайда, нарықтық экономиканың қалыптасуымен байланысты ерекше белгілері айқындалуда. Еңбек ресурстарын басқарудың маңызды қағидасы ретінде тұрғындардың түрлі әлеуметтік-демографиялық топтарындағы еңбек әлеуетін қалыптастыру мен қолдануда жекелеген қадам жасап, олардың өзіндік ерекшеліктерін ескеру қажет. Мұндай ерекшеліктерде еңбек ресурстарын басқаруда қатысушылардың жас-жынысына, тұрғылықты мекен-жайына, білім деңгейлері мен игерген кәсібіне байланысты анықталады. Еңбек ресурстарын басқаруды жетілдіруде осы ерекшеліктер көрініс табады және жұмыс күші нарығын мынадай құрамдас бөліктерге бөледі: әйелдер еңбек нарығы; мамандық бойынша еңбек нарығы; жастардың еңбек нарығы; ауылдық жердегі еңбек нарығын атап өтуге болады. Еңбек ресурстарын басқарудың мұндай сегменттері өзара тығыз байланыста болады, олардың қалыптасуында және оларды басқаруда өзіндік ерекшеліктер туындайтынын И. Кауш өз еңбектерінде атап көрсеткен [12].

Еңбек ресурстарын басқарудың сегменттері - бұл бір тектес сипаттағы тұрғындар тобының жиынтығы болып саналады. Қазақстан Республикасының 2050 жылға дейінгі стратегиялық даму жоспарын жүзеге асыруда әйелдер еңбек нарығының белсенді қатысуына ықпал етерлік саяси тұрақтылық пен ұлтаралық татулық, тиімді басқару, әлеуметтік үнқатысу, адам құқықтарын құрметтеу және халықаралық еңбек нормаларын сақтау, кәсіпкерлік мәдениеті, тиімді әрі тұрақты макроэкономикалық саясат, сауда және экономикалық интеграция, бәсекелестік ортаның болуы, қаржы қызметіне қолжетімділік, кәсіби даярлық, әлеуметтік әділеттілік пен сенімді әлеуметтік қорғау сияқты гендерлік өлшемдерге негізделген факторлар мол. Шағын кәсіпкерлікпен айналысатын әйелдердің саны да, сапасы да басым

екені белгілі. Әйел кәсіпкерлігін қаржыландыру жобалары қарқынды жүргізілуде. Әр түрлі сегмент өкілдерінің арасындағы бәсекенің әлсіз болуы, олардың бір сегменттен екіншісіне өтуі мүмкін еместігінен туындайды, бірақ та мықты бәсеке жеке сегменттің ішінде болады. Мамандық бойынша еңбек ресурстарын басқаруда бәсеке мамандықтар мен кәсіптерді өзара алмастыратын топтар арасында болуы ықтимал. Еңбек ресурстарын басқаруда сегменттеудің жіктелмесін бірінші және екінші кезектегі нарық тұрғысынан алатын болсақ, Қазақстандағы ауыл шаруашылығы еңбек нарығын екінші кезектегі еңбек нарығына жатқызуға болады. Себебі бұл сегментте жұмыссыздар саны көп. Еңбек ресурстарын басқаруда жұмыс күшіне деген сұраныс бірнеше себептерге байланысты анықталады: мемлекеттегі қалыптасқан жұмыс орнының жиынтығы, оның ұдайы өндіріс құрылымы, экономикадағы құрылымдық жүйедегі өзгерістер, мемлекеттік немесе жеке сала бойынша кәсіпорындардың жағдайларының нашарлауы, экономикаға байланысты себептерді атауға болады [13].

Мемлекеттік және жеке меншік кәсіпорындардағы жұмыс күшінің ұсынысы еңбек ресурстарын басқаруда маңызды элементтердің бірі болғандықтан, жұмысқа қабілетті халықтың демографиялық-әлеуметтік құрамына, олардың білім деңгейіне, кәсіби білім және біліктілік құрылымы бойынша анықталады.

П.Самуэльсонның пікірі бойынша, қоғамдағы, мемлекеттегі жиынтық еңбек ұсынысы төрт көрсеткіш негізінде құрылады:

- 1) мемлекеттегі жалпы халық санымен;
- 2) тұрғындардың барлық санындағы өзіндік қамтылғандардың үлес салмағымен;
- 3) апта бойына және жыл бойынша мамандармен орындалған сағаттардың орташа санымен;
- 4) мамандардың орындайтын еңбегінің сапасымен, санымен және біліктіліктік деңгейімен деп қарастырған [14].

1- кесте. Еңбек ресурстарын басқару әдістері мен сипаттамалары.

Басқару функциялары және олардың сипаттамалары				
Жобалау	Ұйымдастыру	Координация	Ынталандыру	Бақылау
Экономикалық жүйенің болашақтағы жағдайын анықтайтын тәжірибелік жоспарларды орындауды дамыту	Функцияның жеке бөліктерінің сәйкес жетістіктері негізінде жүйеде ерекше тәртіпті орнату	Жүйенің басқарылатын түрлі бөліктерін реттеу әрекеті	Экономикалық субектінің ішкі және сыртқы қызметке ниеті	Белгілі объектінің мақсатқа сай екендігіне көз жеткізу

Еңбек ресурстарын басқаруда қолданылатын әдістер				
Экстрополяциялық	Ұйымдық	Коммуникациялар жүйесі	Белгіленген шынайы баға	Статистикалық тіркеу
Моделдеу	Басқаратын	Ақпараттандыруды жүйелеу	Ынталандыру жүйесі	Мақсатты-бағдарламалық
Регрессиялық талдау	Экономикалық	Аналитикалық құрастыру	Адамгершілік психологиялық	Өндірісті-оперативті
Эксперттік әдіс	Әлеуметтік	Ақпараттық жүйелерді орнату	Еңбек потенциалының артуы	Қаржылық
Факторлық талдау	Психология-лық ж.т.б.	Орындаушылардың нақтылығы ж.т.б.	Кәсіптік оқыту ж.т.б.	Салықтық ж.т.б.

1-кестедегі мәліметтер бойынша еңбек ресурстарын басқару әдістері мен сипаттамалары және басқару функциялары қарастырылған. Еңбек әлеуетінің макро деңгейдегі сандық сипаттамасы экономикалық белсенді халық, яғни оның еңбек нарығында жұмысшы күшін ұсынуды қалыптастыратын бөлігі болып саналады. Еңбек қорларының маңызды сипаттамасы еңбек әлеуетінде еңбектің саны мен сапасы, ол белгілі уақыт мерзімінде басқару субъектісі ретінде қарастырылады. Жұмысшы тобының мамандық мүмкіншіліктеріне мақсатты іс-шаралардың түрлі себептерге байланысты (жұмысшыға жұмысты бөлістіру кезінде оның мамандығына сәйкес келетін өзі игере алатын жеңіл жұмыс беру қажет) қолданылуының немесе іске асуына байланысты өсуі мүмкін. Сондай-ақ материалдық қорлардың жалпы көлемі, айналым капиталы ақшалай түрде сипатталады.

Нарықтық экономикада еңбек нарығының ерекшелігін тауар нарығымен салыстырып қарастырап болсақ, мәселен нарықтық реттеушісі тек макро және микро экономикалық факторлар ғана емес, сонымен бірге әлеуметтік, әлеуметтік-психологиялық факторлар да құраушысы болып саналады. Жалпы алғанда күнделікті өмірде еңбек нарығы динамикасына бірқатар факторлар әсерін тигізеді. А.Дадашевтің тұжырымы бойынша, жұмыс күшінің ұсынысы халық шаруашылығында жұмыспен қамтылған, дегенмен жұмыс жасағысы келетіндер санынан, демографиялық жағдайдан, еңбекке қабілетті тұрғындардың толығу сипатынан, кәсіпкер немесе менеджер ретінде еңбек етуге бағытталудан, жалдамалы жұмыскердің өмір сүру қоры мен ақшалай табысына байланысты, зейнеткерлер мен әйелдердің

еңбек ету қатынасына әсер ететін еңбек және әлеуметтік зейнетақысының көлемінен, сонымен қатар еңбек ресурстарының кәсіби даярлығы мен қайта даярлығын қамтамасыз ететін қоғамның, кәсіпорынның, отбасының қаржылық мүмкіншіліктеріне, жұмыс күшінің әлеуметтік-экономикалық даму жағдайларына байланысты бір-біріне тәуелді болып келеді [15].

Сонымен қатар еңбек әлеуетінде микро деңгейдегі сандық өлшемі, кәсіпорын персоналдарының тиімді жұмыс істеу шарттарына негізделген уақыттың пайдалы қорының көрсеткішіне байланысты орындалады.

Хартли Неллдің [16] тұжырымдауы бойынша еңбек қорларын құн негізінде бағалауға болады. Мұндай жағдайда кәсіпорынмен жалданған еңбек күшінің құнын бағалау керек. Еңбек құнына өндірістік жұмысқа төлем, сыйақы мен ақшалай марапаттаулар, натуралды төлемдер, кәсіпорындағы әлеуметтік шығындарын қамтуы, біліктілігін арттыру шығындары, мәдени-тұрмыстық жағдайдағы және тағы басқа шығындар, еңбекақыға есептелінген салықты жатқызуға болады. Кәсіби біліктілігі жоғары жұмысшыларды жұмысқа қабылдағанда, кадрларды қайта даярлау барысында, демалысты ұйымдастыру кезінде және басқа да жұмсалған шығындармен құн арта береді [17].

Еңбекті қоғамдық бөлісудің тереңдеуінен еңбек ресурстарын басқару функциясы қиындайды, олардың сандық және сапалық белгілері, құрылымдық өзара қатынастарының әр алуандылығы, талдау мен есептеуге жататын факторлар мөлшері көбейеді. Қазақстандағы еңбек қорларын басқару жұмыс берушілердің қойған қысқа мерзімдік мақсатқа жету жолында, адамдармен манипуляциялау жиі қолданылады. Сондықтан да елімізде макро экономикалық деңгейдегі ішкі нарық теориясын және адам капиталын тиімді пайдалану тәжірибеде сирек кездеседі. Мамандардың пайымдаулары бойынша экономиканы құрылымдық өзгерту барысында Қазақстанның заңдары мен басқа да институттары келесідей өзгеруі керек еді, жұмыспен қамтуда кепілдікті тек жоғары білікті персоналдарға ұсынуы және сол кадрлардың еркін босатылуы мен басқа да категорияларға ауысуын қамтамасыз етуі тиіс болатын. Дегенмен мұндай концепция қазақстандық еңбек нарығының формалды институттарының құрылымына енгізілмеді.

Елімізде еңбек нарығын ашық және жасырын, ресми және бейресми деп бөлу икемділіктің сұрапыл көтерілуі дифференцияланған

құрылымның дәстүрлі түріне, яғни тұрғындардың меншік түрі мен әлеуметтік-демографиялық, кәсіптік-салалық топтарға байланысты, сонымен қатар дәстүрлі емес түрлеріне негізделеді. Сегменттеудің дәстүрлі емес түрлерін мынадай еңбек нарықтарына бөлуге болады: жоғары деңгейлі, негізгі және маргиналды. Бұл жеткілікті қатаң құрылым және оның шегінде бір бағытқа мамандарды жұмылдыру байқалады, мәселен: жоғары деңгейлі сектордағы жұмысшы бәсекеге төтеп бере алмаса, келесі негізгі секторға ығысады, ол сектордан қайта оралмайды және негізгі сектордан маргиналды секторға ығысуы көрініс табады.

Нарықтың келешекте даму траекториясы қазақстандық тәсілмен ұлттық еңбек дәстүрімен үйлестіріле отырып, дамыған елдер үлгілеріне сатылап жақындауға бағытталады. Мемлекетіміздің еңбек ресурстарын басқаруды жетілдіруде ұлттық негіздегі әдіспен талдауы келесі шешімдерге, еңбек нарығы және ұлттық жұмыспен қамту үлгісін жасаумен қатар бір жағынан нарықтық экономиканы функционалдау көзқарастарына базалық қажетсінуді, ал екінші бағыты республиканың экономикасының өсуінің ерекшеліктері мен өзгеріске енулерін ескеруге негізделеді. Қазақстанның 2050 жылға дейінгі экономика саласының даму стратегиясының негізінде, мемлекеттің әлеуметтік-экономикалық дамуының ұзақ мерзімді жоспары мен талдауына, еңбек ресурстарын басқаруды жетілдіруді жаңашыл теорияларға бағытталуы тиіс [18].

Қорыта келе, еңбек ресурстарын басқаруда өзара байланысқан қосалқы жүйелер ретінде қарастыру керек, олар тек экономиканы дамыту мақсатында ғана емес, сонымен қатар елдің әлеуметтік-экономикалық дамуының соңғы мақсаты ретіндегі халықтың өмір сүруінің жоғары сапасына қол жеткізу мен тұрақты адами дамуы үшін қолда бар еңбек ресурстарының оңтайлы және тиімді пайдаланылуына қол жеткізуге бағытталуы тиіс.

ӘДЕБИЕТТЕР

1. *Саткина М.А., Гибриков Г.Г.* Основы экономической теории: учебное пособие для не экон. Спец. Вузов. –М.: Экономика, 1995. -163 б.
2. *Шеденов Ө.Қ., Байжомартов У.С., Жунісов Б.А., Колягин Б.И., Нысанбеков М.Ә.* Жалпы экономикалық теория – Алматы: Ақтөбе, 2002.-75б.

3. Долан Э.Дж., Линдсей Д. Макроэкономика / перевод с англ. Лукашевича В. И ; под общ. ред. и предисловие Булановой А.С. и Лисовика Б. И. - СПб, 1994. - 405 с.
4. Мамыров Н.К., и др. Формирование рынка труда в малых и средних городах Казахстана: учебное пособие. Алматы : Экономика, 2000. 121-223 б.
5. Мелекьяна Г.Г., Колосовой Р.П. под ред. Экономика труда и социально-трудовые отношения. –М.: «Мысль», 1997, 126-623 б.
6. Кейнс Дж.М. Общая теория занятости, процента и денег. – М.: «Прогресс».- 1978 – 494 б.
7. Маслова И.С. Осовенности Российского рынка труда// Человек и труд. –М., 1993. №3. -24-29 б.
8. Маршалл А. Принципы экономической науки. –М.: «Прогресс», «Универс», 1993. – 41 б.
9. Омаров Н.А., Бойко А.В. Формирование рынка труда и его влияние на занятность сельского населения. Проблемы агрорынка. - 1998.-№4 -41-45 б.
10. Булатова А.С. под ред. 2-е изд. Экономика: учебник. М., «Экономика», 1999.129-816 б.
11. Макконелл К.Р. Брю С.Л. Экономикс. Принципы, проблемы и политика – Таллин, 1993, -Т. -124 б.
12. Кауш И. Стратегия занятости. //Труд в Казахстане. 2002, №5. 4-6 б.
13. Конвенция МОТ №122 Конвенция о политике в области занятости: Рекомендация МОТ. //Человек и труд. -1994, №10. -37-46б.
14. Самуэльсон П.А. Экономика: Вводный курс. пер.с англ.- М.,1964.-245 б.
15. Дадашев А. Занятность населения и безработица в России: проблемы регулирования. Вопросы экономики. -1996. №1. – 77-82 б.
16. Hartley, Nell T. Management history: an umbrella model. Journal of Management History, 12 (3), 2006. pp. 278-292.
17. Skybitskiy O.M. Human potential and its development in the light of economic crisis. Series Economic sciences. Issue 1. 2013.- pp.14-18.
18. Мырзалиев Б.С., Мантаев Ж.Ж. Еңбек ресурстарын басқару: Монография. –Алматы: «Нұр-Пресс», 2012.-204 бет.

REFERENCES

1. Satkina M.A., Gibrikov G.G. Osnovy ekonomicheskoy teorii: учебное posobie dlja ne ekon. Spec. Vuzov. – М.: Jekonomika, 1995. -163 б.

2. *Shedenov U.H., Bajzhomartov U.S., Zhunisov B.A., Kolljagin B.I., Nysanbekov M.A.* Zhalpy ekonomikalyk teoria – Almaty-Aktobe, 2002.-75 b.
3. *Dolan E.J., Lindsay D.* Macroeconomica / perevod s angl. Lukashovicha V.I; pod obsh.red. i predyslovye Bulanovoi A.S. I Lisovika B.I.-SPb6 1994.-405 s.
4. *Mamyrov N.K., i dr.* Formirovanie rynka truda v malyh i srednih gorodah Kazahstana: uchebnoe posobie. – Almaty: Ekonomika, 2000. 121-223 b.
5. *Melek'jana G.G., Kolosovoj R.P.* pod red. Jekonomika truda i social'no-trudovye otnoshenija. – M.: «Misl», 1997. 126-623 b.
6. *Kejns Dzh.M.* Obshhaja teoriya zanjatosti, procenta i deneg. – M.: «Progreco».- 1978 – 494 b.
7. *I.S.* Osovennosti Rossiskogo rynka truda. //Chelovek i trud. –M., 1993. №3. -24-29 b.
8. *Marshal A.* Principy jekonomicheckoj nauki. –M.: «Progreco», «Univers», 1993. – 41b.
9. *Omarov N.A., Bojko A.V.* Formirovanie rynka truda i ego vlijanie na zanjatnost' sel'skogo naselenia. Problemy agrorynka. -1998.-№4 -41-45 b.
10. *Bulatova A.S.* pod red. 2-e izd. Ekonomika: uchebnik. M., «Ekonomika», 1999. 129-816 b.
11. *Makkonell K.R. Brju S.L.* Jekonomiks. Principy, problemy i politika – Tallin, 1993, -T. – 124 b.
12. *Kaush I.* Strategija zanjatosti. Trud v Kazahstane. 2002g №5. 4-6 b.
13. Konvencija MOT №122 Konvencija o politike v oblasti zanjatnosti: Rekomendacija MOT. Chelovek i trud. -1994 №10. – 37-46 b.
14. *Samujel'son P.A.* Ekonomika: Vvodnyj kurs. per.s ang.-M.,1964.-245 b.
15. *Dadashev A.* Zanjatnost' naselenija i bezrobotica v Rossii: problemy regulirovanija. Voprosy jekonomiki. -1996. №1. – 77-82 b.
16. *Hartley, Nell T.* Management history: an umbrella model. Journal of Management History, 12 (3), 2006. pp. 278-292.
17. *Skybitskiy O.M.* Human potential and its development in the light of economic crisis. Series Economic sciences, Issue 1, 2013.- pp.14-18.
18. *Myrzaliev B.S., Mantaev Zh.Zh.* Еңбек resurstaryn basqaru: Monografija.-Almaty, «Nur-Press», 2012.-204 bet.

Мырзалиев Б.С. – экономика ғылымдарының докторы, профессор, Ахмет Ясауи университеті, Түркістан қ., e-mail: borash2006@mail.ru.

Анетова Б. – магистр-оқытушы, Ахмет Ясауи университеті, Түркістан қ. e-mail: ergul777@mail.ru.

ÜOS 658.5

İ.EMRE GÖKTÜRK, A.A.ALİMBAYEVA

**EKONOMİK KALKINMA AÇISINDAN ŞİRKETLERDE
KURUMSAL YÖNETİM UYGULAMALARININ
ÖNEMİ**

Ülkeler globalleşme ile birlikte artan rekabet koşullarında devamlı büyümek ve büyümeyi sürdürülebilir boyutta devam ettirmek için yeni yönetsel süreçlere adapte olmak zorundadırlar. Günümüzde bütün dünya da kabul gören ve OECD' nin belirlemiş olduğu şeffaflık, sorumluluk, adillik, hesap verilebilirlik ilkeleri doğrultusunda yönetimi ifade eden kurumsal yönetim uluslararası alanda kabul görmekte ve gelişimine devam etmektedir. Kurumsal yönetim uygulamaları, bu ilkeler ışığında, hem şirketlerin hem de devletlerin daha etkin ve güvenilir bir ekonomik sistem uygulamalarına imkan vermesi açısından önemlidir.

Anahtar Kelimeler: küreselleşme, kurumsal yönetim, şeffaflık, sorumluluk, adillik, hesap verilebilirlik.

И.Э.Гоктүрк., А.А.Алимбаева

**Экономиканың даму жағдайында компанияларды
институционалдық басқару тұжырымдамаларының
маңыздылығы**

Бұл мақалада елдер арасындағы жаһандану үдерісімен қатар бәсекенің артуына байланысты жаңа басқару процесіне бейімделу қажет. Қазіргі таңда әлемде қабылданған OECD белгіленген айқындылық, жауапкершілік, әділдік, есеп берушілік принциптер негізінде кәсіпорындарды басқаруды және халықаралық дәрежеде дамытуды көздейді. Институционалдық басқару тұжырымдамалары әрі кәсіпорындардың әрі мемлекеттің сенімді экономикалық бағдарламаларын жүзеге асыру жағынан маңызды болып табылады.

Тірек сөздері: жаһандану, институционалдық басқару, айқындылық, жауапкершілік, әділдік, есеп беру.

I. Emre Gokturk, A.A. Alimbayeva

**Importance of Corporate Governance Practices in Companies
in Terms of Economic Development**

With globalization, countries are obliged to adapt to the new administrative processes so that they maintain continuous growth in

sustainable way under the increasing rivalry conditions. Corporate governance that is adopted throughout the world and refers to the governance in line with the principles determined by OECD such as transparency, responsibility, fairness, accountability is accepted in the international arena and continues to develop. In the light of these principles, practices of corporate governance are important for the fact that it allows both companies and states to practice a more effective and reliable economic system.

Keywords: globalization, corporate governance, transparency, responsibility, fairness, accountability.

И.Э.Гоктурк, А.А.Алимбаева

Необходимость концепции институционального управления компаниями в условиях экономического роста

В этой статье говорится, что в связи с конкуренцией между странами на ряду с процессом глобализации необходимо адаптироваться к новому процессу управления. В настоящее время, обеспечивается управление и развитие предприятия на международном уровне на основе международно признанных принципов OECD: ответственность, справедливость, прозрачность, подотчетность. Концепции институционального управления необходимы для реализации доверительных экономических программ как государства так и предприятий.

Ключевые слова: глобализация, институциональное управление, прозрачность, ответственность, подотчетность, справедливость.

Giriş

Kurumsal yönetim ile ilgili literatürde yapılan çalışmalara bakıldığında; genel olarak işletme ve kurumların yönetimi ve faaliyetlerinin kontrol edildiği bir sistemi tanımlamak için kullanıldığı görülmektedir. Kurumsallaşmanın bir gerekliliği olarak da ifade edebileceğimiz ve kurumsallaşmaya inanmış işletmeler için olmazsa olmaz haline gelmiş olan kurumsal yönetim süreci zor ama özellikle gelişmiş ve gelişmeye açık işletmeler için artık zorunlu bir süreçtir. İşletmelerde kurumsal bir yönetimin sağlanabilmesi için öncelikli olarak kurumsallaşmanın gerçekleştirilmesi gerekmektedir.

Kurumsallaşma ile öncelikli olarak şirketin faaliyetlerinin ve yönetiminin bir sistem olarak sistemin parçalarını oluşturan her bir parçanın sistemin bütünlüğü içinde rollerinin ve görevlerinin tanımlanmış olması

gerekir. Kurumsallaşma ile şirket amaçlarına uygun olarak bir örgüt yapısı oluşturulması, her bir parçanın iş ve görev tanımlarının yazılı olarak belirlenmesi, bu amaçlara yönelik olarak şirketin iç düzenlemelerinin oluşturulması, yetki ve sorumlulukların dağıtılarak profesyonel bir yönetime geçilmesi sağlanmış olmaktadır. Kurumsallaşma ile kurumsal yönetim kavramını ise birbirinden ayırt etmemiz gerekmektedir. Kurumsallaşma bir felsefedir. Kurumsal niteliğe inanmış işletmelerin aynı zamanda bunu bir işletme kültürü olarak benimseyip yönetim sürecini de bu şekilde yerine getirmeleri gerekmektedir. Aksi durumda şirket yönetimlerinin keyfi veya bireysel hırs ve ihtirasları şirket tüzel kişiliğinin önüne geçecek ve bu durumda özellikle hem içeride hem de dışarıda şirket ile ilişkili olan diğer aktörlerin olumsuz şekilde etkilenmesine sebep olacaktır. Kurumsal yönetim bir tanı olarak ortaya konulmalı denetim ve kontrolü ön planda tutarak yasalarla desteklenmelidir.

1997 yılı ile birlikte ortaya çıkan Asya krizi ile birlikte bir dalga şeklinde ilerleyen ve tüm dünyada yaşanan büyük şirket skandalları, ABD’de Enron, World.com, Avrupa’da ise Parmalat skandallarıyla zirveye çıkmıştır. Enron ve World.com skandalları o güne kadar yaşanmış çeşitli şirket skandallarına göre farklı sonuçlar doğurmuşlardır. Bunun aslı sebebi kurumsallaşmaya inanmış fakat kurumsal olarak yönetilemeyen şirketler olmalarıdır. Enron ve World.com skandallarını izleyen dönemde, dünyadaki tüm finansal aktörler ve yasa koyucular kurumsal yönetimle ilgili mevcut uygulamaları sorgulamışlardır. Şirketler, skandallardan korunmak amacıyla kurumsal yönetim ilkelerini benimseyerek içselleştirme yoluna gitmişlerdir. Yasa koyucu ve düzenleyici kurumlar ise gelecekte yaşanması muhtemel skandallar ve krizlere karşı önlem almak amacıyla kurumsal yönetim ilkeleri ve konuyla ilgili yasa ve düzenlemeleri hayata geçirmişlerdir

Günümüzde kurumsal yönetim sürecinin etkinliği için denetim ve kontrolün önemi daha da algılanmış olup, hem iç hem de dış denetimle şirket yönetimin kontrol altına alınması gerekliliği ve aynı zamanda bu sürecin yasalarla desteklenmesine yönelik çalışmalar artmıştır.

2. Kurumsal yönetim kavramı

Hala üzerinde anlaşılmış net bir tanımı olmasa da kurumsal yönetim farklı kurum ve araştırmacılar tarafından dar ve geniş açıdan bakılarak yapıldığı, ortak nitelikteki tanımların varlığı gelecekte de nitelendirilmeye gereksinim duyan bir sistemin varlığını bize açık olarak göstermektedir.

Kurumsal yönetim kavramı İngilizce literatürde “corporate governance” olarak ifade edilmektedir. Bu kavram yoğunlukla şirketlere ait

bir referans olarak kabul edilse de , kamu, özel, kar amacı güden veya gütmeyen tüm birimlerce kullanılmaktadır.

Kurumsal yönetim kavramı, gelişmiş ulusal pazarlara hızla yayılan sistemik krizlerinin ardından ilk olarak 1999 senesinde Ekonomik İşbirliği ve Kalkınma Örgütü (OECD) tarafından uluslararası finans çevrelerinin dikkatine sunulmuş, ancak Enron, WorldCom, Parmalat gibi yatırımcıların topyekün sermaye piyasaları yoluyla satın almış olduğu halka açık şirketlerde baş gösteren finansal skandallar sonrası ciddi olarak tartışılır hale gelmiştir.

Ekonomik İşbirliği ve Kalkınma Örgütü (OECD), kurumsal yönetimi şu şekilde tanımlamaktadır:

Kurumsal yönetimi kısa tanımı firmaların faaliyetlerinde koordine ve yönlendirmenin gerçekleştirildiği ve bu faaliyetlerin kontrol edildiği bir sistem olarak ifade edilirken, daha geniş bir anlamda ise “işletmelerin yönetiminden başlayarak, yönetim kurulları, hissedarları ve faaliyet süreci içerisindeki karşılaştığı veya karşılaşacağı diğer çıkar grupları arasındaki ilişkiler olarak ifade edilebilir. Kurumsal yönetim denildiğinde geniş bir ekonomik çerçeveden bahsetmemiz gerekmektedir. Bu ekonomik çerçeve, makro ekonomik politikalardan, ürün ve faktör piyasalarındaki rekabet düzeyine kadar şirketlerin faaliyetlerini düzenleyen, yönlendiren ve çerçevesi açısından yasal, düzenleyici ve kurumsal faktörlere dayanır şeklinde tanımlanmış bir sistem bütünüdür [1].

OECD’ nin almış olduğu prensipleri doğrultusunda değerlendirdiğimizde Kurumsal yönetim, yeni bir anlayış olarak karşımıza çıkmaktadır. Bu anlayış doğrultusunda yönetim sürecinde tüzel kişilik ve bireysel menfaatlerin çatışmasını engelleyecek kontrol sürecinde ortaya çıkabilecek hatalar, menfaat çatışmaları, suiistimaller gibi geniş anlamda anonim ortaklığın işleyişi ile ilgili sorunları çözümlenmek isteyen, yine yönetimle ilgili faaliyetleri bağımsız kişilerin denetimine bırakan, ortaklık performansı ve mülkiyet yapısının kamuya açıklanmasını sağlama çabalarıyla şeffaflık sağlayan, pay sahiplerinin öz kararlara katılımı sağlayan bir sistemdir [2].

Yine yaygın olarak kabul edilen bir başka tanım da Ira Millstein; kurumsal yönetimi , bir şirketin, hak sahipleri ve kamuoyunun menfaatlerine zarar vermeyecek şekilde, mali kaynakları ve insan kaynaklarını kendine çekmesini, verimli çalışmasını ve bu sayede de hissedarları için uzun dönemde ekonomik kazanç yaratarak istikrar sağlamasını mümkün kılan kanun, yönetmelik ve ilgili gönüllü özel sektör uygulamalarından oluşan bir süreç olarak ifade etmektedir [3].

Genel olarak literatürden alınan ortak bilgiler ışığında; İşletmelerin ticari faaliyetleri süresince karşılaştıkları taraflara karşı olan sorumluluklarının sırasında karşılaşılan taraflara karşı sorumlulukları olarak; İşletmelerin etkinliği ve verimliliğini artıran, şirket değerini maksimize eden, firma ortakları, hissedarlar ve personel yararına önceden planlanan hedeflere en optimum seviyede ulaşmaya çalışan ve bunu yaparken söz konusu taraflarla birlikte yasalara uygun, etik değerler çerçevesinde faaliyetlerini gerçekleştiren bir sistem olarak nitelendirilebilir.

İyi şirket yönetimi (good corporate governance) olarak ifade edebileceğimiz kurumsal yönetim, yönetim sürecinde formel kuralların kullanılmasının yanında informel kurallarında uygulandığı bir yönetim biçimidir. Bu yönetim sürecinde şirket üst yönetimin ve şirket yönetim kurulunun görev ve sorumluklarını belirlemek aynı zamanda şirket içinde ve dışında bulunan hak sahiplerinin haklarını belirleyerek, bu hakların yasal çerçeve içerisinde kalmasını sağlamak olarak öncelikli bir değer olarak görülse de iyi şirket yönetimi için bunlara bağlı olarak stratejik yönetim, değişim yönetimi, sinerjik yönetim, toplam kalite yönetimi, insan kaynakları yönetimi vs. yönetim ilkelerinin ve yönetim tekniklerinin etkin biçimde şirkette uygulanması gereklidir.

Şirketlerin stratejik yönetimini gerçekleştirecek olan üst yönetim ve yönetim kurulu, üzerine düşen görev ve sorumluluklarını yerine getirirken, işletme üzerinde kendilerini belirli nedenlerle hak sahibi gören pay sahipleri, çalışanları, tedarikçi müşteri ve diğer toplumsal kurumlarla olan ilişkileri kapsamaktadır. Üst yönetimin işletmenin hak sahiplerinin çıkarları ve amaçları dahilinde yapılıp yapılmadığının, hazırlanan stratejilerin bu misyon ile örtüşüp örtüşmediğinin, uygulamaların doğru yönde yapılıp yapılmadığının izlenmesi ve kontrol edilmesi, kurumsal yönetim kavramının öncelikli konusu içinde yer almaktadır

3. Kurumsal yönetim ilkeleri

Kurumsal yönetim alanında hala dünyada birçok çalışma yapılmaktadır. Bu ve önceki çalışmalar göstermektedir ki her ülke için kendine özgü bir kurumsal yönetim modeli olmayacaktır. Kurumsal yönetim olgusu mutlaka ki şirketin bulunduğu ülkelere özgü koşullardan etkilenebilecek fakat bütün dünyada aynı standart değerlere sahip olacaktır. genel olarak bakıldığında ise bu standart değerlerin ; eşitlik, şeffaflık, hesap verebilirlik ve sorumluluk kavramlarını barındırdığı görülmektedir.

1999 yılında kurumsal yönetimin önemi doğrultusunda Ekonomik İşbirliği ve Kalkınma Örgütü (OECD) Konseyi tarafından hazırlanan ve ulusal hükümetler ile ilgili uluslararası kuruluşlar ve özel sektör

temsilcilerinin görüşlerinin de alındığı Kurumsal Yönetim İlkeleri bir dizi standart ve yol gösterici prensibi kapsamaktadır. İlkeler bağlayıcı olmamakla birlikte hükümet ve şirketlerin kendi yönetim anlayışlarını gözden geçirmeleri ve belirlenen standartları hayata geçirmeleri konusunda önemli bir rehberdir. Bu hazırlanan ve yayınlanan raporda da öncelikli olarak dört temel ilke olarak eşitlik, şeffaflık, hesap verebilirlik ve sorumluluk konularına odaklanılmıştır.

Ülkeler genel kabul gören bu değerler ve 1999 yılında yayınlanan OECD Kurumsal yönetim İlkelerinin öncelikli olarak benimsemek sureti ile kurumsal yönetimi özendirici kanunlar koymaları gerekmektedir. Bahsi geçen bu ilkeleri kısaca ifade edecek olursak [4];

- **Şeffaflık (Transparency);** Şirket pay sahipleri başta olmak üzere sermaye piyasasında bulunan tüm aktörlerin, şirket hakkında tam ve zamanında bilgilendirilmesi ve aydınlatılmasıdır. Şirket yönetimi yalnızca tüzel kişiliğin ticari sır olarak nitelendirilebilecek ve henüz kamuya açıklanmamış bilgilerini açıklamayabilir. Şeffaflık açıklık kavramı ile özdeşdir ve bilmesi gerekenlerin bilmeleri gereken bilgilere vakıf olmalarını gerektirir. Bu durum güven getirir. Her faaliyetini açıkça ifade edebilen kurumlara kamuoyunda daha çok güvenilir. Finansal tablolara yansıyan ve yatırımcılar başta olmak üzere tüm paydaşların bilmeleri gereken bilgilerin neden ve nasıl yapıldığının açıklanıyor olması ve kamuoyu ile paylaşılması nihayetinde güven artırıcıdır.

- **Sorumluluk (Responsibility);** Sorumluluk ilkesinin amacı, şirket yönetiminde üslenilen görev kaynaklı yükümlülükleri tam yerine getirme, görevden kaynaklanan yükümlülükleri profesyonelce tgam, bilinçli ve hesap verebilir şekilde yerine getirme anlamı taşımaktadır. Yine yönetim haricinde yönetim kurulunun kurumsal yönetimin işleyişi açısından görevi, sorumlulukları, işlevi, faaliyetleri yanında yönetim kuruluna sağlanan mali haklar da yer almaktadır. Yönetim ve yönetim kurulunun şirkete karşı ve şirketle ilgili kişilere karşı sorumluluklarının net olarak açıkça belirtilmiş olması gerekir. Bu açıdan herkesin görevine tam hakim olması için etkin ve düzenli bir iş dağılımı gerçekleştirilmeli ve sorumluluklar net olarak ifade edilmelidir. Kurumsal yönetim anlayışında sorumluluk ilkesi ile ifade ettiğimiz unsurlara uyulması yanında şirket faaliyetlerinin kanunlara ve toplu için önemli olan değerlere uygunluğu sağlanmaktadır.

-**Hesap verilebilirlik (Accountability);** Hesap verebilirlik ilkesi, bundan önce bahsetmiş olduğumuz hem sorumluluk hem de şeffaflık ilkeleri ile birlikte pay sahipleri ve şirket faaliyetleri ile ilgili tüm grupların, şirket yönetimi tarafından alınan kararlar ve yapılan uygulamaları sorgulama

ve yargılama hakkına sahip olmalarıdır. Şirket yönetimi öyle ise şeffaf, doğru olmalı aynı zamanda aldığı kararların arkasında durmalı, ve aldığı kararları haklı bir sebebe dayandırarak bu sebeplerin adıl bir temeli olduğunu kanıtlamalıdır.

Özellikle yapılan faaliyetler ve mali tabloların doğruluğu ve güvenilirliği için bu tabloların yeterince açık olması hesap verebilirlik açısından yönetimin daha az zan altında kalmasını sağlayacak bir imkan olarak kullanılabilir. Yine hesap verilebilirlik bir güven unsurudur ve geçmişte yönetime duyulacak güven hesap verilebilirliğin bir sonucu olacaktır.

- **Adillik (Fairness)**; eşitlik olarak ifade edebileceğimiz adillik ilkesi ile pay sahiplerinin eşit işleme tabii tutulması ve eşit haklar verilmesini ifade edilmektedir. Eşit işlem sadece pay sahiplerine değil, daha geniş bir çevreye, yani personel, alacaklılara, müşterilere, ve şirketle menfaat ilgileri bulunan diğer kişilere hatta kamuya yönelmiştir.

Şirket yönetimi tarafından paydaş (stakeholder) ve ortaklara adil ve eşit davranılmaması durumunda , bu bir duyum olarak yayılması bile işletmeye olan güveni sarsacak ve kamuoyunun genel desteği azalırken ilgi azalmaya başlayacaktır. Bu açıdan şirket yönetimi taraflara eşit muamele yapılmalı ve kaynak dağılımında rasyonel olmalıdır.

Azınlık hissedarlar ve yabancı ortaklar da dâhil olmak üzere pay sahiplerinin bilgi alma ve inceleme hakkına, genel kurula katılma yanında oy verme, kar payı alma hakkına ayrıntılı olarak yer verilmesi ve hissedarların şirket üzerindeki haklarını gösterir kayıtların sağlıklı olarak tutulabilmesi ve payların serbestçe devri ve satışı için imkan sağlanmalıdır.

4. Kurumsal yönetim neden bu kadar önemli ?

Kurumsal yönetim kavramında belirtilen hususlar önemini ve gerekliliğini açıkça ortaya koymaktadır. Global dünyanın gerekliliği olarak şirketlerin modernize edilmiş kurumsal sisteme uyum sağlayabilmeleri için örgüt yapılarını uluslar arası standartlar doğrultusunda yeniden koordine etmeleri gerekmektedir. Bu bağlamda kurumsal yönetimin gün geçtikçe önem kazanmasının neden olan sebepleri araştırmak kurumsal yönetimin önemini daha da pekiştirecektir.

4.1. Küreselleşme ve uluslar arası sermaye hareketlerinin dinamikliği

Küreselleşmeye bağlı olarak uluslar arası sermaye hareketlerinin de daha dinamik bir yapıya kavuştukları görülmektedir. Sermaye hareketlerini

risk unsurunu ön planda tutarak gerçekleştiren sermaye sahipleri yatırım yapmak istedikleri ülke ve bu ülkelerdeki işletmelerin güvenilirliğini ve ekonominin istikrarını ön planda tutarak gerçekleştirmek istemektedirler. Yine gelişen dünya düzeni içerisinde bir şirkete ortak olan veya borç vermek için tasarruf sahipleri sadece kendi ülkeleri ile sınırlı kalmamaktadırlar. Böylece sermaye hareketleri ülkelerin ve işletmelerin gelişimleri için kullanılabilecek önemli bir silah olmaktadır. Ülkeler için bu pastadan pay almanın önemli yolu ekonomik istikrarın devamlılığı ve sürdürülebilirliğini sağlamaktır. Sermaye hareketlerini ülke ekonomisinde absorbe edebilen ülkeler de yatırımların artması, verimliliğin yükselmesi, ihracatın artması ve finans piyasasının derinleşmesine sebep olmaktadır.

Artık günümüzde işletmeler uluslararası fon kaynakları, yatırım portföyleri ve finans piyasalarındaki dalgalanmalara karşı uyarı mekanizması geliştirmeye başlamış ve uzun vadeli fon ihtiyaçlarını karşılayabilmek ve uluslar arası sermayeden pay alabilmek için güven açısından dünya da artık önemli anlaşılmış olan ve genel kabul görmüş kurumsal yönetim düzenlemelerin gitmektedir.

4.2. Özelleştirmeler

Özelleştirme; ülke ekonomisinde kamunun iştirakinin asgari seviyede azaltılması veya tamamen ortadan kaldırılması olarak ifade edilir. Bir anlamda ülke ekonomisinin serbest piyasa koşullarına uygun hale getirilmesi için gösterilen çabalardan birisidir [5]. Bu hali ile mülkiyet devri yapılarak, devletin elinin ekonomiden çektilmesi veya asgariye indirilmesi sağlanmış olunur. Dar anlamı ile ifade edecek olursak kamu iktisadi teşekküllerin mülkiyeti ve yönetiminin özel sektöre devredilmesi olarak da belirtebiliriz [6]. Kamu iktisadi teşekküllerin %51 lik hissesi özel sektöre devredilmelidir.

Dünya’ da özelleştirme uygulamaları 60 lı yılların sonları ve 70 li yılların başları ile birlikte arttığı görülmektedir. İlk olarak İngiltere ve Amerika da yapılan özelleştirmeler daha sonraları gelişmekte olan ülkelerde uygulanmaya devam edilmiştir. 1980 li yılların sonlarına doğru komünist bloktan ayrılan doğu bloku ülkeleri ile başlayan süreç SSCB nin dağılması ile birlikte ve soğuk savaşın bitmesinin de etkisi ile dünya ekonomisinde ki yeni değişime paralel olarak yoğunluk kazanmıştır [7].

Özelleştirmelerin bütün dünyada hızlı bir seyir doğrultusunda artması ile birlikte yeni şirket yapısı bu şirketlerin mülkiyetleri yanında yönetimlerinde de yeni yapıya alışık olmamanın bir sonucu olarak problemlerin meydana gelmesine neden olmuş ve bilimsel olarak bu

sorunların düzenlenmesi ve yeni yorumlamaların gerekliliğini ortaya koymuştur. Bir anlamda devletlerin daha önce yönettikleri şirketleri özel sektörle paylaşmaları veya devlet sistemi içinde ki kültürün özel sektör kültürüne yeni bir boyut kazandırması kurumsal yönetim kavramının da daha iyi algılanmasına ve kabul görmesine bir imkan oluşturmuştur. Özelleştirmelerde halka arz yöntemini kullanan ülkelerde ise menkul kıymet borsalarının yoğunlaşmasına ve daha hızlı ilerlemesine de ayrıca katkı sağlamıştır.

4.3. Şirket skandalları

1990'lı yıllar kurumsal yönetimin algılanması açısından önemli yıllardı. Özellikle bu yıllarda ortaya çıkan ve kurumsal yönetimin önemini anlaşılmasını sağlayan şirket skandalları kurumsal yönetime olan ihtiyacı arttırmıştır. ABD'de Enron ve WorldCom, İtalya'da Parmalat, Hollanda'da Ahold ve Çin'de Yanguangxia skandalları gözleri bir anda şirket yönetim ve denetimlerine çevirmiştir

Dünya da kurumsal yönetimin önemini anlaşılması ve sıkı denetimlerle bu sürecin kontrolü gerekliliğinin anlaşılmasını sağlayan büyük şirket skandallarından bazıları şunlardır;

Dünyada meydana gelen ve kurumsal yönetimin önemini ortaya çıkaran skandallar denildiğinde ilk olarak enron vakası akla gelmektedir. Enron 1985 yılında birkaç şirketin birleşmesi ile kuruldu. Çok kısa bir zamanda ABD'nin en büyük enerji ve gaz dağıtıcı şirketi haline geldi. 2000 yılında gelirleri 100 milyar doları aşan şirket Dünya'nın en büyük enerji ticareti yapan firması oldu. Fakat bu dönemden sonra yaklaşık 2 yıl içerisinde enron şirketi iflas etti. Şirketin iflasında, şirket risk ve zararlarını başka şirketleri kullanarak bilanço dışında göstermesi olmuştur. Şirket gerçekte zarar ederken muhasebe hileleri ile şirket kar ediyor gibi gösterilmiş ve hisse senetleri üzerinde spekülasyonlar yapılmıştır. Şirket hisseleri 2001 yılı yani enronun iflasının ortaya çıkmasına kadar hızlı yükselişini devam ettirmiş. Bu tarihten itibaren ise çok hızlı bir şekilde düşmüştür [8].

2001 yılı başında 80 dolar olan hisse senetleri Şubat 2002 sonunda 0,20 dolara indi. Bu düşüş nedeniyle paralarını Enron hisse senetlerine yatıran; yatırımcılar ve şirket çalışanları büyük bir zarar uğradılar [9].

1983 yılında kurulan Worldcom şirketi kısa sürede büyüyerek 1990 yılında piyasa değeri 180 milyar dolara çıkarmıştır. Şirket 2001 -2002 yıllarında 5 çeyreklik karlarını ise 3.8 milyar dolar olarak göstermesinin ardından ortaya çıkan diğer şirket skandalları ile denetimlerin sertleşmesi

sonrası son 15 aylık kar rakamlarının incelenmesi ile şirket karının gerçeği yansıtmadığı şirket giderinin sermaye yatırımı olarak gösterildiği ortaya çıkmıştır. Yaşanan bu skandalların ardından 2002 yılında hisse senetleri 9 cente gerilemiş ve şirket iflasını açıklamıştır [10].

Yaşanan bir skandal olarak Worldcom' un çöküşü o güne kadar büyük şirketler de yönetim işleyişleri, hesaplarının nasıl tutulduğu ve hisse senedi sahiplerine açık ve şeffaf bir politika uygulanıp uygulanmadığı konusunda yeterli bir bilgi kaynağı olmuş ve bir skandal olarak kontrolün ve denetimin gerekliliğini açık bir şekilde bize göstermiştir [11].

A.B.D. deki skandalların hemen akabinde skandalların etkileri bir dalga halinde avrupayı da etkilemiştir. 2003 yılına gelindiğinde italya da büyük bir gıda devi olan Parmalat'ta 4 Milyar Euro'luk bir muhasebe skandalı ortaya çıktı. Bank Of America'nın (BOA) şirkete daha önceden borç vermesi dolayısı ile başlatmış olduğu araştırma sonucunda Parmalat kayıtlarında bulunması gereken 4 milyar Euro'nun gizlendiği anlaşılmıştır. Parmalat yetkilileri sonuçta muhasebe kayıtlarındaki hatayı kabul etmiştir. Para Cayman Adaları'nda offshore da kullanılmış ve kayıtlarda illegal olarak gösterilmemiştir. Bu durum ise gerçeğin kayıtlara yansıtılmamasının bir sonucu olarak şirketin kredibilitésinin hızla düşmesine neden olmuştur [12].

Son yüzyılda ortaya çıkan skandallara baktığımız zaman bağımsız denetim şirketlerinin yapılan usulsüzlüklere ve muhasebe hilelerine göz yumdukları görülmektedir. Enron, Worldcom(Amerika), Parmalat(İtalya), Ahold(Hollanda) ve Kanebo(Japonya) gibi skandalların ortaya çıkması ile birlikte bağımsız denetim firmalarının denetimle ilgili fonksiyonlarını tam olarak yerine getiremedikleri görülmüştür. Tüm bu gelişmeler neticesinde finansal piyasaların güvenilirliğini sağlayacak, önemli ölçüde meslekten bağımsız olacak, kamu güvenini ve kamu yararını sağlayacak bir sisteme ihtiyaç duyulmuş ve birçok ülkede kamu gözetimi kurumları kurulmuştur.

4.4. Finansal krizler

Kriz kavramı iktisat literatüründe, çöküntü, bunalım, durgunluk, güç dönem ya da buhran gibi terimlere karşılık gelmekte ve genel bir ifadeyle, işletmelerin mevcut durumunu ve geleceğini etkileyen, hiç beklenmedik bir anda ortaya çıkan, genelde önlem alınmakta geç kalınan ve iktisadi işleyişi kısmen ya da tamamen değiştiren kapsamlı sorunlar bütünüdür. Finansal krizler ise ana hatlarıyla; bankacılık, para, dış borç ve sistemik finansal krizler olarak sınıflandırılabilir.

20. YY başı itibari ile bilinen en büyük ve geniş çaplı etkisi olan kriz 1929 büyük buhranıdır. Büyük buhrandan günümüze büyüklü küçüklü bir çok kriz olmuştur. 1990 Japonya, 1994 Türkiye, 1994-1995 Meksika, 1997-1998 Uzak Doğu Asya, 1998 Rusya ve Brezilya, 2001 Arjantin [13],

Yine 2000 li yılların sonları ve 2001 yılı başlarında ortaya çıkan ve Türkiye için çok önemli bir dönüm noktasının başlangıcı olan krizide dünyanın önemli krizlerinden biri olarak sayabiliriz. Son olarak ifade etmemiz gereken ve dünyayda geniş ekonomik sonuçları olan 2007-2008 ABD krizleri son zamanlarda meydana gelen krizlerdir. Bu krizlerin önemi buldukları ülkeler haricinden de önemli etkilerinin olması ve hızlı bir yayılım etkisine sahip olmalarıdır.

Finansal kriz olarak bahsedildiğinde 1929 buhranı bütün dünyada önemli olarak görülen ve dünya ekonomik buranı olaak nitelendirilen büyük bir krizdi. Yıl 2007 olduğunda ABD’de ipotekli konut piyasasında (mortgage) başlayan bir kriz, 2008 yılının son çeyreğinde dünyadaki hemen hemen tüm ülke ekonomilerini etkileyen küresel bir krize dönüştü. Bu kriz, 1929 yılında yaşanan Dünya Ekonomik Bunalımından (Büyük Buhran) dan daha büyük etkiler doğurdu ki hala bu etkiler günümüz de de devam etmektedir [14].

Küresel Finans Krizi’nin ana nedeni, yukarıda belirtildiği gibi finans sektöründeki denetimsizlik ve düzenleme eksikliğidir.

Finansal krizleri göstermiştir ki kamu ve özel olsun sektörde kurumsal yönetim politikaları açısından önemli bir boşluk mevcuttur. Bu boşluk kurumsal yönetimi de tanımlayan ve şirketin hem beşeri hem de finansal sermayeye çabuk ulaşmasını sağlayacak etkin çalışmasını gerektirecek, uzun dönemde pay sahiplerine ekonomik katma değer yaratacak ve aynı zamanda bulunduğu ortamda ki toplumun değer yargılarına saygılı sosyal sorumluluk sahibi şeffaf , adil, sorumlu ve hesap verebilir, şirketlerin oluşumu için bütün dünya da kabul görmüş kanun yönetmelik , kod ve uygulamalarla giderilmiştir.

Finans piyasalarının entegrasyonu neticesinde ortaya çıkan global finansal krizler pek çok ülkeyi ve pek çok şirketi etkileyebilmektedir. Hisselerin yayılması ya da kreditorlerin çoğalması denetim ihtiyacını ortaya çıkarmakta ve kurumsal yönetim anlayışını uygulamaya zorlamaktadır. Bu ihtiyaç kriz dönemlerinde daha da artarak ortaya çıkmaktadır. Özetle, kurumsal yönetim, finansal krizlere karşı daha dayanıklı bir şirket yapısı öngörmektedir [15].

4.5. Emeklilik fonları ve kurumsal yatırımlardaki artış

Emeklilik fonları ve yatırım fonları ülkelerin sermaye birikimlerinde önemli paya sahip enstrümanlardır. Kurumsal yatırımcı olarak tasarruf sahiplerinin birikimlerini profesyonel portföy yöneticileri tarafından en verimli alanlarda kullanarak yönetimidir.

Özellikle gelişmekte olan bir ülke için, emeklilik fonları ve yatırım fonları sermaye birikimi ve büyümenin sürdürülebilirliği açısından önem arz etmektedir. Ülkedeki servet birikiminin ve gelecekte bireylerin yaşamları boyunca refah seviyelerini artırmaları ve hayat standartlarını korumaları açısından önemlidir [16].

Profesyonel olarak yönetilen bu fonların nerelerde değerlendirildikleri farklı kesimlerden tarafından farklı değer görmekle birlikte yatırımcılar ve portföy yönetim şirketleri bakımından önemi daha yüksektir. Yatırımcılar portföyün kazanım performansları doğrultusunda fonlarını u değiştirmeye veya fondan çıkmaya karar verirken, potansiyel yatırımcılar ise portföy kazanımları doğrultusunda fona katılıp katılmama kararını vereceklerdir. Portföy yönetim şirketleri de, yönettikleri fonların performansını diğer enstrümanlarla karşılaştırarak kendi başarıları ve gelecekleri konmuşunda tecrübe edinecek ve başarılı enstrümanları seçeceklerdir. Bu durumda özellikle bu fonların değerli ve az riske sahip güvenilir şirket fonlarından seçileceği aşikardır.

Aynı zamanda uzun vadeyi kapsayan stratejik hedefler doğrultusunda oluşturulan emeklilik fonları, kamu ağırlıklı sosyal güvenlik sistemlerini tamamlayıcı bir fonksiyona sahiptirler. Bireysel tasarruf sahiplerinin ellerinde bulundurdukları tasarruflarını, kurumsal yatırım şirketleri tarafından yönetilen yatırım fonları ve emeklilik fonlarında biriktirilmesi suretiyle finansal bir güç ortaya çıkacaktır.

Yukarıdaki ifade edilen ve şirketleri için önemli fon kaynağı oluşturacak bu değerlerin, kurumsal yönetim ilkeleri çerçevesinde, daha adil, daha şeffaf, daha güvenilir ve daha çok sorumluluk sahibi şirketler tarafından kullanılması ve aynı zamanda bu fonları oluşturan portföylerde kurumsal yönetilen şirket enstrümanlarının ağırlıkta olacağı düşünüldüğünde kurumsal yönetimin önemi daha da ön plana çıkmaktadır.

4.6 Sermaye piyasalarındaki birleşmeler

Küresel sermayenin bir sonucu olarak gelişmiş ve gelişmekte olan ülkelerin sermaye piyasaları her geçen gün daha da bütünleşmektedir. Bütünleşen bu piyasalarda ise işlem yapan kurumsal yatırımcıların bilgi seviyesi ve çeşitliliği de artmaktadır. 1970'li yıllarda daha çok gelişmekte

olan ülkelerde ki yüksek getirilerden dolayı bu ülkelere giren yabancı fonların kaynağı çoğunlukla gelişmiş ve çok uluslu bankalardır 1990 lı yıllardan itibaren sermaye kaynağı yön değiştirmiş ve tahvil ve hisse senedine yatırım yapan kurumsal yatırımcıların önemi artmıştır.

Gelişmekte olan ülkelerdeki en önemli handikap sermaye birikimi konusunda ki sorunlardır. Gelişmekte olan piyasaların artık küresel piyasalarla bütünleşmesi, bu ülkelerin kullanabilecekleri fonların miktarını arttırarak ekonomik gelişimlerine büyük katkıda bulunmuştur. Yine gelişmekte olan ülkelerin küresel bütünleşmeleri ülke ekonomi ve piyasalarını gelişmiş ülkelerdeki gelişmeleri anında takip edebilme ve ayak uydurabilme imkanı da sağlamıştır [17].

Dünyadaki sermaye piyasalarının bütünleşmesi ve bunun yanında özellikle Avrupa Birliği' nin Euro ya geçmesi sonucu büyüyen sermaye piyasaları yanında kurumsal yönetime olan ilgiyi de arttırmıştır.

Bu piyasalarda işlem gören ve gelişimini devam ettiren işletmeler bütün dünya da kabul gören kurumsal yönetim ilkeleri doğrultusunda yönetilen işletmeler olacaktır.

Sonuç

Şirketlerin kurumsal yönetim ilkelerin uyumunun artması ile birlikte daha şeffaf, adil, hesap verebilir, sorumluluk sahibi yönetimlerin oluşmasına ve yasal mevzuatlara uyumu teşvik edecektir.

Şirketlerin kurumsal yönetim ilkelerine uyum düzeyinin yükselmesi, sermaye piyasalarının gelişmesine de çok önemli katkılarda bulunacaktır. Şirketlerin kurumsal yönetim uyum ve derecelendirme raporlarındaki göstergeler yatırımcılar açısından en çok önem verilen konular olmaktadır. Şirketleri açısından bakıldığında kaynakların etkin kullanımı verimlilik artışı sağlayacak, sermaye piyasalarında şirkete duyulan güvenin artmasına bağlı olarak fon transferini gerçekleştirimesi için gerekli kaynaklara daha kolay ulaşmasını sağlayacak ve daha çok yatırım yapma fırsatı kazanacaktır. Bu güven artışına bağlı olarak makro açıdan değerlendirildiğinde ise güven seviyesi yüksek işletmelerin varlığı ekonomik sistem ve sermaye piyasalarına karşı hem ulusal hem uluslararası sermaye hareketlerinin yönünü ülke ekonomisine girmeye teşvik edecektir.

KAYNAKÇA

1. OECD (2015), G20/OECD Principles of Corporate Governance, OECD Report to G20 Finance Ministers and Central Bank Governors, September.

2. Stijn Claessens and Burcin Yurtoglu, Corporate Governance and Development – An Update, Global Corporate Governance Forum Focus 10, International finance Corporation, 2012.

3. Holly J. Gregory, Marsha E., Simms Corporate Governance: What It Is And Why It Matters, 9 th International Anti-Corruption Conference, 10-15 October 1999, Durban, South Africa.

4. Oecd, (1998) Business Sector Advisory Group, Report to the OECD on Corporate Governance: Improving Competitiveness and Access to Capital in Global Markets at 20 April (the “Millstein Report”).

5. Hoppe Hans-Hermann (2011), Of Private, Common, And Public Property And The Rationale For Total Privatization, Libertarian Papers Vol. 3, Art. No. 1

6. *Shearing, C.* “The Relation Between Public and Private Policing.” In M. Tonry and N. Morris (eds.), *Modern Policing. Crime and Justice: A Review of Research.* Chicago: University of Chicago Press, 1992.

7. Ronald Fischer Rodrigo Gutierrez Pablo Serra, (2003) The Effects of Privatization on Firms and on Social Welfare: The Chilean, Case, Inter-American Development Bank, Network Working Paper #R-456, Felipe Herrera Library, New York Avenue, N.W. Washington.

8. *Yuhao Li*, (2010) The Case Analysis of the Scandal of Enron, *International Journal of Business and Management*, Vol. 5, No. 10; October 2010

9. M.Cunningham Gary, E. Harris Jean, (2006) Enron and Arthur Andersen: The Case of the Crooked E and the Fallen A, *Global Perspectives on Accounting Education* Volume 3, 2006, 27-48

10. *Sidak, G.* (2003). The failure of good intentions: The WorldCom fraud and the collapse of american telecommunications after deregulation. *Yale Journal on Regulation.*

11. *J.Randel Kuhn, Jr. , Steve G. Sutton*, (2006), Learning From Worldcom: Implications For Fraud Detection Through Continuous Assurance, *Journal Of Emerging Technologies In Accounting* Vol. 3 2006 Pp. 61–80.

12. Melis, Andrea, (2004) Corporate governance failures. To what extent is Parmalat a particularly Italian case?, 2nd International Conference on Corporate Governance Research, Birmingham Business School, UK 29 th June.

13. *Seyitoğlu Halil ve Yıldız Rıfat*, (2006). *Ekonomik Kriz Öncesi Erken Uyarı Sistemleri*, İstanbul: Arıkan Yayıncılık.

14. *Özatat, Fatih.* (2009), Finansal Krizler ve Türkiye, Doğan Kitap, 1. Basım, İstanbul.
15. Aktan Coşkun Can, <http://www.canaktan.org/yonetim/kurumsal-yonetim/aktan-kurumsal.pdf> e.t.: 2016.
16. *Dağlar, H.* (2007), Kurumsal Yatırımcılar Olarak Emeklilik Yatırım Fonları ve Performanslarının Değerlendirilmesi, TBB Yayınları, Yayın No: 249.
17. IMF, (2011) Articles of Agreement of the International Monetary Fund, Cataloging-in-Publication Data, Washington, D.C.

İ.Emre Göktürk – Yrd. Doc. Dr. Öğretim Üyesi H.A.Yesevi Uluslararası Türk-Kazak Üniversitesi, e-mail iegokturk@gmail.com

Alimbayeva A. – Öğretim Elemanı, H.A.Yesevi Uluslararası Türk-Kazak Üniversitesi, e-mail ernur_80a@mail.ru

ӘОЖ 330.322.013

А.А.АЛИМБАЕВА

**МЕМЛЕКЕТТІК ИНВЕСТИЦИЯЛЫҚ САЯСАТТЫ
ЖҮРГІЗУДІҢ ШЕТЕЛДІК ТӘЖІРИБЕЛЕРІ**

Бұл жұмыста мемлекеттік инвестициялық саясатты жүргізудің шетелдік тәжірибелері қарастырылады. Шетел инвестицияларын тартуда саяси-экономикалық жеңілдіктер мен шаралардың түрлері көрсетіледі. Тиімді инвестициялық саясатты жүргізу жолдары қарастырылады. Шетел инвестицияларын тартуды жүзеге асырудың белсенді жолдары көрсетіледі. Экономикалық дамудың, құрылымдық қайта құруды ұтымды жүзеге асырудың жолдары көрсетіледі.

Тірек сөздері: инвестиция, инвестициялық саясат, инвестициялық ресурстар, инвестициялық өсу, шетелдік инвестициялар, инвестициялық үдеріс, әлемдік тәжірибе.

А.А.Алимбаева

**Зарубежный опыт введения инвестиционной политики
государства**

В этой работе рассматривается зарубежный опыт введения инвестиционной политики. Представлены виды политико-экономических стимулов и мер по привлечению иностранных инвестиций. Рассматриваются эффективные пути введения инвестиционной политики. А также активные способы привлечения иностранных инвестиций. Представлены пути реализации структурных преобразований и экономического роста.

Ключевые слова: инвестиция, инвестиционная политика, инвестиционные ресурсы, инвестиционный рост, иностранные инвестиции, инвестиционный процесс, мировой опыт.

A.A.Alimbaeva

Foreign experience of the executive of the state investment policy

This study analyzes the foreign experience of the execution of the public investment policy. kind of political and economic incentives and measures in attracting foreign investments. effective way of investment policy. active ways to attract foreign investment. effective ways of restructuring the economic development of the structure are analyzed.

Keywords: investment, investment politics, investment resources, investment height, foreign investments, investment process, world experience.

Anahtar kelimeler: yatırım, yatırım politikasi, yatırım kaynakları, yatırım yüksekliği, yabancı yatırımlar, yatırım süreci, dünya deneyimi.

Инвестициялық саясатты жүзеге асыруға әлемнің көптеген мемлекеттері қызығушылық танытады. Себебі, олар өндірістің жаңа түрлерінің пайда болуына, жаңа жұмыс орындарының ашылуына, жаңа тауарлар мен қызметтердің шығарылуына және шығарылып жүрген тауарлар мен қызметтердің сапасының артуына, мемлекет пен кәсіпорындардың қызметкерлері үшін жаңа кірістердің қалыптасуына жағдай жасайды.

Әлемдік инвестициялық тәжірибе көрсеткендей, ауқымды инвестициялардың салымы экономикалық өсудің кепілі бола алмайды. Маңызды рөлді инвестициялардың құрылымы мен сапасы және адами капитал мен техникалық біліктілік алады. Тәжірибе жүзінде шетел капиталын тиімді пайдаланып отырған дамушы мемлекеттерге тоқтала кету керек. Олардың ішінде жоғары дәрежеде экономикалық өсуі тікелей шетел инвестицияларын тартуға байланысты болған, әлемде қысқа мерзім аралығында таң қаларлық нәтижеге жеткен Азияның жаңа индустриалдық елдерін қарастыруға болады [1].

Жалпы алғанда, бұл елдердегі инвестициялық климат жағымды деп айтуға болады. Шетел инвестицияларын тартуда бұл елдерде «ынталандыруды шектеулермен үйлестіру» қағидасы қолданылады. Бір жағынан шетел инвестициясын тартуда саяси-экономикалық жеңілдіктер мен шаралар жасалады, шетел инвесторларының заңды құқықтары мен көзқарастары қорғалады - бұл ынталандыру шаралары болса, екінші жағынан шетел инвестицияларына көпжақты шектеулер қойылады, яғни ұлттық өнеркәсіп және елдің экономикалық ресурстары қорғалады. Шетел капиталына қатысты саясаттың нәтижелілігі бұл екі факторды тиімді үйлестіре білуде болып табылады.

Жеңілдікті салықтық саясаты шетел инвестициясын елдің экономикалық стратегиясы және салалық саясатты ескере отырып, ынталандыру негізінде жүргізіледі.

Сингапур елінде шетел инвесторларының кәсіпорындары жаңа өнеркәсіптік және экспортқа бағытталған салаларда қызмет атқарса,

қызмет мерзімінің алғашқы 5-10 жыл мерзімінде табыс салығынан босатылады. Сонымен қатар, жарғылық капиталдан алынатын дивиденттерге салынатын салықтан босатылады. Шетел инвестицияларын басқаруда бұл елде экономикалық даму бюросы жобаларды қарастыратын және қабылдайтын жалғыз орган болып табылады. Сингапур мемлекетінде үкімет кәсіпорын жұмысшыларының техникалық оқытылуын міндет етіп белгілейді және олардың оқуы үшін субсидия береді. Мемлекет шетел инвестицияларына белгілі бір аймақтардың қызмет атқаруын шектейді және тыйым салуы мүмкін. Мысалы қорғаныс өнеркәсібі және тағы басқа өмірлік маңызы бар салалар.

Таиландта шетел кәсіпорындары мемлекеттің көтермелеу шаралары жүргізілетін салаларында қызмет атқарса, заңды тұлға алғашқы 5-8 жыл мерзімде табыс салығынан немесе тантьем салығынан босатылады. Мемлекеттің арнайы аймақтарында қызмет ететін кәсіпорындар алғашқы қызмет мерзімінің 3-8 жылы табыс салығынан босатылады екен. Мемлекетте шетел инвесторларына мемлекеттік монополиялық салаларда қызмет атқаруына тыйым салынады. Мысалы, табак өндірісі, теміржол транспорты, азаматтық авиация және тағы басқа салалар.

Малайзияда жаңа өнеркәсіптік салаларда немесе жұмысбастылықты көбейтетін салаларда қызмет ететін шетел компаниялары қызмет мерзімінің алғашқы 2-5 жылында табыс салығынан босатылады. Сонымен қатар өнімдері экспортқа бағытталған кәсіпорындарға бұл мемлекетте негізінен 3 жеңілдік түрі беріледі, олар: 1) табыс салығы табыстың белгілі бір бөлігінен ғана алынады; 2) амортизацияға жеңілдік (40%-ға дейін); 3) экспорттан алынатын табыстың бір бөлігі экспортты ынталандыруға бағытталады.

Инвестициялық саясаттың нәтижелі жүргізілуіне Вьетнам мемлекеті жақсы мысал бола алады. Өткен ғасырдың 90-жылдарының ортасына қарай ұлттық капитал әлсіз және өнімділігі төмен болғанда экономикалық өсудің тұрақты дамуында шетелдік инвестициялар шешуші рөлде болды. Вьетнам мемлекетінде әлеуметтік бағытталған экономикалық стратегия, шетелдік инвестицияларды тартуға тиімді алғышарттар жасады. Вьетнамда шетел инвесторлары ішінде маңызды орында АСЕАН мемлекеттері, Жапония мемлекеті, Азия НИСі, кейін келе Қытай, Европа Кеңесі, АҚШ мемлекеттері орын ала бастады. Сонымен қатар, Шығыс Азия мемлекеттері - Сингапур, Тайвань, Жапония, Корея Республикасы және Гонконг мемлекеттері де

Вьетнамға қызығушылық танытып отырған инвесторлар болып табылады. Олар жалпы Вьетнамдағы шетел мемлекеттерінің салымдарының 2/3 бөлігін алады. Вьетнам Социалистік Республикасы тікелей шетелдік инвестицияларға көп көңіл бөледі, себебі қор нарығы дамымаған, мемлекеттік секторды жекешелендіру баяу жүзеге асырылып жатыр және портфельдік инвестициялар көлемі қаржылық капиталдың көлемі жағынан 2%-дан аспайды. Тәжірибе дәлелдегендей, жағымды инвестициялық климаттың маңызды факторы ретінде заңнамалық базаның үнемі жетілдіріліп, дамып отырылуы қарастырылады [2].

Шетел капиталын пайдалана отырып, яғни тиімді инвестициялық саясат жүргізе отырып, Вьетнам үкіметі тұрақты дамушы мемлекет ретінде көрініп отыр.

Әлемдік тәжірибе көрсеткендей, экономикалық өсу инвестициялық саясаттың әсерінен болады. Бірақ, шетел инвесторлары үшін шикізат өндіруші салалар, әсіресе, мұнай-газ салалары басымды болып отыр. Осындай жағдайда экономиканың қалыпты және қарқынды дамуы қолайлы инвестициялық саясатқа тәуелді. Экономикалық дамудың, құрылымдық қайта құруды ұтымды жүзеге асырудың, әлемдік нарықта бәсекелестік позицияларды бекітудің қажетті шарты инвестициялық ресурстар болып табылады. Оңтүстік-Шығыс Азияның “жаңа индустриалды елдері” экономикалық феноменінің пайда болуы, қазіргі заманғы ғылыми негіздегі салалардың кең бағытта дамуға көшуі бұл елдер экономикасындағы инвестицияның қарқындап өсуінің арқасында мүмкін болды.

Шетелдік теория мен практикада инвестициялардың тиімділігіне баға бергенде тек қаржылық нәтижені айқындаумен шектелмей, материалдық емес сипаттағы қоғамдық құндылықтарды және оларға жұмсалатын шығындарды (мәселен, денсаулық сақтауға, білім беруге, біліктілікті арттыруға, кадрларды қайта даярлауға, экологияны жақсартуға, тұрмыс сапасын арттыруға және т.б. кететін экономикалық шығындарды) қоса есептегендегі қоғамның жалпыұлттық мақсаттарын ескеретін экономикалық нәтиже де айқындалатыны белгілі. Инвестициялық саясат пайда табуға бағытталған, бірақ оны жүргізу барысында әлеуметтік тиімділіктің болғаны және қол жеткізілгені жөн (халықтың материалдық әл-ауқатын жақсарту, жұмыссыздықты азайту және т.б.) және де осы тиімділікті экономикалық (жаңа технологияларды енгізу, экономиканың артта қалған салаларын дамыту және т.б.), экологиялық (қазіргі кездегі проблемаларды шешу

және болашақтағы экологиялық мәселелерді болдырмау, қоршаған ортаның өмір сүруі үшін қолайлы жағдай жасау және т.б.) және ғылыми-техникалық тиімділіктермен (отандық ғылым мен техниканы, инновациялық қызметті дамыту және т.б.) ұштасып жатуы қажет [3].

Соңғы кездегі инвестициялық процестегі мемлекеттің қолданып отырған саясаты елдің жалпы стратегиялық даму бағытына сай жүзеге асырылып жатыр деп есептесе болады. Себебі, жаңа саяси, әлеуметтік-экономикалық жүйеге өтудің бастапқы кезеңінде ел экономикасын аяғына тік тұрғызу шетел инвестицияларынсыз мүмкін емес еді. Ал, қазіргі уақытта әлеуметтік-экономикалық реформалар сәтті іске асырылып, халықтың әл-ауқаты түзеліп, микроэкономикалық өзгерістер шынайы қолға алынып отырған уақытта отандық инвестицияларды қолдап, оларды шетелдік инвестициялармен теңестіру мақсаты мен құқықтық негізінің жасалып жатқандығын ерекше атап көрсету керек.

Қоғамның экономикалық жүйесінің қосалқы элементі болғандықтан, инвестициялық саясаттың өзіне де жүйелік сипат тән екенін елге тартылып отырған шетел инвестицияларын және Қазақстандағы жалпыұлттық әрі аймақтық деңгейдегі инвестициялық саясатты әлеуметтік талдау арқылы дәлелденді. Шетелдік компаниялардың, фирмалардың көптеген өкілдері, жеке бизнесмендер Қазақстандағы инвестициялық ахуалды жоғары бағалайды. Ілгеріде көрсетілген факторларға қоса ыңғайлы геосаяси жағдайдың, саяси ахуал мен халықаралық қатынастардың тұрақтылығын айрықша атайды. Экономикалық және әлеуметтік инфрақұрылымды тұрақтандырып, олардың құрылымдық жүйесінің өзгеруіне үлес қосатын шетел инвестицияларының маңызы зор. Шетелдік инвестицияларды толық, тиімді пайдалану, қандай да ел үшін объективті қажеттілік. Ол – ел экономикасын халықаралық еңбек бөлінісі жүйесіне кеңінен қатыстырып, мұқтаж салаларға капитал келтірудің тиімді жолы және экономикалық даму негізі.

Шетел капиталы ақша қаражаттарының жай массасы ретінде ғана қажет емес, жаңа әлемдік ғылыми-техникалық жетістіктер, технологиялар енетін маңызды арна ретінде қажет. Шетел инвестицияларын Қазақстанға тартуда мынадай қағидаларды басшылыққа алу қажет: экономикалық мақсатқа сәйкестілік, әлеуметтік-экономикалық тиімділік, экономикалық-экологиялық қауіпсіздік, шетел инвестицияларын тарту барысында өзара тиімділік қағидасы және т.б. Шетелдік инвесторларының басты мақсаттарының

бірі – барынша мол пайда алу және оны одан әрі іске асыру үшін тиімді жағдай табу. Бұл ұмтылыс қазақстандық мүдделермен толық сәйкес келеді, өйткені инвестициялық жобаларды іске асырудан түсетін пайда серіктес тараптар арасында бөлінеді. Шетел инвесторын қызықтыратын тағы бір жағдай – оның инфрақұрылым жағынан да, тұтыну тауарларын өндіру тұрғысынан да зор мүмкіндігі бар ұшан-теңіз Қазақстан нарығын жаулап алуға деген құлшынысы. Елдің өндірісі мен инфрақұрылымын техникалық жағынан жаңғырту қажеттігі, бәсекеге қабілетті тауарлар мен қызметтердің үлесі едәуір кем болуы Қазақстан нарығында шетел инвесторларының алдынан кең мүмкіндіктер ашады. Мұндай мүмкіндіктердің жүзеге асуына Қазақстан жағы да мүдделі, өйткені ол арқылы қосымша инвестициялардың келіп қосылуы және көптеген толғақты мәселелердің шешілуі қамтамасыз етіледі.

Қазақстан экономикасындағы шетел инвестицияларының рөлін келесідей факторлармен дәлелдеуге болады:

- 1) Халықаралық қаржылық ұйымдардан қарыз түрінде шетел инвестицияларының келуі;
- 2) Ірі инвестициялық жобаларға тікелей шетел инвестицияларын тарту мүмкіндігі;
- 3) Жаңа техника, технология, өндірісті ұйымдастырудың прогрессивті формаларын алу;
- 4) Халықаралық экономикалық қатынастардың дамуы.

Шетел инвестициялары ұлттық компаниялардың және мемлекеттің активтерінде келесідей түрлері ретінде жұмсалады: 1) жұмыс істейтін немесе жаңа өндірістік объектілерге инвестициялар; 2) отандық компаниялардың бағалы қағаздарына жұмсау; 3) халықаралық қаржылық ұйымдардан немесе шетелдік коммерциялық банктердің қарыздары; 4) сауда маркаларын, патенттерді, лицензияларды сатып алу [4].

Қазақстан экономикасына шетел инвестицияларының ағылуы келесідей әлеуметтік-экономикалық даму мәселелерін шешуге мүмкіндік беруі тиіс:

1. Сыртқы нарыққа қазақстандық тауарлардың және технологиялардың алға басуы;
2. Экспорттық әлеуетті кеңейтуге және диверсификациялауға, сонымен қатар жеке салаларда импортты ауыстыратын өндірісті дамытуға ықпал жасау;

3. Еңбек артықшылықты аймақтарға және табиғи ресурстары бай аудандарға капитал ағынын әкелуге әрекет жасау;

4. Жаңа жұмыс орындарын ашу және өндірісті ұйымдастырудың алдыңғы қатарлы формаларды меңгеру;

5. Кәсіпкерлік аяда өркениеттік қатынастардың тәжірибесін меңгеру;

6. Өндірістік инфрақұрылымның дамуына әрекет жасау.

Шетелдік инвестордың ендігі бір қызығатыны – елдің табиғи ресурстарына қол жеткізу мүмкіндігі. Шикізатты қарқынды игеріп, өңдеуге, сонымен бірге әлеуметтік-экологиялық мәселелерді шешуге және кен орындарын пайдаланудан барынша мол қайтарым алуды қамтамасыз ететін жоғары технологияларды пайдалануға Қазақстан жағы да мейлінше мүдделі. Бірақ бұл мүдделілікті іске асыру елеулі инвестицияларды қажет етеді. Демек, тараптардың мүдделерін үйлестіру үшін мемлекеттің тиісті нысаналы саясаты болуы керек, ол елдің табиғи ресурстарын, Қазақстанды өзге жұрттық шикізат шылауына айналдыру үшін емес, өндіріс пен халықтың ішкі қажеттіліктері үшін игеруге септесетін болады. Сондықтан да нарыққа бет бұрған елдерді жүйелі түрде қаржыландыруды халықаралық инвесторлар жан-жақты келісімдер бойынша бекітілген әлеуметтік-экономикалық жоспарлардың негізінде жүзеге асыруы тиіс. Шетел инвесторларын Қазақстанға тартуда әртүрлі қиындықтар мен ғалымдардың қарама-қайшы пікірлері бола тұрса да, олардан түсетін пайда әрине көп, және де елдің экономикалық дамуына тиімді. Дегенмен де бұл үрдістің кемшіліктері де жеткілікті.

Біріккен кәсіпорындарды (БК) құру құжаттарын дайындау кезеңіндегі және келіссөздер жүргізу барысындағы тәжірибенің жетіспеушілігі, шетел серіктестерінің сенімділігі мен несиені өтеу қабілетін тексермеушілік, келісім-шарттарды жүргізіп, бекітудегі асығыстық көптеген шетелдік компаниялардың жобаларды қажетті түрде қаржыландыруды қажетті түрде қамтамасыз ете алмауына әкелген.

Инвестиция қабылдаушы елдің инвестиция беруші елге экономикалық тәуелді болуымен бірге саяси жағынан да тәуелді болып қалуы мүмкін екендігін естен шығармау керек. Бұл жағдайда ол елдің тәуелсіздігі мен егемендігі жай қағаз жүзіндегі мәселе болып есептеледі. Сондықтан, елдің экономикасында шетелдік және ұлттық капиталдардың бір-біріне сәйкес келетін қолайлы ара қатынасының болуы үшін барлық мүмкіншіліктерді жасау қажет. Шетел

инвестицияларының республика экономикасындағы рөлін салмақтай келгенде біз кәсіпорындар қызметінің әлеуметтік салаларының мардымсыз екенін атап өту керек. Әрине, әлеуметтік сала оның жағдайын анықтайтын бірегей көрсеткіші жоқ күрделі сала. Бірлескен кәсіпорындар іс-әрекетінің әлеуметтік салаларының әлсіздігі көбінесе инвестор мен жергілікті еңбек ресурстарының арасындағы қарым-қатынас жөнінде заңнамалық базаның болмауына байланысты.

Қазақстан өнеркәсібіне шетелдік инвестицияларды тартудың басым бағыттарын таңдау әлеуметтік-экономикалық өсудің аса маңызды шарты болып табылатын бәсекелестікті дамыту қажеттігінен тууы керек еді.

Мемлекеттің инвестициялық процеске қатысу формалары сапалық жағынан өзгертілуі керек. Атап айтсақ, жанама бюджеттік қаржыландырудың, жобаларды бірлесіп жүзеге асыру және мемлекеттік кепілдіктер беру практикасының есебінен тікелей бюджеттік қаржыландыру қарастырылуы керек. Жалпы шетелдік тәжірибені жай ғана көшіріп ала бермей, елдің ерекшеліктерін ескеруді де ұмытпаған жөн. Инвесторлардың қызметіне жеңілдік жағдайларын туғыза отырып, мемлекет өз мүддесін қорғауды да қамтамасыз етуі керек. Қазақстан Республикасында өз өндірісшілеріне деген пәрменді мемлекеттік қолдаушылық саясат жоққа тән. Импорттық баж салымын арттыру шаралары дәрменсіз, тіпті зиянды да, өйткені олар өнім сапасын жақсартудың еркін бәсеке сияқты пәрменді факторын жоққа шығарады [5].

Нарықтық қатынастар логикасы экономиканы дамыту үшін ірі инвестициялық ресурстарды жұмылдыру қажеттігін алға тартады. Нақты секторға, әлеуметтік және біліми бағдарламаларға бағытталғанда олар мемлекет тарапынан ұдайы қолдау тауып отыруы керек, ал басқа көздерді іске асырудың салмағы бүтіндей жеке инвесторларға түсуі тиіс. Ғылыми зерттеулерде шетел инвестицияларын елдің экономикалық тетігіне айналдыруда, оларды басқаруда арнайы мемлекеттік органдардың қажет екені айтылып жүр. Сонда ғана шетел капиталы мен инвестицияларының елдегі іс-әрекеті үйреншікті құбылысқа айналып, көптеген мәселелер нақты шешілер еді. Негізінен, шетел инвестицияларын жүйелі түрде тарту – ұлттық экономикаға капитал салымын үдетіп, өндірісті жаңаша ұйымдастыруға, менеджментті дамытуға, соның негізінде әлеуметтік саланы көтеруге мүмкіндік беретін нарықтық қатынастардың негізгі шарты.

Қазіргі кезеңде мұнай-газ саласы – Қазақстан Республикасы тәуелсіздігінің, соның экономикалық қауіпсіздігінің және ішкі саяси тұрақтылығының құрамдас бір бөлігі болып саналатындықтан, бұл салаға бірнеше маңызды стратегиялық міндеттерді (басымдылықтары) шешу жүктеліп отыр .

Қазақстан көптеген дүниежүзілік ірі және орташа компаниялардың назарын аударып отыр. Олардың арасында «Шеврон», «Бритиш Петролеум», «Шелл», «Мобил», «Тоталь», «Статойл», «Аджип», «Бритиш газ» сияқты алыптар бар (кесте-1).

Кесте-1. Қазақстандағы үлкен біріккен кәсіпорындар тізімі.

Біріккен кәсіпорындар мен серіктес елдердің атауы	Жарғылық қордың нақты көлемі, мың тг.	Экспорт		Импорт	
		Мың \$	% - да, жалпы көлемде үлес салмағы	Мың \$	% - да, жалпы көлемде үлес салмағы
1	2	3	4	5	6
Тенгизшевройл (АҚШ)	68400	179302	78	-	-
Казхапромставба (Чехия)	7083	18243	8	567	0,4
Алматы темекі компаниясы (АҚШ)	30577	406	0,2	14558	10
Қазақстанның көгілдір жұлдызы (Греция)	1238	-	-	6686	5
Дакотел (Германия)	17941	-	-	4302	3
Ерг – Ом (Туркия)	319	-	-	4095	3

Ескерту: ҚР Статистика Агенттігінің мәліметтері негізінде құрастырылды, 2015.

Мұнай-газ кен орындарын әзірлеу жөніндегі ең ірі жобалардың бірі – дүние жүзіндегі ірі-ірі жеті мұнай компаниясын біріктіретін «ҚазақстанКаспийШельф» консорциумы да ерекше. Әрине, шетел инвестициялары қазіргі уақытта қай елде болмасын экономиканың жанданып өсуіне себеп болып отыр. Олар Қазақстан экономикасын жоғары рөлде демонополизациялау процесін атқарып, еркін бәсекелестікке, өндірісті дамытып, реттеу мен ынталандырудың нарықтық механизмдерінің қалыптасуына әсер етіп және осыған

сәйкес жүргізілген шаралардың арқасында терең инфляциядан шығуға мүмкіндік береді. Мұнай өндіру үшін энергетикалық инвестицияларды қайтару (ERO) зерттеулері, әдетте, ірі аймақтарда немесе елдерде статистикаға негізделген. Жүргізушілердің мұнай өнімдерінің энергия тиімділігін түсіну үшін; мұнай және газ өндіру, бұрғылау, шикі мұнай мен өндірістік процесті тасымалдау, энергетикалық қажеттіліктерін есептеу үшін егжей-тегжейлі деңгей даланың инженерлік қамтамасыз етілген жаңа тәсілді қолданамыз. Жаһандық кеніші зерттелген 40 бағыттың әрқайсысының техникалық және ғылыми деректер көздерін зерттейміз [5].

Тәуелсіздіктің бірінші кезеңінен бастап шетелдік инвестицияларды тартуға қолайлы жағдайлар туғызылды. 2007-2010 жылдар арасында республика тікелей инвестиция ретінде 68 млрд. АҚШ долларын тартты, адам басына шаққанда 4,4 мың АҚШ долларын құрайды. Жан басына шаққандағы көлемі бойынша Қазақстан ТМД елдерінің ішінде жоғарғы орындарға ие.

Дегенмен, шетел инвестицияларын экономикаға тарту мәселесі әлі де өзекті. Бұған себепші келесі факторлар: біріншіден, экономикалық жүйені реформалау кезеңінде ішкі қаржылық ресурстар азайып кетіп, экономика салалары өзінің өндірістік аппаратын жаңарта алмады. Екіншіден, өндеуші саладағы инвестиция көлемі әлемдік нарықта бәсекеге қабілетті өнім шығаруға жеткіліксіз. Инвесторлардың көзқарастары экономиканың нақты қажеттеріне сай еместігінен инвестициялардың жеткіліксіздігі орын алып отыр. Өнеркәсіптің еркін қаржылары күнделікті қажеттіліктерге жұмсалып отыр. Сонымен қатар, коммерциялық банктер әлі де экономиканың нақты секторын қаржыландыру көзі болмай тұр.

Шетел инвестицияларын тиісінше қорғауды және пайданы кері қайтарып алу мүмкіндіктері бұрынғысынша назарда бірінші кезектегі мәселелер қатарында тұрады. Экономиканың бірнеше секторы бар: табиғи ресурстарды игеру, инфрақұрылым, коммуникациялар және ақпарат, ел үшін бұлар тұрақты маңызға ие. Осы салаларды дамыту экономикалық өрлеуге ғана емес, әлеуметтік салаға да, сондай-ақ Қазақстанның халықаралық қауымдастыққа кірігуіне ықпал етеді. Бұлар капиталды қажет ететін салалар, оларды дамыту үшін шетел капиталымен қатар мемлекеттің қатаң стратегиялық бақылауы қажет. Бірақ тіпті Адам Смиттің де мойындағанындай, жекеше секторды қызықтырмайтын кейбір қоғамдық мұқтаждар да бар. Мұндай

жағдайларда және осы мұқтаждарды қамтамасыз етудегі соңғы шара ретінде мемлекет оны өз мойнына алады [6].

Аймақаралық ірі көлік орталығы ретіндегі елдің бағыты шетел инвестицияларының, неғұрлым бәтуагер тәртібін орнатуды талап етеді. Тек осылайша ғана ел қаржы мен білімнің қажетті ағынын тартып, өз мүмкіндіктерін және шетелдермен тұрақты сауда айырбасын дамыта алады. Әділ әкімшілік бұлжытпай орындайтын, анық, тиімді және қатаң ұстанатын заңдары бар ашық және бәтуагерлік инвестициялық саясат шетел инвестицияларын тартудың барынша қуатты ынталандыру тетігі болып табылады. Мұндай саясатты талдап жасау негізгі міндеттердің бірі болуға тиіс, өйткені Қазақстанның шетел капиталынсыз, технологиясынсыз және тәжірибесіз жедел экономикалық өрлеу мен жаңартуға қалай қол жеткізетінін көз алдымызға келтіру қиын.

Қазіргі кезеңде тікелей инвестицияның басымдылық маңызы мойындалып келеді. Біздің басты көңіл бөлуіміз шетел инвестициясын қорғау мәселесі. Сондықтан да Мемлекеттік инвестициялық комитет құрылды және оған тікелей инвестицияны Қазақстанда пайдалану құқы туралы саясатты жүргізетін бірден бір мемлекеттік ұйым мәртебесі берілді. Алайда, шетелдік инвестицияны тарту барысында да көп кедергілер бар көрінеді. Олар мыналар: Қазақстан нарығының іскерлік белсенділіктің төмендігі; Реттеуші шаралар шалағайлығы; Өтімді қаржы құралдарының азаюы, төлем күшінде әлсіздік дағдарыстың орын алуы; Шынайы ақпараттың жеткіліксіз болуы.

Инвестициялық саясаттың ұтымды жүйесін қалыптастыру үшін мемлекет Даму бюджеті, Ұлттық мұнай газ қоры, мемлекеттік несие ұйымы сияқты қаржылық институттар мен механизмдерге мән беруі шарт. Шетелдік инвестицияларды пайдалану қай ел үшін болса да объективті қажеттілік. Ол, ел экономикасын халықаралық еңбек бөлінісі жүйесіне кеңінен қатыстырып, мұқтаж салаларға капиталдар келтірудің тиімді жолы.

Шетелдік инвестицияларды Қазақстанға тарту мынадай мәселелерді шешуге көмектеседі:

- 1) экономикалық және техникалық прогресті жеделдету;
- 2) өндірістік аппаратты жаңарту мен қайта жарақтандыру;
- 3) өндірісті ұйымдастырудың үздік әдістерін үйрену;
- 4) нарықтық экономиканың талаптарына сай кадрларды даярлау.

Шетел инвестицияларын тартудың тағы бір негізгі қағидасы – ол келісілген істің екі жаққа да пайдалы болуы. Халықаралық тәжірибеге

көрсеткендей, біржақты табыс алуды қуалау тек елдер арасындағы инвестициялық қарым-қатынасты қиындатады, нәтижесінде екі жақ та ұтылып қалуы мүмкін [7].

Маңызды қағидалардың бірі елдердің инвестициялық келісімдері мен инвестициялық жобалардың ашық, жариялылық негізде болуы. Инвестициялық жобалардың негізгі көрсеткіштер және жүзеге асыру механизмдері келісуші жақтарға алдын ала белгілі болуы шарт. Және де қоғамдық ақпарат құралдарында жариялануы тиіс. Егер қағидалар инвестициялық қызметті дұрыс басқару үшін қажет болса, шетелдік инвестицияларды тарту формалары нақты жағдайды ескере отырып, олардың қолайлысын таңдап алу үшін қажет. Тікелей инвестициялау шетел инвестицияларын тартудың тиімді және нәтижелі түрде болып есептеледі. Ол адрестілігімен және өндірістік сфераға бағытталуымен ерекшеленеді. Ол халықаралық экономикалық және ғылыми-техникалық интеграция үрдісін жеделдетуге мүмкіндік береді, біріккен кәсіпорындар құру негізінде екі жақтың интеллектуалдық әлеуетін өзара байытады [8].

Қазақстандағы инвестиция процесін әрі қарай жетілдіру үшін инвестицияны тек қана мұнай-газ және металлургия секторына емес, экономиканың мынадай салаларына: агроөнеркәсіптік кешен, тамақ-тоқыма өнеркәсібі, машина жасау, туризм, көлік, құрылыс материалдары өнеркәсібі, мұнай-химия өнеркәсібін дамытуды қолға алуымыз қажет. Теріс тенденциялардан құтылу үшін, шетел инвестициясын пайдалану тиімділігін жоғарылатуымыз керек. Сонда экономикадағы өндірісті өсіруге, ішкі және сыртқы нарықта қазақстандық кәсіпорынның бәсекеге қабілеттілігін өсіруге себеп болатын сапалық өзгерістерге қол жеткіземіз.

Дүниежүзілік тәжірибеде көрсетіп отырғандай, дамыған елдерден қай жағынан болса да кейін қалуды азайтуда мемлекеттің рөлі, оның экономиканың маңызды салаларындағы инвестицияларды реттеу қызметтері ерекше жүйелі болуы қажет. Сонда ғана ел тұрғындарының мүдделері дұрыс ескеріліп, шешіліп отырады.

Қорыта келе, Қазақстан Республикасында мемлекеттік инвестициялық саясатты жетілдіру бойынша жүргізілген зерттеулер нәтижесінде инвестициялық саясат халық шаруашылығының әр түрлі салаларында пайда табу мақсатымен ұзақ мерзімді капитал жұмсау саясаты. Күрделі қаржыны тиімді пайдаланудың, оларды шешуші бағыттарға шоғырландырудың, қоғамдық өндірісте тепе-теңдікті қамтамасыз етудің жолдарын көрсететін шаруашылық шешімдерінің жиынтығы. Егер инвестициялық саясат дұрыс шешілсе, әрбір шығындалған теңгеге келетін ұлттық табыстың мөлшері өседі, өнім молаяды. Инвестициялық саясат күрделі қаржыны, қорларды өндіретін,

өндөйтін және ол өнімдерді пайдаланатын салалар арасында дұрыс пайдалануды қамтамасыз етуі керек. Қазіргі кезде күрделі қаржыны жаңа өндіріс орындарын тұрғызудан гөрі оларды техникалық жағынан қайта жарақтандыруға, қайта құруға бағыттталып, одан әрі өндіріске жұмсалған күрделі қаржының ара салмағын өсіре беру көзделіп отыр. Нарықтық экономикаға көшу кезінде инвестициялық саясат сұранысты қанағаттандыруға бағытталуға тиіс.

Инвестициялық саясатты іске асыру барысында көптеген мемлекеттер басты назарды шетел инвестицияларын тартуға бағыттайды. Бірақ олардың экономикалық рөлі тек шағын экономикада ғана маңызды болуы мүмкін. Өзінің инвестициялық мүмкіндігі жеткілікті ел үшін шетел инвестицияларының технологиялық рөлі маңыздырақ болады, өйткені олар алдыңғы қатарлы технологияларымен басқа елдермен алмасуға мүмкіндік береді. Жалпы мемлекеттің инвестициялық саясатын жетілдіру бойынша мынадай бірқатар ұсыныстар жасауға болады:

1. Ішкі ресурстардың шектеулілігі жағдайымен шетел инвестициясын Қазақстанның барлық территориясына әртараптыңдыру қажет.

2. Біздің елге шетел инвестициясын кең тарту үшін қолайлы инвестициялық климатты қалыптастыру қажет. Қолайлы инвестициялық климатты қалыптастырудың маңызды рөлі соңғы жинап келгенде мемлекетке және солармен өткізілетін саясатқа тән.

3. Қазіргі таңда шетел инвестициясының көлемі әлеуметтік-экономикалық міндеттерді шешу жеткіліксіз және олар тиімді пайдаланудың басымды принципіне сәйкес келмейді. Республиканың тәуелсіздік кезеңінде нақты шетел инвестициялары қай шикізатпен еңбекті максималды қамтамасыз етуге болса негізінен сол салаға құйылады.

4. Мемлекеттің инвестициялық саясаты макро және микро деңгейде шараларды қосу керек. Макро деңгейде олар экономиканың құрылымдық өзгерулерін қамтамасыз ету және ғылымды қажетсінетін өндірісті құру керек. Микро деңгейде олар: нарықтың қажеттілігінің сипаттамасына жауап бермейтін, шешуші, ірі ауқымды тозған өндірістік қуаттан құтылуға бағытталуы қажет.

5. Инвестицияны тартудың маңызды формасымен дамыған елдерден республиканың техникалық артта қалуын жеңіп шығу біріккен кәсіпорындарды (өндірісті) құрумен бар болған табиғи ресурстарды бірігіп пайдалану бойынша шетелдік серіктестерімен концессиялық келісімдер негізінде қазіргі технологияларды енгізу болып табылады.

ӘДЕБИЕТТЕР

1. *Кондратенко Е.* Инвестиционные ресурсы – проблемы аккумуляции // *Экономист.* - №7. - 2000. – С.78.
2. *Крутик А.Б., Никольская Е.Г.* Инвестиции и экономический рост предпринимательства: Учеб. пособие. - СПб.
3. *Мартынов А.* Активизация инвестиционной политики // *Экономист.* - №9. – 2008. – С.44-50.
4. *Ходов Л.Г.* Основы государственной экономической политики. - М.: БЕК, 2004.
5. Energy Return on Investment (EROI) for Forty Global Oilfields Using a Detailed Engineering-Based Model of Oil Production, PLOS ONE, випуск 12. nomer stati 0144141/DEC 22.2015
6. *Шөптібаева Г., Досмұхамедов Х.* Инвестициялық тартымдылықты әлеуметтік салаға жұмылдыру. // *Саясат- Policy №2, 2004ж.*- 75 бет.
7. Қазақстан Республикасы Индустрия және сауда министрлігінің мәліметтері, 2014.
8. *Комаров В.* Прямые иностранные инвестиции и транснациональные корпорации // *Экономист, №7, 2009.* – 89-95 бет.

REFERENCES

1. *Condratenko E.* Investisionnie resursi-problemi akkumuliyasi // *economist.*-№7.-2000-78
2. *Krutik A.B. Nicol'skaya E.G.* Investisii I economisheskii rost predprinimatelstva.Usheb.posobia.-SP6
3. *Martinov A.* Aktivizasia investisionni politici // *Economist.*-№9 – 2008-S.44-50
4. *Kodov L.G.* Osnovi gosudarstvennoi economisheskoi politici.-M. BEK 2004.
5. Energy Return on Investment (EROI) for Forty Global Oilfields Using a Detailed Engineering-Based Model of Oil Production, PLOS ONE, випуск 12. nomer stati 0144141/ DEC 22.2015
6. *Shoptibaeva G., Dosmuhamedov H.* Investisiyalik tartimdilikti aleumettik salaga jumuldiru.// *Sayasat-Policy 2004j-75 bet*
7. Kazakhstan Respublikasi Industria jane sauda ministrliginin malimetteri 2014j
8. *Komarov B.* Priyamie inostrannie investisii I transnacionalnie korporasii// *economist, №7, 2009,* – 89-95.

Алимбаева А.А. - магистр оқытушы, Ахмет Ясауи университеті, Түркістан қ., e-mail: ernur_80a@mail.ru.

УДК 316.72

Г.Б.ДАЙРАБАЕВА, А.Ж.МАЛДЫБЕК

**ФОРМИРОВАНИЕ ТОЛЕРАНТНОЙ МОЛОДЕЖИ КАК ОДНО
ИЗ ВАЖНЫХ УСЛОВИЙ ИНТЕГРАЦИОННОГО
ПРОЦЕССА**

В статье рассматриваются актуальность данного вопроса, факторы формирования толерантности в Казахстане, некоторые пути воспитания культуры толерантности молодежи. Во все времена к этой проблеме относились с большим интересом, интерес к этому вопросу сегодня продиктован сложными политическими процессами, как в нашей республике, так и в мире в целом. Воспитание культуры толерантности длительный и сложный процесс, который проходит несколько этапов: семья, школа, университет и т.д. Стержнем в воспитании толерантного сознания у молодежи должны быть духовные ценности. Большинство высших учебных заведений Казахстана за основу в формировании толерантности у студентов взяли программу, принятую на онлайн-семинаре, проведенную с участием Президента РК Н.А.Назарбаева.

Ключевые слова: толерантность, интолерантность, терпимость, национальное воспитание, культура, личность, современность, интеграция.

Г.Б. Дайрабаева, А.Ж.Малдыбек

**Интеграциялық үдерістің шарты ретінде жас ұрпақтың
толеранттылық мәдениетін тәрбиелеу жолдары**

Мақалада Қазақстанда толеранттылықтың қалыптасу факторлары, жастардың толеранттылық мәдениетінің кейбір жолдары және мәселенің өзектілігі қарастырылады. Бұл мәселе қай уақытта болмасын үлкен қызығушылыққа ие, мәселенің өзектілігі әлемдегі және еліміздегі күрделі саяси үдерістерден туындап отыр. Толеранттылық мәдениетті тәрбиелеу бірнеше кезеңнен тұратын (отбасы, мектеп, университет) ұзақ және күрделі үдеріс. Жастар арасында толерантты сана тәрбиесінің негізі рухани құндылықтар. Қазақстан жоғары оқу орындарының көпшілігі студенттерде толеранттылықты қалыптастыруда Елбасымыз Нұрсұлтан Назарбаевтың

қатысуымен өткен онлайн-семинарда қабылдаған бағдарламасын алды.

Тірек сөздері: толеранттылық, төзімділік, ұлттық тәрбие, мәдениет, тұлға, қазіргі заман, интеграция.

G.D.Dayrabayeva., A.J.Maldibek

Formation of Tolerance of Tolerance of Young People as an Important Condition for the Integration Process

This article discusses the relevance of this issue, the factors of formation of tolerance in Kazakhstan, some way of upbringing of youth culture of tolerance. At all times, this problem is treated with great interest, the interest in this issue today is dictated by complex political processes in our country and the world at large. Education of culture of tolerance long and complex process that goes through several stages: family, school, university, etc. The core in the upbringing of tolerant consciousness among young people should be spiritual values. Most of the higher educational institutions of Kazakhstan as a basis for the formation of tolerance at students took the program adopted by the online seminar, held with the participation of the Republic of Kazakhstan President Nursultan Nazarbayev.

Keywords: tolerance, intolerance, tolerance, national education, culture, the identity of a modern, modernity, integration.

Anahtar Kelimeler: hoşgörü, hoşgörüsüzlük, hoşgörü, milli eğitim, kültür, kimlik, modernlik, bütünleşme.

Президент РК Н.А.Назарбаев в своей работе «Признание независимости» обозначил содержание фундаментальных основ философии независимости. Это - всеобщий труд, мудрость, единство и толерантность народов, история и культура, уникальность государственного языка при полном уважении, почитании всех казахстанских этносов. Эти основы нужно знать каждому гражданину Республики Казахстан, начиная со школьной скамьи [1].

Тесная взаимосвязь феноменов равенства, соответствия, свободы с понятием толерантности рассматривалась в трудах зарубежных ученых, проводивших исследования в 70-х годах прошлого столетия, которые призывали держать эту проблему под пристальным вниманием. Несмотря на это, в первое время, внимание уделялось только религиозным аспектам данной проблемы. Лишь в последнее

время начали всесторонне рассматривать ее политические, гендерные, этнические аспекты. Корни понятия «толерантность» лежат очень глубоко. Мыслители античности признавали особую значимость данного термина. Сократ, Платон связывали выносливость с интеллектуальным аскетизмом, рассматривая как предпосылку духовного и социального единения людей, Аристотель же эту категорию понимал как возможность равного сосуществования разнообразных веществ. Если для средневековой философии характерно было рассматривать толерантность как неприятие религиозного фанатизма и пути преодоления инакомыслия, то мыслители Европы С.Кастелион, П.Бейль, Дж.Локк и др. отмечали, что интерес к данному вопросу повышается в период религиозных войн. Итак, впервые категория «толерантность» появилась в 1361 г. в словаре Ларусс. Английская этимология понятия «толерантность» в Оксфордском словаре появилась в XV веке, а как категория стала использоваться в XVI веке. Если в XV в. это понятие использовалась в таких значениях как «выносливость», «способность терпеть боли», то в XVI в. как «благодарность», «сдержанность», «спокойствие». Развитие общественного сознания, придавая глобальную сущность понятию толерантность, способствовала расширению и пересмотру данной категории. В педагогике, философии, культурологии и, политологии много разных умозаключений о толерантности, воспитании терпимости друг к другу. Французский писатель и философ XVIII в. Вольтер говорил: «Ваше мнение мне чуждо, но я готов пожертвовать своей жизнью ради доказательства ее истинности». Эта мысль является главным принципом толерантности. Французский философ Клод Андриан Гельвеций говоря о межрелигиозных конфликтах, которые нельзя оправдать никакой сознательностью, подчеркивал, что человеческие убеждения не поддаются никаким приказам, никакому насилию [2].

Вместе с тем, проблема толерантности в XX в. рассматривалась многими учеными: Химельхоч [Himelhoch, 1950], Терензини, А. Cabrera, Колбек, К., Бьорклунд С., Parente, [Terenzini и т.д., 2001], Хендерсон-Кинг Д., Kaleta, [Henderson-King, 2000], Браун W. [Brown, 2006], Хогг М.[Hogg, 2001]. В этих трудах исследовалась проблема толерантности как в студенческих группах, так и среди молодежи в целом [3].

В казахском мировоззрении с древности имеется очень много мыслей, идей, связанных с толерантностью. С течением времени, какие

бы изменения смыслового содержания оно не претерпевало, основные его принципы сохранились. Изменения коснулись лишь понятийно-категориального аппарата, а это, в свою очередь, говорит о серьезном национально-государственном подходе к данному вопросу. Быстрое принятие нами сегодня принципов толерантности на сегодняшний день связано с историческими истоками национального сознания. В казахстанском обществе толерантность, доставшаяся из прошлого наследия, впитала в сознание людей нравственность и добродетель..

Доктор исторических наук, профессор Х. Абжанов писал: «Я думаю что понятию толерантность соответствует казахское понятие терпеливость. Казахи говорят: «Терпеливость - золото» [4]. Терпеливость, сдержанность народа стали государственными составляющими национальной толерантности. Можно сказать, что функции которые они выполняют разные. И если толерантность народа выйдет из-под контроля это приведет к хаосу, анархии. И наоборот, если государственные составляющие национальной толерантности не нарушат границы дозволенного, то тогда они будут считаться объединяющими факторами всех наций, этносов, проживающих в Казахстане. Доктор политических наук, профессор С. Борбасов говорил: «Национальная толерантность является общим важным фактором, объединяющим общество в нашем историко-культурном пространстве. Это существенный фактор, регулирующий межнациональные отношения, политическую напряженность» [5].

Толерантность от лат. *tolerantia* – сдержанность, проявление терпения к чужому мнению, поведению, традициям, принятие неблагоприятных ситуаций. В общем, основа толерантности - оценка своего отношения к «другому, иному». Быть терпеливым означает безграничное проявление сдержанности к поведению и деятельности другого человека. Это встречающаяся в повседневной жизни, проблема, охватывающая промежуток от бытового уровня до профессиональных отношений. Анализ, изучение данного вопроса сопровождается существенными противоречиями среди ученых.

Толерантность является термином, признающим различные взгляды и суждения, отношения, поведения и деятельность. Толерантная личность как правило играет активную роль в обществе, считаясь с чужим мнением, он тем не менее претендует на лидерство. По мнению Стивена А.Уэлдона «толерантность...является одним из основных принципов либерально-демократических убеждений. От толерантных граждан требуют обеспечить правами группы и

полноценного участия в политической, социальной, экономической жизни» [3].

На всех этапах человеческой истории были отношения, противоречащие толерантности - интолерантность. Интолерантный, нетерпеливый человек, причину неудач ищет не в себе, а в других. Такие люди в жизни встречаются часто и они создают предпосылки для множества проблем. Следствием этих предпосылок являются различные войны, религиозные фанатизмы и политические конфликты, разводы, суициды среди подростков и т.д. [6].

Формирование социальных отношений, в первую очередь, характеризуется анализом развития всесторонне развитой личности и условий, влияющих друг на друга. В настоящее время вопросы воспитания морали, нравственности, гуманности являются существенным фактором формирования духовности граждан, молодежи. Текущий период характеризуется новыми тенденциями развития и изменениями вектора ценностей [7].

Критерием уровня культуры человека и общества, гармоничного сосуществования с самим собой и другими считается на сегодняшний день степень толерантности народа. Свободное развитие общества и принятие принципов, ценностей, необходимых в борьбе за существование сегодня, напрямую связаны с вопросами толерантного воспитания. Процесс воспитания данного качества длительный и сложный. Семья – источник формирования молодого поколения как личности. С одной стороны, семья для ребенка – жизненное пространство, с другой – воспитательная среда. Правильное формирование взаимоотношений в семье волнуют как родителей, так и учителей. Современные ученые считают, что отношения между супругами, между старшими и младшими детьми, между родителями и детьми в семье предусматривают доверие и сотрудничество. И здесь не обойдется без помощи классного руководителя и психолога. Без диагностики уровня толерантности личности не возможно планировать процесс его воспитания, поэтому специалисты-психологи используя различные методы должны обратить внимание на фундаментальные принципы толерантности, формирующие уровень толерантной личности. В основе воспитания толерантного сознания у школьников лежит принцип духовности и гуманности. Вышеуказанные типы воспитания должны применяться в комплексе. Без формирования в ребенке основ гуманности, невозможно говорить и о развитии в нем терпимости, выносливости, выдержанности [8]. Для достижения мирового

уровня в отечественной системе образования среди многочисленных шагов и методов, направленных на глубокие знания, с творческим подходом к делу, придается особое значение воспитанию креативной, толерантной личности. В этих целях очень важно использовать всевозможные научно-образовательные, культурные центры и различные открытые площадки. Мы считаем, что очень эффективно на открытых площадках, используя передовые технологии в педагогических целях проводить для молодежи тренинг-семинары, лекции и т.д. Участие в них известных специалистов безусловно повышает заинтересованность и уровень обратной связи с аудиторией. Сейчас, когда в мире усиливаются социальные, религиозные, национальные конфликты поиск нестандартных путей решения данной проблемы со стороны ученых вполне обоснованы. В целом, для формирования толерантного сознания, личность должна пройти определенные ступени духовного развития, а это в свою очередь, серьезная педагогическая проблема [9].

По данной актуальной проблеме 15 мая 2015 года совместно с Президентом Республики Казахстан Н.А.Назарбаевым в Библиотеке лидера страны впервые был организован тренинг-семинар «Уроки толерантности». На тренинг-семинаре обсуждались вопросы научно-методического обеспечения и совершенствования воспитательной работы по формированию толерантности, патриотизма у молодежи. Также поднимались вопросы о важности внедрения современных технологий, о необходимости разработок учебных, методических изданий для различных образовательных учреждений, направленных на воспитание толерантной молодежи.

По итогам онлайн-конференции предложено несколько направлений:

1. Министерство образования и науки совместно с учебными заведениями и Ассамблеей народов Казахстана в целях пропаганды среди молодежи национального, культурного, духовного наследия, знакомства с историческими достопримечательностями, рассмотреть вопрос об организации туристического марша «Караван культуры»;

2. В тесном сотрудничестве с Министерством образования и науки, с помощью региональной малой ассамблеи, представители учебных заведений могли бы проводить встречи и разного уровня мероприятия с молодежью в территориальных музеях и выставочных залах;

3. Региональная малая ассамблея может выступить инициатором в организации группы, состоящей из представителей различных национальностей, которые бы знакомили со своей историей, традициями, культурой и т.д. [10].

В новом веке толерантность – это одна из движущих сил в обществе, уникальное условие гармоничных отношений. Поэтому, исходя из этих принципов, все возможные средства и методы, основанные на педагогических закономерностях, необходимо включить в процесс формирования толерантного сознания. Только неординарные идеи, воплощенные в реальность, могут привести к плодотворным результатам. В данном процессе у вузовских студентов очень важно учитывать их национально-культурные ценности. Воспитание толерантности подразумевает формирование терпимости к другому образу жизни, взглядам, ценностям. Одним из первых принял активное участие в организации мероприятий в этом направлении коллектив Национального университета им. Абая, который разработал программу новой дисциплины «Основы толерантности» и работает над учебным пособием [11].

Инициатива Президента нашей страны находит достойный отклик и в трудах ученых университета им. Х.А.Ясави. Пока эта проблема находит свое отражение только в научных публикациях, в будущем для систематизации работы в этом направлении планируется при поддержке руководства университета, разработать программу и методические указания по развитию толерантного сознания у молодежи.

Если казахи, как государственная составляющая народов нашей республики ответственны за межэтническое единство и согласие, то и другие этносы так же должны чувствовать свою ответственность перед государством. Потому что, будь то в повседневном межличностном общении, будь на государственном, на международном уровне роль и значение принципа толерантности, основанного на взаимопонимании и взаимоуступчивости, сохранении спокойствия особенно. Этот принцип гарантирует соблюдение демократических прав, предотвращает обиды, ведет людей к любви, избавляет от чувства дискриминации, унижения, насилия. Итак, надо всегда помнить, что толерантность является решающим ключом гуманистических принципов, того, чтобы народ никогда не вступал в противоречия с законопорядком, национальным наследием.

ЛИТЕРАТУРА

1. *Назарбаев Н.А.* Слово о независимости. <http://khabar.kz/kz/news/saysat/item>.
2. *Айталы А.* Толеранттылық және демократия //Егемен қазақстан №90-93, 2010 ж.
3. *Baklashova T.A., Galishnikova E.M, Khafizova L.V.* The Effects of Education on Tolerance: Research of Students' Social and Ethnic Attitudes// Mediterranean Journal of Social Sciences MCSER Publishing, Rome-Italy Vol 6 No 1 S3 February 2015.
4. *Әбжанов Х.Н.* Ұлттық идея: қазақ елі, азаттық, бірлік //Егемен Қазақстан, № 98.- 2015.
5. *Борбасов С.А.* Қазақ ұлтшылдығының мақсаты: ұлттық эгоизмге жол бермей, ұлт қалыптастыру //Ақиқат, №5. - 2014. -. - 14-19 бб.
6. *Сағалиева Ж.К.* Жастарды толеранттылық құндылық негізде тәрбиелеу. Қазақстан Республикасының Бірінші Президенті күніне арналған «Сейфуллин оқулары – 9 : жоғарғы білім және ғылым дамуындағы жаңа бағыт » атты Республикалық ғылыми – теориялық конференция материалдары. – 2013.- Т.1 – 5-7 бб.
7. *Bulshekbayeva A.I., Kassenova S.A., Ayapbergenova A.Zh., Ubniyazova Sh.A., Muldabekova K.T.* Tolerance in the System of Formation of World-View Culture and Spiritual and Moral Development// Middle-East Journal of Scientific Research 17 (6): 802-804, 2013 ж.
8. *Кенжалин Ж.* Ұлт рухын ұлықтаған ұрпақпыз. – Алматы, «Өлке» баспасы.- 2005,-160 б.
9. *Шаяхметова М.* Жоғары білім беру жүйесінде болашақ педагог маманның этникалық толеранттылығын қалыптастырудың моделі // Ұлт тағылымы. №-3.-Алматы, 2009,-88 б.
10. Концепция государственной молодежной политики РК до 2020 года «Казахстан 2020: Путь в будущее», № исх: 4-06-3/47-ПП от: 11.01.2013 /<http://taran.gov.kz/ru/node/7152>.
11. *Әбдікәрімов М.О., Сайлаубай Е.Е.* Толеранттылық тағылымы / <http://presidentlibrary.kz/?p=3320>.

REFERENCES

1. *Nazarbaev N.A.* Slovo o nezavisimosti. <http://khabar.kz/kz/news/saysat/item>
2. *Aytalyi A.* Toleranttyilyik jane demokratiya //Egemen Kazakstan №90-93, 2010 j.

3. *Baklashova T.A., Galishnikova E.M, Khafizova L.V.* The Effects of Education on Tolerance: Research of Students' Social and Ethnic Attitudes// Mediterranean Journal of Social Sciences MCSER Publishing, Rome-Italy Vol 6 No 1 S3 February 2015.

4. *Abjanov H.N.* Ulttyik ideya: kazak eli, azattyik, birlik //Egemen Kazakstan № 98, 2015.

5. *Borbasov S.A.* Kazak ultshyildyigynyin maksaty: ulttyik egoizmge jol bermey, ult kalyiptastyru //Akikat. - 2014. - №5. - 14-19 bb.

6. *Sagaliyeva J.K.* Jastardy toleranttyilyk kundyilik negizde tarbieleu. Kazakstan Respublikasyynyin Birinshi Prezidenti kunine arналган «Seyfullin okulary – 9 : jogargy bilim jane gylyim damuyindagy jana bagyit »atty Respublikalyk gylyimi – teoriyalyk konferentsiya materialdaryi. – 2013.- Т.1 – 5-7bb.

7. *Bulshekbayeva A. I., Kassenova S. A., Ayapbergenova A.Zh., Ubniyazova Sh. A., Muldabekova K. T.* Tolerance in the System of Formation of World-View Culture and Spiritual and Moral Development// Middle-East Journal of Scientific Research 17 (6): 802-804, 2013 j.

8. *Kenjalın J.* Ult ruhyin ulyiktagan urpakpyiz. – «Olke» baspasyi, 2005,-160 b.

9. *SHayahmetova M.* Jogary bilim beru juyesinde bolashak pedagog mamannyin etnikalyk toleranttyilygynyin kalyiptastyrudynyin modeli // Ult tagyilyimy. -Almaty, 2009,-88 b.

10. Kontseptsiya gosudarstvennoy molodejnoj politiki RK do 2020 goda «Kazahstan 2020: Put v budushee», №ish: 4-06-3/47-PP ot: 11.01.2013 /http://taran.gov.kz/ru/node/7152.

11. *Abdikarimov M.O., Saylaubay E.E.* Toleranttyilyk tagyilyimy / http://presidentlibrary.kz/?p=3320

Дайрабаева Г.Б. - кандидат философских наук, доцент, университет Ахмет Ясави, г. Туркестан, e-mail: gulanda18@mail.ru

Малдыбек А.Ж. - кандидат философских наук, доцент, университет Ахмет Ясави, г. Туркестан, e-mail: [akmaral. Maldibek@mail.ru](mailto:akmaral.Maldibek@mail.ru).

ӘОЖ 821.512.122.0

М.ӘЛІПХАН

М.МЫРЗАХМЕТҰЛЫ ЖӘУАНМӘРТЛІК ЖАЙЛЫ

Абай өмірі мен мұрасы ХХ ғасыр басынан бері зерттеліп келеді. Бүгінде Абайтану жеке ғылым саласына айналды. Сөйтсе де ақын дүниетанымы толыққанды танылып бітпеді. Абай әлеміндегі сондай сыры ашыла қоймаған мәселенің бірі – жәуанмәртлік жайы. Мақалада ғылыми айналымға М.Мырзахметұлының ізденісі арқылы енген осы жәуанмәртлік жайы сөз болады.

Тірек сөздері: М.Әуезовтің Абай дініне қатысты екі тезисі, адамгершілік, ізгілік негізі, жәуанмәртлік, түркілік ілім, жетілу.

М.Алипхан

**М.Мырзахметов о жәуанмәртлік ілімі
(учение о добродетели)**

Изучение жизни и творческой деятельности Абая ведется с начала ХХ века. В настоящее время Абаеведение стало отдельной отраслью науки. Достаточно широко исследованы тематико-идейное содержание, жанровые и художественные особенности его творчества. Тем не менее, мировоззрение поэта подлежит более глубокому изучению. Одной из проблем в творчестве Абая, на которое необходимо обратить внимание – это жәуанмәртлік ілімі (учение о добродетели). В статье рассматривается нравственное явление жәуанмәртлік ілімі (учение о добродетели), получившее свое развитие в тюркском мире. Данное явление впервые сформулировал и ввел в научный оборот профессор М.Мырзахметов, которое рассматривается в статье.

Ключевые слова: два тезиса М.Ауезова, религия Абая, гуманизм, основы добродетельности, жәуанмәртлік (учение о добродетели), тюркское учение, совершенство.

M.Alipkhan

M.Myrzakhmetov about doctrine of virtue

The study Abai's life and career underway since the beginning of the twentieth century. Currently Abay studies became a separate branch of the

science. Sufficiently the ideological and thematic content, genre and artistic features of Abai were researched extensively. Nevertheless, the poet's outlook is a subject to a deeper study. One of the problems in the works of Abai, to which attention should be paid is about doctrine of virtue

The article deals with the moral phenomenon of doctrine of virtue, have been developed in the Turkic world. This phenomenon was first formulated and introduced into scientific circulation by professor M. Myrzahmetov, which is considered in the article.

Keywords: two thesis' by M. Auezov, Abai's religion, humanism, the foundation of virtue, about doctrine of virtue, Turkic doctrine, perfection.

Anahtar Kelimeleri: M. Auezovın Abay diniyle ilgili iki tezi, insanlık, iyilik temeli, jauanmertlik (öğüt Birri), Türk ilimi, gelişim.

Белгілі абайтанушы ғалым М. Мырзахметұлының зерттеулік ой-пікірлерін, әсіресе оның Абай Шығысына қатысты түйген тұжырымдарын айрықша көңіл қойып түсінуге тырыспақ керек. Ғалым түйген ойларды ғылым жасауда белгілі бір орны бар шабыттан гөрі ыждағатты ізденіс пен терең толғаныстың нәтижесі дер едік. Осы күнде байқап жүрміз, ғалым ойлары қалың көпшілік түгілі, ой жолында ізденіс жасап жүрген зерделі жандардың да өзіндік танымына айнала алмай жүр. Өз басым ғалым М. Мырзахметұлының іргелі еңбегі «Мұхтар Әуезов және абайтану проблемаларын» [1] бірнеше рет оқып шықтым, автордың ғылымды соншалық пір тұтып, осы жолда айрықша еңбектенгенін байқадым. Еңбектің мазмұны мен мәні кітаптың бар көлемін кернеп, оған сыймай жарып жіберердей болып тұрғанын да сезіндім. Ең бастысы, кітап мазмұнын, әсіресе оның Абай Шығысына қатысты тарауын көңіл қалағандай қалыпта меңгере алмағанымды мойындадым. Ғалым ойын түгел танымақ болған әрекетімнің асығыстық әрі астамшылық екенін де түсіндім. Себебі ғалымның талай жылғы машақатты ізденісі мен ой бейнетін бастан кешірмей, бүгінгі нәтижеге жету жолындағы оның ғылыми кітапханасымен ең болмағанда шет жағалап таныспай тұрып, кітаптағы мәнді де межелі мәселені меңгере қою оңай болмайды. Тіпті ғалымның ізденіс пен ой соңында жүріп тапқан, түйген бүгінгі «дайын» тұжырымдарын иелене салу да жеңілдеу көрінгенімен, ғалым ойын танып меңгеруде оқырманы бәрібір елеулі қиындыққа тап бола береді. Өйткені ғалым өзінің ауқымды да төркін-тегі соншалық терең ой-танымдарын мейлінше сығып, ықшамдап, түйіндеп берген. Ең бастысы,

М.Мырзахметұлы рухани ұстазы М.Әуезов секілді тақырыпқа қатысты мәнді де өзекті мәселені түгел қамтып толық айтуға тырысқан. М.Әуезовтің Абай жайлы монографиясы бәрімізге де ақын туралы өзімізше пікір айтып, ой өрбітуде ақылшы, бағдаршы болатыны секілді М.Мырзахметұлының да Абай Шығысына қатысты түйген өрелі ойлары осы бағыттағы талай ізденісімізге азық әрі бастау болары талассыз.

А.Байтұрсынов жазғандай, Абай сөздері жалпы адамның түсінуіне ауыр екені рас. Екіншіден, Кәкітай бастап, М.Әуезов бекіткен, кейіннен М.Мырзахметұлы ізерлей зерттеп дамытқан Абайдың өмірі мен өнеріне өзек еткен адамгершілік ілімі - тамыры тым тереңде жатқан төркінді таным. Үшіншіден, тамырлы да төркінді танымды арғы-бергі тарихынан тартып, барша мән-маңызын қамти баяндайтын зерделі еңбекті біршама дайындығы бар «дағдыланған адамдар болмаса», жалпы көпшіліктің тез-ақ танып кетуі қиын. М.Мырзахметұлының жоғарыда аталған кітабының «Абай мұрасының Шығысқа қатысы М.Әуезов зерттеуінде» деп аталатын тарауы ішіндегі Абайдың ақындық кітапханасы мен оның шығыс ақындарымен байланысы баяндалатын тараушаларынан бөлек ақынның исламият пен мораль философиясына қатысын қарастыратын кейінгі екі тараушада жан сыры, хауас, үш сүю, жәуанмәртлік, «адам болу» шарттары мен толық адам, жүрек культіне қатысты көптеген күрделі ұғымдар сыры ашылады. Бұл ұғымдардың әрқайсысы «атан түйе тарта алмас» ауыр да терең мазмұнға ие. Бәрінің де бастауы Абай сөзіне барып тіреледі. Ал, Абай сөзінің «не мағынада айтылғанын терең баяндап ұқтырғанда ғана біледі» деп А.Байтұрсынов жазғандай, бұл міндетті М.Әуезов өз кезінде өмірі мен өресі жеткенше орындап бақты. Абайтанудағы М.Әуезов жасаған еңбектің ұшаң-теңіз екенін бәріміз де білеміз, мойындаймыз. Абай нәр алған шығыстық қайнардың қадір-қасиетін М.Әуезов алғашында (1934) шынайы да терең танып келіп, кейінгі идеологиялық қыспақтың кесірінен кері шегінуге мәжбүр болған. М.Әуезовтің Абайтануға қатысты жарияланған, жарияланбаған еңбектерін түгел қамтып қарастыру, саралау барысында М.Мырзахметұлының да Абай Шығысына қатысты мәселені танытуда ой байытар мол нәтижеге жеткенін білуге тиіспіз. Ендігі кезекте кейінгі ізденушілер Абай Шығысына қатысты ой айтар тұста М.Мырзахметұлының еңбегіне сүйенбей, ғалым ойларынан нәр алып, бағыт таппай тұра алмайды. Абайдың Шығысқа қатысты танымының мықты жүйесі М.Мырзахметұлы еңбегінде жасалғанын ескеруіміз

керек. Әрі бұл еңбектің отыз жылдан аса уақыт бұрын 1982 жылы жарияланғаны да ғалым жасаған ғылыми нәтиженің салмағын еселей түседі. Күндердің күнінде талапты да талантты ізденуші шығып Абай шығысының зерттелу тарихын зор ыждахаттылықпен саралар болса, М.Мырзахметұлының бұл саладағы жанкешті еңбегі тағы да айқындалып, бағасы биіктей бермек.

М.Мырзахметұлы зерттеуіндегі Абай шығысына қатысты күрделі ұғымның бірі – жәуанмәртлік жайы. Ғалым осы ұғым жайындағы ой, тұжырымын әр кезгі қалпымен М.Әуезовтің Абай туралы монографиясы мазмұнынан туындатып, содан соң өз тарапынан ой қосып тарата танытады. М.Әуезов өз зерттеуінде Абай шығармаларындағы діни наным мен адамгершілік ұғымының қатар келіп отыруына ерекше назар аударса, М.Мырзахметұлы өз кезегінде М.Әуезовтің осы бір әрекетін дәл байқап, жәуанмәртлікке байланысты ой өрбітуін осы тұстан тарқатып таныта бастайды. М.Әуезовтің Абай дініне қатысты түйіндеген атақты екі тезисіне М.Мырзахметұлына дейінгі ғалымдар мән бере назар аударып жатпаған, Абай дүниетанымына қатысты көп мәселенің дәл осы екі тезис арқылы ашыларын болжамаған. М.Әуезовтің өзі де жәуанмәртлік туралы оның атын атап, түсін түстеп, ол жөнінде арнайы мәселе көтермейді, сөйтсе де жәуанмәртлікті құрайтын үш қасиетті «...үнемі адамдық жақсы сипаттар жағын айрықша екшеп терумен болады. Ендеше, бұл сөздің де түп мазмұн-мақсаты адамды жақсы етіп шығаратын қасиет, сипаттарды жеткізе түсу» [2.225] деуі арқылы жанама түрде танытып кететіні бар. Бұдан әрі М.Әуезов 38-сөз туралы ойын түйіндей келе: «Осындай дінмен байланысты діншіл ойларды айтып келіп, Абай сөзінің негізін адамгершілікке тірейді... анық айқын діншілдік үгіт сияқтанып басталған сөз ақынның өз ұғымындағы үлкен моральдық философияның тәрбиелік талаптарына келіп қосылады» [2.226] деп жазады. Ал, М.Мырзахметұлы ұстаз ғалымның осы ойлары негізінде өз тарапынан тың тұжырым жасайды. М.Әуезов 38-сөзді талдау барысында Абай дініне байланысты түйінді тезисін нақтылай атап ауызға алмаса да, М.Мырзахметұлы 38-сөзді талдау барысындағы М.Әуезовтің жоғарыдағы ойларын негізге ала отырып, өзі ғылыми айналымға енгізген жәуанмәртлік ұғымын М.Әуезовтің «Абай діні – адамгершіліктің діні» атты екінші тезисінің ауқымында қарастырады. Бұл - М.Мырзахметұлының М.Әуезов ойлары негізінде әрі Абай ойларының иіріміне бойлау барысында өзі тапқан тың тұжырымы. Әйтпесе М.Әуезов Абай дінінің – сыншыл ақылдың емес, таза

адамгершілік діні екені жайлы тезисін ақынның ұлы Әбдрахманның науқасы мен қазасына байланысты өлеңдерін талдау барысында түйіндейді. Ал «Алланың өзі де рас, сөзі де рас» өлеңін талдау тұсында ақын дінін әрі ақылдың, әрі адамгершіліктің діні деп айқындайтыны бар. Сірә мұны М.Әуезов Абайдың мұсылмандық иманын ақылмен ойлап өз тарапынан ізгілендіре түскенін, әсіресе адамгершілік жолы ретінде ұсынған үш сүюін (имани гүл) ескере отырып айтса керек. Бұл өлеңінде Абай «Лай суға май бітпес қой өткенге», «Өлсе өлер табиғат, адам өлмес» өлеңдеріндегідей діни қағидаға тым еркін кетіп сынай қарамайды. Тек «руза, намаз, зекет, хаж – талассыз» дей отырып, иман шартын нақтылап, ізгілендіре түскен. Оның үстіне Абай ұсынған «Алланы, бәрін де бауырым деп адамзатты және хақ жолы осы деп әділетті сүюге» мұсылмандық иманның алты шарты табиғи түрде түгел сиып тұр емес пе. М.Әуезовтің Абай дініне қатысты нәзік жайларға соншалық байқампаздықпен қарағанына қайран қалмасқа болмайды. Ғалым М.Мырзахметұлы да рухани ұстазының ізімен ол айтқан ойды жүйелі жалғастырады, яғни 38-сөздің мазмұнынан туатын үш сипатты әуелі Абайша жәуанмәртлік деп атап, оны М.Әуезовтің «Абай діні – адамгершіліктің діні» тезисінің ауқымында таниды, әрі этикалық, адамгершілік категориясы ретінде арнайы қарастырады: «М.Әуезовтің «ерекше екшеп терумен болды» деп жеке дара бөле көрсетіп отырғандары негізінен Абай айрықша назар аударған үш сипатқа (ғақыл, ғаделет, рақым), яғни Абайда жәуанмәртлік деп сілтеме жасап, артынан мол түрде тарататын гуманистік ұғымға көп мән бере қараған» [1.213]. М.Мырзахметұлы ғылыми айналымға енгізген жәуанмәртлік - ғалым сөзімен айтар болсақ, «...мағынасы алыс беймәлім, төркінін іздесең, сан қилы көне рухани соқпақтарға бастайтын көптеген күрделі ұғымдар» [1.213] қатарына жатады. Ғалым жәуанмәртлік сөзінің мағынасы Л.З.Будаговтың сөздігінде (1868) көрсетілгендей, парсы тіліндегі «жомарт, мырза, шапағатты жас жігіт» дегеннен гөрі XIII ғасыр ескерткіші «Мұхаддимат ал-Адаб» сөздігінде берілген «јаванмардлық» түріндегі «қайырымдылық, ізгілік» ұғымына жақын дегенді жазады [1.213]. Бұдан әрі ғалым өзінің ақиқатқа лайық қисынды ойларын ұсынады. Шынында да М.Мырзахметұлы жазғандай, мұсылман зиялылары грек ғылымы, философиясымен тікелей таныса бастаған заманда гректердегі адамгершіліктің тікелей баламасы ретінде қолданылған қайырымдылықты түркілердің осы ұғымды беретін өз тіліндегі жәуанмәртлікпен атауы әбден мүмкін. Аристотельдің «Этикасында», әл-Фарабидің трактаттарында

адамгершілік – қайырымдылық түрінде танылып, оның өзі ақыл деңгейіндегі зейінділік, естілік, білімділік, ақылдылық, даналық қасиеттері мен жан деңгейіндегі әділет, рақым, мейірім, ар, ұят, ынсап қасиеттері түрінде екі топқа жіктелетіні, алғашқыларының интеллектуалдық қайырымдылықтар, екіншілерінің этикалық қайырымдылықтар деп аталатыны жазылған. Қайырымдылықтар осы екі топ ауқымында біршама мол жинақталып, сондықтан да сол көп қайырымдылық ішінен айрықша үшеуін ғана ерекше бөліп алып, Аристотельдің ол үштікті «калогагатия» деп атайтыны бар. Абайдағы жәуанмәртлікті құрайтын үш қасиет те – он сипат ішінен екшеліп алынған ерекше өзекті қайырымдылықтар. Аристотель адам ақылы айналысар ең өзекті мәселе ретінде мәнді атайды. Ұлы ұғым ақиқаттың өзі – осы мәнді тану болып табылады. Аристотельше ұғынар болсақ, адам - қоғамдық жануар. Абай да толық адамды құрайтын үш қасиет ретінде ақыл, жүрек, қайратты атағанымен, осы үшеуінен тұратын адамзат баласының қайткен күнде және қалайша адам бола түсетінін ойлап, толғанумен болады. Осы орайда «Жүректе қайрат болмаса» өлеңінің айтары мол:

Аспаса ақыл қайраттан,
Тереңге бармас, үстірттер...
Малда да бар жан мен тән,
Ақыл, сезім болмаса.
Тіршіліктің несі сән,
Тереңге бет қоймаса? [3.227].

Өлеңде айтылғандай, сүлдерін сүйретіп тәнімен ғана жанды болып тірі жүру әлі де адам болу емес екен. Яғни қайрат, тән, дене адам болып тірі жүру үшін қажет нәрсе болғанымен, солармен ғана адам болып жетілу жеткілісіз. Біздің ойымызша, жәуанмәртлік адам болудың биігіне ұмтылып өрлеу жолындағы толық адам мен үш сүю арасындағы өткел секілді. Толық адам - ақыл, жүрек, қайрат үшеуінің бірлігі арқылы пайда болса, жәуанмәртлік ақыл мен жүректің бірлігінен туады, яғни ақыл мен жүректен шығатын ақыл, әділет, рақым қасиеттері арқылы қалыптасады. Ал имани гүл – үш сүю - адам болудың шыңы, ақыл мен қайратты құрал етіп, жүрек жолымен жүру, яғни жүректен шығар махаббатпен Алланы, адамзатты және әділетті сүю. Толық адам – ақыл, жүрек, қайратты бірдей ұстап, қайратынан ақылын үстем етіп, ал ақылын жүрегіндегі әділет, рақым, махаббатына бағындырған адам. Сөйтіп Абайша, адамзатты толық адам дәрежесіне жеткізетін - жәуанмәртлік пен үш сүю. Үш сүюді адамгершілік шыңы

десек те, жәуанмәртліктің қадір-қасиеті үш сүюден титтей де кем емес. Себебі жәуанмәртлікті құрайтын ақыл, әділет, рақым қасиеттерін діліне дарытқан адам имани гүлдегі Алла, адамзат, әділетті сүймей тұра алмайды.

Жәуанмәртлікті М.Мырзахметұлы монғол сөздігі мен М.Ш.Шералиевтің дәлелдеуі негізінде әуелі қайырымдылық, сонан соң оны түркі тектес сөз бен ұғым деп біледі. Әрі жәуанмәртліктің қазақ ауыз әдебиеті мен жазба әдебиеті және қарапайым ой санада қайырымдылық, ізгілік ұғымдарымен сабақтас келуін де ғалым өз тұжырымына дәлел етеді. Ең бастысы, жәуанмәртліктің қайырымдылық, ізгілік ұғымдарымен сәйкес келуі. Осы орайда жәуанмәртлікті адамгершілік ілімімен байланысты қарау қисынға келеді. Қайырымдылық ұғымы өзін емес, өзгені ойлау ниет, әрекетімен айқындалады. Қайырымдылықты Абайша ұғар болсақ, «Рақымдылық, мейірбандылық, уа әрбір түрлі адам баласын өз бауырым деп, өзіне ойлағандай ойды оларға да болса игі еді демек... Жұмсақ төсекте, жылы үйде тамағы тоқ жатқан кісіге төсексіз кедейдің, тоңып жүрген киімсіздің, тамақсыз аштың күй-жәйі қандай болып жатыр екен деп ойлатып, жанын ашытып, ұйқысын ашылтып, төсегінде дөңбекшітетұғын» [4.110,113] қасиет. Адамзат осындай қасиеттерімен ғана шынайы әрі нағыз адам бола алады. Абайша Түп Ие аталатын бәрінің бастауы, әуелгі қайырымдылық иесі – Алланың екі ұлы қасиеті болса, соның бірі – жарату да, екіншісі – жарылқау, екеуі де өзгенің, пенделерінің, жаратқандарының қамын жеуден туған қайырымдылықтар.

Барша қайырымдылық атаулыны өз құрамында түгел қамтуға лайық, ал Абай қарасөзінде үш асыл сипатты ғана танытатын жәуанмәртліктің адамгершілік астарын М.Мырзахметұлы былайша тұжырымдайды: «М.Әуезов жәуанмәртлік ұғымы қамтитын үш асыл сипаттарға сүйене отырып, Абай діни адамгершілік негізіне арқа тіреп, гуманистік астар алғанын көрсетеді» [1.215]. Ғалым М.Мырзахметұлы Абайдың 38-сөзін жазудағы түпкі мақсатын дәл байқаған, ол – жәуанмәртлік шеңберіндегі үш асыл сипатты айқындау әрі оларды насихаттау. Ал осы жолда ақынның діни мазмұнмен қарпысуын М.Әуезов ізімен ғалым М.Мырзахметұлы да жазғандай, шартты түрдегі әрекет деп білу керек.

Жәуанмәртліктің өз атымен аталып қолданылуы тек 38-сөзде ұшырасса да, ғалым жазғандай, адамгершілік негізі ретінде ұғынылатын жәуанмәртлік шеңберіндегі үш сипат жайлы пікірлер

ақын шығармаларының өн бойында біршама нақтылы қамтылып насихатталады. Бұл тұжырымның ақын мұратын танып-білуде көп көмегі бар. Шынында Абай өз өлеңдерінде ақыл, әділет, рақым қасиеттеріне айрықша мән беріп, оларды түрлі қырынан алып ықыластана жырлаған. Біздер көңілімізден шығып, ақылымызға қона кеткен қисынды да тапқыр тұжырымды тез-ақ қабылдап алсақ та, оның өз ойымыздан туған төл дүниеміз емесін де ұмытпағанымыз жөн. Мәселен жәуанмәртлік ұғымын тасадан тартып ғылыми айналымға енгізу, оның 38-сөзде ғана түйінделіп, тиянақталып берілгенімен бірге, ақынның өмірлік ұстамы болып өлеңдерінде де жүйелі жырланғанын тұжырымдап айту - М.Мырзахметұлының өзі ізденіп тапқан ғылыми жаңалығы.

Халықта «Құласаң нардан құла» деген ақылды, аталы сөз бар. Осы орайда абайтанудағы мықты маман, білгір ғалым, нарымыз - М.Әуезов екені күмәнсіз. Ойлап қарасақ, Абай өмірі мен мұрасына қатысты М.Әуезов айтпаған, қамтымаған, ең болмағанда басын бастап төбесін көрсетіп кетпеген мәселесі кемде-кем, жоққа жуық. Абай «мақсұт – алыс, өмір – шақ» дегеніндей, М.Әуезов көкірегіндегі неше түрлі қазыналы ойларын өресі жеткенімен, өмірі жетпей, тауысып айта алмаған болар, одан қалса кезең, заман идеологиясы мен саясаты көп кедергі, қиянат жасағанын да білеміз. Сөйтсе де тәубә дейміз, М.Әуезовтің Абайтануы М.Мырзахметұлы арқылы өз жалғасын тауып толыса түсуде. М.Әуезовтің 38-сөзді талдау барысындағы айтқан түйінді ойлары мынау: «Абай өзінің дінін түп наным жағынан да, моральдық қасиеттер турасынан да және адамгершілік тәрбие мақсатымен де анықтап, таныта түспек болады» [2.224]. Қарасөз мазмұнымен біршама байыпты танысқан кісі М.Әуезовтің бұл бағасына мазмұнды, ауқымды, ақылды, дәлдігі себепті риза болады. М.Әуезовтің осы бір білгір тұжырымы 38-сөз мазмұнын талдап, тануда бағыт-бағдар етуге жап-жақсы жарап тұр. Оның көлемі біршама ауқымды «Абай Құнанбаев» атты монографиясында мұндай мәнді де маңызды, ақылды байламдар жиі ұшырайды. Тек о баста М.Әуезов түйіндеп, кейіннен М.Мырзахметұлы тарата танытып, ізерлей зерттеу жасаған екі тезисті еске алсақ та жеткілікті, олар: Абай діні – сыншыл ақылдың шартты діні және Абай діні – адамгершіліктің діні. М.Мырзахметұлы Абай дүниетанымына қатысты жан сыры, хауас, адам болу шарттары, жәуанмәртлік, үш сүю жайлы терең мәнді зерттеулерін осы екі тезисті таратып тану барысында жасаған. Біз солардың біреуі – жәуанмәртлік туралы ғана ой өрбіту жолындамыз.

М.Әуезов 38-сөз мазмұнына қатысты ой-тұжырымын былайша өрбітеді: «...бұл сөзде де Абай өзін мұсылман етіп көрсетеді. Ол ислам дінінің құдайына иланады. Енді соның көп сипаттарын өз оқушысына баяндап береді. Сол баяндауында үнемі адамдық жақсы сипаттар жағын айрықша екшеп терумен болады. Ендеше, бұл сөздің де түп мазмұн-мақсаты - адамды жақсы етіп шығаратын қасиет, сипаттарды жеткізе түсу. Моральдық философияның, педагогикалық мұраттардың негізін діндегі негіздермен қабыстырып бермекші» [2.224-225]. М.Мырзахметұлы осы айтылған ойлар негізінде жәуанмәртлік ұғымын өз тарапынан тереңдете, дамыта зерттеп кетеді. Атауын 38-қарасөз мазмұнынан тауып, одан әрі тарата зерттейтін жәуанмәртлік туралы ой-толғаныстары – М.Мырзахметұлының 38-сөз мазмұнын танып-танытуда өзі қосқан үлесі болып табылады. Ғалымның өзекті жаңалығы – 38-сөзде бір-ақ рет аталатын жәуанмәртлік сөзіне арнайы назар аударып мән беруі, бұл ұғымның астарында айтулы мән-мазмұн, терең төркін барын болжай алуында. Бұдан әрі ғалым жәуанмәртлік ұғымының кездейсоқ дүние емес, дәстүрлі, төркінді таным екенін танытуға бет алады. Абай айтқан үш сипаттың сол күйінде ғалым келтірген ақын Мәһди ибн-Меркіш Майлықенти өлеңінде ұшырасуы елеулі жағдай. Жәуанмәртлікті құрайтын үш сипаттың қалыпты бірлігі, жалпы жәуанмәртлік жайы кездейсоқ құбылыс емес екенін біле түсеміз. Әйтсе де М.Мырзахметұлы ақын Мәһди ибн-Меркіш Майлықентидің өлеңінде жәуанмәртлік сөзі аталмайтынын, әрі ондағы үш сипаттың Абайдағыдай кәсіби емес, хақтың мүлкі ретінде берілетінін атап өтеді. Ғалым Абайды жақсы білетін Кәкітай Ысқақұлының сөзіне сүйеніп, жәуанмәртлік туралы мәлімет ақын оқыған арабша, парсыша, түрікше кітаптардың ішінен алынған болар деп болжайды. М.Мырзахметұлы Абай шығармаларынан жәуанмәртлік туралы мән-мазмұн тауып, ол жайлы ақын оқыды-ау деген кітаптар қатарында Ж.Баласағұнның «Құтадғу білігі» мен «Қабуснамені» атайды. Ғалымның «Құтты білік» дастанына қатысты мына байламында зор білгірлік бар: «...ерсигті (жәуанмәртлікті) мадақтауы Қараханидтер тұсындағы халық санасынан терең орын алған этикалық танымның деректі көздерінен алынған сияқты» [1.219]. Шынында да көркем шығармада өмірде орын алған шындықтың бейнеленетіні белгілі. Қайырымдылықты дәріптеу мен жеке адам мен қоғам, мемлекеттің қадір-қасиет, абыройын арттыру жолындағы төркінді таным - жәуанмәртлікті Ж.Баласағұн өз дастанының өн бойында жүйелі түрде жырлаған. Адам ардақты да абзал, ал қоғам қуатты да

құтты болуы үшін дастанда жырланған әділет, ақыл, қанағат – үш қасиеттің мән-маңызы айрықша зор. Біздіңше, дастанда екі түрлі мақсат көзделген, біріншісі – жеке адамдарды адамгершілік жағынан жетілдіріп кемел ету болса, екіншісі – қоғам мен мемлекетті қуатты да құтты, қайырымды ету. Бұл Аристотель бастаған ойшылдар жасаған ғылымдар жүйесіндегі практикалық философияның мақсат-міндетімен дәл қабысады. Ал практикалық философия жеке адамның кісілігін жетілдіруді көздейтін этика мен мемлекетті қайырымды да қуатты ету жолын қарастыратын саясат ғылымдарын қамтиды. Ж.Баласағұн - осы практикалық философияның міндет, мазмұнын өз көркем шығармасы арқылы жүзеге асырған аса ойшыл ақын. Адамзатқа ортақ абсолютті ақиқаттар әр аймақ, әр елде жағдайы мен ыңғайына қарай орын алып, орнығып отырған. Ж.Баласағұнның дастаны арқылы жырланған жәуанмәртлік танымы – осы ортақ ақиқаттың түркі жұртында орнығып өмір сүруінің айқын көрінісі. Ортақ ақиқаттың мән-мазмұны жағынан көп өзгеріске түспей қайталанып отыруын Аристотель, әл-Фараби еңбектерінен байқауға болады. Кейінгі буындағы дана, данышпандар өзіне дейінгі талассыз ақиқатты «заманым, кезеңім, туған топырағым бөлек қой» деп терістемейді, өзгерте алмайды, қайта сол ортақ ақиқаттың жөнін танып-біліп қабылдауы, әрі өз тарапынан насихаттауы – жетістік, білгірлік. Жерлес, қандас, рухтас әл-Фараби, Ж.Баласағұн, А.Ясауи, А.Иүгінеки, Абай, Шәкәрім бабаларымыз – өздеріне дейінгі адамзаттың әмбеге ортақ асыл ақиқатын айтып өткен данышпандар.

М.Мырзахметұлы өз байлам, тұжырымдарын нақты дерек, дәлелдермен түйіндей жеткізетін ғалымдар қатарына жатады. Ол 38-сөзде насихатталатын үш сипат пен оның атауы болған жәуанмәртлік туралы ұғым төркініне үңіліп, оның «Қабуснамемен» сабақтасатын байланысына да назар аударады. Абайдағы жәуанмәртліктің үш сипаттан тұратын ерекшелігін «Қабуснамедегі» дерекпен бекітіп қояды. Екі шығарма арасындағы желілес сабақтастықты айқындайды, Абайдағы өзіндік соны көзқарасты да атап өтеді. Ғалым пікірінше, Абайдың ерекшелігі – тәңірлік құбылыстан гөрі нақты өмірден туындайтын кәсіби қасиеттерге шешуші мән беруінде. Ал ғалымның өз ойын өрбіту, бекіту барысында мысал етіп алған Мәди ақын мен «Қабуснаме» шығармаларындағы асыл сипаттар хақтың мүлкі ретінде алынған. Жәуанмәртлікке қатысты асыл қасиеттерді әлеуметтік топтарға бөліп, оларды бағалауда да Абай танымы өзгелерден озық көрінеді. Ғалым бұдан әрі үш асыл қасиетті иеленіп, бұ дүние қамымен

болатын хакімдер мен ғалымдар, олардың ерекшеліктері және Абайдың ғылым түрлерін жіктеуге қатысы туралы ойларын өрбітеді. Сондай-ақ Абай қарасөзіндегі хакім болмысы туралы көзқарасқа айрықша назар аударып, хакім және ақын армандаған толық адам арасында сабақтастық барына көз жеткізе түседі.

Ғалым Абай қарасөзі мен «Қабуснамеде» үш асыл қасиетті дәріптеумен бірге оларға қарсы беттегі үш кеселді мінді әшкерелеу де ұшырайтынына назар аударған. Абай үш жағымсыз, зиянды нәрселер ретінде надандық, еріншектік, залымдықты атаса, «Қабуснамеде» «көзіңді жаман назардан, қолыңды жаман істен, тіліңді жаман сөзден тый» [1.228] делінеді. Ғалым кеселді қасиеттерді нақты да дәл, өмірге жанасымды түрде айтуда да Абайдың ойшылдық елгезектігі басым болғанын атап өтеді.

Сөйтіп 38-қарасөздің түпкі мақсаты – жәуанмәртлікті танытып, насихаттау болған дей аламыз. Ал жәуанмәртлік - адамгершілік ілімі ауқымындағы жетілу жолы екені байқалады. Біріншіден, жәуанмәртлік ақынның «белгілі жәуанмәртлік» деуіне қарағанда тамырлы, дәстүрлі ілім екені байқалады. Екіншіден, жәуанмәртліктің үш сипаттан құралатыны көрінеді. Жаратылыстағы түп негізді, алғашқы материяны іздеу барысында грек ойшылдары оны ауа, от, топырақ, су деген төрт нәрсемен айқындап тапқан еді. Олардың да түп негізіне, өзегіне қарай бет алып, молекула, одан атомға жеткенде, осы соңғы кішкене бөлшек атомның формасы үш бұрышты екен. Адам болмысы да ақыл, тән, жан атты үш нәрседен тұрады. Өмір мен тіршілік орын алатын кеңістік те ең берісі үш нүктенің қосындысынан пайда болады. Ал екі нүктенің түйісуі кеңістікті жасай алмайды, сызықты ғана түзеді. Асыл қасиеттерді үш санымен шектеудің осындай танымдарға да қатысы, байланысы болар. Үшіншіден, әділет, ақыл, рақымнан құралатын жәуанмәртлік әрбір адамның өмірде ұстанар жетілу, кемелдену жолы деуге келеді. Мұны ақынның: «...оған рауаж (пайдаға асыру) беріп гүлдендірмек, бәлки адам өз халінше кәмалатқа жеткізбек жәһәтінде болмақ. Бұлар – өз ижтиһадің бірлән, ниет халис (шын ниет) бірлән іздесең ғана берілетін нәрселер, болмаса жоқ» [4.145] деген ойынан байқауға болады. Төртіншіден, адамзаттың әр түрлі тобы мен қауымы осы үш қасиетті өз халінше иелену қамында болмақ керек. Абайдың айтуында, үш қасиетті иеленушілердің алды – пайғамбарлар. Ал пайғамбарлар – адамзатты хақ жолына бастаушы асыл, кемел жандар.

М.Мырзахметұлының абайтанумен айналысқан ұзақ жылдар барысында тапқан табысының елеулісі осы жәуанмәртлік танымы деп

білеміз. Адамзат үшін ақыл, әділет, рақым жолында жүріп жетілу, жәуанмәртлікті болудан асқан арман да, мақсат та жоқ.

ӘДЕБИЕТТЕР

1. *Мырзахметов М.* Мұхтар Әуезов және Абайтану проблемалары. - Алматы: Ғылым. - 1982. - 296 бет.
2. *Әуезов М.* Шығармалары. 20-том. -Алматы: Жазушы. -1985. - 496 бет.
3. Абай. Шығармалар жинағы. I том. -Алматы: Жазушы.-1986. - 304 бет.
4. Абай. Шығармалар жинағы. II том. -Алматы: Жазушы. -1986. - 200 бет.

REFERENCES

1. *Mirzakhmetov M.* Mukhtar Aueзов jane Abaitanu problemalari. – Almati: Gilim. 1982. -296 bet.
2. *Aueзов M.* Shigarmalari. 20-tom. –Almati: Jazushi. 1985. -496 bet.
3. Abai. Shigarmalar jinagi. 1-tom. –Almati: Jazushi. 1986. -304 bet.
4. Abai. Shigarmalar jinagi. 2-tom. –Almati: Jazushi. -1986. -200 bet.

Әліпхан М. – филология ғылымдарының кандидаты, доцент, Абай атындағы ҚазҰПУ, Алматы қ., e-mail: maksat.alipkhan.63@mail.ru

ӘОЖ 419.992 71

Д.А.ИСЛАМ

ТҮРІК БІРЛІГІ ҚАЗАҚ ӨЛЕҢІНДЕ

Бұл мақалада қазақ өлеңіндегі түрікшілдік тақырыбының көркем бейнеленуі жайында сөз қозғалады. Қазақ өлеңіндегі түрікшілдік идеясын жырлау ХХ ғасыр басындағы қазақ ақыны М.Жұмабаев шығармашылығында алғаш сипатталды. Бұл сарын кеңестік дәуір тұсындағы ақындар өлеңдерінен де көрініс тапты. Әсіресе Ж.Нәжімеденов, Ж.Жақыпбаев өлеңдерінде өзгеше реңк алды. Бертін келе түрікшілдік тақырыбына барған Т.Медетбек, Т.Әбдікәкімов, т.б. ақындар болды. Қазіргі қазақ өлеңіндегі түрікшілдікті жырлаудың жанашылдығы да байқалады.

Тірек сөздері: түрікшілдік, бейнелі сөздер, дәстүр, жанашылдық, жаңа мазмұнды сөз тіркестері, көркемдік тәсілдер, елшілдік бағыт, идеялық ерекшелік, ой тереңдігі, анти-кейіпкер.

Д.А.Ислам

О единстве тюрков в казахской поэзии

В данной статье рассматривается вопрос художественного изображения тюркской идеи в произведениях казахских поэтов. Воспевание тюркской идеи впервые встречается в произведениях известного казахского поэта М.Жумабаева в начале ХХ века. Этот мотив нашел свое достойное продолжение в творчествах других казахских поэтов и писателей советского периода, как Ж.Нажмеденов, Ж.Жақыпбаев и многие другие. В более современное время тему тюркской идеи развивали в своем творчестве Т.Медетбек, Т.Абдикакимов. В стихотворных произведениях современных казахских поэтов тема тюркской идеи звучит по-новому.

Ключевые слова: тюркизм, образность, обычай, новичество, художественные методы, национальный колорит, особенности идей, глубина мыслей, анти-персонаж.

D.A.Islam

Kazak Siirinde Turk Birlidi

This article deals with an issue of literary expression of turkic ideas in the works of kazakh poets. Praising the turkic ideag are firstly met in the worlg of famous kazakh poet M.Zhumabaeu in the beginning og XX century.

This motive has its longevity in the world of other kazakh poets and writers of Soviet period as Zh.Nazhemidinov, Zh.Zhakupbaev etc. In present period this theme of turkic idea have been developing in the works of T.Medetbek, T.Abdikakimov. In poetic works of present kazakh poets the theme of turkic ideas are sounded newly.

Keywords: turkism, image, customs, newness, bell-letter methods, national colour, peculiarities of ideas, depth of Thoughts, antagonist.

Anahtar kelimeleri: Türkçülük, mecazi kelimeler, gelenek yenilik, yeni anlamlı ifadeler, sanatsal yollar, ideolojik farklılıklar, düşünce derinliği, anti-kahraman.

Біз бүгінгі сөзді қазақ лирикасындағы түрікшілдіктің көркем әдебиетке ойысқан поэтикалық құрылымындағы орны мен мәні төңірегіне арнасақ. Ақын өлеңдеріндегі отаншылдық, ұлтшыл рухтың зерлі дінгегін құрайтын көркемдік аспектілердің негізі қайда жатыр дейтін мәселелер ойлы оқырманын қызықтырары сөзсіз. Қазақ лирикалық поэзиясында түрікшілдік тақырыбын алғашқы жырлаушылардың бірі М.Жұмабаев болатын. Бұған М.Әуезов айтқандай, Мағжанның «елшілдік» бағыты себеп болатын. Бұл жөнінде ғалымдар «...Бір заманда өзбек әдебиетінде Әлішер Науаи түрікшілдік идеясын қандай жоғары көтеріп, қаншама ұмытылмас еңбек етсе қазақ топырағында тек Мағжан ғана сол даңқты дәстүрді дамытып, әдебиетімізге «бітімі бөлек, аңсары өзгеше жарқын беттер қосты» [1.240 б.] - деген сүбелі пікір қозғады. Ғалым ақынның түрікшілдік тақырыбын «Орал тауы», «Пайғамбар», «Алыстағы бауырыма», «Қазақ тілі», «Жер жүзіне», «Айға», «Сағындым», «Тұранның бір бауырында», «Түркістан», «Қорқыт», «Қойлыбайдың қобызы», «Батыр Баян» өлеңдері мен дастандарын жатқызады. Түрікшілдік тақырыбы айқын көрінетін Мағжанның «Қазақ тілі» өлеңіне тоқталайық.

Жарық көрмей жатсаң да ұзақ, кен тілім,

Таза, терең, өткір, күшті, кең тілім.

Таралған түрік балаларын бауырыңа,

Ақ қолыңмен тарта аларсың сен тілім! (Қазақ тілі).

Өлең тақырыбы «Қазақ тілі» аталғанымен, тек тілге арналған туынды деп олақ қабылдай алмайсыз. Тақырыптық атаудан өрбіген фабулалық желі өлеңнің ұлттық рухымен тұтасып, идеялық мазмұнды байыта түскен. Мұнда ХХ ғасырдағы қоғамдық, тарихи, әлеуметтік жағдай толыққанды суреттелген. Ұлттық қасиеттердің табанда жаншылып,

қасіретке айналған кезеңін ақын «жауыз тағдырдан» көреді. Ақын үшін халқының кешегі тарихы, өткен бақыты сын-ды. Елдік жолында қиылған тағдырлар ездік тағдырдан әлдеқайда мағыналы екен. Өткен дәуреннің өңі алтын күндей нұрлы болғандығы да, сол замандардағы өршіл рухтың өлмес ерлігімен таңбалануында.

Мағжан романтикасының биік пафосы тереңнен тамыр салғаны да осында. Ақын әулиелілігі болар, қазақтың атар таң мен күтер алтын күні өткенінің бауырында жатқандығын ерте ескертуі. «Алтын күннің» бағасыз белгісі бабамыздың рухы, бабамыздың тілі. Қазақ халқы тілін жоғалтпаса өткен алтын күнімен қайта қауышарына ақын сенеді. Осы өлеңде, ақын «ана тілі» деп қолданатын дәстүрлі сөз тіркесіне жаңаша өң беріп тұрғандығын байқауға болады. Мұндағы тіл бейнелі адамдық атауға айналып отыр. Тіл – кеудесінде жаны, жүрегі бар кісілік тұлғалы кейіпке енген адам образымен алмастырылған. Ақын «ақ қолыңмен» деп тілдің арғы жағындағы ишараларды да айқындай түскен. Мәселен, «бір қолыңмен не оң, қос қолыңмен» деп атаса да болмайды емес пе деп сұрақ қойыңыз. Жоқ, болмайды екен. Болмайтынын, ұлттық дүниетанымдағы «ақ» түсінің сонау фольклор мен ауыз әдебиетіндегі дәстүрлі символдық ерекшелігімен түсіндіреміз. Ақын үшін бабалар жолы да ақ. Балаларын бауырына басатын ана не атаның жолы да ақ. Таралған түрік балаларын жүрегімен аялар ата мен ананы аңсаған Мағжанның түрікшілдік идеясын көксеген тілегі де ақ. Түрік балаларының басын қосатын түрікшілдіктің зерлі діңгегі бабамыз тілі мен мұрасында жатқандығын түрік халықтары болып ойлансақ керек. Мағжанның бұл тақырыптағы өлеңдері басқа да өлеңдері секілді драмалық тартыс белгілерімен оқшауланады. Ақынның тарихи шындыққа өрілген көркемдік концепциясы көбіне адамзаттық, гуманистік ойларымен шешіліп, түйінделіп отырады. Бұл сарын Мағжаннан кейінгі кеңес дәуірі тұсындағы ақындар өлеңдерінде шеберлікпен өрнектелді. Әсіресе, 70-жылдарда Ж.Жақыпбаев поэзиясында біршама көрінді. Ақынның тарихи тақырыптағы өлеңдерінен түрікшілдік сарынның өрнектелгенін көруге болады. Осындай жайттарға байланысты, өмір шындығына ақынның асқақ арманы қарсы қойылған романтикалық сарын келіп шығады. Өткенді дәріптеу жағынан Жұматай романтикасы Мағжанға ұқсайды. Қазіргі лирикадағы түрікшілдік сарын Ж.Нәжімеденов, Т.Медетбек, Т.Әбдікәкім, т.б. өлеңдерінде айқынырақ поэтикалық мазмұн құрауда. Жүмекеннің концептуалды туындыларының бірі – «Менің топырағым» өлеңі. Өлеңнің өн бойында фольклорлық сарын

іздері бар. Фольклорлық нақыштар мәтін құрылымының негізгі поэтикалық әлеміне қызмет етіп тұр. Батырлар жырында кездесетін «аттың тіл қатуы» бұл жерде автордың «тал шыбық» бейнесіне айналып, сөйлеуімен ауыстырылған. Өзгешелігі өлеңнен ақын тұлғасының сұлбалануы айқын көрінеді. «Тал шыбықпен автор бейнесі» қосарлана көрініс береді. «Тал шыбық» боп тіл қатқанын оқырман аңғарып отыр. Оны мына жолдарда ескертіп те өткен. «Мен бала боп туғанмен, Шыбық болып көгердім». Түркілік дүниетанымның өзінде «бәйтеректің» символдық мәні зор екендігі және ол әдеби мұраларда дәстүрлі поэтиканың көркем арналарына айналғаны қашан. Әдеби дәстүрдің көркем материалы «бәйтеректі» автор бұл өлеңде «тал шыбық, қара ағаш, емен» түрлерімен бөлектеп көрсетіп, идеялық-мазмұндық желіге орай жеке дара қолданып, сипаттап отырады. Әр түрді өрнектеп өлең тілінде берген, суретті бейнелі әлемінен ақынның концептуалды мұраты да айқын көрінеді. Өлең материалына айналған ағаш түрлері ақын идеяларының көркем бейнелеуіне сай жеке алынып салыстырмалы қалып танытқан. Ағаш түрлерін концептуалды салыстырмалы күйде қолдану, өлеңдегі көпидеялық қырлардың бейнелі берілуіне баспалдақ іспетті. Оқырманды түрлі танымдық ойларға жетелей алған өлеңнің өн бойындағы идеялық көпқырлылық бір мәтінге жүктелуі әсерлілігін арттырған. Лирикалық «меннің» субъективті толғанысы жинақталған халық бейнесінің объективті сипаттарын ашқан. Ақындық «меннің» лирикалық бейнесі қазақ дейтін халық тұлғасымен тұтастықта көрінген. Лирикалық бейне бойынан танылған әдеби мінез бен өлеңдегі әлеуметтік астарлы, оқиғалы тартыс желілерінен өрбитін поэтикалық контрастар ақындық тұлғаның келбетін даралай түскен. Ақындық «меннен» таралған лирикалық көңіл-күй сатылап, рухани мұрат белгілері аясында типтендірілген. Ендеше, ақындық тұлғаның қазақ атынан сөйлеуі табиғи. Бұл жәйт өлеңде поэтикалық ойлау негіздерімен жүзеге асқан. Ақын «мені» - шыбық тал арқылы халық бейнесін сомдаумен астасқан. Авторлық концепция шыбық тал өсімімен халықтың тарихи әлеуметтік кезеңдерін салыстырмалы психологиялық параллелизмде берумен айқындала түскен. Мұндай көркемдік тәсіл идеялық мақсаттан туындағанын ақын өмір сүрген кезеңдегі идеологиялық күйден де танысақ керек. Дәуірінің дүлей күшіне рухты халық бейнесін қарсы көрсетуде бүгінге деген сенімділік те бар. «Мен жастарға сенемін» деп жырлаған Мағжан идеясының ізі де жатыр мұнда. Енді бір қырынан қарасақ, қазақ дейтін халық болмысын, өнер қиырында адамзаттық

санаға сіңірудің де жолы жатқандығын көреміз. Оны өлеңдегі ұлттық сипатты айқындай түсетін дәстүрлі көркемдік оралымдардан анық байқасақ керек. «Бұтақтарым – биікте, тамырларым - тереңде» осының ерек үлгісі. Поэтикалық бейнелі ұғымдар төркінінің ұлттық дүниетанымнан ары Шығыс поэзиясына тән көркемдік ойлау дәстүрімен туыстасатынын көруге болады. «Содан шығар, өзімдей көретінім өзімді»-деуінде аңғал да ақпейіл қазақтың болмыс табиғаты көрінген. «Шық көзімен қарау» халықтан дінді аластаған кезең психологиясын дәл таңбалауымен ерекшеленсе, төңіректің дөп-дөңгелек көрінуі әрісі Әл-Фараби пәлсапасымен, берісі Абайдың дүниені «қауызға» сыйдырған көзқарасымен үндеседі. Қазіргі лирикадағы түрікшілдік идеяларды жырлаушы ақындардың бірі – Т.Медетбек. Мұны ақынның Махамбет бейнесін сомдаудағы ерекше тәсіл танытқан өлеңінен көруге болады. «Махамбет рухы – мәңгілік ояу рух. Ол рух ұлтымыздың басына түскен ең қысталаң қиын шақтарда бой көтереді. Бірақ оның сол күрескерлік қайсар рухын, шамырқанған сағын күні бүгінгі бейшара жалтақтық, көлгір аярлық қабырғасын қаусатып, омыртқасын опырып, жұлпынын үзіп, сындырумен келеді...» [2.3 б.]. Бұдан, Махамбеттің тарихи тұлғасы, трагедиялы өлімі, ақындық пафосы жайлы ой түюге болады. Осы анықтамалықтың соңғы абзацына назар аударыңыз. Махамбет ұлттық рухтың символына айналған. Осыдан келіп, бүгінгі қазақ рухының жұтаңдық тартқан кейпіне кейіген көзқарас туындап отыр. Осы көзқарасты көркемдік тұрғыда бейнелеген ақын Темірхан Медетбек шеберлігінің қыр-сырына үңіле түсейік.

Мәңгілік қаралы
Қаройдың үстін
Қап-қара қалың
Қара бұлттар басқан кезде;
Қараң құраң
Қалбаңдаған көлеңкелерден шошып
Байғыз біткен
Беттері ауған жаққа
Бажылдап қашқан кезде
Қара топырақты қопарыр
Үстінде жатқан
Шабылған басын
Қолына ұстап
Қапалы Махамбет

Қабірден шықты.

Сол кезде

Айналаны бөрліктіріп жіберген

Сан дыбыстар мен

Сан үндер шықты.

Бұл бас бунағы бірыңғай өлең емес. Баяндау лириканың оқиғалы өлең үлгісінде. Алғашқы шумағында 4 және 5 буынды егіз ұйқас көрініс тапқан. Шумақтар құралымының өзгешелігі жаңашылдығында жатыр. Егіз ұйқастар арасын бірнеше тармақтар қосады. Бұл жерде «Тармақ бір шумақта бір түрлі болуға да, түрлі болуға да ықтимал. Бірақ әртүрлі болғанда кесте ретін жоғалтпайтын тәртібі болуға тиіс» [3.5 б.] дегенді ескеруіміз керек. Жаңашылдығының тағы бір қыры ескі түрік поэзиясының иірімдерін еске салады. Бұл ретте Күлтегіннің үлкен, кіші жазуларына талдау жасаған ғалым Н.Келімбетовтың «Өлеңде бірыңғай дауыссыз дыбыстардың қайталанып қиысуы, яғни аллитерация жырдағы үндестікті, мәнерлілікті күшейте түсетінін ежелгі түркі сөз зергерлері жақсы түсініп, бұл әдісті шебер меңгергені анық. Мәселен, Күлтегін жырының авторы әдеби тілге дауыс ырғағы түгіл, тіпті дыбыс қайталаулар арқылы әжептеуір ажар беруге болатынын сезген секілді» [4.76б.] пікірін алға тартудың орайы келіп тұр. Бұл айтылғандар ақын Темірхан өлеңіне поэтикалық реңк берген. Өлеңді қазіргі қазақ лирикасындағы түрікшілдік рухтың сарынын берудегі жаңа формалық ізденістің бір көрінісі деп қабылдауға да болар. Алғашқы шумақтың өзін оқығанда көз алдыңызға кезекпен өтіп жатқан оқиғалар процесінің жанды суреті келеді. Тіпті қысқа метражды фильмдерге бергісіз сюжеттік желінің бір шумақ бойына сыйдырып берілуі, автор тілінің ойды нақты шақтап жеткізудегі бірден-бір шеберлігі. Мұндағы, өлең идеясы мен оқиғалық желінің трагедиялық сипатының көркемдік бояуы түстес. Оқиғаның динамикалық өрлеуі қара бояудың полотносынан құрылған. Ақынның ұлттық санаға қозғау салатын көркем-танымдық идеяның бастауы, қара бояуды Махамбет өлімі трагедиясымен егіз етіп алып, құлпыртып беруінде. Оқиғалық өлеңнің мекені – «Қарой». Оны қап-қара бұлттар басқан. Қараң-құраң көлеңкелер. Қара топырақты қопарып, қабірден Махамбеттің шығуы. Демек, түн-тіршілікте өтіп жатқан оқиғаның уақыттың түсі мен оны суреттеу бояуы дәл қабысқан. Өлеңнің ішкі мазмұны мен сыртқы қалыбының үндестік гармониясы да қара бояудың әуезді күйіне жегілген. Ұлттық идеяны көркем түйіндеп берудегі өлең шешімі көркемдік деталь ретінде «қасқырдың ұлуы»

арқылы ұтқыр берілуі орайлы шыққан. Т.Әбдікәкімұлының ақын Асқар Егеубай шығармашылығы жөнінде айтқан мына пікірі «...Көкбөрі» метонимиясы – жалған дүниенің эпитафиясы ғана емес, ол, сонымен бірге ұлтымыздың шамырқанған рухының тотемдік портреті де?» [5.4б.] екі ақын өлеңдерінің рухани өзегіне берілген дәл диагноз. Темірхан өлеңдеріндегі «қасқырдың ұлуы» негізгі идеямен қоса бірнеше мәндік белгілерге ие. Оқиғалық өлеңнің соңғы түйініне айналып, көркем уақыттың шексіздік мәнін танытқан. Бассыз дүниеге бастың керек бомауы мен қасқырдың ұлуы, Махамбет заманы ғана емес, сонау Күлтегін дәуірінен бүгінге дейінгі адамзат баласының өмір сүру мәнінің философиясы мен ондағы «рухтың» мәңгілікпен параллелизмдік ұғымын айқындай түскен.

Саналылар күресінің мәніне айналған «рух» жеке адамдық дүниетанымнан жалпы халықтық дүниетанымның мәйегіне айналған. Осы рухты жырлау арқылы, бүгінгі адамдық сананың әлсіз қатпарлары анық сыналып тұр. Автор адамдық өмір сүру концепциясын да осы рух ұғымының астарына байлаған. Діни немесе философиялық танымдарда тарқатыла айтылатын «рух» мәні туралы өзіндік пәлсапа қалыптастыруды мақсат тұтпаған. Бірақ, көркем әдебиет арқылы ұлттық санаға салмақ түсіріп, қозғау салатын әсерлі күштің белгісін рухты сөйлету әдісімен шеше білген. Бұл, ұлттық дүниетаныммен етене қабысып, тіпті шынайы қалыпты танытатын күйге ауысқан. Өлеңнің оқиғалық желісі мистикалық кеңістіктен реалды уақыт арқылы шынайылықпен қабыса түскен. Бір жағынан қазақы дүниетанымдық болмысты терең суреттеп отыр. Қазақтың ұлттық дүниетанымдық қасиеті көзімен қарасаңыз, өлеңнің мистикалық желісі шынайы өмір сүретін шындығына айналып кеткенін ұғына аласыз. Мұның бастауы Түркілік дүниетаным философиясында жатыр. Автордың бүгінгі өмір тынысының сұрықсыз келбетін, «қара мен ақтың» бітіспес қарсылығы арасындағы күрес күретамыры етіп Махамбет бейнесімен суреттеуі, әділетсіздікке анти кейіпкер биігінен бейтарап позиция ұстауы хас шеберлігінен деп білсек керек. Бейтарап позицияның өзі «қасқырдың ұлуымен» астасып жатыр. Әйтпесе, авторлық позиция өлеңнің көркем мәтініне терең таңылған. Оған, оқырмандық қабылдау психологиясы тұрғысынан қараған жөн. Авторлық дүниетанымдық концепция өлең мәтініндегі көркемдік ойдың берілу шеберлігінен де көрінеді. Мәтіннің тағы бір ерекшелік белгісі ақ өлең үлгісінің ескі түркі поэзиясы айшықтарымен әрленуінде. Ол белгілердің өзі хас шебердің қолына түскенде қазақтың қара өлеңі

табиғатымен жымдасып, айырғысыз қалыпқа түскендей. Оқиғаны суреттеуде автор тілінің өлең әуезділігімен үндестік тапқандығымен қатар, басы артық көркемдеу сөзінің болмауымен де ерекшеленеді. Ойды беруінде де жинақылық тән. Мәселен «мәңгілік қаралы» деп анықтаушы айқын берілген «Қаройдың» оқырман өмірде болған Махамбет трагедиясын елестету арқылы-ақ шынайы қабылдайды. Қаройдың қазақ тарихындағы орнын оқырманға түсіндіріп жатудың керегі жоқ. Ол қазақ үшін «мәңгілік қаралы». Автор халықтық трагедияны екі ауыз суретті сөзге сыйдырған. Трагедияның өмірлік синдромын «байғыз біткеннің бажылдап қашуымен» нақтылай түседі. Байғыз халықтық түсінікте жамандық атаулыны шақыратын құс. Бұл қасиетін «бажылдап» сөзімен алмастырып отыр. Махамбеттің қабір сыртына шығуымен салыстырмалы тұрғыда, өлмес рухтан шегінген жамандық атаулының бейшара халінде көрсеткен. Осы тұста, ақындық түйсіктің мистикалық желіні реалды көрініске жақындата түсу үшін, саналы түрде қолданған «сан дыбыстар мен сан үндер шықты» дейтін бейнелі жолдарының функциясы айрықша. Мұны да халықтық діни түсінікпен қабылдаған жөн. Солай қабылдаған күнде, мистикалық желінің шындыққа айналғанына сенесіз. Халықтық тарихи тұлғаға айналған Махамбет рухының әруақ кейіпінде тіріліп, келген заматындағы, сол кезеңдегі соғыс стихиясы қоса суреттелгенде, мистиканы реалды оқиғамен шендестіріп беріп отырғанын байқаймыз. Автор бұл шеберлікті мәтінде «көзге көрінбейтін» сөздерімен алып сипаттап отырады. Мәселен мына жолдарға назар аударсақ.

Көзге көрінбейтін
Алыс-шабыс,
Апыр-топыр басталды;
Біреуі өлді,
Біреуі өлмеді...
Көзге көрінбейтін жебелер
Жыландардай ысқырып ұшып,
Көзге көрінбейтін адырналар
Ала өгіздердей мөңіреді.

Осы жолдарда-ақ оқиғалық ситуациялардың «бір кезде солай болғандығы елестеп», көзге көрінбейтін тарихқа айналғандығына риясыз сенесіз. Тек сол «көзге көрінбейтін»-дейтін тілдік қолданыстан ақын қиялының жемісінен ұшқындап, поэтикалық көркемдік әлемнің мазмұнына өткенін байқаймыз. Оқиғалық өлеңнің ерекшелігі де осында. «Повествовательное стихотворение – это как правило,

предельно лаконичные рассказы о каких-то событиях» [6.12б.]. Оның баяндау лирикасы сипатында жазылғанымен, ақындық «Меннің» тұрпаты сұлбалана түсетінінде. Алдымен, ақындық «Меннің» сипатын Махамбет рухымен туыстас бейнеленуі және сол рухты қайта жоғалтқан беймазалақ жаймен бедерленуімен түсінуге болады. Мұндағы лирикалық кейіпкер ұғымымен да тура мағынасында қабылдау қиын. Ақындық «менге» астарлы ұласқан Махамбет бейнесінен лирикалық «Меннің» концепциялық көзқарасын ұғынуға болады. Ақындық «менмен» лирикалық кейіпкердің тұтастығынан ұлттық сана бейнелілігін ауыстыру тәсілі арқылы суреттеуде қолданған. Ал, автор интеллектуалдылығының биік өлшемімен қарасақ, ақындық «Меннің» концепциясына Махамбет анти кейіпкер тұрғысында қызмет етіп тұр. «Жалпы образды немесе поэзиялық сананың дамуы екі кезеңнен тұрады. Біріншісі – мифологиялық ойлау, екіншісі – метафоралық ойлау» [7.24б.]. Осы пікірді тереңдете түссек, «анти поэзия, анти кейіпкер» табиғатын теориялық негіздермен тани аламыз. Ақын өлеңі осының ерек үлгісі болып саналады. Абай мен Мұхтар туған өңірде туылып, бүгінгі қазақ өлеңінде айтарымен дара келе жатқан ақын Т.Әбдікәкімұлы, «адам туған жерінің топырағына тартады» дейтін түсінікпен қарасақ, өлең иесінің болмысындағы (мекендік жағы) гениологиялық сабақтастықта да бір сырдың жатқаны анық. Бұлай пайымдауымызға ақын Тыныштықбек өлеңдеріндегі дара бояулар мен үйлесім әлемі шақырады. Ақын өлеңдеріндегі түрікшілдікті жырлау тәсілі алдыңғы ақындар шеберлігінен мүлде бөлек. Мұнда түрікшілдік идеяларды сипаттайтын белгілі символдармен айқын көрсету көрінбейді. Бұл сарынды өлең мәтінінің астарында жасырынған идеяларды түзетін сөз тіркестері мен бейнелілігін құрайтын көркемдік тәсілдер жүйесінен аңғарамыз.

Алдымен ақын өлеңдеріндегі сөзді ойнату, тың мағынада қолдануы, жаңа сөз бен сөз тіркесін тудырып, бейнелі ұғымдар қалыптастырудағы шеберліктеріне зер салсақ. Мәселені айқындар алдында, суреткерлікпен сипаттаудағы ақынның бейнелі сұлу, әрлеу тілі тұстарына тұсалып өтейік. «Қаздардың қаңқылынан қаймақ жалап //Түнде сәл Ай сәулесін тыңдап алам; Қыз көктем көл басына асығады //бұрымы бұлт ішінде тарқатылып; Дем алармын желіні сыздап таңның //Қозы бұлттар жамырап емген кезде; Марқа-көңіл маңырап болмай қойды, //Терезеден Ай қарап теке мүйіз; Көгілдір-нұр төгіп тұр көкте жұлдыз //Қой көзіндей сәулеге шағылысқан; Жамбасынан сыз өтіп туған айдың //Күн де бүгін алыпты қораланып; Қар мен жаңбыр жатыр

гой найзаласып //Ашқарақ қой – сендегі алаң көңіл, //Сынған кесе – кешегі Ай жаңасы; Күлген сайын сырттағы күрең боран //Жын жылайды пешіннің қолқасында; Жетім зарын ұқпайтын жандар да бар //Желіні жоқ мал сені қайдан ұқсын; Жартастың үкі ұшатын қолтығынан жантайып, жарықтық Ай есінесе; Шаңырақтан тік түскен найза сәске //Сүйегіне сандықтың тұр шаншылып; Мұң саңқыған сезімнің шатқалынан//Маңырайды таутеке ұйқысырап; Мен-бейшара, Даламның айтқан сырын//пенделердің тіліне аударамын; Жұлдыздардың шырынын ұрттаған таң ұйықтап жатыр //Ұйқыға жұрт та құштар; Гүл тілімен даламды пішіндесем //Нені ұйғарды өз тілін түсінбес ел; Кітап оқып тауысармыз қалың-қалың //Құмырсқаның құдайға жалынғанын біле алмаймыз» [8.6-28б.]. Сөз бейнелілігі мен суреттілігі өлең мәтіндерінде қаншама. Біз аз бөлігін ғана мысалға алдық.

Мұндағы «қаздардың қаңқылынан қаймақ жалау» нені аңғартады. М.Қашқаридың «Түркі тілдерінің сөздігінде» «Йалқус қаз етмес /Жалғы қаздың шаңы шықпас» [9.118б]-дегенге саяды. Бір адамның айтары зор болғанмен, оның қоштары болу керек дегенді ұқтырса, айтарлы адамның жәй, тегін адам еместігін байқаймыз. О бастағы ерек дауысы қаз үніне баламалы алынғанымен, айтарлы адам жалғыздықтың кейпін дәл танытқан. Ондай айтары бар тұлғалардың дауысы сан ғасырлы тарихымыздың беттерінен естіледі. Демек, ақынның «қаздардың қаңқылынан қаймақ жалауы» «өзіне дейінгі асыл сөз» иелерінің мұрасына қанығып келуін танытады. Бұл «қаздардың қаңқылы»-деп жалпы (көпше) түрде берілуімен де үйлеседі. «Қаздардың қаңқылы» – өнер не тарихи тұлғалы адамдар бейнесін типтендіріп беріп тұр. Автор өзіне дейінгі рухани мұра алдындағы жауапкершілігін байқатып, лирикалық «мен» арқылы «біздің» өнер алдындағы міндетін танытады. Рухани, әдеби мұра – қаздардың қаңқылы арқылы тұспалданып беріліп тұр. «Қаймақ жалау» етістігіндегі сөз тіркесі тура мағынасынан жаңа мән-мазмұнға ойысқан.

«Қаздардың қаңқылынан қаймақ жалап» – ақын сөзді ойната, құлпырта отырып, өз бейнесіне жақындата түскен. Сөз тіркестеріне жаңа мазмұн дарытқан ақын өзінің де қандай ақын екендігінен хабардар етеді. Авторлық, ақындық «Менінің» дара келбеті кескінделіп тұр. «Мендік» болмысты танытқан ақын «Түнде сәл Ай сәулесін тындап алам» -деп, жаңа, тосын сырды алдымызға тартады. «Ай сәулесін тындау» қазақ поэзиясында бұрын-сонды естілмеген көріністі құбылыс. Сонау С.Сараидан бастап «Жаңа туған айдай қасың,

уа, көріктім; Талпынған шығар Айға алыс (Абай), Ажары ақ бетінің асқан айдан (Ш.Бөкеев), Жұлдызды-жүзік, айды алқа-ғып тағайын (М.Жұмабаев), Құйылады гүлдерге // айдан саулап аппақ сүт (С.Мәуленов), Жұлдыз-түйме, ай алтын танасындай (З.Қалауова), Әйел деген сөз-сөз бе деп «Ай елі деген» (Ж.Жақыпбаев), Көл-ана, ай бөбегін шомылдырып//сызады күміс шеңбер дөңгелетіп (Ө.Нұрғалиев) секілді метафоралы, көркем бейнелеулер бар. Бұлардың қасында «Ай сәулесін тыңдау» - сұлулық Тәңірінің сипатын көруден, таңданудан өңге сыр тартады. Біз табиғаттағы (әйелдегі) сұлулықты Ай бейнесіне баламалы метафоралармен екшелген жыр кестелерін көп кездестіреміз. Мұнда «Ай нұрына шомылып, не ай келбетінен сұлулық іздеуден» яғни, заттық ұғымның сыртқы қасиетінен, не оның физикалық жаратылысымен ғана байланыс түзу жоқ. Ай сәулесін де тың әрі жаңа мазмұн әрі мифтік түсініктегі ақиқаттың сыры жатыр. Ақын не лирикалық кейіпкер санасында бедерленген Ай жанды әлемнің иесі. Сұлулықты көретін адам көзінің функциясын, құлақ арқылы тыңдап қабылдайтын «жүрек» атқарып тұр. Абайдың:

Есіткендей болады,

Құлағым ескі сыбырды.

Ескі ойға көңілім толады,

Тірілтіп өткен құрғырды-деген өлең жолдарындағы ойлар концепциясы ақын Тыныштықбектің «Қаздардың қаңқылынан қаймақ жалап//Түнде сәл Ай сәулесін тыңдап алам» - деген жолдарында жанашылдықпен бой көтеріп тұр.

Зерттеуші Б.Я.Шидфар «Бұл поэзияның көркемдік, бейнелілік құралдарының негізі – сөз, нақты көру түсінігіне негізделген образ емес, әлем келбетін бейнелейтін және адамзаттың ойлау жүйесінің бірден-бір қуатты, пәрменді құралы – көп мағыналы астарлы сөз»-деген пікір айтады [9.154 б.]. «Ай сәулесін тыңдау» бейнелі сөз тіркесінен мағыналылық пен астарлы ойға жетелейтін дүниетанымдықты көреміз. Мәселен, біріншіден, табиғаттың жанын, тілін түсіну. Екіншіден, сұлулықтың үнімен үйлесу. Үшіншіден, ақыл іздеген ақиқатпен табысу. Яғни, діни мәдениетіміздегі Ай белгісінің сипатындай, «көктен құйылған нұрдың» кереметін түйсіну секілді. Ақынның Ай бейнесін көріктеуде суретті сөздің сан түрлі формасын жасағанын көреміз. Олар «Терезеден Ай қарап теке мүйіз; Ал түнде Ай қарайтын шекесінен; Жамбасынан сыз өтіп туған айдың; Сынған кесе – кешегі Ай жаңасы; Ай жоғалар аспанда, жер түгілі//Жарығына бет бұрып туар Айдың //Бұлт құрсағын бұл маусым дұғалайды; Тереземде

– көк түннің қызыл Айы...; Бұлтқа сүйеп маңдайын, қыбыр етпей//Тау басында әлі отыр Ай құнысып; Ай да туар сақалындай ешкінің; Ай сап-сары//Сарғайып жалғыз тісі тұр тажалдың...; Қарашығын Ай үсіткен Өлеңімнің маңдайын//Қызыл тілмен сипалап...; Тау басында оқып отыр Ай бозғылтым дұғасын; Көкшіл түннің жап-жарық қауырсыны; Жұлдыз түкті көксұр түндер жарық дүние қаймағын//Айлы тілмен күнде жалап, ...қанталатқан таңдайын» [8.6-109 б.б.].

Мұндай, Айды суреттеудегі бейнелі оралымдар қазақ поэзиясының көркемдік құрылымына ендірген ақын табыстары. Соны ерекшелігі, ақынның поэтикалық лексикасы бейнелі сөз бен сөз тіркестері ұлттық дүниетаным аясында дамып отырады. Жоғарыдағы, Ай бейнесіне қатысты метафоралы иірімдер әр өлеңнің идеялық-көркемдік мазмұнын ашумен қатар, автордың дүниетанымдық интеллектілігін танытып тұр. Табиғаттың қарапайым жаратылысы мен елеусіз сәттерін зергер сезіммен түсінікке салып «жаңа бір әлемнің» бейнесін қалау аса сезімталдық пен дарындылықтан туындаса керек. Бұл қырынан алғанда ақын табиғат тылсымына қанық, жете зерттеуші, жаратылыс лабораториясының ыждағатты бақылаушысындай. Бұл орайда, автор қазақ халқының этнографиялық мәдениетін де терең меңгергендігімен дараланады. «Теке мүйіз-Ай мен ешкінің сақалындай Айдың» бейнесі мал баққан қазақ дүниетанымында келісті ауыстырылып берілген. С.Негімовтің «Метафоралы ойлау жүйесі дегеніміз – көркемдік ойлау жүйесі. Ендеше, көркемдік ойлау – өнер туындысын жарататын және одан эстетикалық нәр алып, қабылдайтын ақыл-ой қызметінің ерекше бір түрі. Мұның ғылыми-теориялық ойлау жүйесінен өзгешелігі бар. Көркемдік ойлаудың табиғаты мен мәні дүниені көркемдік тұрғыдан игерудегі рухани қабілет екендігімен анықталады» [10.33 б.] - деген пікірінде ақынның көркемдік дүниетанымының ғылыми негіздері жатыр. Бұл пікірдің лирикатану саласындағы шетелдік ғалымдар көзқарастарымен де сабақтастыруға болады. «There are several ways of studying poetry in its typological aspects. The most usual one is the analysis of such features as: the structure of the verse, metre, rhythm, rhyme, sound-repetitions, syntactic and semantic features» [11]. Лирикатаным тұрғысынан алғанда пікірлер сабақтастығы туындының идеялық мақсаттарында сәйкестенетіні болмаса, ұлттық поэзия құрылымы табиғатында өзгешеліктерге ие болатынын да ескерген жөн.

ӘДЕБИЕТТЕР

1. *Бердібай Р.* Ел боламыз десек... – А., ЖШС «Қазақстан баспа үйі», 2000, - 400 б.
2. *Медетбек Т.* Қаралы Қаройда болған түнгі оқиға //Жас алаш №80, 5 қазан, 2006.
3. *Байтұрсынов А.* Ақ жол: өлеңдер мен тәржімелер, публ. мақалалар және әдеби зерттеу. Құрастырған Р.Нұрғалиев. -Алматы: Жалын, –1991. – 464.
4. *Келімбетов Н.* Қазақ әдебиеті бастаулары (Көркемдік дәстүр жалғастығы). Зерттеу. Алматы: «Ана тілі», - 1998. -256.
5. *Әбдікәкімұлы Т.* Көркем де көсем ой кітабы //«Жұлдыз». Алаш жұртының әдеби, әлеуметтік журналы. 2 ақпан, 2005.
6. Введение в литературоведение. М.: «Высш. шк.», 1983, С.160
7. *Негимов С.* Ақын-жыраулар поэзиясының бейнелілігі. Алматы. - 1995.
8. *Әбдікәкімов Т.* Ақшам хаттары: Өлеңдер, балладалар, толғаулар. – Алматы: Жалын, – 1993. –128 б.
9. *Шидфар Б.Я.* Образная система классической арабской литературы. – М., 1974
10. *Негимов С.* Ақын-жыраулар поэзиясы: Генезис. Стилистика. Поэтика. Оқу құралы. -Алматы: Ғылым, -2001.-280 б.
11. *Weststeijn, W. G.* (January 01, 1989). Plot Structure in Lyric Poetry. An Analysis of Three Exile Poems by Aleksandr Puškin. *Russian Literature*, 26, 4, 509-522.

REFERENCES

1. *Berdibay R.* El bolamız desek... – Almati: JŞS «Qazaqstan baspa üyi», - 2000. - 400 b.
2. *Medetbek T.* Qaralı Qaroyda bolğan túngi oқиға// Jas alaş №80, 5 qazan, 2006.
3. *Baytürsinov A.* Aq jol: öleñder men tarjimeler, publ. maqalalar jäne ädebi zertteu. Qurastırğan R.Nurğaliev. – Almati: Jalın, 1991-464.
4. *Kelimbetov N.* Qazaq ädebieti bastauları Kөрkemdik дәstür jalğastıǵı zertteu. –Almati: «Ana tili», - 1998. - 256.
5. *Äbdikäkimulı T.* Kөрkem de kösem oy kitabı// “Juldız” Alaş jurtinıń ädebi, äleumettik jurnali. 2 aqpan, 2005.
6. Vvedenie v literaturovedeniye. M.: «Vıssh. sk.», 1983, S.160.
7. *Negimov S.* Aqın-jıraular poeziyasınıń beyneliligi. A: 1995.

8. Äbdikäkimov T. Aqşam hattarı: Öleñder, balladalar, tolğaular, -Almati: Jalın, -1993. -128 b.

9. *Şidfar B.Ya.* Obraznaya sistema klassičeskoj arabskoj literaturı. – M., 1974;

10. *Negimov S.* Aqın-jiraular poeziyası: Genezis. Stilistika. Poetika. Oqu quralı. –Almati: Ğılım, -2001.-280 b.

11. *Weststeijn, W.G.* (January 01, 1989). Plot Structure in Lyric Poetry. An Analysis of Three Exile Poems by Aleksandr Puškin. *Russian Literature*, 26, 4, 509-522.

Ислам Д.А. – филология ғылымдарының кандидаты, доцент, Ахмет Ясауи университеті, Түркістан қ., e-mail: Dosbol-75@mail.ru.

ӘОЖ 811.111: 811.512.122

Н.Н.ТОЙШЫБЕКОВ, С.Т.НЫШАНОВА

**ҚАЗІРГІ ҚАЗАҚ ПЕН АҒЫЛШЫН ТІЛДЕРІНДЕГІ
ЕСІМДІКТЕРДІҢ ЗЕРТТЕЛУІ**

Қазіргі уақыттағы қазақ пен ағылшын тілдеріндегі есімдіктің орны ерекше. Оның шығу тарихы және лексика мен грамматика саласындағы орындарын зерттеу өзекті мәселенің бірі болып саналады. Сонымен қатар есімдіктің көптелу, септелу, жіктелу түрлеріне қарай ара жігін ажыратамыз. Есімдіктің негізгі зерттеу бағыты сапалық және сандық жағынан зерттелетін тілдің қолданысын анықтау болып табылады.

Тірек сөздері: грамматика, лексика, модальдық етістік, абстрактілі, атрибутивті, субстантивті, морфология, есімдіктің семантикасы.

Н.Н.Тойшыбеков, С.Т.Нышанова

**Исследование местоимений в современном казахском
и английском языке**

В современном казахском и английском языке местоимения занимают особое место. Исследование истории возникновения местоимений и их роли в лексике и грамматике является одним из самых актуальных вопросов. Вместе с этим местоимения имеют множественное число, падеж и лицо, а также другие лексико-грамматические различия. Основным направлением данного исследования является качественное и количественное определение использования местоимения в изучаемых языках.

Ключевые слова: грамматика, лексика, модальный глагол, абстрактный, атрибутивный, субстантивный, морфология, семантическое местоимение.

N.N.Toyshibekov, S.T.Nyshanova

Study of Pronouns in Modern Kazakh and English Languages

In the modern Kazakh and English languages the pronouns occupy a special place. Study the history of the pronouns and their role in vocabulary and grammar are one of the most actual questions. Along with these pronouns are plural form, case, as well as other differences of lexical and

grammatical forms. The main direction of this research is the qualitative and quantitative determination of the use of pronouns in the studied languages.

Keywords: grammar, lexicon, modal verb, abstract, attributive, substantive, morphology, semantic pronoun.

Anahtar kelimeler: gramer, sözcukbilimi, yardımcı fiil, soyut, vasıflık, maddi, morfoloji, semantik zamir.

«Қазіргі қазақ пен ағылшын тілдеріндегі есімдіктердің зерттелуі» атты тақырыбының мақсаты қазақ пен ағылшын тіліндегі сөздердің орын алмастыруы, модальдік етістіктер мен морфологиялық және грамматикалық жағынан есімдіктің көптелуін, септелуін, жіктелуін қарастыру болып табылады. Тілдегі лексика-грамматикалық сөздердің сипатына байланысты топтастыру грамматиканың теориялық және тәжірибелік маңызы өте зор, әрі негізгі және түйінді мәселе болып саналады. Осы мәселе тек қана грамматиканың жай ғана өзекті мәселесі емес, ол лексикамен де байланысты негізгі мәселесі болып табылады. Сондықтан, сөздердің лексика-грамматикалық сипаттарын айқындау грамматиканың ең өзекті мәселесі болып есептелінеді.

Қазіргі таңда есімдікті алмастыратын сөздер ғалымдар мен лингвистердің жинаған еңбектерінде қарастырылған. Лингвистер алмастырушы сөздер жөнінде әңгіме қозғай отырып, есімдіктің - зат есімдегі сөздерді алмастырушы сөздер ретінде қолданылуы оның бір қызметі екенін айтады. Осындай жұмыстардың бірі болып саналатын - Е.М.Гордон мен И.П.Крылованың «*A Grammar of Present Day English*» еңбегінде көрсетілген [1,172б]. Автордың еңбектерінде есімдік екі бөлікке бөледі - зат есімдегі есімдік және сын есімдегі есімдік.

М.Г.Рубцова «*Ағылшын тілінің техникасы мен ғылым әдебиетін үйретудегі лексикалық-грамматикалық анықтама*» атты еңбегінде есімдікті алмастыратын сөздер ретінде қарастырған, сондықтан есімдіктің негізгі мағынасы олар үшін алмастырушы сөздер ретінде қызмет атқарғанда ғана мәні ашылады делінген. Сондықтан өзінің жұмысында басқа есімдікті алмастыратын сөздер мен етістікті алмастыратын сөздер деп қарастырған [2,214 б].

Модальдік етістік өткен шақтың немесе келер шақтың түрін құрай алады, осындай жағдайда олар *be able to, have to* басқа мағынаны алмастыра алады. Мысалы: *I have to go a school. I am able to swim.*

Алмастырушы сөздер тек қана қызметтік сөздер болмайды. Алмастырушы сөздер ретінде қолданылатын бөлек сөз тәуелсіз сөздер

болады, мысалы thing сөзін қосып С.С.Беркнер мен әріптестері алмастырғыш сөздер ретінде жаргондық сөздер және кейбір дөрекі сөздерді айтуға болады деген. «Көп пайдаланылатын сөздер кең семантикалық story, thing, stuff сөздері, сонымен қатар shit дөрекі сөзі көбіне this thing, stuff like that есімдіктерімен бірлесіп қолданылады. Көбіне оқушылардың ауызекі сөйлесу кезінде кездеседі десек болса, кейде оларды оқытушылар да қолданатын болады. Мұндай сөз тіркесі мен сөздер біртектес атаулар қатарынан жалпы мүшелерін белгілеуде қолданылады: stuff like that, shit like that, things like that. Осындай алмастырушы сөздердің мағынасын тек қана мәнмәтіннен түсіну мүмкін». Ал, қазақ тілінің энциклопедиясында есімдікке мынадай анықтама берген: «*Есімдік - есім сөзінің орнына пайдаланылатын сөз табы*». Алмастырушы сөздер қатарына тек қана зат есім кіруі мүмкін. Есімдік басқа да зат есімдікті анықтауы мүмкін деп Е.Е.Израилевич пен К.Н.Качалова еңбектерінде көрсетілген. Е.М.Гордон мен И.П.Крылова еңбектері мазмұндас, сабақтас болып табылады. Олардың кейбір жұмыстарында айырмашылықтар бары байқалады. Мәселен, Е.М.Гордон есімдікті жіктегенде эмфатикалық есімдік пен өздік есімдіктің айырмашылығын бөліп көрсетті. Е.М.Качалова мен оның серіктестері өздік есімдіктер мен эмфатикалық есімдіктердің қызметі қосымша қызмет атқарады деп айтқан [3,184 б].

Морфология жағынан алып қарайтын болсақ, есімдіктер өзге сөз табы тектес көптелуге, септелуге бейім келеді. Сонымен қатар есімдікке тән өзіндік ерекшеліктері бар. Көптік мағыналарды білдіру үшін зат есім лексикалық, морфологиялық тектес синтаксисте өзгеріске түсіп жатады.

Есімдіктің көбіне септелгенімен, қайсысы болсын жалғаудың дәстүрлісін қабылдамайды: (менге емес) маған, (сенге емес) саған, (меннен емес) менен, (сеннен емес) сенен, (олға емес) оған, (олмен емес) онымен, (солмен емес) сонымен, т.б. Сөз тудыруға келетін болсақ есімдіктердің жаңа сөз жасауы өте аз кездеседі.

Грамматикалық және лексика-семантикалық ерекшеліктеріне байланысты есімдіктер жеті бөлікке бөлінеді: жіктеу, сұрау, өздік, сілтеу, белгісіздік, болымсыздық, жалпылау.

Зерттеуші Ахмеди Ысқақов тақырыпқа байланысты есімдік заттың атын, санын, сынын білдірмейді, бірақ олардың (зат есім, сан есім, сын есімдердің) орнына пайдаланылады. Есімдіктер нақты ойды немесе түсінікті жалпы меңзеу дегенді білдіреді. Есімдіктің нақты

мағынасы өзінен бұрын айтылған сөйлемде не болмаса жалпылама сөйлем түсінігіне қарай білінеді. Мысалы, Ол Прутковтың барлық афоризмдерін біледі (С.Ерубәев).

Есімдік пайда болуына байланысты екі бөлікке бөлінеді. Оның бір бөлігі ерте уақытта пайда болып, содан бері келе жатқан бұрынғы (көне) түбір есімдіктерге енеді, екінші бөлігі тіліміздің жетілу, даму процесіне байланысты кейінгі уақытта пайда болып, соңғы кезде қалыптасқан есімдік жатады. Бірінші бөлікке мен, сен, ол, біз, сіз, кім, қай, не, бұл, міне, т.б. тектес қазіргі уақытта талдап, бөлшектеп жатуды керек етпейтін түбірлі сөздер кіреді. Есімдіктің кейінгі бөлігіне осы тектес үш түрлі есімдіктер жатады. Сонымен қатар, біреу, бір, түгел, бүкіл, т.б. тектес есімдіктер күллі, әр, пәлен сияқты (парсы, араб, т.б.) тілдерінен келген сөздер жатады.

Жалпы алғанда, есімдіктер жалпылама атаулы сөздер қатарынан болғанымен, олардың бір бөлігі жалпы заттық атаулар болса, екінші бөлігі жалпылама белгі атаулары тектес күрделі екі бөлікке бөлінеді.

1) Субстантивті есімдіктер - заттық ұғымдардағы сөздер;

2) Атрибутивті сөздер - заттық белгісіндегі ұғымдық сөздер деген күрделі екі бөлікке бөлінеді.

Екінші есімдіктің барлығына тән заңдылық деп қарауға болатын ортақ формасы мен өзгеретін амалдары жоқ. Мұндай жағдай есімдіктің өзге сөз таптарынан жеке дара ерекшелендіріп тұратын морфологиялық белгісі болып табылады.

Есімдіктер семантикасына қарай жеті бөлікке (жіктеу, сұрау, сілтеу, өздік, болымсыздық, белгісіздік, жалпылау есімдіктерін) бөліп көрсететінін көреміз.

Google Ngram деректер базасының қолданылуына байланысты есімдіктің бірінші жағы 9 тілде пайдаланылады, сонымен қатар зерттеу жұмыстарына қатысты есімдіктің қолдану дәрежелері әртүрлі мәдени құндылықтардың ауытқу жағына қарай жекешелік немесе ұжымшылдық бағытында 59 жыл бойы зерттелген. Тоғыз тілдің ішіндегі сегізі (британдық ағылшынды қоспағанда), бірінші жақтағы жекеше түрдегі есімдіктің тарихы (немесе бірінші жақтағы көпше түрдегі есімдік) неғұрлым кең таралған және өз кезегінде қарқындап дамығанын көрсеткен. Осы уақытқа дейін олар бастапқы уақытта төмендеп, британдық ағылшын нұсқауларындағы бірінші жақтың жекеше түрдегі есімдік (немесе бірінші жақтағы көпше түрдегі есімдік) пайдалану ретіне қарай басқа тілдерге қарағанда жоғары болды [4, 312 б].

Қорыта айтқанда, есімдіктерді зерттеп жүрген зерттеушілердің пайымдауынша, сөз табының теориясындағы есімдікке түсініктеме беру өте қиын екенін байқатады, өйткені есімдіктің сын есімнен және зат есімнен өзгешелігі бары байқалады және есімдік қандай болмасын бір заттың атын немесе сапасын айтпай, тек қана оның сұрау, сілтеу, мегзеу, т.б. мағынасын білдіреді.

ӘДЕБИЕТТЕР

1. *Крылова И.П., Гордон Е.М.* Грамматика современного английского языка, Учебник для ин-тов и фак. иностр. яз. - 9-е изд. - М.: Книжный дом «Университет»: Высшая школа, 2003. - 448 с. - На англ. яз.
2. *Рубцова М.Г.* Полный курс английского языка. Учебник-самоучитель. 3-е изд., испр. и доп. - М.: АСТ, Астрель, 2004. - 544 с.
3. *Беркнер С.С., Пеньков Б.В.* Некоторые лексико-семантические особенности языка американской средней школы второй половины XX века (учащиеся и учителя) / Язык, коммуникация и социальная среда, Выпуск 1, Воронеж, 2001. – 254 с.
4. *Yu, Feng; Peng, Theodore; Peng, Kaiping;* и др. Journal of Cross-Cultural Psychology, Feb 2016, Том: 47, Выпуск: 2, Стр.: 310-316.

REFERENCES

1. *Krylova I.P., Gordon E.M.* Grammatika sovremennogo angliskogo yazika, Uchebnik dlya institutov I fak. inostr. yaz. – 9 –e izd. – М.: Knijny dom «Universitet»: Vysshaya shkola, 2003. - 448 s. – Na angl. yaz..
2. *Rubchova M.G.* Polny kurs angliskogo yazika. Uchebnik-samouchitel. 3-e izd., ispr. i dop. – М.: AST, Astrel, 2004. - 544 s.
3. *Berkner S.S., Penkov B.V.* Nekotorye leksiko-semanticheskie osobennosti yazika amerikanskoj srednei shkoly vtoroi poloviny XX veka (uchashiesya I uchitelya) / Yazik, kommunikachiya I sochialnaya sreda, Vypusk 1, Voronej, 2001. – 254 s.
4. *Yu, Feng; Peng, Theodore; Peng, Kaiping; I dr.* Journal of cross-cultural psychology, Feb 2016, Том: 47, Vypusk: 2, Str.: 310-316.

Тойшыбеков Н.Н. - магистрант, Ахмет Ясауи университеті Түркістан қ., e-mail: nursultan-9191kz@mail.ru

Нышанова С.Т. – педагогика ғылымдарының кандидаты, доцент, Ахмет Ясауи университеті, Түркістан қ., e-mail: saltanur@mail.ru

ӘОЖ 37.016:811.111

А.Н.БАЯЛИЕВА, Г.А.ҚАЙНАРБЕКОВА

**ҚАЗІРГІ ШЕТЕЛ ФИЛОЛОГИЯСЫНДАҒЫ ЖАҢАШЫЛ
ТАЛАПТАР**

Бұл мақалада авторлар қазіргі шетел филологиясында жаңа білім стандартының жасалуы, білім берудегі жаңашылдық талаптар инновациялық технологияларды меңгертіп, білім берудің жаңа технологиясымен жұмыс жасаудың мәнін ашады. Сонымен бірге автор проблемалық оқыту технологиясы, деңгейлеп-саралап оқыту технологиясы және жобалап оқыту технологиясы, ойын арқылы оқыту технологиясы, белсенді оқыту технологиясы жайлы мәселелерге назар аударған.

Тірек сөздері: филология, технология, стандарт, білім, оқыту, түсіндіру, шет тілі, жаңашыл.

А.Н.Баялиева, Г.А.Кайнарбекова

Новые требования современной иностранной филологии

В этой статье авторы раскрывают сущность усвоения новых технологий в обучении, усвоения требований новых инновационных технологий в обучении и подготовке стандартов образования в современной иностранной филологии. Вместе с тем уделено особое внимание на технологию проблемного обучения, уровневого технологию обучения, проектную технологию обучения, игровую технологию обучения и на технологию интенсивного обучения.

Ключевые слова: филология, технология, стандарт, знание, обучение, объяснить, иностранный язык, современный.

A.N.Bayalievа,G.A.Kainarbekova

The new requirements of modern foreign philology

This article deals with the essence of managing new technologies. The author points out the importance of managing of new innovation technology demands in teaching process, and in standarts of education in modern foreign philology technology.

The authours notes the problematical teaching, analytical and project technologies. They also point out the importance of using games technology, systematic training and reference tables in teaching.

Key words: philological, technology, standart, education, to teach, to explain, Modern, foreign.

Anahtar kelimeler: filoloji, teknoloji, standart, öğretim, eğitim, anlatma-açıklama, yabancı ülke, yeni.

Қазақстан Республикасының «Білім туралы» Заңында: «Білім беру жүйесінің басты міндеті – ұлттық және жалпы адамзаттық құндылықтар ғылым мен тәжірибе жетістіктері негізінде мамандыққа баулуға және кәсіби шыңдауға бағытталған білім алу үшін қажетті жағдайлар жасау: оқытудың жаңа технологияларын енгізу, білім беруді ақпараттандыру, халықаралық ғаламдық коммуникациялық желілерге шығу» - деп білім беру жүйесін одан әрі дамыту міндеттерін айқындап көрсеткен. Себебі, қоғам алдында тұрған ең жауапты міндет – мемлекетіміздің бәсекеге қабілетті озық елдер қатарына қосылуына, болашақта барыс еліне айналуына бел буып, үлес қосып, ел ертеңін айқындайтын азаматтарды адамгершілік негізінде тәрбиелеп, білім беру [1].

Елбасы Н.Ә.Назарбаев өз кезегінде: «XXI ғасырда білімін дамыта алмаған елдің тығырыққа тірелері анық. Осы заманғы білім беру жүйесінсіз әрі алысты барлап, кең ауқымды жаңаша ойлай білетін осы заманғы басқарушыларсыз біз инновациялық экономика құра алмаймыз», - деп атап көрсеткен болатын [2].

Сондықтан, қазіргі білім беру жүйесінде түрлі жаңа технологиялар мен әдіс-тәсілдер көптеп енгізіліп жатыр. Республикада білім берудің жаңа жүйесі жасалынып, әлемдік білім беру кеңістігіне енуге ұмтылыстар болып жатыр.

Жаңа технологиялар:

- студенттердің кәсіби-шығармашылық қабілетін шыңдайды;
- студенттердің эстетикалық көзқарасына баға береді;
- студенттердің танымдық белсенділігін дамытады;
- студенттерді еркін өз бетінше шешім қабылдауға дағыландырады;
- студенттердің ізденіп, шығармашылық жұмыс жасауына ықпал етеді;
- студенттердің ойын, қиялын дамытып, терең білім алуға баулиды.

Жыл өткен сайын білім берудің мазмұны жаңарып, жаңаша қарым-қатынас, жаңаша көзқарас пайда болуда. Демек, оқу-ағарту саласының оқу үдерісіне жаңа технологияларды кең көлемде енгізу

талап етілмек. Қазіргі таңда білім беру жүйесіндегі инновациялық ізденістер жолға қойылып, жаңа педагогикалық технологиялар мен оқытудың әдістері кеңінен қолданыс тауып отыр. Қазіргі жаһандану заманында еңселі ел болуды көздейтін мемлекет дарынды «жұмыс істей алатын» мамандарға үміт артуда. Сондықтан мамандарды даярлау, қайта даярлау, білімдерін арттыру заманымыздың өзекті мәселесі болып отыр.

Сапалы білімге, білікті маманға қол жеткізу үшін оқытушылар оқытудың тиімді әдіс-тәсілдерін, қазіргі заманауи жаңашыл технологияларды меңгеруі шарт. Әрбір сабақта оқытудың тиімді әдістерін пайдалану білім саласына елеулі әсер ететіні даусыз. Ол кәсіби маманданған білікті мамандарды даярлауға септігін тигізеді. Сондықтан ұстаз қауымының алдына үлкен міндет жүктейді. Бүгінгі таңда жастарға пәнді тиімді ұғындырудың бірі - жаңа технология негіздері болып табылады [3].

Жаңашылдық – заман талабы. Демек, бүгінгі таңдағы оқытудың соңғы жаңалықтарын күнделікті өткізіліп жүрген пән ерекшеліктеріне қарай қолдану – сабақ жүргізудің басты мақсатына жеткізетін маңызды да айқын жол екендігі анық.

Қазақстан Республикасының Білім стандартының жаңартылуы, оқулықтардың қайтадан жаңаша жазылуы, мектептердегі компьютерлерді соңғы нұсқаларымен жабдықтау, инновациялық технологияларды іздестіру, білім сапасын жоғарылату, әлемдік білім кеңістігіне енуіміз, оқытудың кредиттік технологиясына көшу бағытындағы жұмыстардың барлығы – еліміздегі білім саласының жаңалыққа талпынысын көрсетеді.

Инновация, яғни жаңалыққа ұмтылу өмір қажеттілігінен, заман талабынан туындап отырғаны анық.



Мұндай технологиялар сабақ өткізу барысында кеңінен қолданылып жүр. Педагогикалық жаңа технологияны ұтымды пайдаланып, жақсы жетістіктерге қол жеткізу мақсатында ең алдыменен білім берудің жаңа технологияларын атап өтейік.

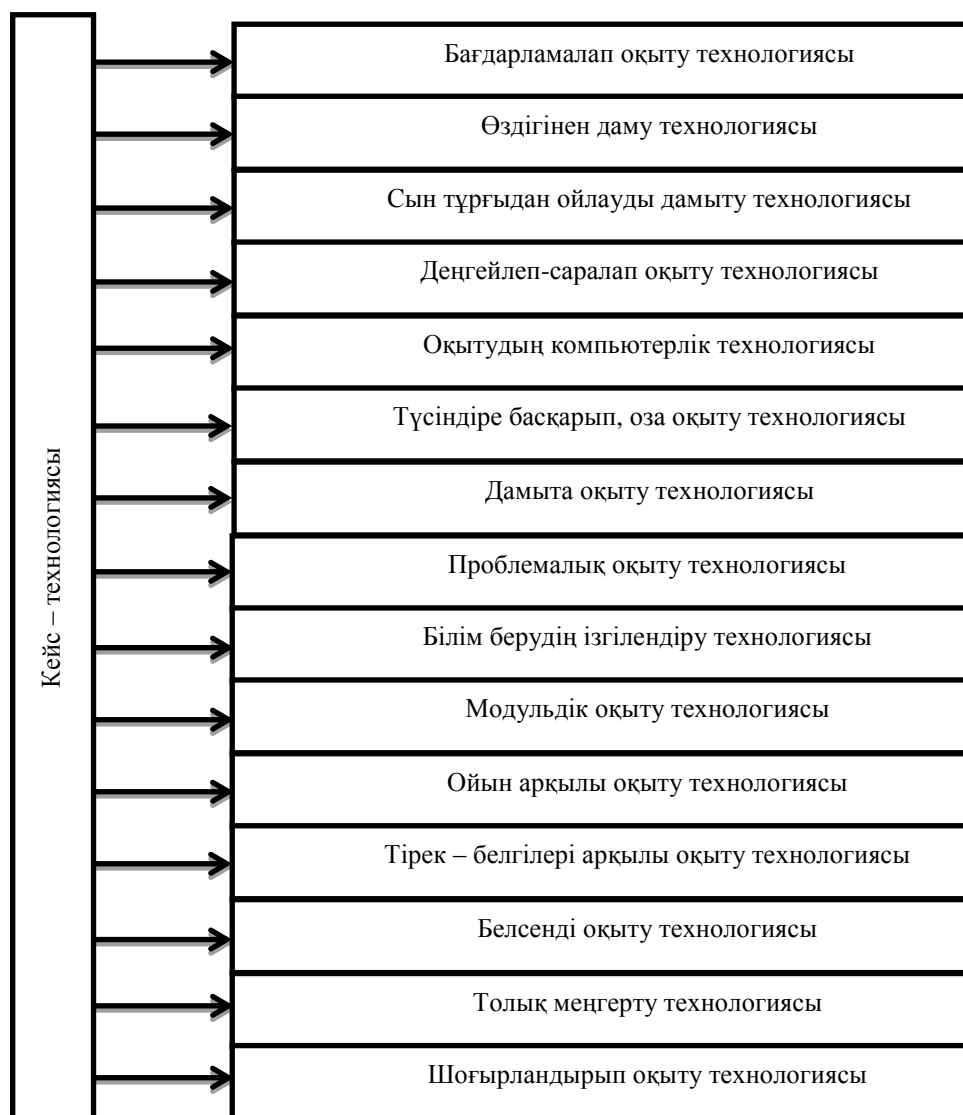

1. 1. Проблемалық оқыту технологиясының мақсаты:

- білім дағдысын қалыптастыру;
- өз бетімен әрекеттену әдістерін меңгерту;
- танымдық және шығармашылық қабілеттерін дамыту.

2. Проблемалық оқыту технологиясының негіздері мына ережелерден тұрады:

- білімді меңгертуде нақты үрдіс басшылыққа алынады;
- студент материалда сезім мүшелері арқылы (көріп, тыңдап, сезіп) қабылдап ғана қоймай, білімді толық меңгереді.

3. Проблемалық оқыту технологиясының табысқа жету шарттары:

- оқу материалдарында проблемалық туғызу;
- оқытудың студент өмірімен, еңбегімен байланыстылығы;
- проблемалық жағдайлар (ситуация) ұсыну;
- проблемалық жан-жақты тәжірибе негіздері; т.б.

Білімді меңгерту оқу материалын, ережелерді, заңдылықтарды, мағлұматтарды есте сақтау, студенттердің өзі логикалық талдау жасай отырып, оны орынды пайдалана білуі арқылы жүзеге асады. Бұлай ету студенттердің есте сақтау, ойлау қабілетін дамытады [4].

II. Деңгейлеп-саралап оқыту технологиясы – студенттің қабілеті мен мүмкіндік деңгейіне сай оқытудың мәні ерекше. Ғалымдардың пікіріне сүйенсек, білім мазмұнын деңгейлеп оқыту тәсілі арқылы меңгерту өзінің дұрыс нәтижесін беріп отыр. В.П.Беспалько, Б.Блум, Ж.А.Қараев секілді ғалымдардың еңбектерінде ұсынылған деңгейлік оқыту тапсырмалары студенттің мүмкіндігін молынан жетілдіруге септігін тигізеді, осылайша олардың білім, білік, дағдылары үздіксіз жетілдіріледі. Студент өз ойын дұрыс жеткізе білуге, салыстыра отырып, талдауға, дәлелдеуге үйреніп, қабылдаған білім деңгейін тереңдете алады. Шығармашылықпен жұмыс істеуді меңгеріп, коммуникативтік тәсіл арқылы өзі меңгерген білімді өмірде қолдана білуге машықтанады.

Деңгейлеп-саралап оқыту технологиясының ерекшелігі:

- білімді студенттер өздерінің қабілеті мен икемділігін одан әрі бекіте түседі;
- білімі төмендеу студенттер өзіне деген сенімсіздіктен арылып, жауапкершілік қалыптасады;
- білім дәрежесі деңгейлес топтарда оқу жеңілдейді, студенттің мүмкіндігі дамиды.

Деңгейлеп-саралап оқыту технологиясының құрылымы:

- «Білім туралы» Заң талаптарын білім тұжырымдамасына сәйкес заңдылықтарға сай оқыту;
- Оқу топтарының бағдарламалары негізінде жүзеге асырылады;
- Студенттерді білімділікке сай үйрету, іздендіру.

III. Жобалап оқыту технологиясы:

Жобалап оқыту технологиясының теориясын алғаш негіздеген ғалымдар Д.Дьюи мен В. Килпатрик болды.

Жобалау технологиясы ХІХ ғасырдың ІІ жартысында АҚШ-та пайда болған. Оның негізін қалаған Джон Дьюи атты психолог, педагог, философ. Дьюидің ілімін жалғастырушы - колумбиялық профессор Уильям Херд Килпатриктің ойынша, студенттерді өз жұмысының жемісін көруге ынталандыру арқылы үлкен өмірге дайындау – осы технологияның негізі. Ағылшын тілінен аударғанда «cooperative learning» – бірге үйренудеген мағынаны білдіреді. Жобалау технологиясы – студенттердің жоспарлау және проблема беретін тапсырмаларды орындау арқылы меңгеретін білімі. Жобалап оқыту технологиясының сапалы білім берудегі тиімділігі студенттердің жеке басының іздемпаздық қабілетінің дамуы мен байланысты анықталады. Бұл технология студенттің дүниетанымдық көзқарасы адамгершілік қасиетімен тоғысқан жеке тұлға ретінде, кәсіби білім мен функционалдық сауаттылыққа қол жеткізген кәсіби маман ретінде қалыптасуына, әлеуметтенуіне қызмет етеді.

Жобалап оқыту технологиясын қолданудың басты мақсатының өзі студенттердің қызығушылығын, ынта-ықыласын арттыру, өз бетінше жұмыс жүргізу арқылы білімдерін жетілдіру, ақпараттық бағдарлау біліктілігін қалыптастыру және сыни тұрғыдан ойлау қабілетін арттыру болып табылады. Мұндай студенттер алдарында кездесетін түрлі жағдайларда, сондай-ақ түрлі қоғамдық ортада өзін-өзі таныта білуге бейімделетіні сөзсіз.

IV. Ойын арқылы оқыту технологиясы - күнделікті дәстүрлі сабақтардан қарағанда бір жаңа дүние. Ойын арқылы студентке әсер етіп, одан жақсы нәтиже күтуге болады. Ойын әдісі бүкіл топтың қызығушылығын оятады, кәсіби мамандарды даярлауда шет тілін оқыту әдістемесінің бірі - ойын әдістерін қолдану арқылы оқыту. Бұл әдістің тиімділігі студенттердің белсенділігін, пәнге деген қызығушылығын, ынтасын арттырады. Шет тілін оқыту ойын әдістерімен ғана шектелмеуі тиіс. Әрбір әдістің өз артықшылықтары бар екендігі даусыз. Сол үшін мұғалім әдістердің кез-келгенімен таныс болуы тиіс деп санаймын. Ойын арқылы оқыту технологиясы, әсіресе,

студенттердің тілдік материалдарды жеңіл меңгеруіне көмектесетіні айқын. Ойын түрлері дұрыс таңдалған сабақта олардың тілді тез үйренуіне ықпал етеді, тілді меңгеруге деген қызығушылығы арта түседі.

Шет тілін оқытуда ойын түрлерін мынадай мақсатта қолдану керек:

- алфавитті дұрыс меңгерту;
- орфографияны дұрыс оқыту;
- дұрыс оқу дағдысын қалыптастыру;
- лексиканы меңгерту;
- студенттердің ойын дамыту, дұрыс жазу, айту дағдысын қалыптастыру.

Ағылшын тілі пәнін өткізу барасында рөлдік ойындар, грамматикалық ойындар, танымдық ойындар қолданылады. Ойын – оқу, еңбек іс-әрекеттерімен бірге жүзеге асырылады. Осы кезде студенттің белсенділігі мен білім сапасы көтеріледі [5].

Ойын арқылы оқыту технологиясының нәтижесі:

- әр студенттің шығармашылығы артады;
- жылдам жұмыс істеуге дағдыланады;
- студент топ жаруға ұмтылады;
- студенттің ойлау қабілеті дамиды;
- әр студент өз деңгейімен бағаланады.

V. Білім беруді ізгілендіру технологиясы - азамат етіп тәрбиелеу, олардың танымдық күшін қалыптастыру және дамыту, студенттің жаны мен жүрегіне жылылық ұялату, адамгершілік тәрбиесін беру. Мысалы: Үйге қосымша тапсырма ретінде «Түркістан өңірі тұнған шежіре» тақырыбында шығарма жазу берілген болатын. Сонда Түркістан өңірі көне тарихи орындарға бай өлке, әрбір студент Қ.А.Иссауи, Гауһар ана, Шахан ата, Арыстан баб, Отырар төбе, Ұкаша ата, Жылаған ата, т.б. туралы мәліметтер іздестіріп, танымдық қызығушылығы артты. Студенттерді имандылыққа, шыншылдыққа, адамгершілікке тәрбиелей отырып, әрбір көне тарихи ескерткіштердің қыр-сырын, тарихын білуге танымдық ізденісін қалыптастыру.

VI. Тірек-сызбалар арқылы оқыту технологиясы.

В.Ф.Шаталовтың тірек-сызбалары арқылы оқыту технологиясы – білім, білік, дағдыны қалыптастыру, барлық студенттерді оқыту, оқытуды жеделдету. Үнемі қайталау, міндетті кезеңді бақылау, блокпен оқыту, тірек қолдану, еркі мен оқыту.

VII. Модульдік оқыту технологиясы. Біз білетін жаңа

технологиялардың ішіндегі ең тиімдісі М.Жанпейісованың модульдік оқыту технологиясы деп санаймын.

Модуль дегеніміздің өзі білімгердің сапалы білімін және қарымды білігін тексеретін элементі бар оқу материалының логикалық аяқталған бөлімі дейміз. Модульдік оқыту технологиясы дегеніміз оқытудың тұтас технологиясын жобалау, алға қойған мақсатқа жетуді көздейтін педагогикалық үдеріс түзу болып табылады.

VIII. Белсенді оқыту технологиясы – студенттердің белсенділігін ұйымдастыру, болашаққа кәсіптік қызметінің пәндік және әлеметтік мазмұнын моделдьеу, т.б.

Білім беру мекемелері қызметкерлерінің алдына қойып отырған басты да негізгі міндеттерінің бірі - оқытудың әдіс-тәсілдерін үздіксіз жетілдіріп отыру және қазіргі заман талаптарына сәйкес сабақ түрлерін және соған орай жаңа педагогикалық технологияларды меңгеру [6].

Жаңа ХХІ ғасырдың жас жеткіншектеріне білім беру саласындағы пәндік сабақ түрлерін және оқытудың жаңа педагогикалық технологияларын жетік меңгермейінше, білікті де білімді маман болу мүмкін емес. Ал мұндай жаңашылдықты, яғни ақпараттық кеңістіктегі мол өзгерістерді толығымен игеріп, заман ағысына қарай ілесетін педагогикалық технологияны меңгеру мұғалімнің кәсіби шеберлігіне, зейіндік зердесіне және шынайы келбетінің қалыптасуына жақсы ықпалын тигізеді. Сондай-ақ, мұғалімнің оқу-тәрбие үдерісін жүйелі ұйымдастыруына да көмектесері хақ. Сабақты өткізу барысында жаңа технологияларды пайдаланудың ерекшеліктері мынадай:

1. Оқытудың тақырып шеңберіндегі белгілі бір уақыт аралығында айтылуға тиіс мәліметтердің көлемін ұлғайтады.

2. Білімге үлкен арақашықтықта орналасқан әр түрлі оқу орындарымен немесе өндіріс орындарымен өзара байланыса отырып, орнықты жетістіктерге қол жеткізуге болады.

3. Оқыту жүйесінің көп деңгейлі болып жетілдірілуі олардың таралымдалуы арқылы оқу сапасын арттырады.

4. Білімгердің өз бетінше мамандармен немесе өзге білімгерлермен топтасып бірге жұмыс істеуіне мүмкіндік алады.

5. Білімгердің танымдық іс-әрекеттері күшейіп, өзіндік жұмыстарды тез орындау мүмкіндіктері артады.

Осылайша, еліміздің әрбір саналы азаматы жан-жақты дамыған, бәсекеге қабілетті жеке тұлға болып қалыптасуы қажет деп білеміз.

ӘДЕБИЕТТЕР

1. ҚР «Білім туралы» Заңы. 1996. - Алматы: Литера, 2000.- 96 б.
2. *Назарбаев Н.Ә.* «Нұрлы жол – болашаққа бастар жол». Елбасының Қазақстан халқына Жолдауы //Егемен Қазақстан, 11.11.2014.
3. *Беспалько В.П.* Слагаемые педагогической технологии. – Москва: 1989.
4. *Беркімбаев К.* Электрондық оқулықтарды пайдаланудың педагогикалық ұстанымдары //Қазақстан мектебі, №11, 2008.
5. *Байгаскина Ж.* Жаңа технологиялардың ыңғайлығы //Қазақстан мектебі, №6, 2010.
6. *Chova LG Torres, IC Martinez, AL;* 4th International Conference on Education New learning Technologies. «Edulearn» 2012 p4728-4737;

REFERENCES

1. K.R «Bilim turaly» Zany. 1996.-Almaty: Litera, -2000. - 96 б.
2. *Nazarbaev N.A.* «Nurlyjol- bolashakbastarjol» Kazakhstan halkinaJoldayi //Egemen Kazakhstan, 11.11.2014.
3. *Bespalko B.P* Sлагаemye pedagogisheskoi tehnologii. - Moskva.1989.
4. *Berkimbaev K.* Electrondyk okulyktardy paidalanudyn pedagogicalyk ustanymdary //Kazakhstan mektebi, №11, 2010, 22 bet.
5. *Baigaskina Zh.* Jana tehnologyalardin ingailigi //Kazakhstan mektebi, №6, 2010.
6. *Chova LG Torres, IC Martinez, AL;* 4th International Conference on Education New learning Technologies. «Edulearn» 2012 p. 4728-4737.

Кайнарбекова Г.А. – аға оқытушы, Ахмет Ясауи университеті, Түркістан қ., e-mail: gkaynarbekova@mail.ru.

Баялиева А.Н. – магистр-оқытушы, Ахмет Ясауи университеті, Түркістан қ., e-mail: bayalieva_a@mail.ru.

Б.С.МЫРЗАЛИЕВ, Я.С.ЯДГАРОВ, В.А.СИДОРОВ

**ФЕНОМЕН РЫНОЧНОГО ХОЗЯЙСТВА:
ФОРУМ ПАМЯТИ ОРГАНИЗАТОРА
ЭКОНОМИЧЕСКОЙ НАУКИ**

В городе Сочи с 30 марта по 3 апреля 2016 года состоялась ставшая уже традиционной IV Международная научно-практическая конференция по экономике «Феномен рыночного хозяйства: от истоков до наших дней», посвященная памяти известного ученого и крупного организатора экономической науки Юга России – доктора экономических наук, профессора *Александра Федоровича Сидорова*. Три предыдущих форума проходили там же в 2013, 2014 и 2015 гг. и в качестве ее организатора неизменно выступали Кубанский государственный университет и другие вузы и научные структуры России и ряда стран «ближнего зарубежья», к числу которых впервые в этом году присоединился и Казахстан. Участники конференции представляли также научное сообщество Белоруссии, Украины, Армении, Грузии, Узбекистана и Абхазии. Российских ученых делегировали вузы и научно-исследовательские подразделения Москвы, Ростова-на-Дону, Краснодара, Севастополя, Волгограда, Иваново, Твери. Функции Научного руководителя конференции по поручению Оргкомитета (председатель д.э.н., профессор Сидоров В.А.) вновь исполнял известный ученый, историк-экономист, профессор Я.С.Ядгаров.

В Оргкомитет конференции вошли ученые Финуниверситета, представители Российского экономического университета им. Г.В.Плеханова, Кубанского госуниверситета, НИИ экономики Южного федерального округа, Российского государственного аграрного университета – МСХА им. К.А.Тимирязева, Ивановского госуниверситета. Зарубежных членов Оргкомитета представляли Ереванский и Абхазский госуниверситеты; Луганский национальный аграрный университет и Каршинский инженерно-экономический институт (Узбекистан); Днепропетровский университет им. А.Нобеля и Белорусский государственный аграрный технический университет.

Необходимость проведения конференции мотивировалась тем обстоятельством, что современная эпоха номинируется доминированием

рыночного способа производства, что, в свою очередь, требует не только оценки непреходящих ценностей рыночного хозяйства, но и исследования проблемных аспектов сфер его деятельности. Конференция выделила пять дискуссионных направлений: 1) историко-экономическое основание феномена рынка; 2) феномен рыночного хозяйства в контексте воспроизводственных и эволюционных аспектов; 3) моделирование и оптимизация бизнес-процессов 4) феномен рыночного хозяйства в механизмах рыночной экономики; 5) феномен рыночного хозяйства в контексте гуманистических ценностей.

С вступительным словом к участникам конференции обратился профессор Виктор Александрович Сидоров, который изложил историю конференций под руководством Н.Д. Колесова и А.Ф. Сидорова, обозначил задачи, стоящие перед участниками. По его предложению участники форума одобрили формат работы конференции, предполагающий свободный обмен мнениями по каждому выступлению, утвердили соответствующие временные рамки выступающим.

Пленарное заседание открыл доклад профессора кафедры экономической истории и истории экономических учений Финансового университета при Правительстве Российской Федерации Якова Семеновича Ядгарова. В его выступлении внимание собравшихся было обращено на то обстоятельство, что истоки современных концепций социально ориентированного рыночного хозяйства следует искать в творчестве экономистов XIX века. В частности, в работах С.Сисмонди, П.Прудона и Дж.С. Милля, предвосхитивших принципы «свободы рынка» Альфреда Мюллера-Армака, которого и следует считать родоначальником концепции социального рыночного хозяйства. Мюллер-Армак не только является автором термина «Социальная рыночная экономика», он также первым опубликовал солидный трактат на эту тему и аргументировал свое неприятие кейнсианских мер по демонаполизации хозяйственной жизни и формированию модели бескризисной (социально ориентированной) экономики и показал этим стремление «к синтетическому исследованию».

Заседание продолжилось докладом руководителя Департамента экономической теории Финансового университета при Правительстве РФ, д.э.н., профессора Нуреева Р.М. Он сосредоточился на критике Дж.М. Кейнсом рынка как саморегулирующейся системы. Во второй

части выступления известный экономист сосредоточился на методологии, структуре и практическом значении «Общей теории занятости, процента и денег». Подчеркнул также о вкладе в экономическую науку таких «кейнсианцев», как Дж. Хикс, построивший модель IS–LM, и П. Самуэльсон, нарисовавший «кейнсианский крест» и предложивший рестриктивную и экспансионистскую политику государства. Заключительная часть выступления была посвящена дискуссии, возникшей по поводу триумфального шествия этой работы.

Д.э.н., профессор Южного федерального университета В.Н.Овчинников затронул в своем выступлении институциональные условия формирования рыночного хозяйства, связав их с характеристическими точками траектории зарождения и становления рынка в контексте двух системодополняющих форм организационно-производственного и экономического обособления субъектов хозяйствования, породивших товарно-денежную природу отношений рыночного обмена. Исторически первым из них является обособление хозяйствующих субъектов границами избранного вида производственно-хозяйственной деятельности в процессе общественного разделения труда и его последующего углубления. Необходимым и достаточным условием становления товарной природы производственно-хозяйственной деятельности является форма обособления, определяемая границами барьера «присвоения-отчуждения» созданного для продажи продукта, приобретающего товарную природу. Наряду с этим, напоминает ученый, существуют форматы международных экономических отношений и глобальных мирохозяйственных связей, также подчиняющиеся законам товарно-денежных отношений.

Пленарное заседание продолжил д.э.н., профессор Б.С.Мырзалиев – заведующий кафедрой экономики Международного казахско-турецкого университета им. Х.А.Ясави (г. Туркестан, Республика Казахстан). Он раскрыл проблемы и перспективы развития кластеров в агропромышленном комплексе Казахстана, отметив, что феномен кластеризации известен со времен ремесленного производства и что только в последней четверти XX века кластеры начали проявлять себя как важный фактор экономического развития регионов. Докладчик обосновал вывод о том, что регионы, в которых складываются кластеры, становятся лидерами экономического роста, способствуют конкурентоспособности национальной экономики

Казахстана. Именно этот опыт, подытожил ученый, позволяет предотвращать кризис хозяйств, имеющих диверсифицированную структуру производства торговых и сбытовых структур, способствуя формированию, в частности, не менее 20% конечной розничной цены продовольственных товаров, а также свидетельствует о возможности его успешного применения в мясоперерабатывающей отрасли.

Заведующий кафедрой теоретической экономики Кубанского государственного университета, д.э.н., профессор Сидоров Виктор Александрович свое выступление посвятил структурным деформациям российской экономики за 25 лет торжества рыночной демократии. Оно, в основном, было связано с тем, что товарное хозяйство и основанная на нем рыночная экономика по своей природе представляют целостную систему органически взаимосвязанных отношений, частей и сторон хозяйственной жизни общества и протекающих в ее рамках экономических процессов. Однако такого системного уровня рыночная экономика достигла лишь на зрелом этапе своего развития. Следовательно, непосредственное обобществление производства получает возможности для своего развития лишь в рамках технического и технологического переоснащения последнего. Отсюда вытекает вывод – непосредственное обобществление производства есть специфическое производственное отношение, в рамках которого предполагается особое состояние общественного разделения труда, при котором достигается такой синтез его звеньев, что ни одно из них не может функционировать в отрыве от другого. Возможно, этот факт и обуславливает непосредственный феномен рыночного хозяйства.

Профессор Финансового университета при Правительстве РФ Альпидовская Марина Леонидовна сосредоточилась на проблеме эффективности общественного производства. Согласно ее видению необходим поиск естественно-социального ресурсного регулятора отечественного общественного воспроизводства, который бы обеспечил ресурсосозидающий режим хозяйствования. Но проблема слишком неподъемна для индивидуальных исследователей, которые в состоянии провести лишь её пионерную разведку. Здесь поле для фундаментальных разработок научных коллективов под патронатом государства.

Д.э.н., профессор декан факультета управления и региональной экономики Волгоградского госуниверситета В.О. Мосейко остановился на вопросах осмысления особенностей оценки бизнес-процесса как

элемента рыночного регулирования в тесной связи с методическими подходами к формированию управленческих решений. Освоение ресурсов в бизнес-процессах, считает докладчик, оказывает как непосредственное влияние на процесс производства, содействуя ресурсно-факторной трансформации, так и опосредовано – через освоение других ресурсов в процессе производства. При формировании управленческого решения управляющий орган бизнес-процесса сталкивается с анализом привлекательности того или иного ресурса, требуемого в процессе производства продукта, обуславливая необходимость в когнитивном подходе, реализуемом в виде когнитивной модели, являющейся результатом когнитивной структуризации и одновременно удобным инструментом исследования и лучшего понимания задачи формирования управленческих решений в социально-экономических системах. В качестве финального результата на основе применения ресурсно-факторного подхода и элементов когнитивного моделирования докладчик предложил решение задачи формирования в бизнес-процессах управленческих решений, учитывающее порядок (или очередность) освоения ресурсов в процессе производства.

Затем слово взяла Черняева Ирина Васильевна – заведующая кафедрой экономики и финансов РАНХиГС при Президенте РФ (Тверской филиал). Она раскрыла концептуальные и прикладные аспекты моделирования экономической безопасности рыночного бизнес-процесса. Глобальный экономический кризис актуализировал поиск новой экономической парадигмы. Очевидно, в её основе должен лежать весь накопленный мировой наукой багаж. В то же время концептуальные и методологические подходы необходимо привести в соответствие с новыми реалиями и носить прорывной характер.

Сергей Михайлович Ергин, заведующий лабораторией НИИ сельского хозяйства Крыма, д.э.н., доцент, рассказал о трансформационных этапах становления и перспективах развития институциональной структуры в Республике Крым. Согласно его соображениям идея рыночной трансформации экономики советского типа состояла в ее вхождении в мировую систему разделения труда через стратегию удовлетворения потребностей мирового рынка в продукции, по которой имеются конкурентные преимущества. В этой связи слом негативных тенденций в положении экономики, воссоздание ранее уничтоженных и формирование условий для

ускоренного развития новых отраслей невозможно без решительной трансформации региональной политики.

Проблемам государственного регулирования рыночной экономики в условиях республики Абхазия был посвящен доклад д.э.н., профессора, заведующего кафедрой государственного правления и менеджмента Абхазского государственного университета Заура Ивановича Шалашаа. По мнению автора, в условиях трансформационного периода, в котором ныне находится Республика Абхазия, государственное регулирование должно играть более значимую роль, чем в сложившемся рыночном хозяйстве, что связано с тем фактом, что на переходном этапе у самого рынка, находящегося в стадии становления, регулирующие функции незначительны и малоэффективны. В этом смысле только государство способно устанавливать и обеспечивать выполнение всеми участниками воспроизводственного процесса правил хозяйствования на рынке в общенациональных интересах. Тем более, именно государство является единственным субъектом, главной функцией которого является управление и регулирование социально-экономических процессов, происходящих в стране.

Кособуцкая Анна Юрьевна, доцент кафедры менеджмента Ивановского государственного университета, доктор экономических наук, перевела дискуссию в плоскость феномена рыночного хозяйства в распределении доходов населения между потреблением и сбережением.

Завершал первый день работы конференции доклад представителя Донского государственного аграрного университета, докторанта Максимовой-Кулиевой Елены Александровны: «Рыночное хозяйство и товарный обмен: точки соприкосновения». В ходе его оглашения завязалась дискуссия по поводу апробации терминологии, в частности собравшиеся пытались разобраться в понятийном аппарате.

В заключительной дискуссии, итог которой подвел д.э.н., профессор Я.С.Ядгаров, выступающие отметили, что рыночное хозяйство предполагает высокий уровень достижения научно-технических результатов, эффективное функционирование производств, отработанные механизмы обмена, равенство вложенного труда и доходов, высокий уровень образования и культуры населения. Только в этом случае возможно процветание общества и минимальное вмешательство государства в экономическую жизнь.

Второй день работы конференции проходил в формате прямого общения и обмена мнениями. Это обстоятельство обусловило особенно яркую и впечатляющую дискуссию в связи с содержательными проблемными аспектами доклада доктора физико-математических наук, профессора кафедры теоретической экономики (Кубанский государственный университет) Евгения Николаевича Калайдина, посвятившего свое выступление природе неустойчивости рыночных механизмов.

Выступающий далее профессор Зарецкий Александр Дмитриевич из Кубанского госуниверситета сосредоточился на проблемах ценности рыночной экономики как основания современной предпринимательской среды. Рассматривая предпринимательскую среду как исторически сложившееся институциональное пространство, развивающееся под влиянием множества факторов политико-экономического, правового, социально-культурного и иного характера, он отметил важность продвижения в направлении расширения представлений об инструментарии ее совершенствования, определении институциональных резервов, создающих возможности в наибольшей степени руководствоваться общими ценностями и интересами всех участников воспроизводственного процесса.

В связи с вышеуказанными проблемными аспектами, выступление руководителя Краснодарского филиала финуниверситета, доцента Соболева Эдуарда Васильевича, раскрыло важные грани народнохозяйственных пропорций отечественной экономики, сформировавшиеся в период структурных преобразований. Было отмечено, что ориентация на сырьевое хозяйство вызвало деформации, которые требуют немедленного реструктурирования. Позиция автора касалась не только технических мероприятий, он заострил внимание на необходимости подготовки научных кадров, перестройки образовательной парадигмы и решении проблемы импортозамещения в целом.

Выступавший следом академик Академии философии хозяйства, к.э.н., директор НИИ экономики ЮФО, главный редактор журнала «Экономический вестник Южного федерального округа» Василий Васильевич Чапля, коснулся проблем моделирования динамического перехода на контролируемых рынках. Предложенные им модели формирования теневых отношений в сфере ценообразования, налогообложения, риска вызвали бурную дискуссию в аудитории. Итогом обсуждения явился вывод о том, что в долгосрочном периоде

цикличность неформального сектора вызывается изменениями, происходящими в источнике контроля.

В выступлении представителя Кубанского государственного аграрного университета к.э.н., доцента Натальи Викторовны Власовой дана авторская оценка тенденциям развития агропродовольственного сектора России. Было отмечено, что сельское хозяйство является отраслью, которая способна обеспечить мультипликативный эффект в экономике. Формируя свои потребности, отрасли сельского хозяйства могут влиять на процессы диверсификации экономики страны, выступая в роли катализатора экономического развития. Основной долгосрочной стратегической целью для сельскохозяйственного производства должен стать переход не только от экстенсивной к интенсивной технологии производства, но также и от импортозамещения к экспортно-ориентированному сельскому хозяйству. В этом и состоят перспективы функционирования отрасли, отражающие реальные потребности российских сельскохозяйственных товаропроизводителей, общества, государства. Оптимальная стратегия развития АПК должна вбирать в себя все лучшее, что есть в каждом сценарии, а их переплетение способно привести к наилучшему результату. Однако, стратегическое развитие комплекса должно находиться в русле эволюционного сценария, а некоторые отдельные направления соответствовать двум другим – инерционному и революционному. В среднесрочной перспективе это позволит выступить АПК России активным игроком глобального агропродовольственного рынка.

Представитель Кубанского госуниверситета профессор Дробышевская Лариса Николаевна раскрыла проблему сетевого взаимодействия в рыночной экосистеме, показав как сетевые организации, между основными подразделениями которых установлены рыночные отношения, формируют повышенный адаптационный потенциал в условиях нелинейного развития экономики.

Идею Л.Н.Дробышевской поддержала заведующая кафедрой экономической теории и предпринимательства Ростовского государственного строительного университета Миргородская Елена Олеговна. Она дополнила ее соображениями когнитивных концептов поведения экономических субъектов на рынке. С большим интересом участники конференции выслушали доклад представителя Ивановского госуниверситета Азаровой Татьяны Валерьевны,

остановившейся на проблемных вопросах экономического закона конкуренции.

Завершался второй день конференции обсуждением проблемных сторон функционирования информационных экономических систем опережающего развития. Сначала доцент кафедры теоретической экономики Кубанского госуниверситета Спирина Стелла Георгиевна показала трансформацию ресурсного фактора в процессе экономического развития, выделив в его составе витальный ресурс соответствующей стадии развития рынка. Затем магистрант этого же университета Нагучев Мадин рассказал о китайском опыте функционирования информационных систем опережающего развития.

Теоретическую черту второму дню конференции подвела широкая дискуссия, в ходе которой мнения присутствующих разделились, но все же общим стало определение историчности хозяйственного бытия и его несомненной связи с общественным сознанием, которое и определяет основной вектор экономического развития на перспективу.

Завершающий день работы конференции проходил на базе Абхазского государственного университета в г. Сухум. Участников конференции тепло приветствовал ректор Абхазского госуниверситета Гварамия Алеко Алексеевич, профессор, доктор физико-математических наук, академик Академии Наук Абхазии. Основной задачей конференции стало обсуждение вопросов экономического образования, которое проходило в рамках «круглого стола». Участие в его работе приняли представители университетов г. Москвы, Южного, Северо-Кавказского и Центральных федеральных округов, Абхазии, Армении, Узбекистана, Украины, Белоруссии, Грузии, Казахстана.

Модератором этой части конференции стала профессор кафедры экономической теории ФГБОУ ВО «Российский экономический университет имени Г.В.Плеханова», д.э.н. Чередниченко Лариса Геннадиевна, в блестящей форме задав тон обсуждения проблем воспроизводства в курсе экономической теории.

Продолжила тему Чернявская Юлия Николаевна, доцент кафедры экономической теории и управления Волжского Гуманитарного Института (филиала) Волгоградского Государственного университета, которая подчеркнула доминирующую роль образования в трансформации общественного сознания как условия формирования гражданского общества в современной России.

Завершающее выступление было связано с возможностями дополнительного профессионального образования как инструмента социализации человека в современном рыночном пространстве. Оно было осуществлено двумя представителями Ивановского госуниверситета Николаевой Еленой Евгеньевной, заведующей кафедрой экономической теории д.э.н., посвятившей свою часть проблематике возможностям вузовской науки и Закорюкиной Анной Валерьевной, директором Международного центра дополнительного образования, раскрывшей практическую часть реализации профессиональной подготовки различных групп населения и их адаптации к изменчивой природе рыночных отношений.

С обобщающими сентенциями выступили: Гварамия А.А., Нуреев Р.М., Ядгаров Я.С., Сидоров В.А., Шалашаа З.И., Мырзалиев Б.С., Ампар Л.Г., Узаков Н.У., Саргсян Г., Овчинников В.Н., Багба А. Н., Калайдин Е.Н., Амичба Л.Г., Мосейко В.О., Ткаченко В.Г., Делба В.В., Маландзия В.И. и др. Выступающие вспомнили добрым словом Александра Федоровича Сидорова, подчеркнули преемственность данной научной конференции.

По итогам работы IV Международной научно-практической конференции по экономике единодушно принято следующее постановление:

1. Проведение конференции, посвященной памяти крупного организатора экономической науки д.э.н., профессора Александра Федоровича Сидорова отвечает тенденциям эволюции современной науки в контексте феномена рыночного хозяйства, способствует возобновлению традиций экономической науки на Юге России, сложившихся во многом благодаря этому ученому-экономисту.

2. Подготовка и публикация монографии по материалам проводимого памяти профессора А.Ф.Сидорова международного научного форума непосредственно перед началом конференции позволяет своевременно информировать о происходящих в российском научном экономическом сообществе событиях наибольшее число заинтересованных лиц.

3. Актуальность тематики и дискуссионных направлений в рамках конференции в честь видного экономиста и организатора экономической науки на Юге России профессора А.Ф.Сидорова обуславливают возможность ее проведения с привлечением представителей не только российского, но и международного научного экономического сообщества.

Подводя итоги конференции, ее научный руководитель д.э.н., профессор Яков Семенович Ядгаров от имени оргкомитета обратил внимание участников на то, что состоявшийся форум имеет международный статус, а материалы конференции опубликованы перед ее началом. Этот факт характеризует не только ответственность ее организаторов, но и позволяет своевременно информировать о происходящих в научном экономическом сообществе событиях наибольшее число заинтересованных лиц.

Мырзалиев Б.С. – доктор экономических наук, профессор, Международного казахско-турецкого университета им. Х.А.Ясави. E-mail: borash2006@mail.ru

Ядгаров Я.С. – доктор экономических наук, профессор Финансового университета при Правительстве РФ. E-mail: yakovyadgarov@mail.ru

Сидоров В.А. – доктор экономических наук, профессор Кубанского государственного университета. E-mail: sidksu@mail.ru

МАЗМҰНЫ

МЕХАНИКА

Сулейменов У.С. Камбаров М.А. Риставлетов Р.А. Кудайбергенова А.А. Принципы энергоэффективной архитектуры жилых зданий с учетом жаркого климата	3-13
--	------

Сулейменов У.С. Камбаров М.А. Абшенов Х.А. Ахметова Ж.Б. Оценка теплоустойчивости и задержки амплитуды колебаний температуры в ограждающих конструкциях жилых зданий	14-22
--	-------

ЭНЕРГЕТИКА

Рустамов Н.Т. Исмаилов Д.М. К вопросу повышения эффективности ветроустановок	23-32
--	-------

ИНФОРМАТИКА

Темирбеков А.Н. Алиева И.Б. Структурное описание лечебно-диагностической системы	33-41
---	-------

МЕДИЦИНА

Бектурганов Р.С. Отарбаева А.П. Заболеваемость системной красной волчанкой в Южно- Казахстанской области и ее медико-социальные проблемы	42-48
--	-------

ЭКОНОМИКА

Мырзалиев Б.С. Анетова Б.А. Еңбек ресурстарын басқарудың ғылыми-теориялық тұжырымдамалары	49-64
--	-------

Göktürk İ.Emre Alimbayeva A.A.	Ekonomik kalkınma açısından şirketlerde kurumsal yönetim uygulamalarının önemi	65-79
Алимбаева А.А.	Мемлекеттік инвестициялық саясатты жүргізудің шетелдік тәжірибелері	80-93
ФИЛОСОФИЯ		
Дайрабаева Г.Б. Малдыбек А.Ж.	Формирование толерантной молодежи как одно из важных условий интеграционного процесса	94-102
ФИЛОЛОГИЯ		
Әліпхан М.	М.Мырзахметұлы жәуанмәртлік жайлы	103-114
Ислам Д.А.	Түрік бірлігі қазақ өлеңінде	115-128
Тойшыбеков Н.Н. Нышанова С.Т.	Қазіргі қазақ пен ағылшын тілдеріндегі есімдіктердің зерттелуі	129-133
Баялиева А.Н. Қайнарбекова Г.А.	Қазіргі шетел филологиясындағы жаңашыл талаптар	134-142
НАУЧНАЯ ЖИЗНЬ		
Мырзалиев Б.С. Ядгаров Я.С. Сидоров В.А.	Феномен рыночного хозяйства: форум памяти организатора экономической науки	143-153
МАЗМҰНЫ		154-155

АХМЕТ ЯСАУИ УНИВЕРСИТЕТІНІҢ ХАБАРШЫСЫ

Редакцияның мекен-жайы

*161200, Қазақстан Республикасы, ОҚО, Түркістан қаласы,
ХҚТУ қалашығы, Б.Саттархан даңғылы, №29, 414-бөлме*

☎ (8-725-33) 6-36-36 (1960),

E-mail: khabarshi.iktu@ayu.edu.kz

Жарияланған мақала авторларының пікірі
редакция көзқарасын білдірмейді.

Мақала мазмұнына автор жауап береді.

Қолжазбалар өңделеді және авторларға қайтарылмайды.

«Хабаршыға» жарияланған материалдарды сілтемесіз көшіріп басуға
болмайды.

*Журнал Қ.А.Ясауи атындағы Халықаралық қазақ-түрік
университетінің*

«Тұран» баспаханасында көбейтілді.

Көлемі 70x100 1/6. Қағазы офсеттік. Офсеттік басылым.

Шартты баспа табағы 10,1. Таралымы 300 дана. Тапсырыс 425. ©